



OBČINA
GORNJA RADGONA

9. REDNA SEJA

**OBČINSKEGA SVETA
OBČINE GORNJA RADGONA,**

KI BO DNE 18. 4. 2024

**SKLIC SEJE – VABILO Z DNEVNIM REDOM
IN GRADIVO**

OBČINA GORNJA RADGONA

Partizanska cesta 13, 9250 Gornja Radgona

tel.: 02 564 38 38

<https://www.gor-radgona.si>

e-pošta: obcina@gor-radgona.si



OBČINA GORNJA RADGONA
OBČINSKI SVET

Partizanska cesta 13, 9250 Gornja Radgona

tel.: 02 564 38 38

<https://www.gor-radgona.si>

e-pošta: obcina@gor-radgona.si

Številka: 013-2/2024-1 (U112) (OS/09)

Datum: 8. 4. 2024

Na podlagi 21. člena Statuta Občine Gornja Radgona (Uradno glasilo Občine Gornja Radgona, št. 1/2015) ter 21. člena Poslovnika Občinskega sveta Občine Gornja Radgona (Uradno glasilo Občine Gornja Radgona, št. 1/2016),

S K L I C U J E M

9. redno sejo Občinskega sveta Občine Gornja Radgona,
ki bo v četrtek, 18. aprila 2024, s pričetkom ob 14.00 uri,
v veliki dvorani Doma gasilcev in civilne zaščite v Gornji Radgoni.

Za sejo predlagam naslednji DNEVNI RED:

1. Otvoritev seje in ugotovitev sklepčnosti
2. Obravnava in sprejem zapisnikov preteklih sej:
 - a) Obravnava in sprejem zapisnika 8. redne seje občinskega sveta z dne 20. 12. 2023
 - b) Obravnava in sprejem zapisnika 2. dopisne seje občinskega sveta, zaključene dne 11. 3. 2024
3. Obravnava in sprejem dnevnega reda
4. Odgovori na vprašanja in pobude postavljene na prejšnji seji ter nova vprašanja in pobude članic in članov občinskega sveta
5. Odlok o občinskem podrobnem prostorskem načrtu za drugi del enote urejanja prostora GR 36 (druga obravnava) – *obrazložitev Suzana RAKUŠA, višja svetovalka v občinski upravi in Leon CIGÜT, predstavnik ZEU, družba za načrtovanje in inženiring d.o.o. Murska Sobota*
6. Odlok o občinskem podrobnem prostorskem načrtu za širitev kmetijskega gospodarstva z ID št. KMG-MID 100316899 v Očeslavcih občina Gornja Radgona (druga obravnava) – *obrazložitev Suzana RAKUŠA, višja svetovalka v občinski upravi*
7. Sklep o tehnični posodobitvi grafičnega dela Občinskega prostorskega načrta Občine Gornja Radgona (predlog) – *obrazložitev predstavnik TerraGIS d.o.o. Ljubljana*
8. Sklep o lokacijski preveritvi za preoblikovanje izvornega območja posamične poselitve na delu parc. št. 1460/2 in 1464/1 v k. o. 193 – Spodnja Ščavnica ter istočasno povečanje izvornega območja posamične poselitve na delu parc. št. 1464/1 v k. o. 193 – Spodnja Ščavnica (ID 3838) – *obrazložitev Suzana RAKUŠA, višja svetovalka v občinski upravi*

9. Sklep o lokacijski preveritvi za določitev obsega stavbnega zemljišča pri posamični poselitvi za del parc. št. 1146/2 in 1147 v k. o. 193 – Spodnja Ščavnica (ID 3859) – *obrazložitev Suzana RAKUŠA, višja svetovalka v občinski upravi*
10. Sklep o potrditvi Elaborata o oblikovanju cen storitev GJS odvajanja in čiščenja komunalne in padavinske odpadne vode za leto 2024 – *obrazložitev Nuša TÖRNAR, višja svetovalka v občinski upravi in Tadeja ZUPANČIČ, predstavnica strokovne službe Komunala Radgona d.o.o.*
11. Sklep o potrditvi dopolnitve konvencije in statuta Evropskega združenja za teritorialno sodelovanje z imenom »B&G – RAD z omejeno odgovornostjo« – *obrazložitev Mateja FIŠINGER, v.d. direktorice javnega zavoda PORA, razvojna agencija Gornja Radgona*
12. Opredelitev glede vloge za podajo soglasja k začasni ukinitvi nočnega dežurnega zdravnika v Zdravstvenem domu Gornja Radgona – *obrazložitev Joža PRIMOŽIČ, direktor Zdravstvenega doma Gornja Radgona*
13. Odlok o ustanovitvi Javnega zavoda Knjižnica Gornja Radgona (prva obravnava) – *obrazložitev Marija KAUČIČ, višja svetovalka v občinski upravi*
14. Pravilnik o spremembah in dopolnitvah Pravilnika o ohranjanju in spodbujanju razvoja kmetijstva in podeželja v občini Gornja Radgona (skrajšani postopek) – *obrazložitev Majda FERENC, višja svetovalka v občinski upravi*
15. Zaključni račun proračuna Občine Gornja Radgona za leto 2023 – *obrazložitev Urška MAUKO TUŠ, županja in Tatjana VRBANČIČ, vodja oddelka in glavna računovodkinja v občinski upravi*
16. Sklep o ukinitvi statusa grajenega javnega dobra lokalnega pomena (za 5 navedenih nepremičnin v lasti občine v k.o. Lastomerci, k.o. Spodnja Ščavnica, k.o. Zbigovci in k.o. Negova) – *obrazložitev Andrej SUBAŠIČ, svetovalec v občinski upravi*
17. Sklep o spremembi statusa in spremembi lastninske oblike na nepremičninah (za 3 navedene nepremičnine v k.o. Spodnja Ščavnica in k.o. Spodnji Ivanjci) – *obrazložitev Andrej SUBAŠIČ, svetovalec v občinski upravi*
18. Program dela Občinske uprave vezan na delo Občinskega sveta Občine Gornja Radgona v letu 2024 – *obrazložitev Vladimir MAUKO, direktor občinske uprave*
19. Informacija o opravljenih aktivnostih županje med dvema sejama

Sklic seje se v celoti z gradivom javno dostopno objavi na uradni spletni strani Občine Gornja Radgona www.gor-radgona.si pod rubriko »sejna gradiva in sklepi«. Gradivo je priloženo k vsem točkam predlaganega dnevnega reda, razen k točki 11 bo predloženo naknadno.



ŽUPANJA
OBČINE GORNJA RADGONA
Urška MAUKO TUŠ

OBČINA GORNJA RADGONA
Št. dok.: 013-0002/2024 - 1
Podpisnik: URŠKA MAUKO TUŠ
Izdajatelj: Republika Slovenija, SIGEN-CA 62
Št. potrdila: 0092B0E14E0000000057299EAF
Veljavnost: 16.12.2027
Datum in ura: 08.04.2024 14:09 Dokument je elektronsko podpisan.

Vabilo prejmejo:

- članice in člani občinskega sveta
- poročevalci:
 - direktor in uslužbenci občinske uprave

- k tč. 5: Leon Cigüt, predstavnik ZEU, družba za načrtovanje in inženiring d.o.o. Murska Sobota (pripravljaivec OPPN)
- k tč. 7: predstavnik TerraGIS d.o.o. Ljubljana (pripravljaivec TP)
- k tč. 10: Tadeja Zupančič, predstavnica strokovne službe Komunala Radgona d.o.o.
- k tč. 11: Mateja Fišinger, v.d. direktorice javnega zavoda PORA, razvojna agencija Gornja Radgona
- k tč. 12: Joža Primožič, direktor Zdravstvenega doma Gornja Radgona
- krajevne skupnosti v občini
- nadzorni odbor občine (v vednost)
- sredstva javnega obveščanja

Z A P I S N I K

8. redne seje Občinskega sveta Občine Gornja Radgona, ki je bila v sredo, dne 20. decembra 2023, s pričetkom ob 14.⁰⁰ uri, v veliki dvorani Doma gasilcev in civilne zaščite v Gornji Radgoni.

K tč. 1: Otvoritev seje in ugotovitev sklepčnosti

Sejo je vodila Urška MAUKO TUŠ, županja Občine Gornja Radgona (v nadaljevanju zapisnika: županja), in sicer do 17. točke dnevnega reda seje, ko je vodenje prevzel Miran DOKL, podžupan.

Županja je pričela s sejo in pozdravila vse prisotne. Ugotovila je, da je občinski svet sklepčen, saj je bilo ob pričetku seje navzočih 17 od skupno 21 članic in članov občinskega sveta. Izmed članic in članov občinskega sveta sta svojo odsotnost na seji predhodno opravičila Miroslav NJIVAR in Katarina HAFNER. Za zamudo sta se predhodno opravičila David ROŠKAR in Ivan KAJDIČ, ki sta se v nadaljevanju tudi pridružila seji.

V nadaljevanju seje je bilo tako navzočih 19 članic in članov občinskega sveta, in sicer: dr. Suzana BRČIČ ARCET, Aleš DOKL, Miran DOKL, Aleš DOMANJKO, Franc FARTEK, mag., Renata GJÜREČ, Ivan KAJDIČ, Branko KOCBEK, dr. Polona KRALJ, Tomaž MUNDA, Slavko RAJŠP, Nina Elise REITER, David ROŠKAR, Anton (Zvone) ROŽMAN, Marko ŠAJNOVIČ, Karmen ZORKO VUKAN, Franc ŽIŽEK (Jež), Srečko ŽIŽEK, mag. Marjan ŽULA.

Ostali navzoči na seji:

- direktor občinske uprave, Vladimir MAUKO;
- uslužbenci občinske uprave: Boštjan FLEGAR, Darko FRAS, Tatjana VRBANČIČ, Nuša TÖRNAR, Vera ŠINKO, Andrej SUBAŠIČ, Aleksandra PINTARIČ ZAMUDA, Simona PELCL;
- predstavnik podjetja Espri d.o.o., Blaž MALENŠEK;
- predstavnik javnega podjetja Mariborski vodovod d.o.o., Miran JUG;
- predstavnik Javnega podjetja Prlekija d.o.o., mag. Artur RACMAN;
- predsednica Nadzornega odbora Občine Gornja Radgona, Marija FLEGAR;
- novinarji oz. predstavniki sredstev javnega obveščanja.

Seja je bila posneta z digitalnim zapisom na podatkovni medij, ki se hrani. Posnetek te javne seje je javno dostopen preko spletne strani občine.

Članice in člani občinskega sveta so predlog dnevnega reda in gradivo prejeli z javno objavljenim sklicem seje. Gradivo je bilo priloženo k vsem točkam predlaganega dnevnega reda, razen k točki 22, katero je bilo naknadno javno objavljeno, in sicer dne 20. 12. 2023.

Javno objavljeno in razdeljeno vsem članicam in članom občinskega sveta ter ostalim prisotnim, je bilo pred pričetkom seje naslednje dodatno gradivo:

- k tč. 4: Odgovori na vprašanja in pobude postavljene na prejšnji seji ter nova vprašanja in pobude članic in članov občinskega sveta (na spletni strani občine dne 20.12.2023 objavljen manjkajoč odgovor)
- k tč. 13: Odlok o proračunu Občine Gornja Radgona za leto 2024 (druga obravnava) – (amandma predlagatelja)
- k tč. 22: Sklep o javni ravni razgrnitvi predloga sklepa o ugotovitvi javne koristi za ureditev lastninsko pravnih razmerij na odseku javne ceste JP 605161 – Plitvički Vrh-dom. Caf (predlog sklepa z obrazložitvijo in prilogami)
- mnenja in predlogi delovnih teles občinskega sveta, in sicer:
 - Odbora za družbene dejavnosti,
 - Odbora za okolje, prostor in gospodarske javne službe,

- Odbora za gospodarstvo, kmetijstvo in turizem,
- Odbora za finance in premoženjska vprašanja.

K tč. 2: Obravnava in sprejem zapisnikov preteklih sej

2.a) Obravnava in sprejem zapisnika 7. redne seje Občinskega sveta Občine Gornja Radgona, z dne 26. 10. 2023

Gradivo za to točko so članice in člani občinskega sveta prejeli s sklicem seje.

Županja je dala v obravnavo zapisnik 7. redne seje občinskega sveta z dne 26. 10. 2023 ter povabila navzoče k razpravi.

Prijav k razpravi ni bilo, zato je županja zaključila razpravo in prebrala predlog sklepa. Članice in člani občinskega sveta so nato soglasno (17 navzočih, od tega 17 ZA) sprejeli naslednji

S K L E P, št.: 46

Občinski svet Občine Gornja Radgona sprejme v predloženi vsebini Zapisnik 7. redne seje Občinskega sveta Občine Gornja Radgona, z dne 26. 10. 2023.

2.b) Obravnava in sprejem zapisnika 1. izredne seje Občinskega sveta Občine Gornja Radgona, z dne 22. 11. 2023

Gradivo za to točko so članice in člani občinskega sveta prejeli s sklicem seje.

Županja je dala v obravnavo zapisnik 1. izredne seje občinskega sveta z dne 22. 11. 2023 ter povabila navzoče k razpravi.

Prijav k razpravi ni bilo, zato je županja zaključila razpravo in prebrala predlog sklepa. Članice in člani občinskega sveta so nato soglasno (17 navzočih, od tega 17 ZA) sprejeli naslednji

S K L E P, št.: 47

Občinski svet Občine Gornja Radgona sprejme v predloženi vsebini Zapisnik 1. redne seje Občinskega sveta Občine Gornja Radgona, z dne 22. 11. 2023.

K tč. 3: Obravnava in sprejem dnevnega reda

Županja je predstavila predlagani dnevni red, ki je bil posredovan s sklicem 8. redne seje. Povedala je, da je bilo s sklicem seje gradivo priloženo k vsem točkam predlaganega dnevnega reda, razen k točki 22, javno objavljeno pa je v celoti na uradni spletni strani Občine Gornja Radgona. Na dan seje, 20. 12. 2023, je bilo javno objavljeno še dodatno gradivo, katerega je v nadaljevanju naštel.

Županja je nato prebrala predlog dnevnega reda in povabila navzoče k razpravi o celotnem predlogu dnevnega reda.

Prijav k razpravi ni bilo, zato je županja zaključila razpravo in v nadaljevanju dala na glasovanje celoten predlog dnevnega reda. Članice in člani občinskega sveta so soglasno (17 navzočih, od tega 17 ZA) sprejeli naslednji

DNEVNI RED:

1. Otvoritev seje in ugotovitev sklepčnosti
2. Obravnava in sprejem zapisnikov preteklih sej:
 - a) Obravnava in sprejem zapisnika 7. redne seje občinskega sveta z dne 26. 10. 2023
 - b) Obravnava in sprejem zapisnika 1. izredne seje občinskega sveta z dne 22. 11. 2023
3. Obravnava in sprejem dnevnega reda

4. Odgovori na vprašanja in pobude postavljene na prejšnji seji ter nova vprašanja in pobude članic in članov občinskega sveta
5. Odlok o programu opremljanja stavbnih zemljišč za območje opremljanja »LN za območje POC Element – stanovanjski del« (predlog prva obravnava in druga obravnava)
6. Sklep o potrditvi Elaborata o oblikovanju cen storitev oskrbe s pitno vodo v občini Gornja Radgona za leto 2023, izvajalca Mariborski vodovod d.o.o.
7. Sklep o določitvi subvencioniranja cene obvezne občinske gospodarske javne službe oskrbe s pitno vodo v občini Gornja Radgona, na območju izvajalca Mariborski vodovod d.o.o.
8. Sklep o mnenju k Elaboratu 2023/2021 o oblikovanju cen storitev obvezne občinske gospodarske javne službe varstva okolja oskrbe s pitno vodo občin Apače, Gornja Radgona, Križevci pri Ljutomeru, Ljutomer, Radenci, Razkrižje, Sveti Jurij ob Ščavnici in Veržej, ki ga je izdelal izvajalec javne službe Javno podjetje Prlekija d.o.o.
9. Sklep o določitvi subvencioniranja cene obvezne občinske gospodarske javne službe oskrbe s pitno vodo v občini Gornja Radgona, na območju izvajalca Javno podjetje Prlekija d.o.o.
10. Končno poročilo o izvedbi nadzora zakonitosti organiziranosti, poslovanja ter finančnega poslovanja posrednega proračunskega porabnika javni zavod Vrtec Manka Golarja Gornja Radgona za leto 2022
11. Spremembe in dopolnitve Statuta Občine Gornja Radgona (skrajšani postopek)
12. Odlok o rebalansu proračuna Občine Gornja Radgona za leto 2023 (skrajšani postopek)
13. Odlok o proračunu Občine Gornja Radgona za leto 2024 (druga obravnava)
14. Tehnični popravek v Odloku o spremembah in dopolnitvah Odloka o kategorizaciji občinskih cest v Občini Gornja Radgona (predlog)
15. Sklep o lokacijski preveritvi za preoblikovanje izvornega območja posamične poselitve za del enote urejanja prostora z oznako EU 7 na parceli št. 305 in 306 – del, k.o. 197 – Orehovci (ID 3405)
16. Letni program športa v Občini Gornja Radgona za leto 2024
17. Sklep o določitvi vrednosti točke za izračun občinske takse v Občini Gornja Radgona
18. Sklep o pridobitvi statusa grajenega javnega dobra lokalnega pomena (za 45 navedenih nepremičnin v lasti občine, ki so v naravi kategorizirane občinske ceste)
19. Sklep o ukinitvi statusa grajenega javnega dobra lokalnega pomena (za 6 navedenih nepremičnin v lasti občine v k.o. Gornja Radgona, k.o. Police in k.o. Negova)
20. Sklep o ugotovitvi javne koristi in razlastitvi v javno korist za gradnjo javne ceste na območju OPPN GR 27 – stanovanjska soseska (za del parc. št. 27/18 k.o. 188 Police)
21. Sklep o ugotovitvi javne koristi in razlastitvi v javno korist za gradnjo javne ceste na območju LN POC Element (EUP GR 32 – stanovanjski del) (za del parc. št. 1175 k.o. 184 Gornja Radgona)
22. Sklep o javni razgrnitvi predloga sklepa o ugotovitvi javne koristi za ureditev lastninsko pravnih razmerij na odseku javne ceste JP 605161 – Plitvički Vrh-dom Caf
23. Informacija o opravljenih aktivnostih županje med dvema sejama

K tč. 4: Odgovori na vprašanja in pobude postavljene na prejšnji seji ter nova vprašanja in pobude članic in članov občinskega sveta

Županja je najprej seznanila, do si bili na vprašanja in pobude članic in članov občinskega sveta, katera so bila prejeta v času med dvema rednima sejama občinskega sveta (med 6. in 7. redno sejo občinskega sveta), pripravljeni pisni odgovori in so bili v pisni obliki objavljeni na spletni strani občine 5. 12. 2023, in sicer odgovori na vprašanja, ki jih je dne 18. 10. 2023 na občino podal član občinskega sveta Tomaž MUNDA.

Nato je županja seznanila, da so bili na vprašanja in pobude članic in članov občinskega sveta, podanih na 7. redni seji Občinskega sveta, dne 26. 10. 2023, pripravljeni odgovori (prvi del) in so bili v pisni obliki objavljeni na spletni strani občine 8. 12. 2023, in sicer:

- odgovora na dve pobudi, ki ju je podala članica občinskega sveta Renata GJÜREČ;
- odgovor na eno vprašanje, ki ga je postavil član občinskega sveta mag. Marjan ŽULA;
- odgovor javnega podjetja Komunala Radgona d.o.o. na eno pobudo, ki jo je podal član občinskega sveta Anton ROŽMAN in eno pobudo, ki jo je podal član občinskega sveta Branko KOCBEK;
- odgovor na eno pobudo, ki jo je podal član občinskega sveta Anton ROŽMAN;
- odgovor na eno pobudo, ki jo je podala članica občinskega sveta dr. Suzana BRAČIČ ARCET;
- odgovori na dopolnilni dve pobudi in dopolnilni dve vprašanji, ki jih je podal član občinskega sveta Tomaž MUNDA;
- odgovora na eno pobudo in eno vprašanje, ki ju je podala članica občinskega sveta Katarina HAFNER;
- odgovor na eno pobudo, ki jo je podala članica občinskega sveta Nina Elise REITER;
- odgovor na eno pobudo, ki jo je podal član občinskega sveta Franc FARTEK, mag.;
- odgovora na eno pobudo in eno vprašanje, ki ju je podal član občinskega sveta Franci ŽIŽEK;
- odgovor na eno pobudo, ki jo je podal član občinskega sveta Branko KOCBEK.

V nadaljevanju je županja še seznanila, da je bil manjkajoči odgovor na vprašanje in pobude članic in članov občinskega sveta iz 7. redne seje v pisni obliki objavljen na spletni strani občine na dan seje, 20. 12. 2023, in sicer odgovor na eno vprašanje, ki ga je postavil član občinskega sveta Tomaž MUNDA.

Poudarila je, da so tako bili podani čisto vsi odgovori na postavljena vprašanja in podane pobude članic in članov občinskega sveta iz pretekle redne seje občinskega sveta.

Nato je županja pozvala članice in člane občinskega sveta k besedi.

Anton ROŽMAN, član občinskega sveta, je podal naslednjo **POBUDO**:

»Predlagam, da občinska uprava naslovi dopis za rekonstrukcijo ceste Spodnji Ivanjci – Gornja Radgona na ministrstvo za infrastrukturo, v zvezi s pričetkom gradnje. Kot nam je poznano, bi se gradnja pričela še v letu 2028 in končala v letu 2034. To je za Občino Gornja Radgona, kot mesto sejmov in penin nesprejemljivo, saj si zasluži rekonstrukcijo te ceste bistveno prej. Za primerjavo naj navedem, da je Mestna občina Murska Sobota po hitrem postopku dobila južno obvoznico, sedaj pa imajo v proračunu Republike Slovenije zagotovljeno še severno obvoznico.«

Pobudo je g. Rožman podal tudi pisno.

Županja je odgovorila, da je o tej problematiki že govorila z dvema ministroma in da bo ustrezna pobuda naslovljena tudi na pristojno ministrstvo.

Franc ŽIŽEK, član občinskega sveta, je postavil dve **VPRAŠANJI** in podal eno **POBUDO**:

Vprašanja:

1. » Na občinsko upravo, oziroma g. Hajdinjak Rudiju sem 29. novembra naslovil vprašanje glede izgradnje vodovoda v Negovi. Vprašanje se je glasilo:

”Kot sem vas že ustno zaprosil in ne dobil odgovora, še vam enkrat pismeno dajem vprašanje na sledeče. Rad bi imel odgovor glede izgradnje vodovoda v naselju Lokavci pri hišnih št. 4 – 6.

Moja vprašanja so:

 - Kateri izvajalci so bili pozvani k oddaji ponudbe?
 - Kateri izvajalci so se odzvali na sprejem ponudbe?
 - Kateri izvajalci so oddali ponudbe?
 - Kakšne zahteve ste podali prijaviteljem?
 - Kakšna sestava komisije za izbor izvajalca je bila s strani naročnika – Občine Gornja Radgona, imena članov?
 - Kdo je odgovorna oseba oziroma strokovni nadzor s strani naročnika?
 - Kdaj je rok za dokončane izgradnje oz. kdaj se je gradnja končala?

Odgovore želim s prilogami originalnih dokumentov. Če so kateri zadržki, da mi teh odgovorov ne morete posredovati pa mi navedite razloge.”

Do zdaj še nisem dobil odgovora, mislim, da so roki za odgovor potekali, in da bi moral ta odgovor dobiti kot član občinskega sveta, kot predsednik KS Negova in kot občan. Ko sem ga pozval (dotičnega gospoda) mi je rekel, da mi odgovora še ne more posredovati, ker se o tem mora odločiti njegov šef. Kdo je njegov šef, ne vem.

Zakaj ne dobim odgovora? Se kaj skriva, mogoče kaj ni po pravilih? Ne vem. Želim odgovor na moja vprašanja in zakaj nisem dobil odgovora.«

2. »Občinsko upravi bi prosil, da mi predstavi dokumentacijo, ki se tiče naročil, ki ne grejo na javni razpis in so plačana iz občinskega proračuna. Ta naročila so, če se ne motim, do vrednosti 40.000 eur. Obdobje, katero me zanima pa je junij 2022 november 2023.

Rad bi vedel kakšni so postopki izbire izvajalca oziroma ponudnika storitve. Po kakšnem kriteriju se ponudniki poiščejo? Kakšni so kriteriji za izbiro? Kdo se odloči za izbiro? In tako dalje.

Mislim, da je v teh naročilih male vrednosti, dosti prostora za pomanjkljivosti. Pa tudi vas, spoštovani člani občinskega sveta, mislim, da to zanima kot varuhe občinske blagajne, ki so nam jo zaupali volivci.«

Vprašanji je g. Žižek podal tudi pisno.

Pobuda:

»Zdaj smo že eno leto člani občinskega sveta. Odločamo o usodi naših občanov in občine. Mislim, da nas več kot polovica, naše občine ne pozna. Moja pobuda je, da bi se organiziralo, da gremo vsi, da pogledamo po občini, kakšna je naša občina, kakšne so ceste, kakšne so pomanjkljivosti občine, da se lažje odločamo o tem. Mislim, da je to na strani županje, da to organizira in da nam predstavi občino.«

Županja je podala ustni odgovor glede pravilnega načina podajanja vprašanj, direktor občinske uprave pa je njeno izvajanje dopolnil s kritiko o načinu in vsebini podanih obeh vprašanj (namigovanje na nepravilnosti in nezakonitostih občinske uprave) in ocenil vsebino pobude za organizacijo ekskurzije s strani županje kot neprimerno.

Miran DOKL, član občinskega sveta, je podal naslednjo **POBUDO**:

»Danes je ena izmed točk dnevnega reda obravnava proračuna za leto 2024. Vemo, da je bilo proračun za 2024 zelo težko sestaviti in da so v njem morda nekatere stvari, ki bi jih morali upoštevati malo manj oz. bolj skromno. Predlagam, da se ob pripravi rebalansa proračuna za leto 2024 upošteva in zagotovi nekaj dodatnih sredstev predvsem za ureditev avtobusnih postajališč po občini, za širokopasovno omrežje, da se občanom zagotovi primeren dostop do interneta in pa, kot vemo vsako pomlad po koncu zime zacvetijo ceste, mislim, da bi morali zagotoviti tudi več sredstev za vzdrževanje cest.«

Drugih vprašanj, pobud ni bilo, zato je županja zaključila to točko in povedala, da bodo na vsa postavljena vprašanja in podane pobude podani pisni odgovori.

K tč. 5: Odlok o programu opremljanja stavbnih zemljišč za območje opremljanja »LN za območje POC Element – stanovanjski del« (predlog prva obravnava in druga obravnava)

Gradivo za to točko so članice in člani občinskega sveta prejeli s sklicem seje.

Obrazložitev k tej točki je podal Blaž MALENŠEK, predstavnik podjetja Espri d.o.o. – kot zunanji pripravljavec programa opremljanja.

Miran DOKL, je kot predsednik odbora podal mnenje Odbora za okolje, prostor in gospodarske javne službe, ki glasi: »1. Odbor za okolje, prostor in gospodarske javne službe je obravnaval

predlog Odloka o programu opremljanja stavbnih zemljišč za območje opremljanja »LN za območje POC Element – stanovanjski del« – prva obravnava in predlaga občinskemu svetu, da ga obravnava in sprejme v predloženi vsebini. 2. Odbor za okolje, prostor in gospodarske javne službe predlaga občinskemu svetu, da na isti seji konča obravnavo odloka in preide k drugi obravnavi odloka ter sprejme predlog Odloka o programu opremljanja stavbnih zemljišč za območje opremljanja »LN za območje POC Element – stanovanjski del« – druga obravnava.«

Županja je povabila navzoče k razpravi. Razprave ni bilo, zato je županja zaključila razpravo. V nadaljevanju je prebrala predlog sklepa. Razprave o predlogu sklepa ni bilo, zato je županja dala predlog sklepa na glasovanje. Članice in člani občinskega sveta so nato soglasno (17 navzočih, od tega 17 ZA) sprejeli naslednji

S K L E P, št. 48

- 1. Občinski svet Občine Gornja Radgona sprejme predlog Odloka o programu opremljanja stavbnih zemljišč za območje opremljanja »LN za območje POC Element – stanovanjski del« – prva obravnava.**
- 2. Občinski svet Občine Gornja Radgona odloči, da se na isti seji konča obravnava odloka in preide k drugi obravnavi odloka ter sprejme predlog Odloka o programu opremljanja stavbnih zemljišč za območje opremljanja »LN za območje POC Element – stanovanjski del« – druga obravnava.**

K tč. 6: Sklep o potrditvi Elaborata o oblikovanju cen storitev oskrbe s pitno vodo v občini Gornja Radgona za leto 2023, izvajalca Mariborski vodovod d.o.o.

Gradivo za to točko so članice in člani občinskega sveta prejeli s sklicem seje.

Obrazložitev k tej točki je podala Nuša TÖRNAR, višja svetovalka v občinski upravi.

Dodatno obrazložitev k tej točki je podal Miran JUG, direktor in predstavnik javnega podjetja Mariborski vodovod d.o.o..

V tem času (ob 14.35) se je seji pridružil David ROŠKAR, član občinskega sveta. Prisotnost se je povečala na 18 prisotnih članic in članov občinskega sveta.

Miran DOKL, je kot predsednik odbora podal mnenje Odbora za okolje, prostor in gospodarske javne službe, ki glasi: »Odbor za okolje, prostor in gospodarske javne službe je obravnaval predlog Sklepa o potrditvi Elaborata o oblikovanju cen storitev oskrbe s pitno vodo v občini Gornja Radgona za leto 2023, izvajalca Mariborski vodovod d.o.o. in predlaga občinskemu svetu, da ga obravnava in sprejme v predloženi vsebini.««

Dr. Suzana BRAČIČ ARCET, je kot namestnica predsednika odbora podala mnenje Odbora za finance in premoženjska vprašanja, ki glasi: »Odbor za finance in premoženjska vprašanja je obravnaval predlog Sklepa o potrditvi Elaborata o oblikovanju cen storitev oskrbe s pitno vodo v občini Gornja Radgona za leto 2023, izvajalca Mariborski vodovod d.o.o. in predlaga občinskemu svetu, da ga obravnava in sprejme v predloženi vsebini.«

Županja je povabila navzoče k razpravi. Razprave ni bilo, zato je županja zaključila razpravo. V nadaljevanju je prebrala predlog sklepa. Razprave o predlogu sklepa ni bilo, zato je županja dala predlog sklepa na glasovanje. Članice in člani občinskega sveta so nato z večino glasov (18 navzočih, od tega 16 ZA – 0 PROTI) sprejeli naslednji

S K L E P, št. 49:

Občinski svet Občine Gornja Radgona sprejme predlog Sklepa o potrditvi Elaborata o oblikovanju cen storitev oskrbe s pitno vodo v občini Gornja Radgona za leto 2023, izvajalca Mariborski vodovod d.o.o., ki ga je marca 2023 izdelal izvajalec gospodarske javne službe, Mariborski vodovod, javno podjetje d.o.o..

K tč. 7: Sklep o določitvi subvencioniranja cene obvezne občinske gospodarske javne službe oskrbe s pitno vodo v občini Gornja Radgona, na območju izvajalca Mariborski vodovod d.o.o.

Gradivo za to točko so članice in člani občinskega sveta prejeli s sklicem seje.

Obrazložitev k tej točki je podala Nuša TÖRNAR, višja svetovalka v občinski upravi.

Miran DOKL, je kot predsednik odbora podal mnenje Odbora za okolje, prostor in gospodarske javne službe, ki glasi: »Odbor za okolje, prostor in gospodarske javne službe je obravnaval predlog Sklepa o določitvi subvencioniranja cene obvezne občinske gospodarske javne službe oskrbe s pitno vodo v občini Gornja Radgona, na območju izvajalca Mariborski vodovod d.o.o. in predlaga občinskemu svetu, da ga obravnava in sprejme v predloženi vsebini.«

Dr. Suzana BRAČIČ ARCET, je kot namestnica predsednika odbora podala mnenje Odbora za finance in premoženjska vprašanja, ki glasi: »Odbor za finance in premoženjska vprašanja je obravnaval predlog Sklepa o določitvi subvencioniranja cene obvezne občinske gospodarske javne službe oskrbe s pitno vodo v občini Gornja Radgona, na območju izvajalca Mariborski vodovod d.o.o. in predlaga občinskemu svetu, da ga obravnava in sprejme v predloženi vsebini.«

Županja je povabila navzoče k razpravi. Razprave ni bilo, zato je županja zaključila razpravo. V nadaljevanju je prebrala predlog sklepa. Razprave o predlogu sklepa ni bilo, zato je županja dala predlog sklepa na glasovanje. Članice in člani občinskega sveta so nato soglasno (18 navzočih, od tega 18 ZA) sprejeli naslednji

S K L E P, št. 50:

Občinski svet Občine Gornja Radgona sprejme predlog Sklepa o določitvi subvencioniranja cene obvezne občinske gospodarske javne službe oskrbe s pitno vodo v občini Gornja Radgona, na območju izvajalca Mariborski vodovod d.o.o..

K tč. 8: Sklep o mnenju k Elaboratu 2023/2021 o oblikovanju cen storitev obvezne občinske gospodarske javne službe varstva okolja oskrbe s pitno vodo občin Apače, Gornja Radgona, Križevci pri Ljutomeru, Ljutomer, Radenci, Razkrižje, Sveti Jurij ob Ščavnici in Veržej, ki ga je izdelal izvajalec javne službe Javno podjetje Prlekija d.o.o.

Gradivo za to točko so članice in člani občinskega sveta prejeli s sklicem seje.

Obrazložitev k tej točki je podala Nuša TÖRNAR, višja svetovalka v občinski upravi.

Dodatno obrazložitev k tej točki je podal mag. Artur RACMAN, direktor in predstavnik Javnega podjetja Prlekija d.o.o..

Miran DOKL, je kot predsednik odbora podal mnenje Odbora za okolje, prostor in gospodarske javne službe, ki glasi: »Odbor za okolje, prostor in gospodarske javne službe je obravnaval predlog Sklepa o mnenju k Elaboratu 2023/2021 o oblikovanju cen storitev obvezne občinske gospodarske javne službe varstva okolja oskrbe s pitno vodo občin Apače, Gornja Radgona, Križevci pri Ljutomeru, Ljutomer, Radenci, Razkrižje, Sveti Jurij ob Ščavnici in Veržej, ki ga je izdelal izvajalec

javne službe Javno podjetje Prlekija d.o.o. in predlaga občinskemu svetu, da ga obravnava in sprejme v predloženi vsebini.«

Dr. Suzana BRAČIČ ARCET, je kot namestnica predsednika odbora podala mnenje Odbora za finance in premoženjska vprašanja, ki glasi: »Odbor za finance in premoženjska vprašanja je obravnaval predlog Sklepa o mnenju k Elaboratu 2023/2021 o oblikovanju cen storitev obvezne občinske gospodarske javne službe varstva okolja oskrbe s pitno vodo občin Apače, Gornja Radgona, Križevci pri Ljutomeru, Ljutomer, Radenci, Razkrižje, Sveti Jurij ob Ščavnici in Veržej, ki ga je izdelal izvajalec javne službe Javno podjetje Prlekija d.o.o. in predlaga občinskemu svetu, da ga obravnava in sprejme v predloženi vsebini.«

Županja je podala svoje mnenje in postavila nekaj vprašanj direktorju JP Prlekija.

Artur RACMAN je podal pojasnila in odgovoril na postavljena vprašanja županje.

Nato je županja povabila navzoče k razpravi.

Razpravljali so: Srečko ŽIŽEK, Miran DOKL, Nina Elise REITER, David ROŠKAR, Miran DOKL (replika Davidu Roškarju), Tomaž MUNDA, mag. Artur RACMAN (pojasnilo), županja (dodatne informacije), Vladimir MAUKO (pojasnilo), županja (pojasnilo), Nina Elise REITER (dodatno pojasnilo glede njene razprave), dr. Polona KRALJ.

Drugih prijav k razpravi ni bilo, zato je županja zaključila razpravo. V nadaljevanju je prebrala predlog sklepa. Razprave o predlogu sklepa ni bilo, zato je županja dala predlog sklepa na glasovanje. Članice in člani občinskega sveta so nato z večino glasov (18 navzočih, od tega 14 ZA – 4 PROTI) sprejeli naslednji

S K L E P, št. 51:

- 1. Občinski svet Občine Gornja Radgona se je seznanil z Elaboratom 2023-2021 o oblikovanju cen storitev obvezne občinske gospodarske javne službe varstva okolja, oskrba s pitno vodo občin Apače, Gornja Radgona, Križevci pri Ljutomeru, Ljutomer, Radenci, Razkrižje, Sveti Jurij ob Ščavnici in Veržej, ki ga je oktobra 2023 izdelal izvajalec javne službe, Javno podjetje Prlekija d.o.o..**
- 2. Občinski svet Občine Gornja Radgona daje pozitivno mnenje k elaboratu iz prve točke tega sklepa, in sicer:**
 - k predračunski enotni ceni omrežnine, ki za osnovni priključek znaša 10,1605 EUR/na mesec,
 - k predračunski enotni ceni vodarine, ki znaša 1,2387 EUR za 1 m³ prodane pitne vode.
- 3. Pozitivno mnenje Občinskega sveta Občine Gornja Radgona velja tudi na vse morebitne spremembe vezane na znižanje cen v elaboratu iz prve točke tega sklepa.**
- 4. V skladu z 52. členom Odloka o oskrbi s pitno vodo v Občini Gornja Radgona se Elaborat iz 1. točke tega sklepa začne uporabljati, ko ga sprejme Svet ustanoviteljic Javnega podjetja Prlekija d.o.o..**

K tč. 9: Sklep o določitvi subvencioniranja cene obvezne občinske gospodarske javne službe oskrbe s pitno vodo v občini Gornja Radgona, na območju izvajalca Javno podjetje Prlekija d.o.o.

Gradivo za to točko so članice in člani občinskega sveta prejeli s sklicem seje.

Obrazložitev k tej točki je podala Nuša TÖRNAR, višja svetovalka v občinski upravi.

Miran DOKL, je kot predsednik odbora podal mnenje Odbora za okolje, prostor in gospodarske javne službe, ki glasi: »Odbor za okolje, prostor in gospodarske javne službe je obravnaval predlog Sklepa o določitvi subvencioniranja cene obvezne občinske gospodarske javne službe oskrbe s pitno

vodo v občini Gornja Radgona, na območju izvajalca Javno podjetje Prlekija d.o.o. in predlaga občinskemu svetu, da ga obravnava in sprejme v predloženi vsebini.«

Dr. Suzana BRAČIČ ARCET, je kot namestnica predsednika odbora podala mnenje Odbora za finance in premoženjska vprašanja, ki glasi: »Odbor za finance in premoženjska vprašanja je obravnaval predlog Sklepa o določitvi subvencioniranja cene obvezne občinske gospodarske javne službe oskrbe s pitno vodo v občini Gornja Radgona, na območju izvajalca Javno podjetje Prlekija d.o.o. in predlaga občinskemu svetu, da ga obravnava in sprejme v predloženi vsebini.«

Razpravljal je David ROŠKAR. Nuša TÖRNAR je podala pojasnilo.

Drugih prijav k razpravi ni bilo, zato je županja zaključila razpravo. V nadaljevanju je prebrala predlog sklepa. Razprave o predlogu sklepa ni bilo, zato je županja dala predlog sklepa na glasovanje. Članice in člani občinskega sveta so nato soglasno (17 navzočih, od tega 17 ZA) sprejeli naslednji

S K L E P, št. 52:

Občinski svet Občine Gornja Radgona sprejme predlog Sklepa o določitvi subvencioniranja cene obvezne občinske gospodarske javne službe oskrbe s pitno vodo v občini Gornja Radgona, na območju izvajalca Javno podjetje Prlekija d.o.o..

K tč. 10: Končno poročilo o izvedbi nadzora zakonitosti organiziranosti, poslovanja ter finančnega poslovanja posrednega proračunskega porabnika javni zavod Vrtec Manka Golarja Gornja Radgona za leto 2022

Gradivo za to točko so članice in člani občinskega sveta prejeli s sklicem seje.

Obrazložitev k tej točki je podala Marija FLEGAR, predsednica Nadzornega odbora Občine Gornja Radgona.

Aleš DOMANJKO, je kot namestnik predsednika odbora podal mnenje Odbora za družbene dejavnosti, ki glasi: »Odbor za družbene dejavnosti se je seznanil s strani Nadzornega odbora Občine Gornja Radgona posredovanim Končnim poročilom o izvedbi nadzora zakonitosti organiziranosti, poslovanja ter finančnega poslovanja posrednega proračunskega porabnika javni zavod Vrtec Manka Golarja Gornja Radgona za leto 2022 in ga predlaga občinskemu svetu v seznanitev.«

Dr. Suzana BRAČIČ ARCET, je kot namestnica predsednika odbora podala mnenje Odbora za finance in premoženjska vprašanja, ki glasi: »Odbor za finance in premoženjska vprašanja se je seznanil s strani Nadzornega odbora Občine Gornja Radgona posredovanim Končnim poročilom o izvedbi nadzora zakonitosti organiziranosti, poslovanja ter finančnega poslovanja posrednega proračunskega porabnika javni zavod Vrtec Manka Golarja Gornja Radgona za leto 2022 in ga predlaga občinskemu svetu v seznanitev.«

Županja je povabila navzoče k razpravi. Razprave ni bilo, zato je županja zaključila razpravo. V nadaljevanju je prebrala predlog sklepa. Razprave o predlogu sklepa ni bilo, zato je županja dala predlog sklepa na glasovanje. Članice in člani občinskega sveta so nato soglasno (17 navzočih, od tega 17 ZA) sprejeli naslednji

S K L E P, št. 53:

Občinski svet Občine Gornja Radgona je obravnaval in se seznanil s strani Nadzornega odbora Občine Gornja Radgona posredovanim Končnim poročilom o izvedbi nadzora zakonitosti organiziranosti, poslovanja ter finančnega poslovanja posrednega proračunskega porabnika javni zavod Vrtec Manka Golarja Gornja Radgona za leto 2022.

K tč. 11: Spremembe in dopolnitve Statuta Občine Gornja Radgona (skrajšani postopek)

Gradivo za to točko so članice in člani občinskega sveta prejeli s sklicem seje.

Obrazložitev k tej točki je podala Renata GJÜREČ, predsednica Statutarne komisije.

Županja je podala še dodatno krajšo obrazložitev in njeno mnenje.

V tem času (ob 15.⁵⁷) se je seji pridružil Ivan KAJDIČ, član občinskega sveta. Prisotnost se je povečala na 19 prisotnih članic in članov občinskega sveta.

Županja je povabila navzoče k razpravi.

Razpravljal je David ROŠKAR.

Drugih prijav k razpravi ni bilo, zato je županja zaključila razpravo. V nadaljevanju je prebrala predlog sklepa. Razprave o predlogu sklepa ni bilo, zato je županja dala predlog sklepa na glasovanje. Članice in člani občinskega sveta so nato soglasno (18 navzočih, od tega 18 ZA) sprejeli naslednji

S K L E P, št. 54:

Občinski svet Občine Gornja Radgona sprejme predlog Sprememb in dopolnitev Statuta Občine Gornja Radgona (skrajšani postopek).

ODMOR

Ob 16.⁰⁰ uri je županja odredila 15-minutni odmor. Seja se je nadaljevala ob 16.²⁰ uri. Županja je ugotovila, da je prisotnost članic in članov občinskega sveta ostala nespremenjena, saj je bilo vseh prisotnih na seji 19 članic in članov občinskega sveta.

K tč. 12: Odlok o rebalansu proračuna Občine Gornja Radgona za leto 2023 (skrajšani postopek)

Gradivo za to točko so članice in člani občinskega sveta prejeli s sklicem seje.

Obrazložitev k tej točki je podala Tatjana VRBANČIČ, vodja oddelka in glavna računovodkinja v občinski upravi.

Županja je podala dodatno obrazložitev k tej točki.

Aleš DOMANJKO, je kot namestnik predsednika odbora podal mnenje Odbora za družbene dejavnosti, ki glasi: »Odbor za družbene dejavnosti je obravnaval predlog Odloka o rebalansu proračuna Občine Gornja Radgona za leto 2023 – skrajšani postopek in predlaga občinskemu svetu, da ga obravnava in sprejme v predloženi vsebini, z vsemi prilogami.«

Miran DOKL, je kot predsednik odbora podal mnenje Odbora za okolje, prostor in gospodarske javne službe, ki glasi: »Odbor za okolje, prostor in gospodarske javne službe je obravnaval predlog Odloka o rebalansu proračuna Občine Gornja Radgona za leto 2023 – skrajšani postopek in predlaga občinskemu svetu, da ga obravnava in sprejme v predloženi vsebini, z vsemi prilogami.«

Aleš DOMANJKO, je kot predsednik odbora podal mnenje Odbora za gospodarstvo, kmetijstvo in turizem, ki glasi: »Odbor za gospodarstvo, kmetijstvo in turizem je obravnaval predlog Odloka o rebalansu proračuna Občine Gornja Radgona za leto 2023 – skrajšani postopek in predlaga občinskemu svetu, da ga obravnava in sprejme v predloženi vsebini, z vsemi prilogami.«

Dr. Suzana BRAČIČ ARCET, je kot namestnica predsednika odbora podala mnenje Odbora za finance in premoženjska vprašanja, ki glasi: »Odbor za finance in premoženjska vprašanja je obravnaval predlog Odloka o rebalansu proračuna Občine Gornja Radgona za leto 2023 – skrajšani

postopek in predlaga občinskemu svetu, da ga obravnava in sprejme v predloženi vsebini, z vsemi prilogami.«

Županja je povabila navzoče k razpravi. Razprave ni bilo, zato je županja zaključila razpravo. V nadaljevanju je prebrala predlog sklepa. Razprave o predlogu sklepa ni bilo, zato je županja dala predlog sklepa na glasovanje. Članice in člani občinskega sveta so nato z večino glasov (18 navzočih, od tega 17 ZA – 0 PROTI) sprejeli naslednji

S K L E P, št. 55:

Občinski svet Občine Gornja Radgona sprejme predlog Odloka o rebalansu proračuna Občine Gornja Radgona za leto 2023 (skrajšani postopek), z vsemi prilogami.

K tč. 13: Odlok o proračunu Občine Gornja Radgona za leto 2024 (druga obravnava)

Gradivo za to točko so članice in člani občinskega sveta prejeli s sklicem seje in v dodatnem gradivu.

Obrazložitev k tej točki je podala Tatjana VRBANČIČ, vodja oddelka in glavna računovodkinja v občinski upravi.

Aleš DOMANJKO, je kot namestnik predsednika odbora podal mnenje Odbora za družbene dejavnosti, ki glasi: »Odbor za družbene dejavnosti je obravnaval predlog Odloka o proračunu Občine Gornja Radgona za leto 2024 – druga obravnava in predlaga občinskemu svetu, da ga obravnava in sprejme v predloženi vsebini, vključno z vsemi bilancami in obveznimi prilogami.«

Miran DOKL, je kot predsednik odbora podal mnenje Odbora za okolje, prostor in gospodarske javne službe, ki glasi: »Odbor za okolje, prostor in gospodarske javne službe je obravnaval predlog Odloka o proračunu Občine Gornja Radgona za leto 2024 – druga obravnava in predlaga občinskemu svetu, da ga obravnava in sprejme v predloženi vsebini, vključno z vsemi bilancami in obveznimi prilogami.«

Aleš DOMANJKO, je kot predsednik odbora podal mnenje Odbora za gospodarstvo, kmetijstvo in turizem, ki glasi: »Odbor za gospodarstvo, kmetijstvo in turizem je obravnaval predlog Odloka o proračunu Občine Gornja Radgona za leto 2024 – druga obravnava in predlaga občinskemu svetu, da ga obravnava in sprejme v predloženi vsebini, vključno z vsemi bilancami in obveznimi prilogami.«

Dr. Suzana BRAČIČ ARCET, je kot namestnica predsednika odbora podala mnenje Odbora za finance in premoženjska vprašanja, ki glasi: »Odbor za finance in premoženjska vprašanja je obravnaval predlog Odloka o proračunu Občine Gornja Radgona za leto 2024 – druga obravnava in predlaga občinskemu svetu, da ga obravnava in sprejme v predloženi vsebini, vključno z vsemi bilancami in obveznimi prilogami.«

Županja je opozorila na javno objavljen in v dodatnem gradivu podan amandma predlagatelja k tej točki, ki ga je v nadaljevanju kot predlagateljica obširneje obrazložila. Dodatno pojasnilo o amandmaju je podal Darko FRAS.

Nato je županja povabila navzoče k razpravi.

Razpravljali so: David ROŠKAR, Srečko ŽIŽEK, županja (opozorilo g. Žižeku in obrazlaga poslovnika občinskega sveta), Ivan KAJDIČ, županja (pojasnilo), Vladimir MAUKO (pojasnila in odgovori), Darko FRAS (pojasnilo), Tomaž MUNDA in županja (pojasnilo).

Drugih prijav k razpravi ni bilo, zato je županja zaključila razpravo.

Sledilo je glasovanje o vložnem amandmaju predlagatelja. Članice in člani občinskega sveta so soglasno (19 navzočih, od tega 19 ZA) sprejeli vložni amandma predlagatelja.

V nadaljevanju je županja prebrala predlog sklepa. Razprave o predlogu sklepa ni bilo, zato je županja dala predlog sklepa na glasovanje. Članice in člani občinskega sveta so nato z večino glasov (19 navzočih, od tega 14 ZA – 1 PROTI) sprejeli naslednji

S K L E P, št. 56:

Občinski svet Občine Gornja Radgona sprejme predlog Odloka o proračunu Občine Gornja Radgona za leto 2024 – druga obravnava, vključno z vsemi bilancami in obveznimi prilogami.

K tč. 14: Tehnični popravek v Odloku o spremembah in dopolnitvah Odloka o kategorizaciji občinskih cest v Občini Gornja Radgona (predlog)

Gradivo za to točko so članice in člani občinskega sveta prejeli s sklicem seje.

Obrazložitev k tej točki je podal Andrej SUBAŠIČ, svetovalec v občinski upravi.

Miran DOKL je kot predsednik odbora podal mnenje Odbora za okolje, prostor in gospodarske javne službe, ki glasi: »Odbor za okolje, prostor in gospodarske javne službe je obravnaval predlog tehničnega popravka v Odloku o spremembah in dopolnitvah Odloka o kategorizaciji občinskih cest v Občini Gornja Radgona in predlaga občinskemu svetu, da ga obravnava in sprejme v predloženi vsebini.«

Županja je povabila navzoče k razpravi. Razprave ni bilo, zato je županja zaključila razpravo. V nadaljevanju je prebrala predlog sklepa. Razprave o predlogu sklepa ni bilo, zato je županja dala predlog sklepa na glasovanje. Članice in člani občinskega sveta so nato z večino glasov (17 navzočih, od tega 16 ZA – 0 PROTI) sprejeli naslednji

S K L E P, št. 57:

Občinski svet Občine Gornja Radgona sprejme predlagani Tehnični popravek v Odloku o spremembah in dopolnitvah Odloka o kategorizaciji občinskih cest v Občini Gornja Radgona.

K tč. 15: Sklep o lokacijski preveritvi za preoblikovanje izvornega območja posamične poselitve za del enote urejanja prostora z oznako EU 7 na parceli št. 305 in 306 – del, k.o. 197 – Orehovci (ID 3405)

Gradivo za to točko so članice in člani občinskega sveta prejeli s sklicem seje.

Obrazložitev k tej točki je podala Vera ŠINKO, uslužbenka v občinski upravi.

Miran DOKL je kot predsednik odbora podal mnenje Odbora za okolje, prostor in gospodarske javne službe, ki glasi: »Odbor za okolje, prostor in gospodarske javne službe je obravnaval predlog Sklepa o lokacijski preveritvi za preoblikovanje izvornega območja posamične poselitve za del enote urejanja prostora z oznako EU 7 na parceli št. 305 in 306 – del, k.o. 197 – Orehovci (ID 3405) in predlaga občinskemu svetu, da ga obravnava in sprejme v predloženi vsebini.«

Županja je povabila navzoče k razpravi. Razprave ni bilo, zato je županja zaključila razpravo. V nadaljevanju je prebrala predlog sklepa. Razprave o predlogu sklepa ni bilo, zato je županja dala predlog sklepa na glasovanje. Članice in člani občinskega sveta so nato soglasno (15 navzočih, od tega 15 ZA) sprejeli naslednji

S K L E P, št. 58:

Občinski svet Občine Gornja Radgona sprejme predlog Sklepa o lokacijski preveritvi za preoblikovanje izvornega območja posamične poselitve za del enote urejanja prostora z oznako EU 7 na parceli št. 305 in 306 – del, k.o. 197 – Orehovci (ID 3405).

K tč. 16: Letni program športa v Občini Gornja Radgona za leto 2024

Gradivo za to točko so članice in člani občinskega sveta prejeli s sklicem seje.

Obrazložitev k tej točki je podala Aleksandra PINTARIČ ZAMUDA, višja svetovalka v občinski upravi.

Aleš DOMANJKO, je kot namestnik predsednika odbora podal mnenje Odbora za družbene dejavnosti, ki glasi: »Odbor za družbene dejavnosti je obravnaval predlog Letnega programa športa v občini Gornja Radgona za leto 2024 in predlaga občinskemu svetu, da ga obravnava in sprejme v predloženi vsebini.«

Županja je povabila navzoče k razpravi. Razprave ni bilo, zato je županja zaključila razpravo. V nadaljevanju je prebrala predlog sklepa. Razprave o predlogu sklepa ni bilo, zato je županja dala predlog sklepa na glasovanje. Članice in člani občinskega sveta so nato soglasno (14 navzočih, od tega 14 ZA) sprejeli naslednji

S K L E P, št. 59:

Občinski svet Občine Gornja Radgona sprejme predlagani Letni program športa v občini Gornja Radgona za leto 2024.

ODMOR

Ob 17.⁵⁰ uri je županja odredila 10-minutni odmor. Seja se je nadaljevala ob 18.⁰⁰ uri. Vodenje seje je po odmoru zaradi začasne odsotnosti županje prevzel Miran DOKL, podžupan (v nadaljevanju: podžupan). Podžupan je ugotovil prisotnost članic in članov občinskega sveta. Na seji je bilo prisotnih 19 članic in članov občinskega sveta.

K tč. 17: Sklep o določitvi vrednosti točke za izračun občinske takse v Občini Gornja Radgona

Gradivo za to točko so članice in člani občinskega sveta prejeli s sklicem seje.

Obrazložitev k tej točki je podal Vladimir MAUKO, direktor občinske uprave.

Dr. Suzana BRAČIČ ARCET, je kot namestnica predsednika odbora podala mnenje Odbora za finance in premoženjska vprašanja, ki glasi: »Odbor za finance in premoženjska vprašanja je obravnaval predlog Sklepa o določitvi vrednosti točke za izračun občinske takse v Občini Gornja Radgona in predlaga občinskemu svetu, da ga obravnava in sprejme v predloženi vsebini.«

Podžupan je povabil navzoče k razpravi. Razprave ni bilo, zato je podžupan zaključil razpravo. V nadaljevanju je prebral predlog sklepa. Razprave o predlogu sklepa ni bilo, zato je podžupan dal predlog sklepa na glasovanje. Članice in člani občinskega sveta so nato soglasno (15 navzočih, od tega 15 ZA) sprejeli naslednji

S K L E P, št. 60:

Občinski svet Občine Gornja Radgona sprejme predlog Sklepa o določitvi vrednosti točke za izračun občinske takse v Občini Gornja Radgona, s katerim od 1. 1. 2024 dalje nova vrednost točke znaša 0,0776 EUR.

K tč. 18: Sklep o pridobitvi statusa grajenega javnega dobra lokalnega pomena (za 45 navedenih nepremičnin v lasti občine, ki so v naravi kategorizirane občinske ceste)

Gradivo za to točko so članice in člani občinskega sveta prejeli s sklicem seje.

Obrazložitev k tej točki je podal Andrej SUBAŠIČ, svetovalec v občinski upravi.

Miran DOKL je kot predsednik odbora podal mnenje Odbora za okolje, prostor in gospodarske javne službe, ki glasi: »Odbor za okolje, prostor in gospodarske javne službe je obravnaval predlog Sklepa o pridobitvi statusa grajenega javnega dobra lokalnega pomena (za 45 navedenih nepremičnin v lasti občine, ki so v naravi kategorizirane občinske ceste) in predlaga občinskemu svetu, da ga obravnava in sprejme v predloženi vsebini.«

Podžupan je povabil navzoče k razpravi. Razprave ni bilo, zato je zaključil razpravo. V nadaljevanju je prebral predlog sklepa. Razprave o predlogu sklepa ni bilo, zato je podžupan dal predlog sklepa na glasovanje. Članice in člani občinskega sveta so nato soglasno (15 navzočih, od tega 15 ZA) sprejeli naslednji

S K L E P, št. 61:

Občinski svet Občine Gornja Radgona sprejme predlog Sklepa o pridobitvi statusa grajenega javnega dobra lokalnega pomena, s katerim pridobi status grajenega javnega dobra lokalnega pomena 45 navedenih nepremičnin, ki so v celoti last občine in predstavljajo javne površine ter so v naravi kategorizirane občinske ceste.

K tč. 19: Sklep o ukinitvi statusa grajenega javnega dobra lokalnega pomena (za 6 navedenih nepremičnin v lasti občine v k.o. Gornja Radgona, k.o. Police in k.o. Negova)

Gradivo za to točko so članice in člani občinskega sveta prejeli s sklicem seje.

Obrazložitev k tej točki je podal Andrej SUBAŠIČ, svetovalec v občinski upravi.

Miran DOKL je kot predsednik odbora podal mnenje Odbora za okolje, prostor in gospodarske javne službe, ki glasi: »Odbor za okolje, prostor in gospodarske javne službe je obravnaval predlog Sklepa o ukinitvi statusa grajenega javnega dobra lokalnega pomena (za 6 navedenih nepremičnin v lasti občine v k.o. Gornja Radgona, k.o. Police in k.o. Negova) in predlaga občinskemu svetu, da ga obravnava in sprejme v predloženi vsebini.

Podžupan je povabil navzoče k razpravi. Razprave ni bilo, zato je zaključil razpravo. V nadaljevanju je prebral predlog sklepa. Razprave o predlogu sklepa ni bilo, zato je podžupan dal predlog sklepa na glasovanje. Članice in člani občinskega sveta so nato z večino glasov (17 navzočih, od tega 15 ZA – 2 PROTI) sprejeli naslednji

S K L E P, št. 62:

Občinski svet Občine Gornja Radgona sprejme predlog Sklepa o ukinitvi statusa grajenega javnega dobra lokalnega pomena, s katerim se ukine status grajenega javnega dobra lokalnega pomena na parc. št. 554/9, k. o. Gornja Radgona, na parc. št. 1215 in 1217/1, obe k.o. Police ter na parc. št. 1314/1, 1314/2 in 1315/5, vse k.o. Negova.

K tč. 20: Sklep o ugotovitvi javne koristi in razlastitvi v javno korist za gradnjo javne ceste na območju OPPN GR 27 – stanovanjska soseska (za del parc. št. 27/18 k.o. 188 Police)

Gradivo za to točko so članice in člani občinskega sveta prejeli s sklicem seje.

Obrazložitev k tej točki je podal Darko FRAS, vodja oddelka v občinski upravi.

Miran DOKL je kot predsednik odbora podal mnenje Odbora za okolje, prostor in gospodarske javne službe, ki glasi: »Odbor za okolje, prostor in gospodarske javne službe je obravnaval predlog Sklepa o ugotovitvi javne koristi in razlastitvi v javno korist za gradnjo javne ceste na območju OPPN GR 27 – stanovanjska soseska (za del parc. št. 27/18 k.o. 188 Police) in predlaga občinskemu svetu, da ga obravnava in sprejme v predloženi vsebini.«

Podžupan je povabil navzoče k razpravi. Razprave ni bilo, zato je zaključil razpravo. V nadaljevanju je prebral predlog sklepa. Razprave o predlogu sklepa ni bilo, zato je podžupan dal predlog sklepa na glasovanje. Članice in člani občinskega sveta so nato z večino glasov (18 navzočih, od tega 16 ZA – 2 PROTI) sprejeli naslednji

S K L E P, št. 63:

Občinski svet Občine Gornja Radgona sprejme predlog Sklepa o ugotovitvi javne koristi in razlastitvi v javno korist za gradnjo javne ceste na območju OPPN GR 27 – stanovanjska soseska, s katerim se ugotovi, da je izgradnja javne ceste na nepremičnini parc. št. 27/18, k.o. 188 Police, v javno korist in pooblasti županjo za vložitev zahteve za razlastitev na delu nepremičnine pri pristojni upravni enoti.

K tč. 21: Sklep o ugotovitvi javne koristi in razlastitvi v javno korist za gradnjo javne ceste na območju LN POC Element (EUP GR 32 – stanovanjski del) (za del parc. št. 1175 k.o. 184 Gornja Radgona)

Gradivo za to točko so članice in člani občinskega sveta prejeli s sklicem seje.

Obrazložitev k tej točki je podal Darko FRAS, vodja oddelka v občinski upravi.

Miran DOKL je kot predsednik odbora podal mnenje Odbora za okolje, prostor in gospodarske javne službe, ki glasi: »Odbor za okolje, prostor in gospodarske javne službe je obravnaval predlog Sklepa o ugotovitvi javne koristi in razlastitvi v javno korist za gradnjo javne ceste na območju LN POC Element (EUP GR 32 – stanovanjski del) (za del parc. št. 1175 k.o. 184 Gornja Radgona) in predlaga občinskemu svetu, da ga obravnava in sprejme v predloženi vsebini.«

Podžupan je povabil navzoče k razpravi.

Razpravljali so: Franc ŽIŽEK, dr. Polonca KRALJ, David ROŠKAR, Vladimir MAUKO (pojasnilo), Darko FRAS (pojasnilo).

Drugih prijav k razpravi ni bilo, zato je podžupan zaključil razpravo. V nadaljevanju je prebral predlog sklepa. Razprave o predlogu sklepa ni bilo, zato je podžupan dal predlog sklepa na glasovanje. Članice in člani občinskega sveta so nato z večino glasov (17 navzočih, od tega 15 ZA – 1 PROTI) sprejeli naslednji

S K L E P, št. 64:

Občinski svet Občine Gornja Radgona sprejme predlog Sklepa o ugotovitvi javne koristi in razlastitvi v javno korist za gradnjo javne ceste na območju LN POC Element (EUP GR 32 – stanovanjski del), s katerim se ugotovi, da je izgradnja javne ceste na nepremičnini parc. št. 1175, k.o. 184 Gornja Radgona, v javno korist in pooblasti županjo za vložitev zahteve za razlastitev na delu nepremičnine pri pristojni upravni enoti.

K tč. 22: Sklep o javni razgrnitvi predloga sklepa o ugotovitvi javne koristi za ureditev lastninsko pravnih razmerij na odseku javne ceste JP 605161 – Plitvički Vrh-dom. Caf

Gradivo za to točko so članice in člani občinskega sveta prejeli naknadno, z dodatnim gradivom.

Obrazložitev k tej točki je podal Darko FRAS, vodja oddelka v občinski upravi.

Miran DOKL je kot predsednik odbora podal mnenje Odbora za okolje, prostor in gospodarske javne službe, ki glasi: »Odbor za okolje, prostor in gospodarske javne službe je obravnaval predlog Sklepa o javni razgrnitvi predloga sklepa o ugotovitvi javne koristi za ureditev lastninsko pravnih razmerij na odseku javne ceste JP 605161 – Plitvički Vrh-dom. Caf in predlaga občinskemu svetu, da ga

obravnavata in sprejmeta v predloženi vsebini.«

Podžupan je povabil navzoče k razpravi.

Razpravljala je David ROŠKAR. Darko FRAS je podal pojasnilo.

Drugih prijav k razpravi ni bilo, zato je podžupan zaključil razpravo. V nadaljevanju je prebral predlog sklepa. Razprave o predlogu sklepa ni bilo, zato je podžupan dal predlog sklepa na glasovanje. Članice in člani občinskega sveta so nato z večino glasov (16 navzočih, od tega 11 ZA – 0 PROTI) sprejeli naslednji

S K L E P, št. 65:

Občinski svet Občine Gornja Radgona sprejmeta predlog Sklepa o javni razgrnitvi predloga sklepa o ugotovitvi javne koristi za gradnjo javne ceste JP 605161 Plitvički Vrh – dom. Caf.

K tč. 23: Informacija o opravljenih aktivnostih županje med dvema sejama

Županja se je v tem času vrnila (ob 18.⁵⁵ uri) in v nadaljevanju pri tej točki iznesla le nekaj zahvalnih besed ob enem letu županovanja in izrekla čestitke članom in članicam občinskega sveta ter vsem občankam in občanom ob prihajajočih božično-novoletnih praznikih.

Podžupan, ki je ob prisotnosti županje, še naprej vodil sejo, je ugotovil, da je dnevni red seje izčrpan. Članom in članicam občinskega sveta ter ostalim navzočim se je zahvalil za prisotnost in sodelovanje ter ob 19.⁰⁰ uri zaključil 8. redno sejo občinskega sveta.

ZAPISNIK PRIPRAVILA:

Simona PELCL

SEJO VODILA:

ŽUPANJA OBČINE GORNJA RADGONA
Urška MAUKO TUŠ

Z A P I S N I K

2. dopisne seje Občinskega sveta Občine Gornja Radgona, ki je na podlagi sklica trajala od 3. do 11. marca 2024 do 10.00 ure.

Urška MAUKO TUŠ, županja Občine Gornja Radgona (v nadaljevanju zapisnika: županja) je dne 4. 3. 2024 sklicala 2. dopisno sejo Občinskega sveta Občine Gornja Radgona, ki je trajala do 11. 3. 2024 do 10.00 ure. Vabilo in gradivo sklicane dopisne seje je bilo dne 4. 3. 2024 javno objavljeno na spletni strani občine ter odposlano vsem članicam in članom občinskega sveta po e-pošti.

Za to sejo je bil z vabilom določen naslednji DNEVNI RED:

1. Odlok o spremembah in dopolnitvah Odloka o ustanovitvi javnega zdravstvenega zavoda Zdravstveni dom Gornja Radgona (skrajšani postopek)
2. Sklep o ugotovitvi prenehanja članstva članu ter imenovanju nadomestnega člana Nadzornega sveta javnega podjetja Komunala Radgona d.o.o.
3. Sklep o imenovanju člana skupščine kot predstavnika družbenika Občina Gornja Radgona v družbi Dom starejših občanov Gornja Radgona d.o.o.
4. Sklep o ugotovitvi prenehanja članstva članu ter imenovanju nadomestnega člana Sveta za preventivo in vzgojo v cestnem prometu

Z vabilom je bilo posredovano sledeče pojasnilo ter navodila glede poteka seje in glasovanja:

»Dopisna seja je sklicana za obravnavanje in odločanje o zadevah, za katere je potrebna hitra odločitev občinskega sveta, glede na njihovo vsebino pa je smiselna izvedba dopisne seje.

Sklic seje se v celoti z gradivom javno dostopno objavi na uradni spletni strani Občine Gornja Radgona www.gor-radgona.si pod rubriko »sejna gradiva in sklepi«. Gradivo je priloženo k vsem štirim določenim točkam dnevnega reda.

NAVODILA ZA GLASOVANJE:

Članice in člani občinskega sveta glasujejo o posameznem predlogu sklepa tako, da se v času poteka seje pri posamezni točki določenega dnevnega reda opredelijo in glasujejo: »ZA« ali »PROTI«. Seja bo zaključena, ko glasovanje opravijo vse članice in člani občinskega sveta oziroma s potekom sklicane dopisne seje.

Glasuje se o predlogu sklepa k posamezni točki določenega dnevnega reda. Glasovanje se v času trajanja dopisne seje opravi z glasovanjem po elektronski pošti (pisna opredelitev glasu poslana na e-naslov: obcina@gor-radgona.si). Za pravočasne se štejejo vsi pisni opredeljeni glasovi, ki bodo prispeli na e-naslov občine v času trajanja seje.«

Članice in člani občinskega sveta so dnevni red in gradivo prejeli s sklicem seje.

Dopisna seja je potekala v skladu s poslovnikom občinskega sveta ter v skladu z navodili poteka sklicane seje. Zapisnik in evidentiranje glasovanja je kot pooblaščen uradna oseba občinske uprave vodil Boštjan FLEGAR, vodja oddelka v občinski upravi, ki je sprti uradno evidentiral vsa dejstva glede poteka seje in glasovanja.

Evidenca glasovanja je priloga zapisnika in sestavni del dokumentarnega gradiva seje. Evidenca glasovanja zajema seznam sodelujočih, opredelitve posameznih sodelujočih, zaznamke glede načina sodelovanja posameznih sodelujočih ter končni rezultat glasovanja.

Na dopisni seji je sodelovalo štirinajst (20) od skupno enaindvajset (21) članic in članov občinskega sveta, tako da je občinski svet bil sklepčen, in sicer:

dr. Suzana BRAČIČ ARCET, Aleš DOKL, Miran DOKL, Aleš DOMANJKO, Franc FARTEK, mag., Renata GJÜREČ, Katarina HAFNER, Ivan KAJDIČ, Branko KOCBEK, dr. Polona KRALJ, Tomaž MUNDA, Miroslav NJIVAR, Slavko RAJŠP, Nina Elise REITER, David ROŠKAR, Anton

(Zvone) ROŽMAN, Marko ŠAJNOVIČ, Karmen ZORKO VUKAN, Srečko ŽIŽEK, mag. Marjan ŽULA.

Na dopisni seji v času trajanja seje ni sodeloval Franc ŽIŽEK (Jež).

Zapisnik, rezultati glasovanja in sprejeti sklepi te dopisne seje so javni.

K tč. 1: Odlok o spremembah in dopolnitvah Odloka o ustanovitvi javnega zdravstvenega zavoda Zdravstveni dom Gornja Radgona (skrajšani postopek)

Gradivo za to točko so članice in člani občinskega sveta prejeli s sklicem seje.

Za odločanje je skupaj z gradivom bil posredovan predlog sklepa o katerem je potekalo glasovanje. V času trajanja dopisne seje je sodelovalo 20 od 21 članic in članov občinskega sveta, tako da je občinski svet bil sklepčen. Rezultat glasovanja glede predloga sklepa k tej točki je bil 18 glasov ZA in 0 glasov PROTI. Na podlagi rezultata glasovanja je bilo ugotovljeno, da je bil predlog sklepa sprejet z večino opredeljenih glasov. Tako je bil sprejet naslednji

S K L E P, št.: 66

Občinski svet Občine Gornja Radgona sprejme predlog Odloka o spremembah in dopolnitvah Odloka o ustanovitvi javnega zdravstvenega zavoda Zdravstveni dom Gornja Radgona – skrajšani postopek.

K tč. 2: Sklep o ugotovitvi prenehanja članstva članu ter imenovanju nadomestnega člana Nadzornega sveta javnega podjetja Komunala Radgona d.o.o.

Gradivo za to točko so članice in člani občinskega sveta prejeli s sklicem seje.

Za odločanje je skupaj z gradivom bil posredovan predlog sklepa o katerem je potekalo glasovanje. V času trajanja dopisne seje je sodelovalo 20 od 21 članic in članov občinskega sveta, tako da je občinski svet bil sklepčen. Rezultat glasovanja glede predloga sklepa k tej točki je bil 14 glasov ZA in 4 glasovi PROTI. Na podlagi rezultata glasovanja je bilo ugotovljeno, da je bil predlog sklepa sprejet z večino opredeljenih glasov. Tako je bil sprejet naslednji

S K L E P, št.: 67

- 1. Ugotovi se, da je Daniel ZORKO podal pisno odstopno izjavo in mu je na tej podlagi, z dnem 19. 2. 2024 prenehalo članstvo v Nadzornem svetu javnega podjetja Komunala Radgona d.o.o..**
- 2. Za nadomestnega člana Nadzornega sveta javnega podjetja Komunala Radgona d.o.o. se kot predstavnik družbenika Občina Gornja Radgona za preostanek mandata imenuje:
– Aleš DOMANJKO, stanujoč *****.**

K tč. 3: Sklep o imenovanju člana skupščine kot predstavnika družbenika Občina Gornja Radgona v družbi Dom starejših občanov Gornja Radgona d.o.o.

Gradivo za to točko so članice in člani občinskega sveta prejeli s sklicem seje.

Za odločanje je skupaj z gradivom bil posredovan predlog sklepa o katerem je potekalo glasovanje. V času trajanja dopisne seje je sodelovalo 20 od 21 članic in članov občinskega sveta, tako da je občinski svet bil sklepčen. Rezultat glasovanja glede predloga sklepa k tej točki je bil 18 glasov ZA in 0 glasov PROTI. Na podlagi rezultata glasovanja je bilo ugotovljeno, da je bil predlog sklepa sprejet z večino opredeljenih glasov. Tako je bil sprejet naslednji

S K L E P, št.: 68

Občinski svet Občine Gornja Radgona za člana skupščine kot predstavnika družbenika Občina Gornja Radgona v družbi Dom starejših občanov Gornja Radgona d.o.o. z dnem 26. 3. 2024 imenuje: Janjo OSOJNIK, višjo svetovalko v Občinski upravi Občine Gornja Radgona. Mandat traja 4 leta od imenovanja.

K tč. 4: Sklep o ugotovitvi prenehanja članstva članu ter imenovanju nadomestnega člana Sveta za preventivo in vzgojo v cestnem prometu

Gradivo za to točko so članice in člani občinskega sveta prejeli s sklicem seje.

Za odločanje je skupaj z gradivom bil posredovan predlog sklepa o katerem je potekalo glasovanje. V času trajanja dopisne seje je sodelovalo 20 od 21 članic in članov občinskega sveta, tako da je občinski svet bil sklepčen. Rezultat glasovanja glede predloga sklepa k tej točki je bil 18 glasov ZA in 0 glasov PROTI. Na podlagi rezultata glasovanja je bilo ugotovljeno, da je bil predlog sklepa sprejet z večino opredeljenih glasov. Tako je bil sprejet naslednji

S K L E P, št.: 69

1. Ugotovi se, da je Karel KLOBASA podal pisno odstopno izjavo in mu je na tej podlagi, z dnem 21. 12. 2023 prenehalo članstvo v Svetu za preventivo in vzgojo v cestnem prometu.
2. Za nadomestnega člana Sveta za preventivo in vzgojo v cestnem prometu se imenuje:
 - Daniel VRABELJ, stanujoč *****.

Zaključek seje

2. dopisna seja Občinskega sveta Občine Gornja Radgona je bila zaključena dne 11. 3. 2024 ob 10.00 uri s potekom trajanja seje.

ZAPISNIK VODIL:

Boštjan FLEGAR

SKLICATELJ SEJE:

ŽUPANJA OBČINE GORNJA RADGONA
Urška MAUKO TUŠ

Priloga:

- evidenca glasovanja



OBČINA GORNJA RADGONA
OBČINSKI SVET

Partizanska c. 13, 9250 Gornja Radgona
tel.: 02 564 38 38, faks: 02 564 38 14
https://www.gor-radgona.si
e-pošta: obcina@gor-radgona.si

Številka: 013-1/2024-2 (U112) (OS/2DS)

Datum: 11. 3. 2024

EVIDENCA GLASOVANJA

**članic in članov Občinskega sveta Občine Gornja Radgona
na 2. dopisni seji Občinskega sveta Občine Gornja Radgona,
ki je trajala od 4. 3. do 11. 3. 2024 do 10.00 ure.**

Zap. št.	IME IN PRIIMEK	Opredelitev glasu k predlogu sklepa posamezne točke				Opombe in uradni zaznamki glede sodelovanja in poteka načina glasovanja
		Tč.1	Tč.2	Tč.3	Tč.4	
1.	Dr. Suzana BRAČIČ ARCET	ZA	ZA	ZA	ZA	Glasovanje po e-pošti, opredelitev glasu prejeta 5. 3. 2024 ob 7:46.
2.	Aleš DOKL	ZA	ZA	ZA	ZA	Glasovanje po e-pošti, opredelitev glasu prejeta 5. 3. 2024 ob 9:50.
3.	Miran DOKL	ZA	ZA	ZA	ZA	Glasovanje po e-pošti, opredelitev glasu prejeta 6. 3. 2024 ob 8:28.
4.	Aleš DOMANJKO	ZA	ZA	ZA	ZA	Glasovanje po e-pošti, opredelitev glasu prejeta 5. 3. 2024 ob 9:23.
5.	Franc FARTEK, mag.	ZA	ZA	ZA	ZA	Glasovanje po e-pošti, opredelitev glasu prejeta 5. 3. 2024 ob 6:34.
6.	Renata GJÜREČ	ZA	ZA	ZA	ZA	Glasovanje po e-pošti, opredelitev glasu prejeta 6. 3. 2024 ob 9:47.
7.	Katarina HAFNER	ZA	PROTI	ZA	ZA	Glasovanje po e-pošti, opredelitev glasu prejeta 6. 3. 2024 ob 19:40.
8.	Ivan KAJDIČ	NG	NG	NG	NG	Po e-pošti poslano obrazloženo nestrinjanje z dopisno sejo in k vsem točkam opredelitev »ne glasujem«, prejeto 10. 3. 2024 ob 15:37.
9.	Branko KOCBEK	ZA	PROTI	ZA	ZA	Glasovanje po e-pošti, opredelitev glasu prejeta 11. 3. 2024 ob 8:01.
10.	Dr. Polona KRALJ	ZA	ZA	ZA	ZA	Glasovanje po e-pošti, opredelitev glasu prejeta 10. 3. 2024 ob 8:29.
11.	Tomaž MUNDA	NG	NG	NG	NG	Po e-pošti poslano k vsem točkam opredelitev »ne glasujem«, prejeto 11. 3. 2024 ob 7:53.
12.	Miroslav NJIVAR	ZA	PROTI	ZA	ZA	Glasovanje po e-pošti, opredelitev glasu prejeta 7. 3. 2024 ob 8:33.
13.	Slavko RAJŠP	ZA	ZA	ZA	ZA	Glasovanje po e-pošti, opredelitev glasu prejeta 5. 3. 2024 ob 19:03.
14.	Nina Elise REITER	ZA	ZA	ZA	ZA	Glasovanje po e-pošti, opredelitev glasu prejeta 6. 3. 2024 ob 16:18.
15.	David ROŠKAR	ZA	PROTI	ZA	ZA	Glasovanje po e-pošti, opredelitev glasu prejeta 8. 3. 2024 ob 23:10.
16.	Anton (Zvone) ROŽMAN	ZA	ZA	ZA	ZA	Glasovanje po e-pošti, opredelitev glasu prejeta 7. 3. 2024 ob 9:38.
17.	Marko ŠAJNOVIČ	ZA	ZA	ZA	ZA	Glasovanje po e-pošti, opredelitev glasu prejeta 11. 3. 2024 ob 7:25.
18.	Karmen ZORKO VUKAN	ZA	ZA	ZA	ZA	Glasovanje po e-pošti, opredelitev glasu prejeta 5. 3. 2024 ob 11:45.
19.	Franc ŽIŽEK (Jež)	/	/	/	/	Ni sodeloval; v času trajanja seje opredelitev glasu ni bila prejeta; glasov. po e-pošti prejeto po poteku dop. seje, 11. 3. 2024 ob 10:54.
20.	Srečko ŽIŽEK	ZA	ZA	ZA	ZA	Glasovanje po e-pošti, opredelitev glasu prejeta 6. 3. 2024 ob 9:04.
21.	Mag. Marjan ŽULA	ZA	ZA	ZA	ZA	Glasovanje po e-pošti, opredelitev glasu prejeta 5. 3. 2024 ob 13:46.

Ugotovitev sklepčnosti:

Sodelovalo je 20 od skupno 21 članic in članov občinskega sveta – občinski svet je sklepčen.

Izid glasovanja:

Glasovanje o predlogu sklepa k točki 1:

18 glasov »ZA«, **0** glasov »PROTI«, **2** opredelitev »NE GLASUJEM (NG)«

Ugotovitev: Predlog sklepa k točki 1 JE SPREJET z večino opredeljenih glasov.

Izid glasovanja:

Glasovanje o predlogu sklepa k točki 2:

14 glasov »ZA«, **4** glasov »PROTI«, **2** opredelitev »NE GLASUJEM (NG)«

Ugotovitev: Predlog sklepa k točki 2 JE SPREJET z večino opredeljenih glasov.

Izid glasovanja:

Glasovanje o predlogu sklepa k točki 3:

18 glasov »ZA«, **0** glasov »PROTI«, **2** opredelitev »NE GLASUJEM (NG)«

Ugotovitev: Predlog sklepa k točki 3 JE SPREJET z večino opredeljenih glasov.

Izid glasovanja:

Glasovanje o predlogu sklepa k točki 4:

18 glasov »ZA«, **0** glasov »PROTI«, **2** opredelitev »NE GLASUJEM (NG)«

Ugotovitev: Predlog sklepa k točki 4 JE SPREJET z večino opredeljenih glasov.

Zaključek seje:

2. dopisna seja Občinskega sveta Občine Gornja Radgona je bila zaključena dne 11. 3. 2024 ob 10:00 uri (s potekom trajanja seje).

Zapisnik in evidentiranje glasovanja je vodil kot pooblaščen uradna oseba

Občinske uprave Občine Gornja Radgona:

Boštjan FLEGAR,

Vodja oddelka za splošne zadeve



OB INA GORNJA RADGONA
Št. dok.: 013-0001/2024 - 2
Podpisnik: BOSTJAN FLEGAR
Izdajatelj: Republika Slovenija, SIGEN-CA G2
Št. potrdila: 2418635312257741753755909132
Veljavnost: 10.01.2027 Datum in ura: 11.03.2024 13:00
Elektronsko podpisano v dok. sistemu.

**PREDLOG
DRUGA OBRAVNAVA**

Na podlagi 298. člena Zakona o urejanju prostora (ZUreP-3) ZUreP-3 (Uradni list RS, št. 199/21, 18/23 – ZDU-10, 78/23 – ZUNPEOVE in 95/23 – ZIUOPZP) v povezavi s 119. členom Zakona o urejanju prostora (ZUreP-2) (Uradni list RS, št. 61/17, 199/21 – ZUreP-3 in 20/22 – odl. US) in 18. člena Statuta Občine Gornja Radgona (Uradno glasilo Občine Gornja Radgona, št. 1/15 in 9/23) je Občinski svet Občine Gornja Radgona na ___ . redni seji dne ___ . ___ . 2024 sprejel

**ODLOK
o občinskem podrobnem prostorskem načrtu za drugi del enote urejanja
prostora GR 36**

1 UVODNE DOLOČBE

**1. člen
(predmet odloka)**

- (1) S tem odlokom se sprejme Občinski podrobni prostorski načrt za drugi del enote urejanja prostora GR 36 (v nadaljnjem besedilu: občinski podrobni prostorski načrt).
- (2) Identifikacijska številka občinskega podrobnega prostorskega načrta v zbirki prostorskih aktov je 3088.

**2. člen
(vsebina odloka)**

Ta odlok določa območje občinskega podrobnega prostorskega načrta, prostorsko ureditev, ki se načrtuje z občinskim podrobnim prostorskim načrtom, umestitev načrtovane ureditve v prostor, zasnovo projektних rešitev in pogojev glede priključevanja objektov na gospodarsko javno infrastrukturo in grajeno javno dobro, rešitve in ukrepe za celostno ohranjanje kulturne dediščine, rešitve in ukrepe za varovanje okolja, naravnih virov ter ohranjanja narave, rešitve in ukrepe za obrambo ter varstvo pred naravnimi in drugimi nesrečami, vključno z varstvom pred požarom, etapnost izvedbe prostorske ureditve, velikost dopustnih odstopanj od funkcionalnih, oblikovalskih in tehničnih rešitev, druge pogoje in zahteve za izvajanje občinskega podrobnega prostorskega načrta ter usmeritve za določitev meril in pogojev po prenehanju veljavnosti občinskega podrobnega prostorskega načrta.

**3. člen
(vsebina občinskega podrobnega prostorskega načrta)**

- (1) Občinski podrobni prostorski načrt vsebuje tekstualni in grafični del.
- (2) Tekstualni del občinskega podrobnega prostorskega načrta vsebuje besedilo odloka.
- (3) Grafični del občinskega podrobnega prostorskega načrta vsebuje naslednje grafične načrte:
 - izsek iz grafičnega načrta kartografskega dela občinskega prostorskega načrta s prikazom lege prostorske ureditve na širšem območju v merilu 1 : 2000,
 - območje občinskega podrobnega prostorskega načrta z obstoječim parcelnim stanjem v merilu 1 : 1000,
 - prikaz vplivov in povezav s sosednjimi območji v merilu 1 : 1000,
 - zazidalna oziroma ureditvena situacija v merilu 1 : 1000,
 - prikaz ureditev glede poteka omrežij in priključevanja objektov na gospodarsko javno infrastrukturo ter grajeno javno dobro v merilu 1 : 1000,
 - prikaz ureditev, potrebnih za obrambo ter varstvo pred naravnimi in drugimi nesrečami, vključno z varstvom pred požarom v merilu 1 : 1000,
 - načrt parcelacije v merilu 1 : 1000.

4. člen

(spremljajoče gradivo občinskega podrobnega prostorskega načrta)

Spremljajoče gradivo občinskega podrobnega prostorskega načrta je:

- izvleček iz hierarhično višjega prostorskega akta,
- izhodišča za pripravo občinskega podrobnega prostorskega načrta,
- prikaz stanja prostora,
- strokovne podlage, na katerih temeljijo rešitve občinskega podrobnega prostorskega načrta,
- smernice in mnenja,
- obrazložitev in utemeljitev občinskega podrobnega prostorskega načrta,
- povzetek za javnost.

2 OBMOČJE OBČINSKEGA PODROBNEGA PROSTORSKEGA NAČRTA

5. člen

(območje občinskega podrobnega prostorskega načrta)

- (1) Območje občinskega podrobnega prostorskega načrta zajema glede na Odlok o Občinskem prostorskem načrtu Občine Gornja Radgona (Uradno glasilo Občine Gornja Radgona, št. 3/15, 5/20 – obvezna razlaga in 7/23) del enote urejanja prostora GR 36 z oznakama podrobnejše namenske rabe SSm (mešane stanovanjske površine) in ZD (druge urejene zelene površine).
- (2) Območje občinskega podrobnega prostorskega načrta obsega zemljišča s parcelnimi številkami 825/3, 827, 828, 829, 830, 831, 832, 833, 834, 835, 836, 837, 838, 839, 840, 841, 861/1 in 861/2 vse v k. o. 184 – Gornja Radgona.
- (3) Območje občinskega podrobnega prostorskega predstavlja nezazidana stavbna zemljišča, skupne površine 29.981,3 m² oziroma 3,0 ha.
- (4) Območje občinskega podrobnega prostorskega načrta leži severno ob tovorni železniški progi Ljutomer–Radenci–Gornja Radgona in ob regionalni cesti R1-230 ter ob kolesarski stezi Mura–Drava Bike.
- (5) Prometni dostop do območja občinskega podrobnega prostorskega načrta je omogočen preko gramozirane dovozne poti s severovzhodne strani. V neposredni bližini območja občinskega podrobnega prostorskega načrta se nahaja kanalizacijsko, vodovodno, elektroenergetsko, plinovodno in komunikacijsko omrežje.
- (6) Z vidika varstvenih režimov se na skrajnem severovzhodnem robu območja občinskega podrobnega prostorskega načrta nahajajo naslednji režimi varstva narave in varstva poplavnih območij:
 - ekološko pomembno območje Mura-Radmožanci (ID 42100),
 - posebno varstveno območje Nature 2000 reke Mure (SI300215-POO, SI5000010-POV),
 - glede na Opozorilno karto poplav območje zelo redkih poplav.

3 PROSTORSKA UREDITEV, KI SE NAČRTUJE Z OBČINSKIM PODROBNIM PROSTORSKIM NAČRTOM

6. člen

(načrtovana prostorska ureditev)

Z občinskim podrobnim prostorskim načrtom se načrtuje:

- gradnja stanovanjskih stavb,
- gradnja gradbenih inženirskih objektov (dostopna cesta ter kanalizacijsko, vodovodno, elektroenergetsko, plinovodno in komunikacijsko omrežje s priključki),
- gradnja pomožnih objektov,
- ureditev zunanjih površin (utrjene in zelene površine),
- drugi gradbeni posegi.

4 UMESTITEV NAČRTOVANE UREDITVE V PROSTOR

4.1 VPLIVI IN POVEZAVE PROSTORSKE UREDITVE S SOSEDNJIMI OBMOČJI

7. člen

(vplivi in povezave prostorske ureditve s soslednjimi območji)

Posegi izven območja občinskega podrobnega prostorskega načrta so dovoljeni za izgradnjo, prestavitev in rekonstrukcijo prometne, okoljske, energetske in komunikacijske infrastrukture za potrebe priključevanja območja občinskega podrobnega prostorskega načrta.

4.2 REŠITVE NAČRTOVANIH OBJEKTOV IN POVRŠIN

8. člen

(rešitve načrtovanih objektov in površin)

Načrtovane objekte in površine se oblikuje ter umešča v prostor na podlagi začrtanih robnih pogojev in usmeritev za projektiranje in gradnjo občinskega podrobnega prostorskega načrta, ki omogočajo fleksibilnost in prilagodljivost glede na potrebe investitorjev, hkrati pa zagotavljajo utemeljeno in premišljeno umeščanje v prostor.

4.3 POGOJI IN USMERITVE ZA PROJEKTIRANJE IN GRADNJO

9. člen

(vrste gradenj in drugih posegov ter ureditev)

Na območju občinskega podrobnega prostorskega načrta so dopustne naslednje izvedbe del:

- pripravljalna in zemeljska dela,
- novogradnja,
- rekonstrukcija,
- manjša rekonstrukcija,
- vzdrževanje objekta,
- vzdrževalna dela v javno korist,
- odstranitev,
- sprememba namembnosti.

10. člen

(vrste objektov glede na namen)

- (1) Na območju občinskega podrobnega prostorskega načrta so dopustne naslednje vrste objektov glede na namen:
- enostanovanjske stavbe,
 - dvostanovanjske stavbe,
 - garažne stavbe,
 - rezervoarji, silosi in skladiščne stavbe (samo pokrite skladiščne površine, rezervoarji in cisterne za vodo in druge tekočine, kapnice, rezervoarji za nafto in plin),
 - stavbe za funkcionalno dopolnitev,
 - lokalne ceste in javne poti, nekategorizirane ceste in gozdne ceste,
 - parkirišča izven vozišča,
 - lokalni (distribucijski) plinovodi,
 - lokalni vodovodi za pitno vodo in cevovodi za tehnološko vodo,
 - lokalni cevovodi za toplo vodo, paro in stisnjen zrak,
 - vodni stolpi in vodnjaki,
 - cevovodi za odpadno vodo (kanalizacija),
 - lokalni (distribucijski) elektroenergetski vodi,
 - lokalna (dostopovna) komunikacijska omrežja,
 - drugi gradbeni inženirski objekti za šport, rekreacijo in prosti čas (samo otroška in druga

- javna igrišča, javni in urbani vrtovi, parki, trgi, bazen za kopanje),
 - objekti za preprečitev zdrs in ograditev,
 - drugi gradbeni inženirski objekti, ki niso uvrščeni drugje.
- (2) Na območju občinskega podrobnega prostorskega načrta so dopustni tudi naslednji objekti, ki se štejejo za enostavni objekt:
- priključek,
 - vrtina za zajem toplote iz vode in zemljine,
 - ekološki otok,
 - objekt za oglaševanje in informacijski pano,
 - naprava in gradbeni element za opazovanje naravnih pojavov, naravnih virov in stanja okolja,
 - urbana oprema in spominska obeležja, ki se gradijo na obstoječih javnih površinah,
 - zunanja naprava in zunanja oprema za proizvodnjo in shranjevanje električne energije iz obnovljivih virov energije.

11. člen **(vrste dejavnosti)**

Na območju občinskega podrobnega prostorskega načrta je poleg bivanja dopustno opravljanje naslednjih vrst spremljajočih dejavnosti:

- trgovina na drobno, razen motornih vozil,
- selitvena dejavnost,
- skladiščenje in spremljajoče prometne dejavnosti,
- založništvo,
- radijska in televizijska dejavnost,
- telekomunikacijske dejavnosti,
- druge telekomunikacijske dejavnosti,
- računalniško programiranje, svetovanje in druge s tem povezane dejavnosti,
- druge informacijske dejavnosti,
- dejavnosti zavarovanja, pozavarovanja in pokojninskih skladov, razen obvezne socialne varnosti,
- poslovanje z nepremičninami,
- pravne in računovodske storitve,
- dejavnost uprav podjetij, podjetniško in poslovno svetovanje,
- arhitekturno in tehnično projektiranje, tehnično preizkušanje in analiziranje,
- oglaševanje in raziskovanje trga,
- druge strokovne in tehnične dejavnosti,
- dajanje športne opreme in izdelkov za široko rabo v najem in zakup,
- zaposlovalne dejavnosti,
- varovanje in poizvedovalne dejavnosti,
- dejavnost oskrbe stavb in okolice,
- pisarniške in spremljajoče poslovne storitvene dejavnosti,
- drugje nerazvrščeno izobraževanje, izpopolnjevanje in usposabljanje,
- zobozdravstvena dejavnosti,
- druge dejavnosti za zdravje,
- socialno varstvo brez nastanitve,
- popravila računalnikov in izdelkov za široko rabo,
- druge storitvene dejavnosti (vse razen pogrebne dejavnosti, dejavnosti pralnic in kemičnih čistilnic).

12. člen **(lega, velikosti in oblikovanje objektov)**

- (1) Stanovanjske stavbe:
- lega: znotraj površine za razvoj stavbe, ki je določena z gradbenimi mejami. Gradbena meja

- je črta, ki je novozgrajeni oziroma načrtovani objekti ne smejo presegati, lahko pa se je dotikajo ali pa so od nje odmaknjeni v notranjost zemljišča;
- tlorisni gabarit: omejen s faktorjem zazidanosti parcele (z), kateri je največ 0,4. Faktor zazidanosti parcele, namenjene gradnji, se določi kot razmerje med zazidano površino in celotno površino parcele, namenjene gradnji;
 - višinski gabarit: največ (K)+P+1;
 - fasada: svobodno zasnovana s kakovostnimi in trajnimi materiali ter tako, da se barva in material fasade zgleduje po tradicionalnih primerih. Prevladujejo naj svetli toni in naravni odtenki;
 - streha: dvokapna, enokapna in ravna ali njihova kombinacija. Dopustna je izvedba čopov, zatrefov, napuščev, frčad ipd.;
 - strešna kritina: pogojena je s tehnološko rešitvijo strehe. Strešna kritina strehe ne sme biti trajno bleščeča.
- (2) Gradbeni inženirski objekti:
- lega: na celotnem območju občinskega podrobnega prostorskega načrta;
 - velikost: prilagodi se kapacitetnim zahtevam in namenu;
 - oblikovanje: prilagodi se tehnološkim zahtevam in namenu.
- (3) Pomožni objekti:
- lega: najbolj izpostavljeni deli objekta so od meje sosednjega zemljišča odmaknjeni najmanj 1,00 m, s soglasjem lastnika sosednjega zemljišča pa tudi manj, ograja in objekt, ki nima višine, pa se lahko gradita na oziroma do meje sosednjega zemljišča;
 - velikost: glede na predpis o razvrščanju objektov izpolnjuje merila za nezahteven ali enostaven objekt;
 - oblikovanje: objekte se oblikuje tako, da se ne kvari splošnega videza prostora.
- (4) Gradnja objektov in posegi v območju varovalnega pasu gospodarske javne infrastrukture, poplavnem območju, ekološko pomembnem območje in območju Nature 2000 so dopustni le pod pogoji in s soglasjem oziroma mnenjem pristojnega organa oziroma upravljavca.

13. člen

(ureditev in oblikovanje zunanjih površin)

Na območju občinskega podrobnega prostorskega načrta je treba upoštevati naslednje pogoje za ureditev zunanjih površin:

- zunanje ureditve morajo biti prilagojene terenu in višinskim potekom cest;
- zunanje ureditve se izvede na način, ki omogoča neoviran dostop in uporabo funkcionalno oviranim osebam;
- na parceli namenjeni gradnji stanovanjske stavbe se zagotovi najmanj dve parkirni mesti na bivalno enoto. V primeru opravljanja dejavnosti je treba zagotoviti dodatna parkirna mesta glede na dejavnost;
- neutrjene zunanje površine na parceli namenjeni gradnji stanovanjske stavbe se v čim večji meri zatravi z deležem najmanj 25 % celotne površine parcele;
- na celotnem območju občinskega podrobnega prostorskega načrta se zasaditve izvajajo tako, da se uporabljajo le avtohtone rastlinske vrste, značilne za to območje, ki naj bodo lokalnega izvora.

14. člen

(merila za parcelacijo)

- (1) Načrt parcelacije je prikazan v grafičnem delu občinskega podrobnega prostorskega načrta.
- (2) Točke mej parcel so podane v D96/TM koordinatnem sistemu.

5 ZASNOVA PROJEKTNIH REŠITEV IN POGOJEV GLEDE PRIKLJUČEVANJA OBJEKTOV NA GOSPODARSKO JAVNO INFRASTRUKTURO IN GRAJENO JAVNO DOBRO

15. člen (splošni pogoji)

- (1) Pri projektiranju gospodarske javne infrastrukture se upoštevajo veljavni predpisi, normativi in zakonodaja s posameznega področja.
- (2) Detajlni pogoji za priključitev objektov na načrtovano gospodarsko javno infrastrukturo se določijo v fazi izdelave projektne dokumentacije posameznega objekta v skladu s pozitivnimi mnenji, vključno s projektnimi pogoji k temu občinskemu podrobnemu prostorskemu načrtu.
- (3) Gospodarska javna infrastruktura mora biti dimenzionirana na končno načrtovano kapaciteto območja občinskega podrobnega prostorskega načrta.

16. člen (prometno urejanje)

- (1) Za zagotavljanje prometnega dostopa se dogradi javno dostopno cesto s cestnim priključkom na regionalno cesto R1-230, odsek 0366 Gornja Radgona–Radenci.
- (2) Javno dostopno cesto se izvede v asfaltirani izvedbi z elementi, ki omogočajo osnovne dostope in uporabo tudi za funkcionalno ovirane ljudi ter opremi z vertikalno in horizontalno prometno signalizacijo. Vozišče in hodnik za pešce se izvede v ustrezni širini v skladu s prikazom v grafičnem delu občinskega podrobnega prostorskega načrta.

17. člen (odvajanje in čiščenje odpadnih voda)

- (1) Za zbiranje in odvajanje padavinskih in komunalnih odpadnih voda se izvede ločeni kanalizacijski sistem.
- (2) Komunalne odpadne vode se odvaja v javno kanalizacijsko omrežje, ki se zaključi s komunalno čistilno napravo Gornja Radgona.
- (3) Padavinske odpadne vode z utrjenih površin in streh se predhodno očiščene odvaja po meteorni kanalizaciji v obstoječo meteorno kanalizacijo IC Mele. Ustrezno očiščene padavinske odpadne vode se lahko zbira v zbiralnikih deževnice za ponovno uporabo.
- (4) Pri projektiranju kanalizacije se upoštevajo veljavni tehnični predpisi o javni kanalizaciji.

18. člen (oskrba z vodo)

- (1) Za oskrbo s pitno, sanitarno in požarno vodo se zgradi krožni cevovod s hidrantnim omrežjem.
- (2) Podrobnejša merila (velikost cevovoda, potek trase vodovoda ipd.) se določijo v projektni dokumentaciji.
- (3) Pri projektiranju vodovodnega omrežja se upoštevajo veljavni tehnični predpisi o javnem vodovodu.

19. člen (oskrba z električno energijo)

- (1) Za oskrbo z električno energijo se:
 - zgradi nizkonapetostni kabelski razvod iz transformatorske postaje TP 20/0,4 kV Recek (t-333) do razdelilnih omaric (PMO) in priključke od razdelilnih omaric (PMO) do stavb,
 - pridobi ustrezno projektno dokumentacijo za nizkonapetostni kabelski razvod,
 - pridobi služnostne pogodbe za zemljišča, čez katera bodo potekale trase elektroenergetskih vodov.
- (2) Vsa elektroenergetska infrastruktura se projektno obdela v skladu s tehničnimi pogoji, veljavno tipizacijo, veljavnimi tehničnimi predpisi in standardi.
- (3) Vsi posegi in priključki na elektroenergetsko omrežje se izvedejo pod pogoji upravljavca elektroenergetskega omrežja.

20. člen
(oskrba s plinom)

- (1) Za oskrbo z zemeljskim plinom se zgradi ustrezno dimenzionirano plinovodno omrežje, katero se naveže na obstoječe srednjetačno (4 bar) plinovodno omrežje, ki poteka ob regionalni cesti.
- (2) Za načrtovane stavbe se izvede priključke na plinovodno omrežje za potrebe ogrevanja in kuhanja. Priključka na plinovodno omrežje ni treba izvesti le v primeru izkoriščanja obnovljivih virov energije.
- (3) Plinomeri se postavijo na mesto in način, ki ga določi predstavnik družbe Petrol d. d.
- (4) V plinski omarici se izvede redukcija tlaka na 20 mbar.
- (5) Plinovodno omrežje, priključke in plinske inštalacije se projektno obdelata v skladu s tehničnimi pogoji, veljavnimi tehničnimi predpisi in standardi.

21. člen
(zagotavljanje elektronskih komunikacijskih storitev)

- (1) Za zagotavljanje elektronskih komunikacijskih storitev se zgradi telekomunikacijska kabelska kanalizacija:
 - v dostopnih cestah PEHD cev 2x fi 50 mm s kabelskimi jaški iz betonskih cevi fi 80 cm,
 - do posamezne stavbe PEHD cev fi 50 mm ali 32 mm s prehodnim jaškom ob sami stavbi.
- (2) Prenosni medij se določi za vsako stavbo posebej glede na potrebe investitorjev.
- (3) Investitor objekta, kjer bo izveden telekomunikacijski priključek, predvidi vgradnjo dovodne telekomunikacijske omarice in zagotovi ustrezni cevni dovod do objekta. V primeru kovinske dovodne omarice, mora biti le-ta ozemljena na skupno ozemljilo objekta. Dovodna telekomunikacijska omarica mora biti vgrajena na mesto, kjer je omogočen 24 urni dostop. Notranja telekomunikacijska inštalacija se naj izvede s tipiziranimi materiali in elementi. Priporoča se izvedba notranje telekomunikacijske inštalacije, ki se z ustrezno cevno povezavo (pri tem se upošteva minimalne dimenzije inštalacijskih cevi) z dovodno telekomunikacijsko omarico zaključi v notranji telekomunikacijski omarici. V notranji telekomunikacijski omarici je potrebno zagotoviti električno napajanje (vtičnica 220 V) in prezračevanje.
- (4) Na območju občinskega podrobnega prostorskega je dopustno vzpostaviti dostopne točke kot samostojne elektronske naprave za mobilne komunikacije v lokalnem (dostopovnem) komunikacijskem omrežju na prej zgrajenih stavbah, gradbenih inženirskih objektih in na ureditvah drugih gradbenih posegov.

22. člen
(javna razsvetljava)

Javna razsvetljava se uredi v skladu s kriteriji in predpisi glede osvetljenosti cest in ob upoštevanju predpisov o mejnih vrednostih svetlobnega onesnaževanja.

6 REŠITVE IN UKREPI ZA CELOSTNO OHRANJANJE KULTURNE DEDIŠČINE

23. člen
(varstvo kulturne dediščine)

- (1) Na območju občinskega podrobnega prostorskega načrta ni registriranih enot kulturne dediščine.
- (2) Ob vseh posegih v zemeljske plasti velja obvezujoč splošni arheološki varstveni režim, ki najditelja ob odkritju arheološke ostaline zavezuje, da najdbo zavaruje nepoškodovano na mestu odkritja in o najdbi takoj obvesti pristojno enoto Zavoda za varstvo kulturne dediščine Slovenije, ki situacijo dokumentira v skladu z določili arheološke stroke.
- (3) Zaradi varstva arheoloških ostalin je potrebno pristojni osebi Zavoda za varstvo kulturne dediščine Slovenije omogočiti dostop do zemljišč, kjer se bodo izvajala zemeljska dela, in opravljanje strokovnega nadzora nad posegi.

7 REŠITVE IN UKREPI ZA VAROVANJE OKOLJA, NARAVNIH VIROV TER OHRANJANJA NARAVE

24. člen (varstvo voda)

- (1) Kanalizacijski sistem mora biti v celoti načrtovan vodotesno ter v ločeni izvedbi za odvajanje komunalnih odpadnih in prečiščenih padavinskih vod. Kanalizacijski sistem za komunalne in padavinske odpadne vode mora biti zgrajen v neprepustni izvedbi v skladu s standardom SIST EN 1610.
- (2) Odvajanje čistih padavinskih voda s strešin in utrjenih površin je treba urediti tako, da bo v čim večji možni meri zmanjšan hipni odtok padavinskih voda z urbanih površin, kar pomeni, da je treba predvideti zadrževanje padavinskih voda pred morebitnim iztokom v površinske odvodnike (zatratitve, travne plošče, zadrževalni bazeni, suhi zadrževalniki ipd.).
- (3) Padavinske vode s streh objektov, parkirišč in cest je treba odvajati v javno meteorno kanalizacijo, ki jo je treba speljati v bližnji površinski odvodnik. Če ne obstaja možnost priključitve na javno kanalizacijo, se padavinske vode lahko odvajajo preko zbiralnikov padavinskih vod v ustrezno dimenzionirane in zgrajene ponikovalnice, pri čemer je treba upoštevati, da mora biti ponikovalnica locirana izven povoznih in manipulativnih površin.
- (4) V primeru direktnega izpusta padavinskih voda v odprt površinski odvodnik (jarek), mora biti ta predviden in izveden tako, da bo izpustna glava oblikovana pod naklonom brežine jarka in ne bo segala v njegov svetli profil. Opremljena mora biti s protipovratno zaklopko. Na območju iztoka mora biti struga jarka ustrezno zavarovana pred vodno erozijo. Detajl iztoka mora biti v projektu za pridobitev vodnega soglasja tekstualno in grafično ustrezno obdelan in prikazan.
- (5) Projektna rešitev odvajanja in čiščenja padavinskih odpadnih voda s parkirišč in manipulativnih površin mora biti urejena preko ustrezno dimenzioniranih usedalnikov in lovilcev olj. Lovilci olj morajo biti izdelani in dimenzionirani v skladu s standardom SIST EN 858-2.
- (6) V primeru ogrevanja s toplotno črpalko tipa voda-voda, si mora investitor, za poseg v podzemno vodo, predhodno pred izdajo vodnega soglasja pridobiti vodno dovoljenje za neposredno rabo vode za pridobivanje toplote. V kolikor bo vrtina globlja od 30 m si mora investitor pridobiti še dovoljenje za raziskavo podzemnih voda.
- (7) V primeru ogrevanja s toplotno črpalko tipa zemlja-voda (geosonda), si mora investitor, za poseg v podzemno vodo, predhodno pred izdajo vodnega soglasja pridobiti dovoljenje za raziskavo podzemnih voda (izvedba vrtine).
- (8) Za vsako rabo vodnega vira (podtalnica, geotermalni vir, javni vodovod), ki presega meje splošne rabe (ogrevanje, tehnološka voda, zalivanje ipd.) je treba pridobiti vodno pravico na podlagi vodnega dovoljenja ali koncesije.
- (9) Vsi posegi v prostor, ki bi lahko trajno ali začasno vplivali na vodni režim ali stanje voda se lahko izvedejo samo na podlagi mnenja, ki ga v sklopu postopka za pridobitev gradbenega dovoljenja izda Ministrstvo za naravne vire in prostor, Direkcija Republike Slovenije za vode.

25. člen (varstvo tal)

- (1) Ob izkopu gradbene jame je treba vse izkopane plasti tal deponirati ločeno glede na njihovo sestavo. Pri odstranjevanju gornjih plasti zemljine se rodovitna zemlja odlaga v pasovih, ki se jih ustrezno zaščitijo pred erozijo in onesnaženjem ter nato uporabi pri končni ureditvi območja. Površine, ki so bile v času zemeljskih del razgaljene, se v najkrajšem možnem času ponovno zatravijo oziroma zasadijo.
- (2) Možen vpliv na tla bo največji v času zemeljskih in gradbenih del. V času gradnje bo poseg v tla posledica gradbenih del. Potencialni vir onesnaženja tal predstavlja možnost izlitja olj ali maziv iz gradbene mehanizacije in transportnih vozil, zato je dopustno uporabljati zgolj tehnično brezhribne stroje in vozila.
- (3) Investitorji morajo pri izdelavi projektne dokumentacije zagotoviti zakonsko določene zaščitne ukrepe za varstvo tal.

26. člen **(ohranjanje narave)**

Manjši severovzhodni del območja občinskega podrobnega načrta, ki zajema 1.120,1 m² oziroma 3,7 % površine območja občinskega podrobnega prostorskega načrta leži znotraj ekološko pomembnega območja Mura-Radmožanci (ID 42100) in posebnega varstvenega območja Natura 2000 reke Mure (SI300215-POO, SI5000010-POV), zato se na tem delu območja občinskega podrobnega prostorskega načrta:

- ohrani obstoječi gozd oziroma lesna vegetacija,
- izvede zatravitev, lahko pa tudi dodatna zasaditev z avtohtonimi grmovnimi in drevesnimi vrstami,
- ne gradi objektov in izvaja drugih gradbenih posegov, razen gradnje transformatorske postaje.

27. člen **(varstvo zraka)**

- (1) Objekti in naprave ne smejo povzročati prekomernega onesnaževanja zunanjega zraka. Obremenitev zraka ne sme presegati dovoljenih koncentracij v skladu z določili oziroma z veljavnimi predpisi s področja varovanja kakovosti zunanjega zraka.
- (2) Dimovodne naprave se gradi tako, da se zagotavlja varno, zanesljivo in trajno delovanje kurišča in da se ne presega dovoljenih emisije določenih v veljavnem predpisu.
- (3) Onesnaževanje zraka z izpušnimi plini transportnih vozil in delovnih strojev med gradnjo se omili z ustreznim načrtovanjem poteka gradnje in uporabo tehnično brežhibnih vozil in strojev.

28. člen **(varstvo pred hrupom)**

- (1) V skladu s predpisom, ki ureja mejne vrednosti kazalcev hrupa v okolju je za območje občinskega podrobnega prostorskega načrta določena III. stopnja varstva pred hrupom.
- (2) Predpisane mejne in kritične vrednosti hrupa ne smejo biti presežene zaradi hrupa v okolju, ki ga povzročajo stalne ali občasne emisije hrupa enega ali več virov obremenjevanja okolja s hrupom.
- (3) Pri novogradnjah objektov in posegih v obstoječe objekte v varovalnem progovnem pasu železniške proge je treba predvideti ustrezno zaščito pred hrupom zaradi odvijanja železniškega prometa. Upravljavec javne železniške infrastrukture ne bo zagotavljal dodatnih ukrepov varstva pred hrupom za nove objekte in njihove funkcionalne površine, izvedba vseh ukrepov za zaščito območja in objektov pred negativnimi vplivi železniške proge je obveznost investitorjev novih posegov ali objektov. V vplivno območje infrastrukturnih objektov, kjer so mejne vrednosti kazalcev hrupa za takšne vire že presežene ni dovoljeno umeščati stavb z varovanimi prostori.

29. člen **(varstvo pred svetlobnim onesnaženjem)**

- (1) Postavitev in jakost svetilk mora izpolnjevati zahteve glede zastrtosti bleščanja in svetlobnega onesnaževanja v skladu s predpisi o mejnih vrednostih svetlobnega onesnaženja.
- (2) Stalna zunanja osvetlitev stavb ni dovoljena.

30. člen **(varovanje naravnih virov)**

Na območju občinskega podrobnega prostorskega načrta se zagotovi:

- stalna oskrba z vodo, pri tem ne smejo biti ogroženi vodni viri občine,
- racionalna raba virov (zaprti sistemi, varčno ravnanje s pitno vodo).

31. člen **(učinkovita raba energije)**

- (1) Pri gradnji novih stavb in pri rekonstrukciji stavb, kjer se zamenjuje sistem oskrbe z energijo, se spodbuja uporabo okolju prijazne in učinkovite rabe energije ter uporabo obnovljivih virov

energije. Obnovljivi viri energije so viri energije, ki se v naravi ohranjajo in v celoti ali pretežno obnovljajo, zlasti pa energija vodotokov, vetra in biomase ter geotermalna in neakumulirana sončna energija.

- (2) Učinkovito rabo energije se zagotavlja s priključevanjem objektov in naprav na ekološko čiste vire energije, z racionalno rabo energije in z zmanjševanjem porabe tako, da se:
 - izboljšuje toplotna izolacija objektov,
 - spodbuja pasivne oziroma energetske učinkovite gradnje,
 - pri načrtovanju prenov in novogradenj objektov predvidi uporabo sodobnih izolacijskih materialov ter tehnološke opreme,
 - zamenjuje fosilna goriva z gorivi, ki vsebujejo manj ogljika (zemeljski plin) ali z biomaso.
- (3) Pri gradnji novih stavb in pri rekonstrukciji stavb, kjer se zamenjuje sistem oskrbe z energijo, je treba izdelati študijo izvedljivosti alternativnih sistemov za oskrbo z energijo, kjer se upošteva tehnična, funkcionalna, okoljska in ekonomska izvedljivost alternativnih sistemov za oskrbo z energijo. Kot alternativni sistemi se štejejo:
 - decentralizirani sistemi na podlagi obnovljivih virov energije,
 - sproizvodnja,
 - daljinsko ali skupinsko ogrevanje ali hlajenje, če je na voljo,
 - toplotne črpalke.
- (4) Študija izvedljivosti alternativnih sistemov za oskrbo z energijo je obvezna sestavina projekta za pridobitev gradbenega dovoljenja za določene stavbe iz predpisov s področja energetike in učinkovite rabe energije. Če je v projektu za pridobitev gradbenega dovoljenja določeno, da bo več kot dve tretjini potreb stavbe po toploti zagotovljeno iz enega ali več alternativnih sistemov za oskrbo stavbe z energijo, se šteje, da je zahteva za izdelavo študije izvedljivosti alternativnih sistemov za oskrbo z energijo izpolnjena.

32. člen **(ravnanje z odpadki)**

Ravnanje s komunalnimi odpadki se izvaja v skladu z občinskim predpisom, ki določa način ravnanja s komunalnimi odpadki.

8 REŠITVE IN UKREPI ZA OBRAMBO TER VARSTVO PRED NARAVNIMI IN DRUGIMI NESREČAMI, VKLJUČNO Z VARSTVOM PRED POŽAROM

33. člen **(obramba)**

Na območju občinskega podrobnega prostorskega načrta ni potrebnih posebnih rešitev in ureditev za izvajanje dejavnosti obrambe.

34. člen **(varstvo pred naravnimi in drugimi nesrečami)**

- (1) Na manjšem severovzhodnem delu območja občinskega podrobnega načrta, ki zajema 17,6 m² in se glede na Opozorilno karto poplav nahaja na območju zelo redkih poplav gradnje stavb niso dopustne.
- (2) Pri načrtovanju objektov se upošteva projektni pospešek tal 0.100 [g].
- (3) Površine, na katerih se bodo zbirale, skladiščile, prečrpavale, pretakale in mešale okolju škodljive snovi, se izvedejo tako, da bo preprečeno neposredno izpiranje ali odtekanje škodljivih snovi v površinske vode ali tla (neprepustnost, robniki, padci proti požiralnikom ipd.).

35. člen **(varstvo pred požarom)**

Za zaščito pred požarom se zagotovi:

- pogoje za varen umik ljudi in premoženja,
- potrebne odmike od meje parcel in med objekti ali potrebne protipožarne ločitve,

- dovozne poti za gasilska vozila, dostopne poti za gasilce, postavitvene površine in delovne površine za gasilska vozila v skladu z zahtevami standarda SIST DIN 14090 ali usklajeno z lokalno pristojno gasilsko enoto, kadar se jih ne da urediti v skladu s standardom SIST DIN 14090,
- vire za zadostno oskrbo z vodo za gašenje.

9 ETAPNOST IZVEDBE PROSTORSKE UREDITVE

36. člen

(etapnost izvedbe)

- (1) Časovna izvedba prostorskih ureditev, kakor tudi zaporedje izvedbe posamezne prostorske ureditve in njenih etap je odvisna od izkazanega interesa investitorjev.
- (2) Za vsako etapo je treba zagotoviti prometni dostop do stavbe, zadostno število parkirnih mest in tisti del okoljske, energetske in komunikacijske infrastrukture, ki je potrebna za priključitev in oskrbo ter za obratovanje stavbe.

10 VELIKOST DOPUSTNIH ODPSTOPANJ OD FUNKCIONALNIH, OBLIKOVALSKIH IN TEHNIČNIH REŠITEV

37. člen

(dopustna odstopanja od načrtovanih rešitev)

- (1) Dopustna so odstopanja od vrst dejavnosti, v kolikor za to obstajajo prostorske možnosti ter ob upoštevanju določb tega odloka, predvsem glede varstva pred hrupom in ostalega varstva okolja.
- (2) Dopustna so odstopanja od lege stanovanjskih stavb (izven površine za razvoj stavb), v kolikor z njimi soglaša lastnik sosednjega zemljišča, ki ga ta odstopanja tangirajo.
- (3) Dopustna so odstopanja od lege pomožnih objektov, v kolikor z njimi soglaša lastnik sosednjega zemljišča, ki ga ta odstopanja tangirajo.
- (4) Dopustna so odstopanja od dostopov do gradbenih parcel.
- (5) Dopustna so odstopanja od načrta parcelacije tako, da je dopustno združevati ali deliti gradbene parcele pod pogojem, da novo nastale gradbene parcele niso manjše od 600 m² in ožje od 18 m. V primeru združevanja ali deljenja gradbenih parcel se površine za razvoj stavb smiselno povečajo ali zmanjšajo.
- (6) Dopustna so odstopanja od poteka tras, površin, objektov, naprav in priključkov oziroma tehničnih rešitev prometne, okoljske, energetske in komunikacijske infrastrukture v primeru, da se v fazi priprave projektne dokumentacije ali med gradnjo pojavijo utemeljeni razlogi zaradi lastništva zemljišč, ustrežnejše tehnološke, okoljevarstvene, geološko-geomehanske, hidrološke, prostorske in ekonomske rešitve ali drugih utemeljenih razlogov. Odstopanja ne smejo biti v nasprotju z javnimi interesi. Z rešitvami morajo soglašati pristojni organi oziroma upravljavci, ki jih ta odstopanja zadevajo.

11 DRUGI POGOJI IN ZAHTEVE ZA IZVAJANJE OBČINSKEGA PODROBNEGA PROSTORSKEGA NAČRTA

38. člen

(obveznosti investitorjev in izvajalcev)

- (1) Pri izvajanju občinskega podrobnega prostorskega načrta in projektiranju je potrebno upoštevati vse določbe tega odloka, ter projektne pogoje, pridobljene z dnem izdaje mnenj k temu občinskemu podrobnemu prostorskemu načrtu.
- (2) V času gradnje je investitor oziroma izvajalec del dolžan zagotoviti vse potrebne varnostne ukrepe in tako organizacijo gradbišča, da bo preprečeno onesnaženje okolja in voda, izlitje nevarnih snovi na prosto, ter izliv padavinskih voda na sosednja zemljišča.

**12 USMERITVE ZA DOLOČITEV MERIL IN POGOJEV PO PRENEHANJU
VELJAVNOSTI OBČINSKEGA PODROBNEGA PROSTORSKEGA NAČRTA**

39. člen

(usmeritve po prenehanju veljavnosti občinskega podrobnega prostorskega načrta)

Merila in pogoji tega odloka se smiselno povzamejo v hierarhično višjem prostorskem aktu.

13 KONČNI DOLOČBI

40. člen

(hramba in vpogled)

Občinski podrobni prostorski načrt se hrani in je na vpogled javnosti na sedežu Občinske uprave Občine Gornja Radgona.

41. člen

(začetek veljavnosti)

Ta odlok začne veljati naslednji dan po objavi v Uradnem glasilu slovenskih občin.

Številka: 350-2/2022- -U107
Gornja Radgona, dne __. __. 2024

ŽUPANJA
OBČINE GORNJA RADGONA
Urška MAUKO TUŠ

OBRAZLOŽITEV:

I. UVOD

1. Ocena stanja in razlogi za sprejem odloka

V skladu s 126. členom Odloka o občinskem prostorskem načrtu Občine Gornja Radgona (Uradno glasilo Občine Gornja Radgona, št. 3/15, 5/20 – obvezna razlaga in 7/23) je za območje urejanja prostora GR 36 predvidena izdelava podrobnega prostorskega načrta.

Pobudnik in naročnik izdelave Občinskega podrobnega prostorskega načrta za enoto urejanja prostora GR 36 (stanovanjska sošeska) (v nadaljnjem besedilu: OPPN) je Občina Gornja Radgona.

Območje OPPN zajema glede na Občinski prostorski načrt Občine Gornja Radgona del enote urejanja prostora GR 36 z oznakama podrobnejše namenske rabe SSm – mešane stanovanjske površine in ZD – druge urejene zelene površine. Območje OPPN obsega zemljišča s parc. št. 825/3, 827, 828, 829, 830, 831, 832, 833, 834, 835, 836, 837, 838, 839, 840, 841, 861/1 in 861/2, vse k. o. 184 – Gornja Radgona. Območje OPPN leži severno ob tovorni železniški progi Ljutomer – Radenci – Gornja Radgona in ob regionalni cesti R1-230 ter ob kolesarski stezi Mura – Drava Bike, na zahodni strani obstoječe trgovine Eurospin.

Območje OPPN predstavlja nezazidana stavbna zemljišča, skupne površine 29.981,3 m² oziroma 3,0 ha.

2. Pravna podlaga

Pravna podlaga za pripravo OPPN-ja, je:

- Zakon o urejanju prostora (Uradni list RS, št. 61/17, 175/20 – ZIUOPDVE in 199/21 – ZureP-3; v nadaljevanju ZUreP-2), ki v
 - o 118. členu določa, da odločitev za pripravo občinskega podrobnega prostorskega načrta (OPPN) temelji na odločitvah in usmeritvah iz OPN, izhodiščih za pripravo OPPN, če se ta pripravlja na podlagi izkazane potrebe;
 - o 116., 117. in 119. členu določa namen, vsebino, izhodišča in postopek priprave in sprejetja OPPN s smiselno uporabo določb, ki veljajo za postopek priprave in sprejetja OPPN
 - o 114. in 115. členu določa, da občina pripravi predlog akta, ki ga posreduje nosilcem urejanja prostora v mnenje in tako usklajen predlog v potrditev in sprejem;
- Zakon o urejanju prostora (Uradni list RS, št. 199/21 – v nadaljevanju ZUreP-3) ki določa v:
 - o 338. členu, da se določba ZUreP-2 uporabljajo za dokončanje postopkov priprave prostorskih aktov v skladu z 298. členom tega zakona;
- Pravilnik o vsebini, obliki in načinu priprave občinskega podrobnega prostorskega načrta (Uradni list RS, št. 99/07 in 61/17 – ZureP-2);

3. Cilji odloka

Predmet OPPN so rešitve, oblikovane v strokovnih podlagah, v okviru katerih so bile proučene različne variante ureditve tega območja in predlagana najustreznejša rešitev ter na tej osnovi izdelan OPPN. Z OPPN so določeni prostorsko izvedbeni pogoji za umestitev stavb namenjenih bivanju s spremljajočimi dejavnostmi in gradbenih inženirskih objektov na delu območja GR 36.

Občinski podrobni prostorski načrt je podlaga za izdajo predodločb in gradbenih dovoljenj v skladu s predpisi, ki urejajo graditev, poleg tega pa določa tudi pogoje za izvedbo drugih posegov v prostor.

4. Finančne posledice odloka

Z uveljavitvijo tega odloka se pričakuje nove, dodatne finančne posledice, saj bo izvedbo dostopne ceste, hodnike za pešce, javno razsvetljavo ter kanalizacijsko, vodovodno omrežje s priključki, financirala občina (stroški izgradnje razvidni iz Elaborata ekonomike).

II. OBRAZLOŽITEV

Občina Gornja Radgona je v mesecu aprilu 2022 pričela s postopkom priprave izdelave OPPN, ko je izbrala izdelovalca, to je podjetje ZEU družba za načrtovanje in inženiring d. o. o., Staneta Rozmana 5, Murska Sobota.

Glede na občinski prostorski načrt Občine Gornja Radgona je območje OPPN za del enote urejanja prostora GR 36 delno opredeljeno kot mešane stanovanjske površine, z oznako podrobnejše namenske rabe prostora SSm in delno kot druge urejene zelene površine, z oznako podrobnejše namenske rabe prostora ZD.

Površina območja OPPN meri 29.981,3 m² oz. 3,0 ha.

Z OPPN se načrtuje:

- gradnja stanovanjskih stavb,
- gradnja gradbenih inženirskih objektov (dostopna cesta ter kanalizacijsko, vodovodno, plinovodno, elektroenergetsko in komunikacijsko omrežje s priključki),
- gradnja pomožnih objektov,
- ureditev zunanjih površin (utrjene in zelene površine),
- drugi gradbeni posegi.

Posegi izven območja OPPN so dovoljeni za gradnjo, postavitve in rekonstrukcijo prometne, okoljske, energetske in komunikacijske infrastrukture za potrebe priključevanja območja OPPN.

Načrtovane objekte in površine se oblikuje ter umešča v prostor na podlagi začrtanih robnih pogojev in usmeritev za projektiranje in gradnjo OPPN, ki omogoča fleksibilnost in prilagodljivost glede na potrebe investitorjev, hkrati pa zagotavljajo utemeljeno in preiščljeno umeščanje v prostor.

Na območju OPPN so dopustna pripravljalna in zemeljska dela, novogradnja, rekonstrukcija, manjša rekonstrukcija, vzdrževanje objekta, vzdrževalna dela v javno korist, odstranitev, sprememba namembnosti.

Dopustna je gradnja: enostanovanjske stavbe, dvostanovanjske stavbe, garažne stavbe, rezervoarji, silosi in skladiščne stavbe, stavbe za funkcionalno dopolnitev, lokalne ceste in javne poti, nekategorizirane ceste in gozdne ceste, parkirišča izven vozišča, lokalni plinovod, lokalni vodovodi za pitno vodo, lokalni cevovodi za toplo vodo, cevovodi za odpadno vodo ...

Na območju OPPN je poleg bivanja in nastanitvene dejavnosti dopustno opravljanje tudi raznih vrst dejavnosti kot so trgovina na drobno, razen motornih vozil, selitvena dejavnost, skladiščenje in spremljajoče prometne dejavnosti, založništvo, radijska in televizijska dejavnost, telekomunikacijske dejavnosti, računalniško programiranje, svetovanje in druge s tem povezane dejavnosti, vse kot so navedene v predlogu odloka.

Stanovanjske stavbe:

- lega: znotraj površine za razvoj stavbe, ki je določena z gradbenimi mejami. Gradbena meja je črta, ki je novozgrajeni oziroma načrtovani objekti ne smejo presegati, lahko pa se je dotikajo ali pa so od nje odmaknjeni v notranjosti zemljišča;
- tlorisni gabariti: omejen s faktorjem zazidanosti parcele (z), kateri je največ 0,4. Faktor zazidanosti parcele, namenjene gradnji se določi kot razmerje med zazidano površino in celotno površino parcele, namenjene gradnji.
- višinski gabarit: največ (K) + P + 1;
- fasada: svobodno zasnovana s kakovostnimi in trajnimi materiali ter tako, da se barva in material fasade zgleduje po tradicionalnih primerih. Prevladujejo naj svetli in naravni odtenki;
- streha: dvokapna, enokapna in ravna ali njihova kombinacija. Dopustna je izvedba čopov, zatrepov, napuščev, frčad ipd.

- strešna kritina: pogojena je s tehnološko rešitvijo strehe. Strešna kritina strehe ne sme biti trajno bleščeča.

Gradbeni inženirski objekti:

- lega: na celotnem območju OPPN;
- velikost: prilagodi se kapacitetnim zahtevam in namenu;
- oblikovanje: prilagodi se tehnološkim zahtevam in namenu.

Pomožni objekti:

- lega: najbolj izpostavljeni deli objekta so od meje sosednjega zemljišča odmaknjeni najmanj 1,00 m, s soglasjem lastnika sosednjega zemljišča pa tudi manj, ograja in objekt, ki nima višine, pa se lahko gradita na oziroma do meje sosednjega zemljišča;
- velikost: glede na predpis o razvrščanju objektov izpolnjuje merila za nezahtevni ali enostavno objekt.
- Oblikovanje: objekte se oblikuje tako, da se ne kviri splošnega videza prostora.

Gradnja objektov in posegi v območju varovalnega pasu gospodarske javne infrastrukture, poplavnem območju, ekološko pomembnem območju in območju Nature 2000 so dopustni le pod pogoji in s soglasjem oziroma mnenjem pristojnega organa oziroma upravljavca.

Zunanje površine:

- zunanje ureditve morajo biti prilagojene terenu in višinskim potekom cest;
- zunanje ureditve se izvede na način, ki omogoča neoviran dostop in uporabo funkcionalno oviranim osebam;
- na parceli namenjeni gradnji stanovanjske stavbe se zagotovi najmanj dve parkirni mesti na bivalno enoto. V primeru opravljanja dejavnosti je treba zagotoviti dodatna parkirna mesta glede na dejavnost;
- neutrjene zunanje površine na parceli namenjeni gradnji stanovanjske stavbe se v čim večji meri zatravi z deležem najmanj 25 % celotne površine parcele;
- na celotnem območju OPPN se zasaditve izvajajo tako, da se uporabljajo le avtohtone rastlinske vrste, značilne za to območje, ki naj bodo lokalnega izvora.

Pri projektiranju gospodarske javne infrastrukture se upoštevajo veljavni predpisi, normativi in zakonodaja s posameznega področja. Detajlni pogoji za priključitev objektov na načrtovano gospodarsko javno infrastrukturo se določijo v fazi izdelave projektne dokumentacije posameznega objekta v skladu s pozitivnimi mnenji, vključno s projektnimi pogoji k temu OPPN. Gospodarska javna infrastruktura mora biti dimenzionirana na končno načrtovano kapaciteto območja OPPN.

Dopustna so odstopanja:

- od vrst dejavnosti, v kolikor za to obstajajo prostorske možnosti ter ob upoštevanju določb odloka o občinskem podrobnem prostorskem načrtu, predvsem glede varstva pred hrupom in ostalega varstva okolja.
- od lege stanovanjskih stavb (izven površine za razvoj stavbe), v kolikor z njimi soglašata lastnik sosednjega zemljišča, ki ga ta odstopanja tangirajo.
- od lege pomožnih objektov, v kolikor z njimi soglašata lastnik sosednjega zemljišča, ki ga ta odstopanja tangirajo.
- od dostopov do gradbenih parcel.
- od načrta parcelacije tako, da je dopustno združevati ali deliti gradbene parcele pod pogojem, da novo nastale gradbene parcele niso manjše od 600 m² in ožje od 18 m. V primeru združevanja ali deljenja gradbenih parcel se površine za razvoj stavb smiselno povečajo ali zmanjšajo.
- od poteka tras, površin, objektov, naprav in priključkov oziroma tehničnih rešitev prometne, okoljske, energetske in komunikacijske infrastrukture v primeru, da se v fazi priprave projektne dokumentacije ali med gradnjo pojavijo utemeljeni razlogi zaradi lastništva zemljišč, ustreznije

tehnološke, okoljevarstvene, geološko-geomehanske, hidrološke, prostorske in ekonomske rešitve ali drugih utemeljenih razlogov. Odstopanja ne smejo biti v nasprotju z javnimi interesi. Z rešitvami morajo soglašati pristojni organi oziroma upravljavci, ki jih ta odstopanja zadevajo.

Postopek priprave OPPN

Aktivnosti za pripravo OPPN so se začele z izdelavo predloga izhodišč za pripravo občinskega podrobnega prostorskega načrta za drugi del enote urejanja prostora GR 36, ki je bil javno razgrnjen v času od 13. 5. 2022 do vključno 25. 5. 2022. Dne 13. 5. 2022 je občina pisno pozvala vse lastnike zemljišč, ki so v območju OPPN, da lahko v času trajanja javnega naznanila podajo morebitne predloge in pripombe za oblikovanje izhodišč za pripravo OPPN. Občina je prejela eno pripombo in predlog za oblikovanje izhodišč za pripravo OPPN.

Dne 26. 5. 2022 je župan sprejel Sklep o pripravi Občinskega podrobnega prostorskega načrta za drugi del enote urejanja prostora GR 36, ki je bil dne 31. 5. 2022 objavljen v Uradnem glasilu Občine Gornja Radgona, št. 3/22.

S strani Ministrstva za okolje in prostor je bila junija 2022 pridobljena identifikacijska številka v zbirki prostorskih aktov (3088).

Sklep o začetku priprave OPPN in Izhodišča za pripravo OPPN sta bila skupaj z identifikacijsko številko posredovana dne 3. 6. 2022 nosilcem urejanja prostora, ki sodelujejo v postopkih celovite presoje vplivov na okolje s pozivom, da v 30 dneh podajo mnenje o verjetnosti pomembnejših vplivov OPPN na okolje.

Dne 28. 7. 2022 je bil poslan poziv na Ministrstvo za okolje in prostor, Direktorat za okolje, Sektor za strateško presojo vplivov na okolje ali je potrebno izvesti celovito presojo vplivov na okolje. Ta je 7. 9. 2022 posredovala odločbo, št. 35409-352/2022, v kateri je odločil, da za OPPN ni treba izvesti postopka celovite presoje vplivov na okolje in ni treba izvesti postopka presoje sprejemljivosti vplivov izvedbe plana na varovana območja. Nato se je izdelal osnutek OPPN, ki se ga je poslalo v pregled vsem lastnikom zemljišč v območju (dne 11. 11. 2022). Občina je dne 25. 1. 2023 izvedla sestanek z lastniki zemljišč v območju OPPN GR 36.

Osnutek OPPN je bil po usklajevanju z lastniki zemljišč, 18. 4. 2023 poslan skupaj s pozivom za izdajo prvih mnenj k OPPN, vsem nosilcem urejanja prostora (13).

Na podlagi upoštevanja prvih mnenj nosilcev urejanja prostora se je v mesecu juliju 2023 izdelal dopolnjen osnutek OPPN. Javna razgrnitev dopoljenega osnutka OPPN je potekala od 19. 7. 2023 do vključno 18. 8. 2023 v prostorih Občine Gornja Radgona. V sklopu javne razgrnitve je bila dne 9. 8. 2023 izvedena javna obravnava. Tudi v tej fazi so bili pisno obveščeni vsi lastniki zemljišč v območju OPPN.

V mesecu avgusta je bil izdelan Elaborat ekonomike k občinskemu podrobnemu prostorskemu načrtu za drugi del enote urejanja prostora GR 36, št. OPPN – 9/22_EE, ki ga je izdelalo podjetje ZEU d. o. o.

Županja Občine Gornja Radgona je dne 18. 9. 2023 sprejela stališča do pripomb in predlogov javnosti, podanih v času javne razgrnitve. Na podlagi sprejetih stališč se je pristopilo k izdelavi predloga OPPN, da se ga posreduje nosilcem urejanja prostora v drugo mnenje. Poziv za izdajo drugih mnenj je bilo posredovano nosilcem urejanja prostora dne 25. 9. 2023.

Na podlagi prejetih pozitivnih mnenj (zadnje mnenje prejeto dne 7. 3. 2024) je bil v mesecu marcu 2024 izdelan usklajen predlog OPPN za sprejem na občinskem svetu.

V skladu s 65. členom ZUreP-2 je del gradiva za obravnavo na občinskem svetu tudi Elaborat ekonomike, ki ga je izdelalo podjetje ZEU družba za načrtovanje in inženiring d. o. o.

S tem so izpolnjene vse zakonske zahteve za sprejem odloka na občinskem svetu.

Kot določa 21. člen Poslovnika Občinskega sveta Občine Gornja Radgona (Uradno glasilo Občine Gornja Radgona, št. 1/2016), prostorske akte, za katere je z zakonom, ki ureja prostorsko načrtovanje, določen postopek, ki zagotavlja sodelovanje občanov pri oblikovanju njihove vsebine, sprejme

občinski svet z odlokom v eni obravnavi, ki se opravi v skladu z določbami tega poslovnika, ki urejajo drugo obravnavo predloga odloka.

V kolikor je k predlogu odloka sprejet amandma, ki spreminja s predlogom prostorskega akta določeno prostorsko ureditev, ki je bila razgrnjena in v javni obravnavi, se šteje, da prostorski akt ni sprejet in se postopek o odloku konča. V tem primeru se postopek sprejemanja prostorskega akta začne znova z razgrnitvijo predloga, v katerega je vključen prej omenjen amandma.

Občinskemu svetu Občine Gornja Radgona predlagamo, da predlog Odloka o občinskem podrobnem prostorskem načrtu za drugi del enote urejanja prostora GR 36 (druga obravnava), obravnava in sprejme v predlagani vsebini.

PREDLOG SKLEPA:

Občinski svet Občine Gornja Radgona sprejme predlog Odloka o občinskem podrobnem prostorskem načrtu za drugi del enote urejanja prostora GR 36 (druga obravnava).

Gornja Radgona, marec 2024

Pripravila:

Suzana Rakuša, dipl. uprav. org.

ŽUPANJA
OBČINE GORNJA RADGONA
Urška MAUKO TUŠ

OBČINA GORNJA RADGONA
Št. dok.: 350-0002/2022 - 81
Podpisnik: URŠKA MAUKO TUŠ
Izdajatelj: Republika Slovenija, SIGEN-CA G2
Št. potrdila: 0092B0E14E0000000057299EAF
Veljavnost: 16.12.2027
Datum in ura: 28.03.2024 15:24 Dokument je elektronsko podpisan.

Priloga:

- Elaborat ekonomike k OPPN za drugi del enote urejanja GR 36, št. OPPN – 9/22_EE
- Grafika OPPN, list št. 4 – zazidalna oziroma ureditvena situacija

STROKOVNE PODLAGE

- 1 Elaborat ekonomike, št. OPPN-9/22, ZEU družba za načrtovanje in inženiring d.o.o., marec 2024

USKL. PREDLOG

ELABORAT EKONOMIKE

K OBČINSKEMU PODROBNEMU PROSTORSKEMU NAČRTU ZA DRUGI DEL ENOTE UREJANJA GR 36



IZDELAL:

ZEU, družba za načrtovanje in inženiring, d. o. o.

Ulica Staneta Rozmana 5, 9000 Murska Sobota

IZDELANO:

marec 2024

Podatki o izdelovalcu:

Projekt: **ELABORAT EKONOMIKE K OBČINSKEMU
PODROBNEMU PROSTORSKEMU NAČRTU ZA
DRUGI DEL ENOTE UREJANJA GR 36**

Faza OPPN usklajen predlog

Št. akta: OPPN - 9/22_EE

Izdelovalec: **ZEU družba za načrtovanje in inženiring d. o. o.**
Ulica Staneta Rozmana 5, 9000 Murska Sobota
Tel. +386 25361310
Faks. +386 25341086

Direktorica: Alenka **ŠUMAK**, univ. dipl. inž. kraj. arh.



ZEU načrtovanje, inženiring d.o.o.
Staneta Rozmana 5, Murska Sobota

Odgovorni prostorski
načrtovalec: Leon **CIGÜT**, univ. dipl. inž. arh.

Identifikacijska št.: PA PPN ZAPS 1661
Osebna štampiljka:

Podpis:

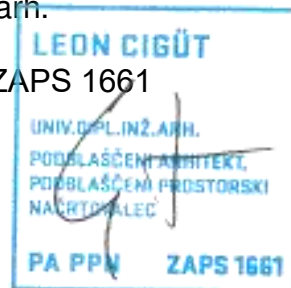

Pripravil: Stanislav HOZJAN, dipl. gosp. inž.

Sodelavci: Tadeja MADJAR STAJNKO, univ. dipl. inž. arh.
Daša ROGELJ, univ. dipl. inž. kraj. arh.
Klavdija VNUK, mag. inž. arh.
Andreja OSTANEK, mag. inž. arh.
Barbara BABIČ FEKONJA, univ. dipl. geog.
Nejc MARIČ, dipl. inž. grad.
Anita SEVER, mag. prav.
Mirko VRBNJAK, univ. dipl. prav.
Željko ŠARDI, inž. arh.
Robert KARDINAR, abs. arh.
Urška KOCIPER

Datum: marec 2024

VSEBINA

Tekstualni del

Povzetek.....	5
1. Namen in cilji naloge.....	6
2. Podlage za izdelavo elaborata ekonomike.....	8
2.1. Pravne podlage	8
2.2. Vsebinske podlage	8
3. Območje in predmet načrtovanja s prostorskim aktom.....	9
4. Komunalna oprema in druga gospodarska javna infrastruktura.....	12
4.1. Obstoječa in predvidena komunalna oprema in druga gospodarska javna infrastruktura.....	12
4.1.1. Prometna infrastruktura.....	13
4.1.2. Vodovod in fekalna kanalizacija	16
4.1.3. Elektroenergetsko omrežje.....	19
4.1.4. Plinovodno omrežje.....	21
4.1.5. Telekomunikacijsko omrežje	23
4.1.6. Ravnanje s komunalnimi odpadki	23
4.2. Ocena investicij v komunalno opremo in drugo gospodarsko javno infrastrukturo	25
4.3. Možni viri financiranja investicij v komunalno opremo in drugo gospodarsko javno infrastrukturo.....	28
4.4. Opredelitev etapnosti gradnje načrtovane komunalne opreme in druge gospodarske javne infrastrukture	29
5. Družbena infrastruktura.....	30
5.1. Demografski podatki občine Gornja Radgona	30
5.2. Analiza stanja obstoječe družbene infrastrukture	32
5.2.1. Objekti javne mreže vzgoje in izobraževanja.....	32
5.2.2. Objekti javnega zdravstva na primarni ravni	35
5.2.3. Športni in rekreacijski objekti lokalnega pomena	36
5.3. Ocena potreb po družbeni infrastrukturi in način zadovoljevanja	38
Priloge.....	38

Seznam tabel:

Tabela 1: Ocenjeni stroški načrtovane komunalne opreme in druge GJI na območju OPPN za drugi del EUP GR 36	26
Tabela 2: Ocenjeni stroški načrtovane komunalne opreme in druge GJI na območju OPPN na enoto mere	27
Tabela 2: Podatki o vpisu v OŠ Gornja Radgona v šolskem letu 2022/2023, vir: Evidenca zavodov in programov MIZŠ.....	33
Tabela 3: Zasedenost in prosta mesta v vrtcu Manka Golarja Gornja Radgona, vir: Evidenca zavodov in programov MIZŠ.....	34
Tabela 4: Razvid javnih športnih objektov na območju občine Gornja Radgona, vir: Razvid športnih objektov, MINISTRSTVO ZA IZOBRAŽEVANJE, ZNANOST IN ŠPORT Dostopno na naslovu: https://podatki.gov.si/dataset/razvid-sportnih-objektov1	36

Grafični del

Seznam slik:

Slika 1: Položaj območja OPPN v Gornji Radgoni na orto-foto posnetku (območje označeno z rdečo)	9
Slika 2: Izsek prikaza namenske rabe iz prikaza stanja prostora k občinskemu podrobnemu načrtu za drugi del enote urejanja GR 36	10
Slika 3: obstoječa prometna infrastruktura, vir: https://gis.iobcina.si , avgust 2023	13
Slika 4: Idejna zasnova prometne ureditve območja, vir: OPPN za drugi del EUP GR 36.....	14
Slika 5: obstoječe omrežje javne razsvetljave, vir: https://gis.iobcina.si , avgust 2023	15
Slika 6: obstoječa vodovodna kanalizacija, vir: https://gis.iobcina.si , avgust 2023	16
Slika 7: obstoječa fekalna oz. meteorna kanalizacija, vir: https://gis.iobcina.si , avgust 2023	17
Slika 8: obstoječe elektroenergetsko omrežje, vir: https://gis.iobcina.si , avgust 2023	20
Slika 9: obstoječe plinovodno omrežje, vir: https://gis.iobcina.si , avgust 2023	22
Slika 10: obstoječe telekomunikacijsko omrežje, vir: https://gis.iobcina.si , avgust 2023.....	24

Seznam grafikonov:

Grafikon 1: Gibanje števila prebivalcev v občini Gornja Radgona za obdobje 2013-2023, vir: SURS; https://pxweb.stat.si/SiStatData/pxweb/sl/Data/-/05C5003S.px/	31
Grafikon 2: Gibanje števila prebivalcev v naselju Gornja Radgona za obdobje 2013-2023, vir: SURS; https://pxweb.stat.si/SiStatData/pxweb/sl/Data/-/05C5003S.px/	31
Grafikon 3: Podatki o vpisu otrok v OŠ Gornja Radgona prikazani za obdobje od leta 2012 do 2022, vir: Evidenca zavodov in programov MIZŠ.....	33

POVZETEK

Temeljni namen elaborata ekonomike je seznanitev udeležencev pri urejanju prostora o racionalnosti in smiselnosti izvedbe prostorskega akta, skozi vse faze priprave prostorskega akta. Predmetni elaborat ekonomike je izdelan kot del gradiva k občinskemu podrobnemu prostorskemu načrtu za drugi del enote urejanja GR 36 (v nadaljevanju tudi: OPPN za drugi del EUP GR 36).

Območje OPPN se nahaja jugovzhodno od središča mesta Gornja Radgona, zahodno od državne meje z Avstrijo, severnovzhodno ob tovorni železniški progi Ljutomer–Radenci–Gornja Radgona in ob regionalni cesti R1-230 Avstrija Gornja Radgona (most)–Radenci–Vučja vas–Križevci–Ljutomer–Ormož (most) ter ob kolesarski stezi Mura–Drava Bike.

Gre za nezazidana stavbna zemljišča na območju EUP GR, ki so v celoti namenjena mešanih stanovanjskih površin in drugih urejenih zelenih površin, z oznako podrobne namenske rabe SSm in ZD ter zajema površino v skupni izmeri cca. 29.981,3 m² oziroma 3,0 ha. Obsega zemljišča oz. dele zemljišč s parc. št. 825/3, 827, 828, 829, 830, 831, 832, 833, 834, 835, 836, 837, 838, 839, 840, 841, 861/1 in 861/2 vse v k. o. 184 – Gornja Radgona

OPPN za drugi del EUP GR 36 načrtuje gradnjo stanovanjskih stavb, gradbenih inženirskih objektov (dostopna cesta ter kanalizacijsko, vodovodno, elektroenergetsko, plinovodno in komunikacijsko omrežje s priključki), gradnjo pomožnih objektov, ureditev zunanjih površin (utrjene in zelene površine) ter druge gradbene posege.

GJI se načrtuje v območju OPPN ter mora biti dimenzionirana na končno načrtovano kapaciteto predmetnega območja. Točen potek tras se določi na podlagi posebne projektne dokumentacije. Območje OPPN je delno komunalno opremljeno. Na obravnavanem območju in v neposredni bližini je že zgrajena prometna, okoljska, energetska in komunikacijska infrastruktura (ceste, vodovod, kanalizacija, elektrika, plinovod, komunikacije).

Ocena stroškov komunalne opreme in druge gospodarske javne infrastrukture je pripravljena s stopnjo natančnosti, kot jo omogoča razpoložljiva dokumentacija. Stroški so ocenjeni na podlagi rešitev infrastrukturnega urejanja, načrtovane s prostorskim aktom ter aktualnega stanja cen na trgu, hkrati pa v skladu z zahtevami ZUreP-3 oz. Pravilnika o elaboratu ekonomike.

Skupni stroški za načrtovano komunalno opremo in drugo GJI (elektroenergetsko, telekomunikacijsko in plinovodno omrežje), brez DDV, skupaj z vso potrebno dokumentacijo, po tem elaboratu ekonomike znašajo 591.910,00 EUR, z upoštevanjem vrednosti stroškov pridobivanja zemljišč na območju OPPN za ureditev prometnih površin pa skupni stroški znašajo 699.810,00 EUR.

Struktura virov financiranja trenutno ni definirana, zato so viri financiranja v tem elaboratu ekonomike opredeljeni variantno. Stroške za zagotavljanje komunalne opreme in druge gospodarske javne infrastrukture lahko financira občina ali drugi zainteresirani investitorji. Časovna izvedba parcelacije in gradnje, kakor tudi zaporedje izvedbe posamezne etape, je odvisno od izkazanega interesa investitorjev.

Predmetni elaborat ekonomike je glede družbene infrastrukture pripravljen tako, da prikazuje oceno potreb po družbeni infrastrukturi, kot jih lahko pričakujemo z implementacijo načrtovanih prostorskih ureditev na območju OPPN. Prikazana je analiza stanja obstoječe družbene infrastrukture v občini Gornja Radgona in podano je mnenje o potrebi dodatnih elementov družbene infrastrukture..

1. NAMEN IN CILJI NALOGE

Za celovit pristop k prostorskemu načrtovanju ter celostno obravnavo vseh interesov v prostoru, z namenom uresničevanja načel trajnostnega razvoja je potrebno vsako načrtovano prostorsko ureditev obravnavati s poznavanjem in predvsem z upoštevanjem posledic, ki so bodisi posredno ali neposredno vezane za implementacijo tovrstnih projektov. Cilj izboljšanja kvalitete prostorskega načrtovanja, ki zajema tako celovito kot kompleksno planiranje, prostorski načrtovalci v slovenski praksi dosegajo z uporabo različnih instrumentov, uporaba katerih je določena z veljavnim Zakonom o urejanju prostora (ZUreP-3) (Uradni list RS, št. 199/21 in 18/23 – ZDU-10).

V skladu z navedenim, 68. člen ZUreP-3 skupaj s pripravo Občinskega prostorskega načrta (OPN) in Občinskega podrobnega prostorskega načrta (OPPN), predvideva pripravo elaborata ekonomike, ki za načrtovano in nameravano prostorsko ureditev opredeljuje:

- komunalno opremo ¹ ter drugo gospodarsko javno infrastrukturo ²(GJI), ki jo je potrebno dograditi oz. zgraditi za namen ureditve
- družbeno infrastrukturo³, ki jo prav tako potrebno dograditi ali zgraditi za namene prostorske ureditve
- oceno investicij in določitev vira finančnih sredstev za izvedbo predvidene ureditve
- etapnost izvajanja načrtovanih ureditev v OPN in OPPN, ki se nanašajo na komunalno opremo in drugo GJI, ter družbeno infrastrukturo.

Glavni namen priprave elaborata ekonomike je preverjanje racionalnosti izvedbe načrtovanih prostorskih ureditev in da se pridobijo informacije o tem kakšne ekonomske posledice je moč pričakovati na podlagi odločitev, s katerimi se opredelijo pogoji za izvedbo načrtovanih prostorskih ureditev in izpostavijo obveze v breme lokalne skupnosti oz. investitorja, če se prostorska ureditev implementira na način, ki je opredeljen z obravnavanim prostorskim aktom. Pomembno je, da je investitor oz. občina pri sprejemanju odločitev o načrtovanih prostorskih ureditvah seznanjen in da se zaveda posledic sprejetih odločitev, saj se s sprejetjem prostorskega akta sprejmejo tudi določene obveze v breme investitorja oz. lokalnega okolja.

¹ komunalna oprema so po 158. členu ZUreP-3:

- objekti in omrežja infrastrukture za izvajanje obveznih lokalnih gospodarskih javnih služb varstva okolja po predpisih, ki urejajo varstvo okolja;
- objekti oziroma omrežja gospodarske javne infrastrukture za izvajanje izbirnih lokalnih gospodarskih javnih služb v skladu s predpisi, ki urejajo energetiko;
- javne površine v lasti občine.

² gospodarska javna infrastruktura so prostorske ureditve, namenjene opravljanju gospodarskih javnih služb, in prostorske ureditve za druge namene v javnem interesu na področju energetike, prometa, elektronskih komunikacij in drugih gospodarskih dejavnosti, ki so kot take določene z zakonom ali odlokom lokalne skupnosti; gospodarska javna infrastruktura je državnega in lokalnega pomena; druga gospodarska javna infrastruktura pa je gospodarska javna infrastruktura, ki ni komunalna oprema, in je namenjena zagotavljanju opremljenosti stavbnega zemljišča kot sta elektroenergetsko omrežje in državna cesta;

³ družbena infrastruktura so prostorske ureditve namenjene izvajanju dejavnosti splošnega pomena, s katerimi se zagotavljajo dobrine, ki so v javnem interesu na področju vzgoje in izobraževanja, znanosti, športa, zdravstva, socialnega varstva, kulture ter drugih dejavnosti splošnega in splošno gospodarskega pomena, ki so kot take določene z zakonom ali odlokom lokalne skupnosti (ZUreP-3)

Elaborat ekonomike je del gradiva za obravnavo na občinskem svetu. Z njegovo pripravo se tako javnost kot tudi odločevalci v celoti informirajo s finančnimi posledicami, obenem pa dovolj zgodaj – še v fazi sprejemanja prostorskega akta, pred uradno potrditvijo – seznanijo s pričakovanimi stroški, kar pomeni, da je na voljo še dovolj manevrskega prostora za dodatno preveritev načrtovane prostorske ureditve, oz. za njeno dopolnitev, spremembo, določitev ustrezne etapnosti njene izvedbe ali v skrajnem primeru, da se jo celo opusti.

Elaborat ekonomike kot tak, ne določa konkretnih prostorskih ali infrastrukturnih rešitev, temveč le povzema iz obstoječih virov in prikazuje osnovno komunalno ekonomiko. Tako je elaborat ekonomike v procesu prostorskega načrtovanja zgolj informativne narave.

2. PODLAGE ZA IZDELAVO ELABORATA EKONOMIKE

Priprava elaborata ekonomike temelji na pravnih in vsebinskih podlagah

2.1. Pravne podlage

Za pripravo elaborata ekonomike sta najpomembnejši dve pravni podlagi, in sicer:

- Zakon o urejanju prostora ZureP-3 (Uradni list RS, št. 199/21 in 18/23 – ZDU-10)
- Pravilnik o elaboratu ekonomike (Uradni list RS, št. 45/19 in 199/21 – ZUreP-3)

Iz ZUreP-3 izhajajo predvsem opredelitve o komunalni opremi in drugi GJI ter o družbeni infrastrukturi. Na podlagi 65. člena Zakona o urejanju prostora (Uradni list RS, št. 61/17) pa je julija leta 2016 pričel veljati Pravilnik o elaboratu ekonomike – v skladu s prvim odstavkom 68. člena ZUreP-3 je s pripravo OPN in OPPN predvidena tudi priprava elaborata ekonomike.

Pravilnik podrobneje določa vsebino in obliko elaborata ekonomike, opredeljuje njegov namen in podlage, ki so potrebne za njegovo izdelavo. Zajema pa tudi jasne vsebinske napotke za ustrezno pripravo elaborata ekonomike glede komunalne opreme oz. druge GJI ter glede družbene infrastrukture.

2.2. Vsebinske podlage

Za čim bolj natančno oceno posledic sprejetja prostorskega akta na razvoj prostora, predvsem pa na njegovo komunalno opremo in pripadajočo ostalo GJI ter družbeno infrastrukturo, so pomembne vsebinske podlage, ki zajemajo prostorski akt z vsemi svojimi sestavinami, obstoječe strokovne podlage, izvedene študije in različne vrste projektne dokumentacije, vezane za dotično prostorsko ureditev.

Vsebinske podlage za izdelavo predmetnega elaborata ekonomike so:

- odlok o občinskem podrobnem prostorskem načrtu za drugi del enote urejanja GR 36, ki ga je izdelalo podjetje ZEU družba za načrtovanje in inženiring, d. o. o. (št. akta: OPPN-9/22, identifikacijska št.: 3088),
- smernice in mnenja nosilcev urejanja prostora k OPPN,
- stanje prostora območja OPPN.

Za pripravo elaborata ekonomike so pomembne vse rešitve, določene z OPPN, še posebej pa rešitve, ki se nanašajo na pogoje glede gradnje GJI in priključevanja objektov nanjo. Večina podatkov o načrtovanih prostorskih ureditvah je povzetih iz gradiva OPPN.

3. OBMOČJE IN PREDMET NAČRTOVANJA S PROSTORSKIM AKTOM

Območje OPPN zajema zemljišča v območju enote urejanja prostora (v nadaljevanju tudi: EUP) GR 36, ki je po podrobnejši namenski rabi opredeljena kot mešane stanovanjske površine in druge urejene zelene površine z oznakama podrobnejše namenske rabe SSm in ZD – opredeljene EUP z namensko in podrobno namensko rabo v Občinskem prostorskem načrtu občine Gornja Radgona (Uradno glasilo Občine Gornja Radgona, št. 3/15, 6/17 in 5/20).

Območje OPPN se nahaja jugovzhodno od središča mesta Gornja Radgona, zahodno od državne meje z Avstrijo, severnovzhodno ob tovorni železniški progi Ljutomer–Radenci–Gornja Radgona in ob regionalni cesti R1-230 Avstrija Gornja Radgona (most)–Radenci–Vučja vas–Križevci–Ljutomer–Ormož (most) ter ob kolesarski stezi Mura–Drava Bike.



Slika 1: Položaj območja OPPN v Gornji Radgoni na orto-foto posnetku (območje označeno z rdečo)

Obravnavano območje zajema površino v skupni izmeri cca. 29.981,3 m² oziroma 3,0 ha in obsega nezazidana stavbna zemljišča oziroma dele zemljišč s parcelnimi številkami 825/3, 827, 828, 829, 830, 831, 832, 833, 834, 835, 836, 837, 838, 839, 840, 841, 861/1 in 861/2 vse v k. o. 184 – Gornja Radgona.



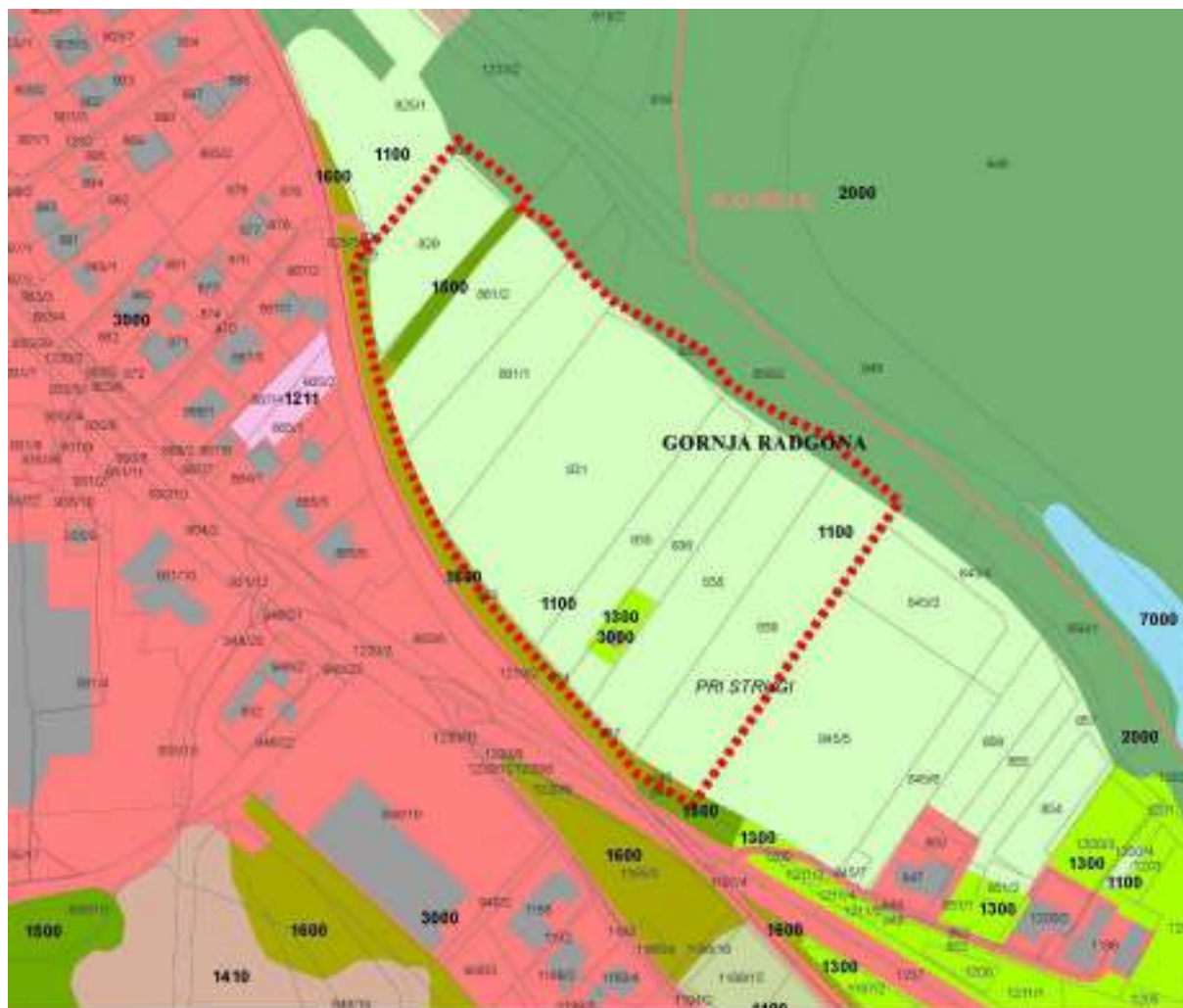



Gre za nezazidana stavbna zemljišča na območju EUP GR 36, ki so v celoti namenjena mešanih stanovanjskih površin in drugih urejenih zelenih površin, z oznako podrobne namenske rabe SSm in ZD. Po dejanski rabi so zemljišča v območju OPPN pretežno opredeljena kot njive, manjši delež površine pa predstavljajo še drevesa in grmičevja ter trajni travnik.



Legenda

- | | |
|--|---|
|  območje OPPN |  neobdelano kmetijsko zemljišče (1600) |
|  meja katastrske občine |  gozd (2000) |
|  kataster stavb |  pozidano in sorodno zemljišče (3000) |
|  zemljiški kataster |  voda (7000) |

Dejanska raba

-  njiva (1100)
-  trajne rastline na njivskih površinah (1180)
-  vinograd (1211)
-  trajni travnik (1300)
-  kmetijsko zemljišče v zaraščanju (1410)
-  drevesa in grmičevja (1500)

Slika 2: Izsek prikaza namenske rabe iz prikaza stanja prostora k občinskemu podrobnemu načrtu za drugi del enote urejanja GR 36

OPPN za drugi del EUP načrtuje gradnjo stanovanjskih stavb, gradbenih inženirskih objektov (dostopna cesta ter kanalizacijsko, vodovodno, elektroenergetsko, plinovodno in komunikacijsko omrežje s priključki), gradnjo pomožnih objektov, ureditev zunanjih površin (utrjene in zelene površine) ter druge gradbene posege.

Na ureditvenem območju so dopustne naslednje izvedbe del:

- pripravljalna in zemeljska dela,
- novogradnja,
- rekonstrukcija,
- manjša rekonstrukcija,
- vzdrževanje objekta,
- vzdrževalna dela v javno korist,
- odstranitev,
- sprememba namembnosti.

Ostale podrobnosti in rešitve prostorske ureditve so opisane ter prikazane v tekstualnem in grafičnem delu občinskega podrobnega prostorskega načrta za drugi del enote urejanja GR 36 (št. akta OPPN-9/22, identifikacijska št.: 3088).

4. KOMUNALNA OPREMA IN DRUGA GOSPODARSKA JAVNA INFRASTRUKTURA

4.1. Obstoječa in predvidena komunalna oprema in druga gospodarska javna infrastruktura

Območje OPPN je komunalno neopremljeno, vendar je v neposredni bližini obravnavanega območja že zgrajena prometna, okoljska, energetska in komunikacijska infrastruktura (ceste, vodovod, kanalizacija, elektrika, plinovod, komunikacije) z možnostjo navezave na njo.

Prometni dostop do območja občinskega podrobnega prostorskega načrta je možen z asfaltirane nekategorizirane dostopne ceste na jugovzhodnem delu območja, ki se priključuje na državno regionalno cesto R1-230/0366 Gornja Radgona – Radenci in hkrati v tej fazi predstavlja edini urejen dostop do območja. Za zagotavljanje prometnega dostopa na predmetnem območju se dogradi dostopno cesto, ki bo kot taka servisirala potrebe načrtovanega območja.

GJI se načrtuje v območju OPPN ter mora biti dimenzionirana na končno načrtovano kapaciteto predmetnega območja. Vsi detajlni pogoji za priključitev na načrtovano GJI se določijo v fazi izdelave projekta za pridobitev gradbenega dovoljenja posameznega objekta v skladu s pozitivnim mnenjem. Pri tem se seveda upoštevajo veljavni predpisi, normativi in zakonodaja s posameznega področja.

Točen potek tras GJI se določi na podlagi posebne projektne dokumentacije. Iz tega sledi tudi dejstvo, da individualni priključki posameznih objektov niso del javne komunalne opreme, zato torej stroške njihove izgradnje nosi investitor oz. lastnik posameznega objekta, in podrobnejše obravnave individualnih priključkov predmetni elaborat ekonomike ne predvideva.

Posegi izven območja občinskega podrobnega prostorskega načrta so dovoljeni za izgradnjo, prestavitve in rekonstrukcijo prometne, okoljske, energetske in komunikacijske infrastrukture za potrebe priključevanja območja OPPN.

Na tem mestu je potrebno še poudariti, da se načrtovane objekte in površine oblikuje oz. umešča v prostor na podlagi začrtanih robnih pogojev in usmeritev za projektiranje in gradnjo območja OPPN, ki omogočajo fleksibilnost ter prilagodljivost glede na potrebe investitorjev, hkrati pa zagotavljajo utemeljeno in premišljeno umeščanje v prostor.

V nadaljevanju je predstavljena obstoječa ter predvidena komunalna oprema in druga javna infrastruktura.

4.1.1. Prometna infrastruktura



Slika 3: obstoječa prometna infrastruktura, vir: <https://gis.iobcina.si>, avgust 2023

Na območju OPPN se za zagotavljanje prometnega dostopa obstoječa dostopna cesta, ki se s cestnim priključkom navezuje na regionalno cesto R1-230 Gornja Radgona (most)–Radenci–Vučja vas–Križevci–Ljutomer–Ormož (most), dogradi na način, da bo servisirala potrebe načrtovanega območja.

Ob vozišču se uredi enostranski hodnik za pešce in kolesarje. Cestne priključke se dimenzionira z ustreznimi tehničnimi elementi in opremi z ustrezno vertikalno oz. horizontalno prometno signalizacijo, v skladu z določbami Pravilnika o cestnih priključkih na javne ceste (Uradni list RS, št. 86/09) in Pravilnika o prometni signalizaciji in prometni opremi na cestah (Uradni list RS, št. 99/15).

Dostopna cesta in cestni priključki se izvedejo v protiprašni izvedbi z elementi, ki omogočajo osnovne dostope in uporabo tudi za funkcionalno ovirane ljudi. Vozišče kot tudi hodnik za pešce se izvede v ustrezni širini. Dodatne zahteve pri izvedbi prometne infrastrukture iz odloka ne izhajajo.

Javna razsvetljava se uredi v skladu s kriteriji in predpisi glede osvetljenosti cest in ob upoštevanju predpisov o mejnih vrednostih svetlobnega onesnaževanja (obstoječa javna razsvetljava je razvidna iz slike 5).

V nadaljevanju je prikazan izsek idejne zasnove prometne ureditve na območju OPPN za drugi del EUP GR 36, s katerega je razvidna predvidena ureditev prometne infrastrukture znotraj predmetnega območja. Nazornejši prikaz poteka prometne infrastrukture je razviden v grafičnih prilogah predmetnega elaborata.

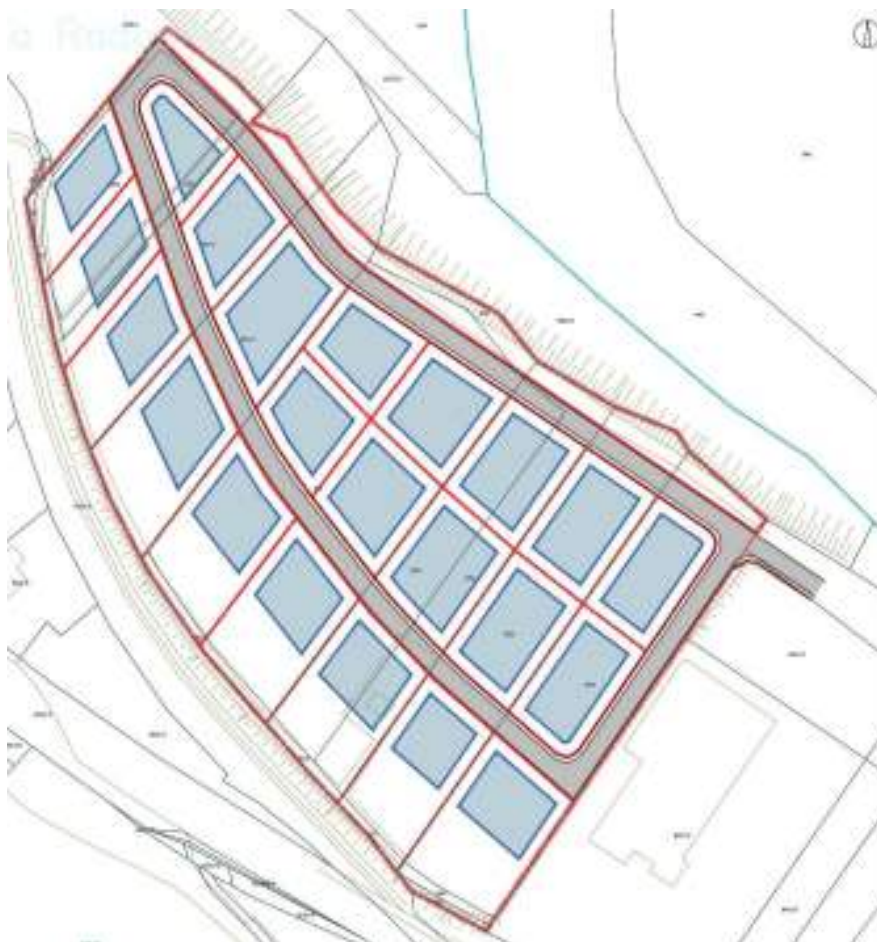

Slika 4: Idejna zasnova prometne ureditve območja, vir: OPPN za drugi del EUP GR 36



50 m 1 : 2000

50 mm



Slika 5: obstoječe omrežje javne razsvetljave, vir: <https://gis.iobcina.si>, avgust 2023

4.1.2. Vodovod in fekalna kanalizacija



Slika 6: obstoječa vodovodna kanalizacija, vir: <https://gis.iobcina.si>, avgust 2023



Slika 7: obstoječa fekalna oz. meteorna kanalizacija, vir: <https://gis.iobcina.si>, avgust 2023

K osnutku OPPN za drugi del EUP GR 36 je izvajalec gospodarskih javnih služb s pitno vodo in odvajanja odpadnih komunalnih in padavinskih vod, tj. Komunala Radgona, javno podjetje d. o. o., 30.05.2023 izdal 2. mnenje s št. 018-046/2023-12/NŠ.

Za oskrbo s pitno, sanitarno in požarno vodo se zgradi krožni cevovod s hidrantnim omrežjem. Gradnja novega vodovodnega omrežja na območju OPPN in navezava na obstoječe javno vodovodno omrežje bo urejeno v skladu z določili Tehničnega pravilnika o javnem vodovodu Sistema C (Uradni list RS, št. 22/17).

Podrobnejša merila pri projektiranju vodovodnega omrežja (velikost cevovoda, potek trase vodovoda, priključno mesto navezave, hidrantno omrežje) se določijo v posebni projektni dokumentaciji, pri čemer se upoštevajo veljavni tehnični predpisi o javnem vodovodu.

Z obnovo vodovodnega omrežja na območju Občine Gornja Radgona (Sistem C – 2. faza) je predvidena nadgradnja vodovodnega omrežja, ki bo predvidoma potekalo po zemljišču s parc. št. 870, k. o. 184 – Gornja Radgona, ki hidravlično zadostuje potrebam območja načrtovanega z OPPN.

Za zbiranje in odvajanje padavinskih in komunalnih odpadnih voda se izvede ločeni kanalizacijski sistem, v skladu z izdanimi pogoji upravljalca komunalne in padavinske vode – Komunala Radgona, javno podjetje d. o. o. in z določili Pravilnika o tehnični izvedbi in uporabi objektov javne kanalizacije v občini Gornji Radgona (Uradno glasilo občine Gornja Radgona, št. 2/2022).

Komunalne odpadne vode se odvaja v javno kanalizacijsko omrežje, ki se zaključi s komunalno čistilno napravo KČ Gornja Radgona. Padavinske odpadne vode pa se z utrjenih površin in streh pa predhodno očiščene odvaja po meteorni kanalizaciji v obstoječe meteorno kanalizacijo IC Mele. Ustrezno očiščene padavinske odpadne vode se lahko zbira v zbiralnikih deževnice za ponovno uporabo.

Konkretnejši ukrepi slonijo iz projektiranja kanalizacije, pri čemer se upoštevajo veljavni tehnični predpisi o javni kanalizaciji.

V neposredni bližini območja OPPN je delno že izvedeno javno vodovodno omrežje (slika 6) in javna fekalna ter meteorna kanalizacija (slika 7), navedenega pa znotraj območja OPPN trenutno ni.

Z ureditvijo območja OPPN se predvidijo notranji razvodi javnega vodovodnega omrežja v skupni dolžini cca. 630 m in kanalizacijsko omrežje za odvod fekalnih voda v skupni dolžini cca. 660 m oz. odvod meteornih voda v ocenjeni dolžini 600 m. Vsi razvodi so razvidni iz grafičnega dela OPPN-9/22 oz. iz priloge 3 predmetnega elaborata ekonomike, ki prikazuje ureditev glede poteka omrežij in priključevanja objektov na gospodarsko javno infrastrukturo ter grajeno javno dobro.

4.1.3. Elektroenergetsko omrežje

V neposredni bližini območja OPPN se nahajajo obstoječi elektroenergetski vodi in objekti v lasti ter upravljanju elektrodistribucijskega operaterja Elektro Maribor d. d., in sicer:

- 20 kV kablovod K-220 GR 333 RECEK – 204 POMUR.SEJE,
- 20 kV kablovod K-721 SNSTB LISJA.S – GR 333 RECEK,
- nizkonapetostno omrežje (nadzemno in podzemno) iz TP 20/0,4 kV T-595 RADGONA LIDL,

Vsi posegi in priključki na elektroenergetsko omrežje se izvedejo pod pogoji upravljavca elektroenergetskega omrežja, tj. Elektro Maribor d. d. Vsa elektroenergetska infrastruktura se projektno obdela v skladu s tehničnimi pogoji, veljavno tipizacijo, veljavnimi tehničnimi predpisi in standardi ter na podlagi strokovne podlage upravljalca elektroenergetskega omrežja, tj. Elektro Maribor d. d., ki prav tako odredi tudi pogoje za vse posege in priključke na elektroenergetsko omrežje.

Za oskrbo z električno energijo območja OPPN se zgradi nizkonapetostni kabelski razvod iz transformatorske postaje TP 20/0,4 kV Recek (t-333) do razdelilnih omaric in priključke od razdelilnih omaric do stavb. Pri tem je potrebno še pridobiti ustrezno projektno dokumentacijo za nizkonapetostni kabelski razvod ter zagotoviti ustanovitev stvarne služnosti na zemljiščih, čez katera bodo potekale trase elektroenergetskih vodov.

Obstoječe elektroenergetsko omrežje je prikazano na sliki 8.

Idejna zasnova ureditve sredjenapetostnega in nizkonapetostnega omrežja, za potrebe objektov na območju drugega dela EUP GR 36 je prikazana v prilogi 3, na prikazu ureditev glede poteka omrežij in priključevanja objektov na gospodarsko javno infrastrukturo ter grajeno javno dobro.

Za potrebe komunalne ureditve načrtovanega območja je s prostorskim aktom predvidena položitev nizkonapetostnega 0,4 kV kablovoda v skupni ocenjeni dolžini cca. 475 m, in izgradnja sredjenapetostnega 20 kV omrežja v skupni dolžini cca. 225 m. Finančna ocena stroškov izvedbe elektroenergetskega omrežja na območju OPPN v poglavju 4.2 tako upošteva prej navedene komponente in je pripravljena na temelju cen materiala in vrednosti ročnega in strojnega dela veljavnih v juliju 2023.



50 m 1 : 2000

50 mm



Slika 8: obstoječe elektroenergetsko omrežje, vir: <https://gis.iobcina.si>, avgust 2023

4.1.4. Plinovodno omrežje

Območje predmetnega OPPN se delno nahaja v varovalnem pasu prenosnega plinovoda P15221, v upravljanju družbe Plinovodi d. o. o., zato je kot operater prenosnega sistema plina izdal smernice in mnenja k idejnim rešitvam OPPN z št.:S23-220/P-NG/RKP. Za načrtovane ureditve se za energetske oskrbo za ogrevanje z omrežnim plinom (v bodoče tudi obnovljivim plinom) predvidi razširitev plinovodnega omrežja s priključitvijo na obstoječe distribucijsko plinovodno omrežje.

Za oskrbo z zemeljskim plinom se na območju OPPN zgradi ustrezno dimenzionirano plinovodno omrežje, ki se naveže na obstoječe srednjetačno (4 bar) distribucijsko omrežje zemeljskega plina, ki poteka ob regionalni cesti, JZ od obravnavanega območja.

Pogoje in način priključevanja na omrežje zemeljskega plina določa izvajalec lokalne gospodarske javne službe systemskega operaterja distribucijskega omrežja zemeljskega plina v občini Gornja Radgona. Plinovodno omrežje, priključke in plinske inštalacije se projektno obdela v skladu s tehničnimi pogoji, veljavnimi tehničnimi predpisi in standardi.

Za načrtovane stavbe se izvede priključke na plinovodno omrežje za potrebe ogrevanja in kuhanja. Priključka na plinovodno omrežje ni potrebno izvesti le v primeru izkoriščanja obnovljivih virov energije.

Priključitev novo načrtovanih objektov bo možna po pridobitvi soglasja za priključitev po energetskega zakonu.

Energetski zakon določa varovalni pas distribucijskega sistema zemeljskega plina, ki ga predstavlja zemljiški pas, ki v širini 5 m poteka na obeh straneh plinovoda merjeno od njegove osi.

OPPN za drugi del EUP GR 36 predvideva notranji razvod plinovodnega omrežja in izvedbo priključka na obstoječe srednjetačno (4 bar) plinovodno v skupni dolžini cca. 770 m.



50 m 1 : 2000

50 mm



Slika 9: obstoječe plinovodno omrežje, vir: <https://gis.iobcina.si>, avgust 2023

4.1.5. Telekomunikacijsko omrežje

Za zagotavljanje elektronskih komunikacijskih storitev se obstoječa telekomunikacijska kabelska kanalizacija ustrezno zaščiti, prestavi in razširi na osnovi konkretne projektne rešitve – zgradi se kabelska kanalizacija v dostopnih cestah PEHD cev 2x fi 50 mm s kabelskimi jaški iz betonskih cevi fi 80 cm in do posamezne stavbe PEHD cev fi 50 mm ali 32 mm s prehodnim jaškom ob sami stavbi. Priključna točka za predvideno zazidavo je na zemljišču s parc. št. 845/5, k. o. 184 - Gornja Radgona.

K projektnim rešitvam OPPN za drugi del EUP GR 36 je smernice in pogoje podal upravljalec telekomunikacijskega omrežja, tj. Telekom Slovenije d. d, z oznako 119912 - MB/2486-IV, iz katerih izhaja da je za predvideno ureditev potrebno načrtovati izgradnjo TK kabelske kanalizacije in ustreznega TK omrežja. Pri vseh posegih v prostor je potrebno upoštevati trase obstoječega TK omrežja in predhodno pridobiti mnenje Telekoma Slovenije d. d. k projektnim rešitvam.

Stroške ogleda, izdelave projekta zaščite, predstavitve in izvedbe telekomunikacijskega omrežja, zakoličbe ter nadzora krije investitor ureditve območja. Prav tako bremenijo investitorja tudi stroški odprave napak, ki bi nastale zaradi del na območju, kakor tudi stroški zaradi izpada prometa, ki bi zaradi tega nastali.

Prenosni medij se določi za vsako stavbo posebej glede na potrebe investitorjev. Investitor objekta, kjer bo izveden telekomunikacijski priključek, predvidi vgradnjo dovodne telekomunikacijske omarice in zagotovi ustrezni cevni dovod do objekta. V primeru kovinske dovodne omarice, mora biti le-ta ozemljena na skupno ozemljilo objekta.

Dovodna telekomunikacijska omarica mora biti vgrajena na mesto, kjer je omogočen 24 urni dostop. Notranja telekomunikacijska inštalacija se naj izvede s tipiziranimi materiali in elementi. Priporoča se izvedba notranje telekomunikacijske inštalacije, ki se z ustrezno cevno povezavo (pri tem se upošteva minimalne dimenzije inštalacijskih cevi) z dovodno telekomunikacijsko omarico zaključi v notranji telekomunikacijski omarici. V notranji telekomunikacijski omarici je potrebno zagotoviti električno napajanje (vtičnica 220 V) in prezračevanje.

Znotraj območja SD OPPN je načrtovan razvod novega telekomunikacijskega voda v dolžini cca. 365 m. Na sliki 10 je prikazano obstoječe telekomunikacijsko omrežje znotraj in v neposredni bližini območja OPPN.

4.1.6 Ravnanje s komunalnimi odpadki

OPPN za drugi del EUP GR 36 ne predvideva posebnih ekoloških otokov za ločeno zbiranje odpadkov.

Ravnanje s komunalnimi odpadki se izvaja v skladu z občinskim predpisom, ki določa način ravnanja s komunalnimi odpadki, tj. Odlok o zbiranju komunalnih odpadkov na območju občine Gornja Radgona (Uradno glasilo Občine Gornja Radgona, lokalni časopis Prepih, št. 94 z dne 01.10.2015).

Z odpadki se bo ravnalo v okviru obstoječega sistema ravnanja z odpadki na območju občine. Izvajalec obvezne gospodarske javne službe odvoza odpadkov na obravnavanem območju je Komunala Radgona d.o.o., ki vrši organiziran reden odvoz mešanih komunalnih odpadkov.

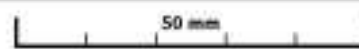

Slika 10: obstoječe telekomunikacijsko omrežje, vir: <https://gis.iobcina.si>, avgust 2023

4.2. Ocena investicij v komunalno opremo in drugo gospodarsko javno infrastrukturo

Stroški posamezne vrste načrtovane komunalne opreme in druge GJI obsegajo postavke, povezane s projektiranjem in gradnjo načrtovane javne infrastrukture za opremljanje stavbnih zemljišč na območju OPPN.

Sestavljajo jih naslednje stroškovne vrste:

- stroški izdelave različnih vrst in ravni tehnične dokumentacije za novo infrastrukturo,
- stroški predhodno izvedenih študij v zvezi z novo infrastrukturo,
- stroški pridobivanja zemljišč za gradnjo infrastrukture,
- stroški gradnje nove infrastrukture (kot so stroški materiala, dela, gradbene opreme idr.),
- drugi stroški nove infrastrukture, ki nastanejo zaradi gradnje nove infrastrukture (kot so stroški rušitev objektov, stroški dovoljenj, zavarovanj, nadzora in podobno).

Med zgoraj našteje stroške nove infrastrukture pa ni mogoče vključiti:

- vzdrževanje, obnavljanje ali nadomeščanje obstoječe komunalne infrastrukture,
- prilagajanje obstoječe infrastrukture oskrbnim in tehničnim standardom,
- odpravljanje manjših pomanjkljivosti na obstoječi infrastrukturi, ki onemogočajo njeno nemoteno delovanje.

Komunalno opremo v smislu definicije, ki jo navaja ZUreP-3 predstavlja naslednja prej opisana GJI na območju OPPN:

- prometne površine: urejanje dovozov, asfaltiranih javnih poti, vključno z odvodnjo in javno razsvetljavo;
- izgradnja vodovodnega cevovoda znotraj ureditvenega območja (priključitev na obstoječe vodovodno omrežje v neposredni bližini);
- izgradnja ustreznega kanalizacijskega omrežja za odvod fekalnih in meteornih voda ter priključitev na obstoječe omrežje.

Druge vrste načrtovane infrastrukture (ureditev elektroenergetskega omrežja na območju OPPN ter plinovodnega in telekomunikacijskega omrežja), ki je predvideno s prostorskim aktom in je pomembno za opremljenost stavbnih zemljišč predstavlja drugo GJI. Pri tem je v elaboratu ekonomike obravnavana možnost priklučitve odjemnih mest na obstoječe elektroenergetsko, plinovodno in telekomunikacijsko omrežje.

V elaboratu ekonomike je torej kot komunalna oprema in druga gospodarska javna infrastruktura stroškovno ovrednotena ureditev prometnih površin, vodovodnega omrežja, omrežja fekalne in meteorne kanalizacije, srednje- in nizko-napetostnega elektroenergetskega omrežja, telekomunikacijskega omrežja ter plinovodnega omrežja, vse načrtovano s predmetnim prostorskim aktom in prikazano v grafičnem delu OPPN za drugi del EUP GR 36.

Vsi stroški v nadaljevanju so ocenjeni z upoštevanjem rešitev načrtovane komunalne opreme in druge gospodarske javne infrastrukture, kot so opredeljene v prostorskem aktu z oznako OPPN-9/22 oz. identifikacijsko številko v zbirki prostorskih aktov 3088. Prav tako so iz njega povzete in preračunane vse količine ter ovrednotene s povprečnimi stroški gradnje

primerljive enote posameznih vrst infrastrukture, ki so bili pridobljeni z zbiranjem podatkov na terenu ob konkretnih gradnjah.

V izračunih so upoštevani stroški za pridobitev različne vrste dokumentacije v višini 4,5 % od gradbenih stroškov. Stroški za odkup m² zemljišča pa so prevzeti iz evidenc vrednotenja nepremičnin – na podlagi slednjih in aktualnih cen na trgu nepremičnin je izračunana vrednost stroškov pridobivanja zemljišč za izgradnjo ceste na območju OPPN.

Ocena stroškov investicij v komunalno opremo in drugo GJI za ureditev območja OPPN za drugi del EUP GR 36 je pripravljena v skladu s 4. odstavkom 6. člena Pravilnika o elaboratu ekonomike (Uradni list RS, št. 45/19 in 199/21 – ZUreP-3).

Skupni stroški za načrtovano komunalno opremo in drugo GJI po tem elaboratu ekonomike brez davka na dodano vrednost so prikazani v spodnji tabeli 1.

Vsi stroški so ocenjeni v evrih in so veljavni na dan 22.08.2023.

Tabela 1: Ocenjeni stroški načrtovane komunalne opreme in druge GJI na območju OPPN za drugi del EUP GR 36

Vrsta stroška	stroški v EUR
Stroški gradnje nove komunalne opreme	515.460,00
asfaltirano prometno omrežje (urejanje dovozov, asfaltiranih javnih poti, vključno z odvodnjo in javno razsvetljavo)	122.610,00
vodovodno omrežje	117.100,00
fekalna kanalizacija	144.500,00
meteorna kanalizacija	131.250,00
Stroški dokumentacije, vodenja, nadzora	23.200,00
Stroški druge GJI	53.250,00
elektroenergetsko omrežje (SNO+NNO)	53.250,00
telekomunikacijsko omrežje	191.500,00
plinovodno omrežje	72.720,00
KOMUNALNA OPREMA SKUPAJ	591.910,00
+ STROŠKI PRIDOBIVANJA ZEMLJIŠČ	107.900,00
SKUPAJ OCENJENI STROŠKI	699.810,00

Skupni stroški za načrtovano komunalno opremo in drugo GJI (elektroenergetsko, telekomunikacijsko in plinovodno omrežje), brez DDV, skupaj z vso potrebno dokumentacijo, **po tem elaboratu ekonomike znašajo 591.910,00 EUR**, z upoštevanjem vrednosti stroškov pridobivanja zemljišč na območju OPPN za ureditev prometnih površin pa **skupni stroški znašajo 699.810,00 EUR**.

Za investitorje, ki bodo gradili stavbe na območju OPPN in bodo morali zagotavljati ustrezno komunalno opremo, je pomembna informacija, koliko znašajo stroški za komunalno opremo in drugo GJI na m² zemljišča za gradnjo, t. j. na skupno površino gradbenih zemljišč oz. višina stroškov na m² neto tlorisne površine objektov, ki so predvideni z ureditvijo območja OPPN.

Na območju OPPN je na voljo skupno 29.981 m² gradbenih zemljišč za gradnjo stavb (vključno z upoštevanjem funkcionalnih oz. pripadajočih zemljišč). Stroški načrtovane komunalne opreme in druge GJI na m² zemljišča za gradnjo stavb znašajo 19,74 EUR/m², skupaj z upoštevanjem cene za m² zemljišča pa 23,34 EUR/m².

Na območju OPPN je dopustno zgraditi skupno cca 11.993 m² bruto tlorisnih površin objektov oz. 9.953,80 m² neto tlorisnih površin objektov. Stroški načrtovane komunalne opreme in druge GJI na m² neto tlorisnih površin objektov tako znašajo 59,47 EUR/m², skupaj z upoštevanjem cene za zemljišča pa cca. 70,31 EUR/m².

Tabela 2: Ocenjeni stroški načrtovane komunalne opreme in druge GJI na območju OPPN na enoto mere

Postavka	Vrednost	E/M
Gradbene parcele na območju OPPN	29.981,30	m ²
Bruto tlorisne površine objektov na območju OPPN	11.992,52	m ²
Neto tlorisne površine objektov na območju OPPN	9.953,79	m ²
Stroški komunalne opreme in druge GJI	699.810,00	EUR
Stroški komunalne opreme in druge GJI, brez zemljišč	591.910,00	EUR
Stroški komunalne opreme in GJI na m² gradbene parcele, brez zemljišč	19,74	EUR/m²
Stroški komunalne opreme in GJI na m² gradbene parcele, z zemljišči	23,34	EUR/m²
Stroški komunalne opreme in GJI na m² NTPO, brez zemljišči	59,47	EUR/m²
Stroški komunalne opreme in GJI na m² NTPO, z zemljišči	70,31	EUR/m²

Vse zgoraj navedene ocene so v neto vrednosti in ne vsebujejo davka na dodano vrednost. Pomembno je poudariti, da je v predmetnem elaboratu ekonomike podana groba ocena stroškov urejanja območja OPPN, ki ga obravnava prostorski akt z identifikacijsko številko 3088 in je pripravljena na podlagi infrastrukturne zasnove ter aktualnega stanja cen na trgu.

Pri dejanski izvedbi lahko v kasnejših fazah ob podrobnejši analizi končni stroški odstopajo od navedenih v predmetnem elaboratu ekonomike, kjer so ti seveda le informativne narave.

4.3. Možni viri financiranja investicij v komunalno opremo in drugo gospodarsko javno infrastrukturo

V skladu s 166. členom zakona o urejanju prostora (ZUreP-3) (Uradni list RS, št. 199/21 in 18/23 – ZDU-10) gradnjo komunalne opreme zagotavlja občina. Gradnja komunalne opreme se financira iz komunalnega prispevka, proračunskih sredstev občine in drugih virov financiranja, ki so lahko proračunska sredstva države, sredstva pridobljena iz različnih skladov ter vse druge oblike finančnih sredstev, ki niso komunalni prispevek.

V primeru, da občina ne more zagotavljati komunalne opreme, je kot izjemoma možna rešitev dopustna gradnja objektov na neopremljenih ali delno opremljenih stavbnih zemljiščih, če se sočasno z gradnjo objektov zagotavlja tudi opremljanje stavbnih zemljišč po pogodbi o opremljanju.

S sklenjeno pogodbo o opremljanju investitor pred upravnim organom, pristojnim za gradbene zadeve, izkazuje minimalno komunalno oskrbo objekta v skladu s predpisi, ki urejajo graditev. Investitor lahko izkazuje minimalno komunalno oskrbo objekta na podlagi sklenjene pogodbe o opremljanju le, če še ni potekel rok za dokončanje gradnje in predajo komunalne opreme, naveden v pogodbi o opremljanju.

Tovrstna rešitev, ki investitorju s pogodbo o opremljanju zemljišč omogoča gradnjo objekta sočasno z gradnjo komunalne infrastrukture, prinaša hitrejšo realizacijo investicijske namere, saj ni potrebno čakati, da bo občina zagotovila potrebno komunalno opremo. V takem primeru se občina in investitor s pogodbo o opremljanju dogovorita, da bo investitor sam zgradil del ali celotno komunalno opremo za zemljišče, na katerem namerava graditi, in jo nato brezplačno predal občini. Za to skleneta pogodbo o opremljanju in v njej opredelita medsebojne pravice in obveznosti.

167. člen ZUreP-3 pri tem določa, da investitor nosi vse stroške gradnje komunalne opreme, ki bi jih nosila občina, če bi zemljišča v skladu s programom opremljanja opremljala sama. Če se nova komunalna oprema, ki jo zagotovi investitor, posredno ali neposredno priključuje na obstoječo komunalno opremo oz. bremeni že zgrajeno komunalno opremo, je investitor dolžen plačati pripadajoči del komunalnega prispevka za obstoječo komunalno opremo, ki se izračuna v skladu s predpisom iz sedmega odstavka 228. člena.

Če gradnja druge GJI, ki jo je še potrebno zgraditi oz. dograditi zaradi zagotavljanja opremljenosti stavbnih zemljišč, časovno in finančno še ni opredeljena, morata občina in izvajalec gospodarske javne službe pred sprejetjem programa opremljanja stavbnih zemljišč skleniti dogovor o gradnji druge GJI, rokov za izvedbo, prevzemu in njenem financiranju. V skladu z navedenim se tako občina in izvajalec obvezne državne javne službe distribucije električne energije lahko dogovorita, da opremljanje z elektroenergetskim omrežjem zagotovi občina. V tem primeru občina zaračuna stroške izgradnje elektroenergetskega omrežja izvajalcu javne službe, ta pa ji jih je dolžan povrniti.

Izvajalec obvezne državne javne službe distribucije električne energije prevzame elektroenergetiko v last in upravljanje, ko je zanj pridobljeno uporabno dovoljenje in so ustrezno urejene lastniške oz. druge stvarnopravne pravice; Stroški izgradnje elektroenergetskega omrežja občini pa se povrnejo tako, da se zaračunane omrežnine za elektroenergetsko omrežje nakazujejo na račun občine od dne priključitve prvega objekta na izgrajeno omrežje do celotne povrnitve stroškov v skladu s predpisom, ki ga predpiše minister (162. člen ZUreP-3).

Občina načrtuje finančna sredstva za izvedbo nove komunalne opreme v načrtu razvojnih programov občinskega proračuna. Če ob začetku veljavnosti programa opremljanja finančna sredstva za izvedbo opremljanja na posameznem območju opremljanja še niso vključena v načrt razvojnih programov občinskega proračuna, jih občina vanj vključi pri naslednji letni dopolnitvi občinskega proračuna.

4.4. Opredelitev etapnosti gradnje načrtovane komunalne opreme in druge gospodarske javne infrastrukture

Gradnja in ureditev objektov na območju OPPN za drugi del EUP GR 36 je možna hkrati z izgradnjo GJI. Gradnja GJI se lahko gradi fazno ob pogoju, da je upoštevana končna ureditev oz. kapaciteta območja.

Glede na dopustno etapnost gradnje objektov na območju OPPN, se lahko dograditev GJI izvede kot ločene podetape, ki pa v elaboratu ekonomike posebej niso obravnavane, saj je časovna izvedba prostorskih ureditev, kakor tudi zaporedje izvedbe posamezne prostorske ureditve in njenih etap odvisna od izkazanega interesa investitorjev.

Za vsako etapo je treba zagotoviti prometni dostop do stavbe, zadostno število parkirnih mest in tisti del okoljske, energetske in komunikacijske infrastrukture, ki je potrebna za priključitev in oskrbo ter za obratovanje stavbe.

5. DRUŽBENA INFRASTRUKTURA

Skladno z določili zakonskih predpisov o vsebini elaborata ekonomike se za področje družbene infrastrukture ugotavlja vpliv implementiranih prostorskih ureditev na naslednje vrste družbene infrastrukture:

- objekti javne mreže vzgoje in izobraževanja (vrtci, osnovne šole...),
- objekti javnega zdravstva na primarni ravni (zdravstveni dom, splošna zdravstvena postaja...)
- športni objekti lokalnega pomena (pokriti športni objekti, nepokriti športni objekti)
- druga družbena infrastruktura (kultura, socialno varstvo, zaščita in reševanje, javna uprava...)

Družbena infrastruktura zajema širok spekter družbenih dejavnosti z različnimi nameni uporabe, a v grobem pa se s tem pojmujejo družbeni sistemi, objekti in ustanove, ki so nuja za nemoteno delovanje skupine ljudi na določenem prostoru ter jim zagotavljajo ustrezno življenjsko raven.

V nadaljevanju in v skladu s Pravilnikom, predmetni elaborat ekonomike obravnava le prve tri po alinejah zgoraj navedene vrste družbene infrastrukture.

5.1. Demografski podatki občine Gornja Radgona⁴

Demografska sestava prebivalstva in demografski razvojni trendi v prostoru so zelo pomemben dejavnik trajnostne poselitve prostora in pa posledično razvoja območij.

Občina Gornja Radgona je del pomurske statistične regije in se razprostira na 74,6 km². Obsega 30 naselij: Aženski Vrh, Črešnjevci, Gornja Radgona, Gornji Ivanjci, Hercegovščak, Ivanjski Vrh, Ivanjševci ob Ščavnici, Ivanjševski Vrh, Kunova, Lastomerci, Lokavci, Lomanoše, Mele, Negova, Norički Vrh, Očeslavci, Orehovci, Orehovski Vrh, Plitvički Vrh, Podgrad, Police, Ptujška Cesta, Radvenci, Rodmošci, Spodnja Ščavnica, Spodnji Ivanjci, Stavešinci, Stavešinski Vrh, Zagajski Vrh in Zbigovci.

Gre za občino, ki se je po številu prebivalcev med slovenskimi občinami uvrstila na 63. mesto, kar argumentirajo statistični podatki za leto 2021, ko je občina štela približno 8.470 prebivalcev (cca. 4.250 moških in 4.220 žensk). Na kvadratnem kilometru površine občine je živelo povprečno 114 prebivalcev; torej je bila gostota naseljenosti v občini Gornja Radgona večja kot v celotni državi (104 prebivalci na km²).

Grafikon 1 prikazuje gibanje števila prebivalcev na območju celotne občine Gornja Radgona v obdobju zadnjih desetih let, enako je za naselje Gornja Radgona prikazano na grafikonu 2.

Iz prvega grafikona je v obdobju od leta 2013 do leta 2019 razvidno postopoma upadanje števila prebivalcev v občini, na kar je rast prebivalcev v občini Gornja Radgona v zadnjih treh letih pozitivna (za obdobje med letom 2021 in 2023 je v primerjavi s predhodnima letoma značilna regresivna rast števila prebivalcev).

⁴ povzeto po podatkih statističnega urada Republike Slovenije, povezava do: <https://www.stat.si/obcine/sl/Municip/Index/41>

Grafikon 1: Gibanje števila prebivalcev v občini Gornja Radgona za obdobje 2013-2023, vir: SURS;
<https://pxweb.stat.si/SiStatData/pxweb/sl/Data/-/05C5003S.px/>

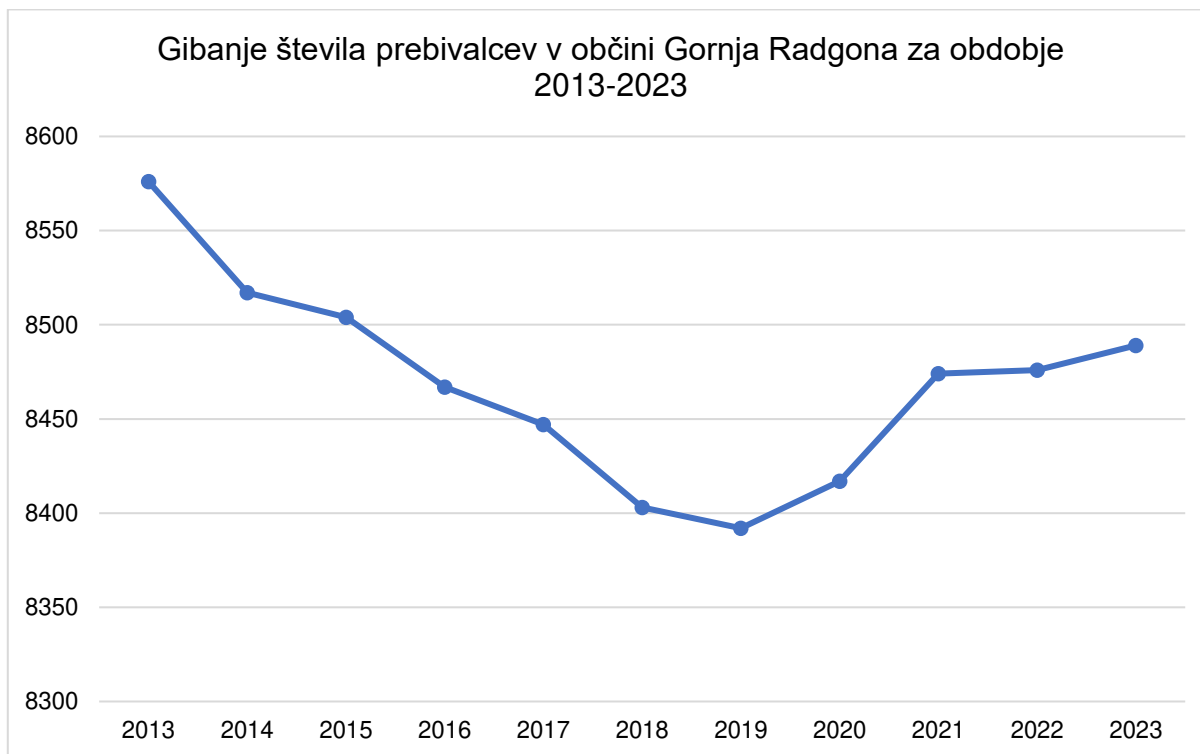

Krivulja števila prebivalcev v naselju Gornja Radgona prikazuje nekoliko nihajoče gibanje, pri kateri je za obdobje zadnjih pet let v splošnem opazna tendenca rasti števila prebivalcev.

Grafikon 2: Gibanje števila prebivalcev v naselju Gornja Radgona za obdobje 2013-2023, vir: SURS;
<https://pxweb.stat.si/SiStatData/pxweb/sl/Data/-/05C5003S.px/>

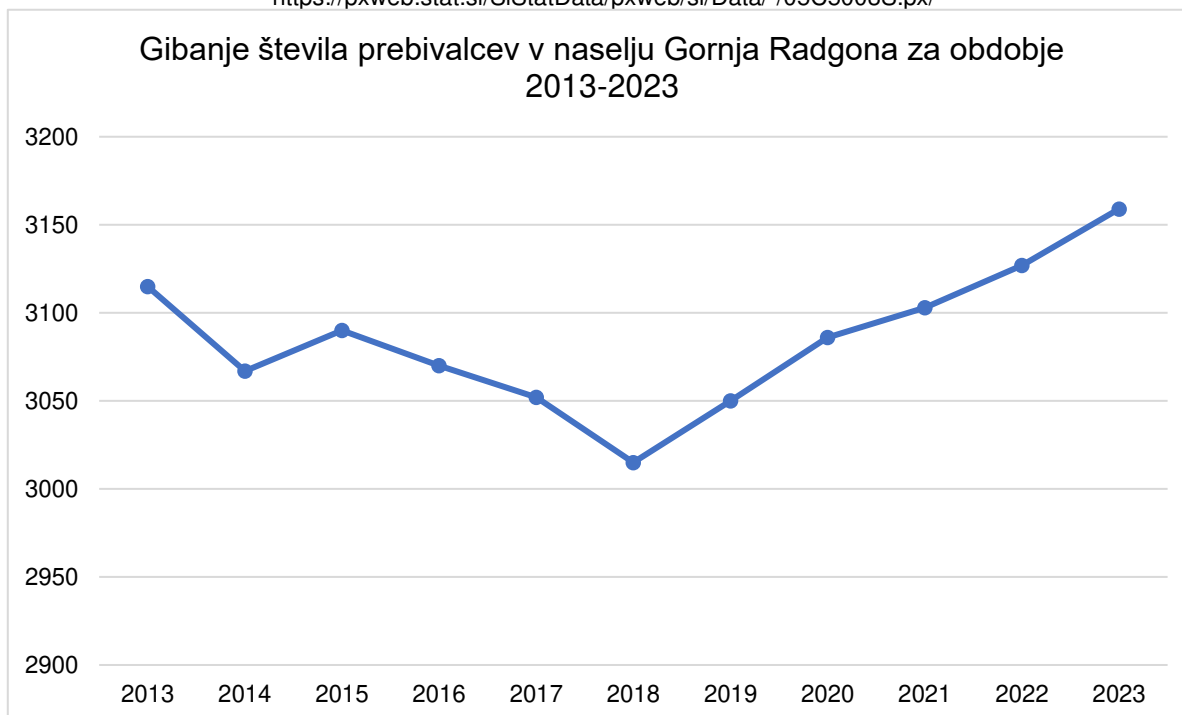

Število živorojenih je bilo nižje od števila umrlih. Naravni prirast na 1.000 prebivalcev v občini je bil torej v tem letu negativen, znašal je -4,6 (v Sloveniji - 2,0). Selitveni prirast na 1.000 prebivalcev v občini pa je bil pozitiven, znašal je kar 6,0 prebivalcev na 1.000 prebivalcev, torej se je v občino priselilo več ljudi kakor se je iz nje odselilo. Tako je seštevek naravnega in selitvenega prirasta na 1.000 prebivalcev v občini bil pozitiven in večji od slovenskega povprečja, saj je znašal 1,4 (na nivoju celotne države negativen, -0,9).

Povprečna starost občanov je bila 45,7 leta in tako višja od povprečne starosti prebivalcev Slovenije (43,8 leta). Med prebivalci občine Gornja Radgona je bilo število najstarejših – tako kot v večini slovenskih občin – večje od števila najmlajših. Vrednost indeksa staranja za občino je znašala 174,3 in je tako višja od vrednosti indeksa staranja za celotno Slovenijo (ta je bila 138,7). Slednje pomeni, da se povprečna starost prebivalcev občine Gornja Radgona dviga v povprečju hitreje kot v celotni Sloveniji.

V občini so delovali 3 vrtci, obiskovalo pa jih je 316 otrok. Od vseh otrok v občini, ki so bili stari od 1–5 let, jih je bilo 82 % vključenih v vrtec, kar je le odstotek več kot znaša povprečje v vseh slovenskih vrtcih (81 %). V tamkajšnjih osnovnih šolah se je v šolskem letu 2021/2022 izobraževalo približno 672 učencev. Različne srednje šole je obiskovalo okoli 255 dijakov. Med 1.000 prebivalci v občini je bilo 28 študentov in 6 diplomantov; v celotni Sloveniji pa je bilo na 1.000 prebivalcev povprečno 39 študentov in 8 diplomantov.

Med delovno sposobnim prebivalstvom (tj. osebami v starosti 15 let–64 let) je bilo približno 57 % delovno aktivnih (tj. zaposlenih ali samozaposlenih), kar je manj od slovenskega povprečja (67 %). Povprečna mesečna plača na osebo, zaposleno pri pravnih osebah, je bila v tej občini v bruto znesku za dobrih 11 % nižja od letnega povprečja mesečnih plač v Sloveniji, v neto znesku pa dobrih 9 % nižja. V obravnavanem letu je bilo v občini zbranih 409 kg komunalnih odpadkov na prebivalca, kar pa je za 44 kg več kot v celotni Sloveniji.

5.2. Analiza stanja obstoječe družbene infrastrukture

5.2.1. Objekti javne mreže vzgoje in izobraževanja

V občini Gornja Radgona in relativni bližini območja OPPN se nahajata dva javno vzgojno-izobraževalna zavoda s programom osnovnošolskega izobraževanja, in sicer:

- Osnovna šola dr. Antona Trstenjaka Negova
- Osnovna šola Gornja Radgona

V skladu z 48. členom Zakona o osnovni šoli (ZOsn-UPB2) (Uradni list RS, št. 70/05) imajo starši pravico vpisati otroka v javno osnovno šolo ali v zasebno osnovno šolo s koncesijo v šolskem okolišu, v katerem otrok stalno oz. začasno prebiva, javna osnovna šola oz. zasebna osnovna šola s koncesijo v tem okolišu, pa je dolžna na željo staršev otroka vpisati. V drugo osnovno šolo (izven šolskega okoliša, v katerem otrok nima stalnega prebivališča) lahko starši vpišejo otroka, če ta šola s tem soglaša. Zadnja navedena je od načrtovanega območja oddaljena le dober kilometer, kar pomeni, da je območje OPPN v njenem šolskem okolišu.

Najbližja načrtovani enoti urejanja prostora je torej Osnovna šola Gornja Radgona, ki je od predmetnega območja oddaljena 1,3 km (cca. 3 min vožnje z avtomobilom). V šolskem letu 2022/2023 jo je v skupnem številu obiskovalo 564 šoloobveznih otrok.

Tabela 3: Podatki o vpisu v OŠ Gornja Radgona v šolskem letu 2022/2023, vir: Evidenca zavodov in programov MIZŠ

Razred	Oddelki	Učenci
1. razred	3	58
2. razred	3	69
3. razred	3	58
4. razred	3	64
5. razred	3	59
6. razred	3	57
7. razred	3	71
8. razred	3	71
9. razred	3	57
SKUPAJ	27	564

Po pregledu podatkov o vpisu iz predhodnih desetih let v OŠ Gornja Radgona, se ugotavlja, da število učencev na šoli skozi leta sorazmerno in počasi narašča, kar prikazuje tudi grafikon 3.

Grafikon 3: Podatki o vpisu otrok v OŠ Gornja Radgona prikazani za obdobje od leta 2012 do 2022, vir: Evidenca zavodov in programov MIZŠ

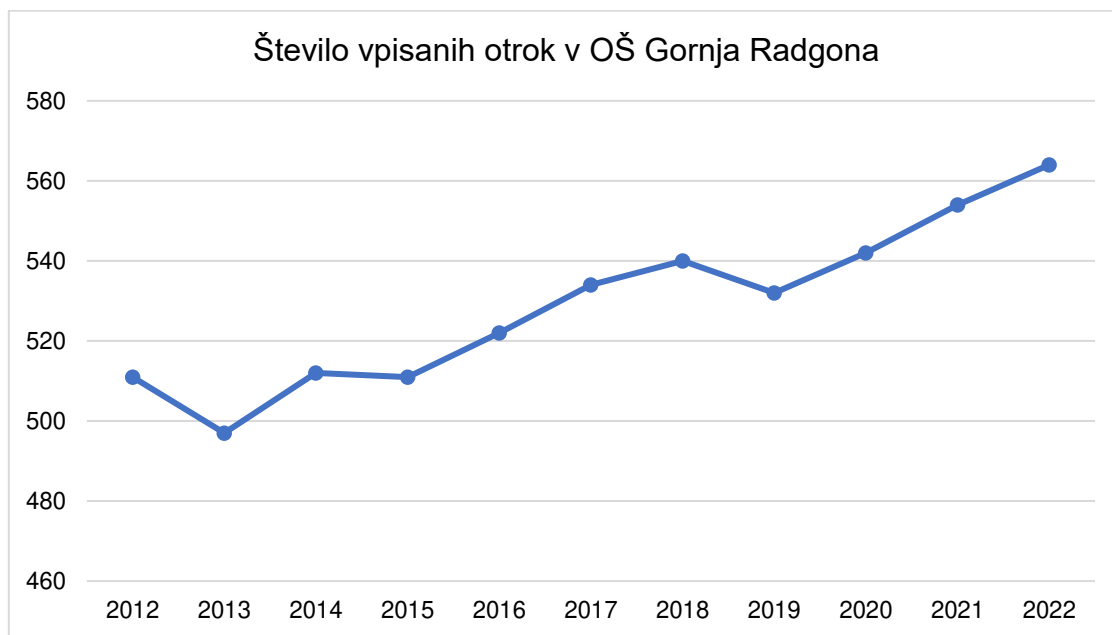

Glede na načrtovano ureditev, ki predvideva gradnjo stavb namenjenih bivanju s spremljajočimi dejavnostmi, garažnih stavb in objektov namenjenih skladiščenju (samo pokrite skladiščne površine, rezervoarji in cisterne za vodo in druge tekočine, kapnice, rezervoarji za nafto in plin), bi tovrstni poseg v prostor lahko predstavljal povod za priseljevanje mladih družin ter s tem posredno nastanek nove dodatne obremenitve na obstoječo lokalno vzgojno-izobraževalno mrežo. Na podlagi pregleda kapacitet obstoječega sistema se ocenjuje, da težav pri sprejetju novih otrok, ki ji bo generiralo območje OPPN ne bo.

Za zavode s programom predšolske vzgoje v splošnem velja pravilo, da starši lahko svoje otroke vpišejo tudi v vrtece, ki niso znotraj občine njihovega stalnega prebivališča – npr. na poti v službo starša; a kljub temu se večina staršev odloči za vrtec, ki je najbližje stalnega prebivališča.

Iz Evidence zavodov in programov Ministrstva za izobraževanje in šolstvo je razvidno, da na območju občine Gornja Radgona v javni mreži predšolske vzgoje delujejo 4 vrtci, in sicer:

- Vrtec Manka Golarja Gornja Radgona
- Vrtec Manka Golarja Gornja Radgona, enota Črešnjevci
- Vrtec Manka Golarja Gornja Radgona, enota Kocljeva 4
- Vrtec pri Osnovna šola dr. Antona Trstenjaka Negova

Za potrebe planiranja se običajno privzame, da je potrebno zagotoviti prosta mesta za vpis otrok v vrtec na območju, ki je najbližje mestu stalnega prebivališča družine. V konkretnem primeru je območju OPPN najbližji vrtec Manka Golarja Gornja Radgona, čigar enoti sta obe v Gornji Radgoni, na naslovu Kocljevi 2 in Kocljevi 4 (oddaljenosti od območja OPPN cca. 1,5 km).

Vrtec Manka Golarja Gornja Radgona je imel na dan 25.07.2023 vpisanih 23 otrok. Iz evidence zavodov in programov se pri stanju kapacitet vrtca na dotični lokaciji ugotavlja, da ni čakalne dobe za noben obstoječi oddelek vrtca, in da je v celotnem vrtcu še nekaj prostih mest za nove otroke.

Tabela 4: Zasedenost in prosta mesta v vrtcu Manka Golarja Gornja Radgona, vir: Evidenca zavodov in programov MIZŠ

ZASEDENOST IN PROSTA MESTA		Število oddelkov	Število otrok	Število prostih mest	Število otrok na čakalnem seznamu
Starostno obdobje	Oznaka oddelka				
1. starostno obdobje	1-2	3	20	0	0
	2-3	3	42	0	
	1-3	1	11	0	
2. starostno obdobje	3-4	2	30	4	0
	4-5	3	44	22	
	5-6	4	21	61	
	3-6	1	2	7	
Kombinirani oddelki	Otroci 1. star. obdobja	2	31	3	0
	Otroci 2. star. obdobja				
Razvojni oddelki					0
Vzgojno-varstvena družina	1-3				0
	3-6				
SKUPAJ		19	201	97	0

Ključni kazalnik za merjenje kapacitete vrtca pa je maksimalno število otrok, ki jih vrtec lahko sprejme. Na podlagi prikazanih in navedenih podatkov se lahko povzame, da načrtovanje novih prostorov namenjene predšolski vzgoji, zaradi implementacije načrtovanega območja namenjenega gradnji stanovanjskih stavb, ni potrebno.

5.2.2. Objekti javnega zdravstva na primarni ravni

Na podlagi Zakona o zdravstveni dejavnosti (Uradni list RS, št. 23/05 – uradno prečiščeno besedilo, 15/08 – ZPacP, 23/08, 58/08 – ZZdrS-E, 77/08 – ZDZdr, 40/12 – ZUJF, 14/13, 88/16 – ZdZPZD, 64/17, 1/19 – odl. US, 73/19, 82/20, 152/20 – ZZUOOP, 203/20 – ZIUPOPVE in 112/21 – ZNUPZ) izhaja, da mrežo javne zdravstvene službe na primarni ravni določa in zagotavlja občina. Primarna raven javnega zdravstva je organizirana v zdravstvene domove in zdravstvene postaje.

Osnovno zdravstveno dejavnost na primarni ravni (preprečevanje bolezni in poškodb, odkrivanje bolezni, diagnostika in zdravljenje na ambulantni oz. dispanzerski ravni ter nujna medicinska pomoč z reševalnimi prevozi) na območju občine Gornja Radgona nudi Zdravstveni dom Gornja Radgona. ZD Gornja Radgona so leta 1999 ustanovile tri občine, poleg občine Gornja Radgona še občina Radenci in občina Sv. Jurij ob Ščavnici. Zdravstveni dom Gornja Radgona je od območja OPPN oddaljen 500 m (1 min vožnje z avtomobilom).

Zdravstveno pomoč na sekundarni ravni, ki obsega specialistično ambulantno in bolnišnično dejavnost, je dostopna v Splošni bolnišnici Murska Sobota, ki je od območja OPPN oddaljena 25 min (cca. 20 km) vožnje.

Klinična oskrba na terciarni ravni pa je za obravnavano območje dostopna v UKC Maribor, v oddaljenosti 43 min vožnje z avtomobilom.

5.2.3. Športni in rekreacijski objekti lokalnega pomena

Javne površine, namenjene športni dejavnosti in javni športni objekti so v lasti Republike Slovenije ali v lasti lokalnih samouprav. Javna zbirka podatkov o športnih objektih se vodi z namenom organiziranega in sistematičnega spremljanja stanja v športu in njegovega razvoja ter za vodenje dolgoročne politike razvoja v športu. (76. člen Zakona o športu (ZŠpo-1) (Uradni list RS, št. 29/17, 21/18 – ZN Org, 82/20 in 3/22 – ZDeb)). Iz Razvida športnih objektov, ki ga vodi Ministrstvo za izobraževanje, znanost in šport, za občino Gornja Radgona izhajajo naslednji podatki:

Tabela 5: Razvid javnih športnih objektov na območju občine Gornja Radgona, vir: Razvid športnih objektov, MINISTRSTVO ZA IZOBRAŽEVANJE, ZNANOST IN ŠPORT Dostopno na naslovu: <https://podatki.gov.si/dataset/razvid-sportnih-objektov1>

ID	naziv objekta	naslov	upravljelec
2386	Športni center Apače	Apače, 9253 Apače	Nogometni klub Apače
908	Igrišče malega nogometa Lešane	Lešane, 9253 Apače	ni vpisan
1726	Igrišče nalega nogometa Plitvica	Plitvica, 9253 Apače	Športno turistično društvo Plitvica
192	Športno rekreacijski center Trate	Cesta na stadion, 9250 Gornja Radgona	Občina Gornja Radgona
2684	KOŠARKARSKO IGRIŠČE TRATE - Ob Mladinski Ulici V Gornji Radgoni	Mladinska ulica Gornja Radgona, 9250 Gornja Radgona	Občina Gornja Radgona
2487	Telovadnica OŠ Dr. Antona Trstenjaka Negova	Negova 20, 9245 Spodnji Ivanjci	Osnovna šola Dr. Antona Trstenjaka Negova
1907	TVD Partizan	Partizanska Cesta 11, 9250 Gornja Radgona	OŠP - OŠ Dr. Janka Šlebingerja Gornja Radgona
1385	Nogometno igrišče Podgrad	Podgrad, 9250 Gornja Radgona	ni Vpisan
1546	Športna igrišča OŠ Gornja Radgona	Prežihova Ulica 1, 9250 Gornja Radgona	Osnovna šola Gornja Radgona
197	Telovadnica OŠ Gornja Radgona	Prežihova Ulica 1, 9250 Gornja Radgona	Osnovna šola Gornja Radgona
1545	Rokometno igrišče	Spodnja Ščavnica 35, 9250 Gornja Radgona	Osnovna šola Gornja Radgona
1386	Nogometno igrišče Stavešinci	Stavešinci 12, 9250 Gornja Radgona	Prostovoljno gasilsko društvo Stavešinci
1299	Nogometno igrišče Branoslavci	Branoslavci, 9250 Gornja Radgona	Turistično športno društvo Branek Branoslavci
1513	Nogometno igrišče Črešnjevci	Črešnjevci, 9250 Gornja Radgona	Športno društvo nogometni klub Črešnjevci

1514	Nogometno igrišče Lomanoše	Lomanoše, 9250 Gornja Radgona	ni vpisan
356	Igrišče malega nogometa Podgorje	Podgorje 95, 9253 Apače	Prostovoljno gasilsko društvo Podgorje iz Apaške doline
2765	Igrišče malega nogometa Črnci	Črnci, 9253 Apače	KMN Bulls Apače - Črnci
1384	Nogometno igrišče	Ivanjševci Ob Ščavnici, 9250 Gornja Radgona	Športno društvo Klub malega nogometa Protokol
2309	Športna igrišča OŠ Dr. A. Trstenjaka Negova	Negova 20, 9245 Spodnji Ivanjci	Osnovna šola Dr. Antona Trstenjaka Negova
1751	Nogometno igrišče Negova	Negova, 9245 Spodnji Ivanjci	ni vpisan
1544	Nogometno igrišče	Police, 9250 Gornja Radgona	ni vpisan
2275	Nogometno igrišče	Spodnja Ščavnica, 9250 Gornja Radgona	Športno društvo Nogometni Klub Tokam
1304	Nogometna in tenis igrišča Lastomerci	Lastomerci 25, 9250 Gornja Radgona	ni vpisan
2683	Nogometno igrišče Očeslavci	Očeslavci, 9245 Spodnji Ivanjci	ni vpisan
2681	Nogometno igrišče Šenekar Spodnji Ivanjci	Spodnji Ivanjci, 9245 Spodnji Ivanjci	ni vpisan
685	Nogometno igrišče Zbigovci	Zbigovci, 9250 Gornja Radgona	ni vpisan

Mreža javnih športnih objektov, tako pokritih kot nepokritih zagotavlja zadostno pokritost s športnimi in rekreacijskimi površinami, in nudi uporabo različnim vrstam športa. V neposredni bližini območja OPPN, cca 500 m, se tako nahajajo športna igrišča OŠ Gornja Radgona ter telovadnica na Osnovni šoli Gornja Radgona. V radiju 850 m pa je stacioniran tudi športno rekreacijski center Trate ter otroško igrišče v parku.

V letu 2020 so v občini tik ob obstoječi telovadnici Osnovne šole Gornja Radgona pričeli z gradnjo večnamenske športne dvorane (VŠD) Gornja Radgona, ki so jo septembra 2022 tudi odprli. Slednja zadovoljuje standarde in normative šolskega športa ter, predvsem po površinah, standarde in normative za 1. državno ligo športov, kot so rokomet, odbojka in košarka.

5.3. Ocena potreb po družbeni infrastrukturi in način zadovoljevanja

Prostorski akt za ureditev drugega dela EUP GR 36 v Gornji Radgoni predvideva prostorsko ureditev območja, ki bo omogočala gradnjo novih stavb namenjenih bivanju s spremljajočimi dejavnostmi, stavb za funkcionalno dopolnitev ter skladiščnih stavb. Tako načrtovane nove ureditve lahko predstavljajo povod za dodatno priseljevanje prebivalcev oz. nove koristnike javnih storitev v mreži družbene infrastrukture.

V skladu z veljavnim OPN občine Gornja Radgona se razvoj športno – rekreacijske dejavnosti usmerja na že obstoječe športno – rekreacijske površine. Na območju mesta Gornja Radgona se športno – rekreacijske dejavnosti usmerja v obstoječi Turistično športni center Trate. Manjše športno – rekreacijske površine v preostalem delu občine predstavljajo obstoječa športna igrišča in pripadajoči objekti (tabela 4), ki se ohranjajo in smiselno dopolnjujejo v skladu s potrebami in svojimi prostorskimi možnostmi. Razvoj mehkih oblik športno – rekreacijskih dejavnosti (hoja, tek, trim, kolesarjenje, ipd.) se v nemasovni obliki razvija na celotnem območju občine, posebno zanimiva za to obliko športa in rekreacije so vinorodne Slovenske gorice, območje ob reki Muri ter okolica Negovskega jezera.

Eden izmed strateških ciljev iz Resolucije o nacionalnem programu športa v Sloveniji za obdobje 2014-2023 je zagotavljanje 0,35 m² pokritih in 3,2 m² nepokritih športnih površin na prebivalca, ki bodo ustrezno prostorsko umeščene. Pregled športa v Republiki Sloveniji v obdobju od leta 2016 do 2021⁵, za občino Gornja Radgona navaja, da površina vseh pokritih športnih objektov znaša 804 m², površina vseh nepokritih pa 100.008 m², po preračunu na število prebivalcev je to 96 m² pokritih športnih objektov na prebivalca in kar 6.683 m² nepokritih športnih površin na prebivalca. Navedeno pomeni, da za že obstoječe število prebivalcev v občini Gornja Radgona je zagotovljena zadostna kapaciteta športnih objektov.

Na podlagi analize stanja družbene infrastrukture v občini je ugotovljeno, da obstoječi objekti javne mreže vzgoje in izobraževanja, javnega zdravstva na primarni ravni in športni objekti lokalnega pomena s svojim stanjem in zmogljivostjo zadostujejo dodatnim uporabnikom, ki jih bo generirala gradnja na območju OPPN; potrebno pa je razmisliti o investicijah v javno družbeno infrastrukturo, predvsem o investicijskem vzdrževanju obstoječe mreže in postopnem razvoju vseh vrst družbene infrastrukture na vseh naselitvenih območjih občine Gornja Radgona.

⁵ Grujič S; Šport v številkah, Pregled športa v Republiki Sloveniji v obdobju od leta 2016 do 2021, Zavod za šport Republike Slovenije Planica, Ljubljana, november 2021

PRILOGE

Priloga 1: DOF prikaz družbene infrastrukture ob območju OPPN za drugi del EUP GR 36

Priloga 2: Ureditvena situacija območja OPPN za drugi del EUP GR 36 – iz grafičnega dela OPPN-9/22

Priloga 3: Prikaz ureditev glede poteka omrežij in priključevanja objektov na gospodarsko javno infrastrukturo ter grajeno javno dobro – iz grafičnega dela OPPN-9/22

Prikaz družbene infrastrukture

ob območju OPPN za drugi del EUP GR 36



Gornja Radgona

vrtec Manka Golarja
Gornja Radgona

OS Gornja Radgona

ZD Gornja Radgona

območje OPPN



k.o. 184 - Gornja Radgona

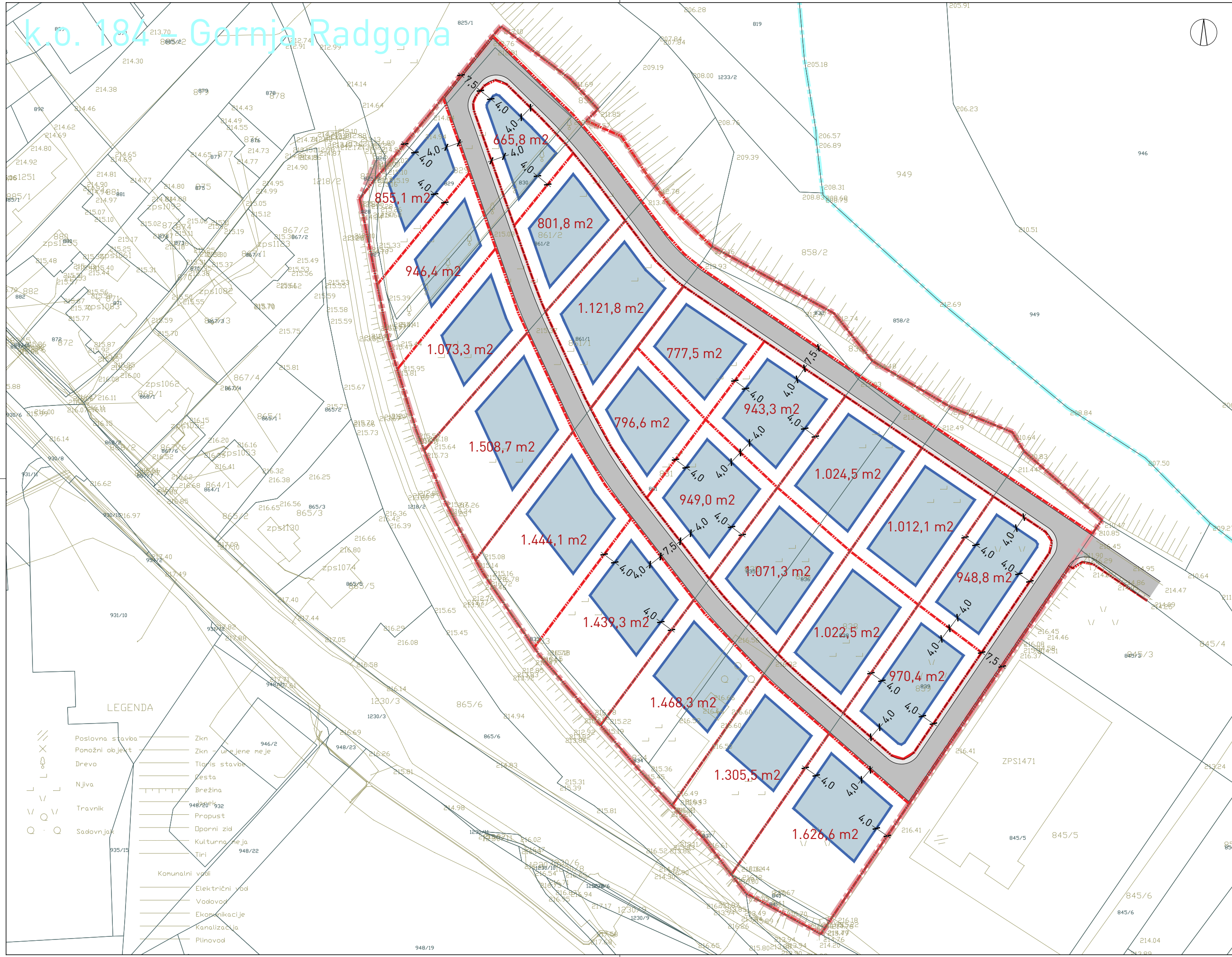
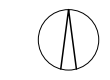

LEGENDA

- katastrski načrt
- meja katastrske občine
- geodetski načrt
- meja območja občinskega podrobnega prostorskega načrta
- meja parcele
- površina za razvoj stavb
- gradbena meja
- prometna površina
- peš površina

USKLI. PREDLOG

LEGENDA

- Poslovna stavba
- Pomožni objekt
- Drevo
- Njiva
- Travnik
- Sadovnjak
- Zkn
- Zkn - urejene meje
- Tlo/ls stavbe
- Pesta
- Brežina
- Propust
- Oporni zid
- Kulturna meja
- Tiri
- Komunalni vod
- Električni vod
- Vodovod
- Ekonomikacije
- Kanalizacije
- Plinovod



ZEU družba za načrtovanje in inženiring d.o.o.
 Ulica Staneta Rozmana 5, SI-9000 Murska Sobota, Slovenija
 Tel. +386 25341310, Faks +386 25341086, E-naslov: zeu@zeu.si, Internet: http://www.zeu.si

Investitor: Občina Gornja Radgona Partizanska cesta 13, 9250 Gornja Radgona		Odgovorni prostorski načrtovalec: Leon Cigüt, univ. dipl. inž. arh. ZAPS 1661	
Pripravljalavec: Občina Gornja Radgona Partizanska cesta 13, 9250 Gornja Radgona		Sodelavec: Alenka Šumak, univ. dipl. inž. kraj. arh. Barbara Babič Fekonja, univ. dipl. geog. Urška Kociper	
Naziv: Občinski podrobni prostorski načrt za drugi del enote urejanja prostora GR 36		Grafični načrt: Zazidalna oziroma ureditvena situacija	
Številka: OPPN-9/22	Identifikacijska številka: 3088	Datum: marec 2024	Merilo: 1 : 1000
		Datum geod. načrta: oktober 2022	Številka lista: 4

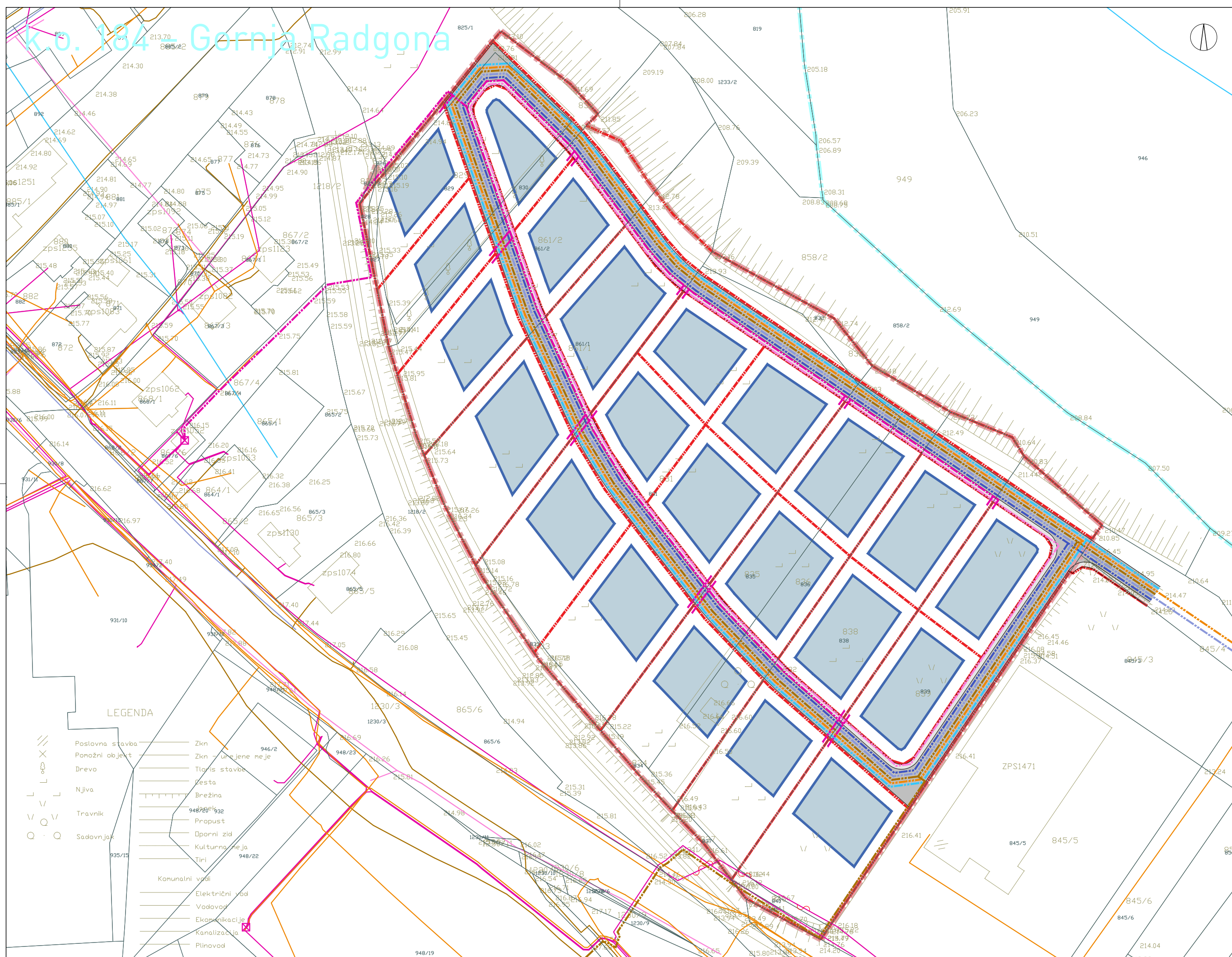

k.o. 134 - Gornja Radgona

LEGENDA

- katastrski načrt
- meja katastrske občine
- geodetski načrt
- meja območja občinskega podrobnega prostorskega načrta
- meja parcele
- površina za razvoj stavb
- gradbena meja
- prometna površina
- peš površina

OBSTOJEČE

-
-
-
-
-

- cevovod za pitno vodo
- cevovod za komunalno odpadno vodo
- cevovod za padavinsko odpadno vodo
- elektroenergetski vod
- nizkonapetostni kablovod
- transformatorska postaja
- mehanska zaščita elektroenergetskega voda
- javna razsvetljava
- plinovod
- komunikacijski vod

PREDVIDENO

-
-
-
-
-
-
-
-
-
-

LEGENDA

	Poslovna stavba	Zkn	
	Pomožni objekt	Zkn - urejene meje	946/2
	Drevo	Tlovis stavba	948/23
	Njiva	Rest	
	Travnik	Brežina	948/20/932
	Sadovnjak	Propust	
		Oporni zid	948/22
		Kulturna meja	
		Tiri	
		Komunalni vod	
		Električni vod	
		Vodovod	
		Ekomunikacije	
		Kanalizacije	
		Plinovod	



ZEU družba za načrtovanje in inženiring d.o.o.
 Ulica Staneta Rozmana 5, SI-9000 Murska Sobota, Slovenija
 Tel. +386 25341310, Faks +386 25341086, E-naslov: zeu@zeu.si, Internet: http://www.zeu.si

Investitor: Občina Gornja Radgona Partizanska cesta 13, 9250 Gornja Radgona		Odgovorni prostorski načrtovalec: Leon Cigüt, univ. dipl. inž. arh. ZAPS 1661	
Pripravljaev: Občina Gornja Radgona Partizanska cesta 13, 9250 Gornja Radgona		Sodelavec: Alenka Šumak, univ. dipl. inž. kraj. arh. Barbara Babič Fekonja, univ. dipl. geog. Urška Kociper	
Naziv: Občinski podrobni prostorski načrt za drugi del enote urejanja prostora GR 36		Grafični načrt: Prikaz ureditev glede poteka omrežij in priključevanja objektov na gospodarsko javno infrastrukturo ter grajeno javno dobro	
Številka: OPPN-9/22	Identifikacijska številka: 3088	Datum: marec 2024	Merilo: 1 : 1000
		Datum geod. načrta: oktober 2022	Številka lista: 5

k.o. 184 - Gornja Radgona

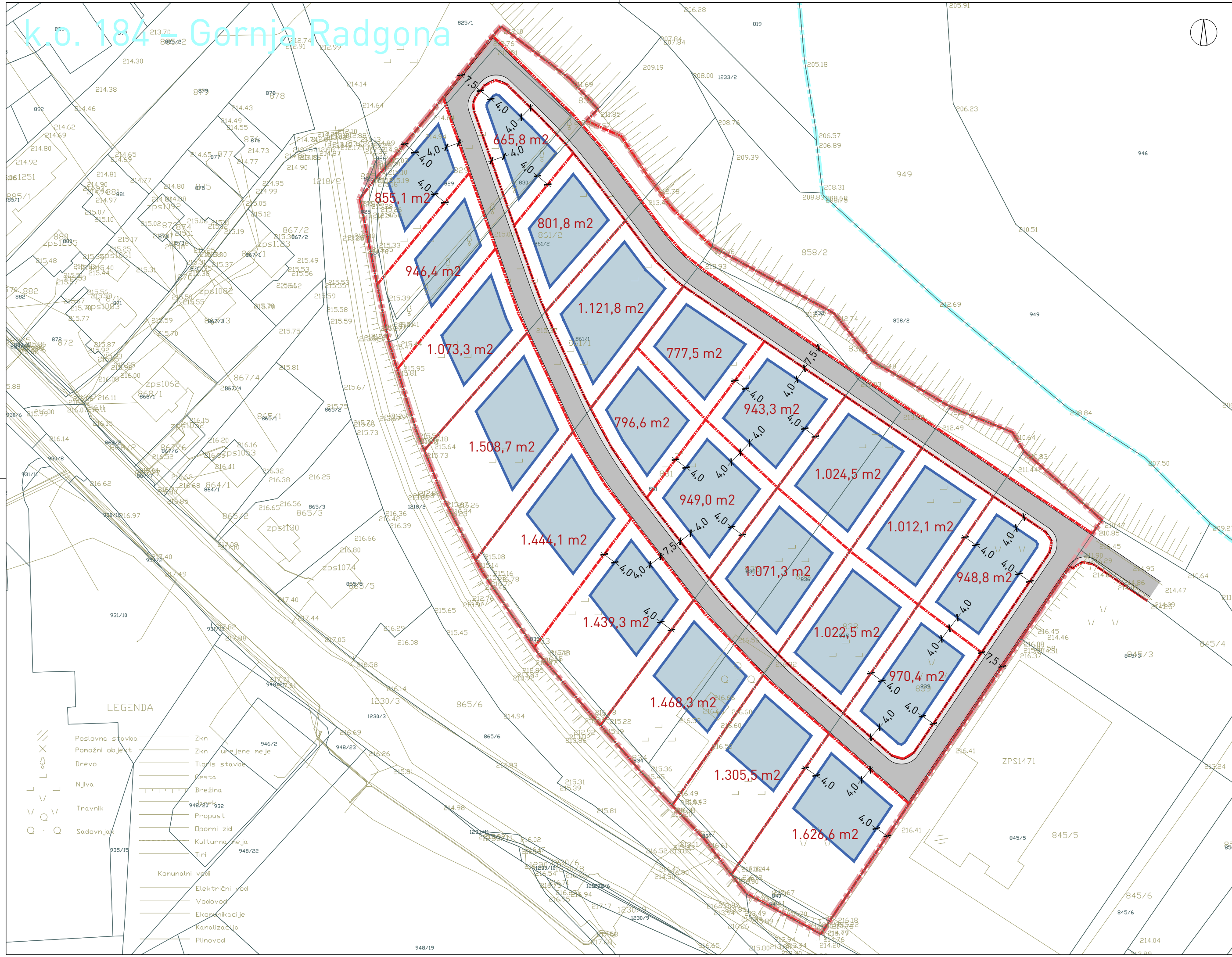
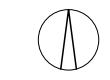

LEGENDA

- katastrski načrt
- meja katastrske občine
- geodetski načrt
- meja območja občinskega podrobnega prostorskega načrta
- meja parcele
- površina za razvoj stavb
- gradbena meja
- prometna površina
- peš površina

USKLI. PREDLOG

LEGENDA

- Poslovna stavba
- Pomožni objekt
- Drevo
- Njiva
- Travnik
- Sadovnjak
- Zkn
- meje
- Tlopis stavbe
- Bista
- Brežina
- Propust
- Oporni zid
- Kulturna meja
- Tiri
- Komunalni vod
- Električni vod
- Vodovod
- Ekomounikacije
- Kanalizacije
- Plinovod



ZEU družba za načrtovanje in inženiring d.o.o.
 Ulica Staneta Rozmana 5, SI-9000 Murska Sobota, Slovenija
 Tel. +386 25341310, Faks +386 25341086, E-naslov: zeu@zeu.si, Internet: http://www.zeu.si

Investitor: Občina Gornja Radgona Partizanska cesta 13, 9250 Gornja Radgona		Odgovorni prostorski načrtovalec: Leon Cigüt, univ. dipl. inž. arh. ZAPS 1661	
Pripravljalavec: Občina Gornja Radgona Partizanska cesta 13, 9250 Gornja Radgona		Sodelavec: Alenka Šumak, univ. dipl. inž. kraj. arh. Barbara Babič Fekonja, univ. dipl. geog. Urška Kociper	
Naziv: Občinski podrobni prostorski načrt za drugi del enote urejanja prostora GR 36		Grafični načrt: Zazidalna oziroma ureditvena situacija	
Številka: OPPN-9/22	Identifikacijska številka: 3088	Datum: marec 2024	Merilo: 1 : 1000
		Datum geod. načrta: oktober 2022	Številka lista: 4

**PREDLOG
DRUGA OBRAVNAVA**

Na podlagi 119. in 115. člena Zakona o urejanju prostora (Uradni list RS, št. 61/17 – ZUreP-2) v zvezi z 298. členom Zakona o urejanju prostora – ZUreP-3 (Uradni list RS, št. 199/21, 18/23 – ZDU-10, 78/23 – ZUNPEOVE in 95/23 – ZIUOPZP) in 3.ea člena Zakona o kmetijskih zemljiščih (Uradni list RS, št. 71/11 – UPB, 58/12, 27/16, 27/17 – ZKme-1D, 79/17, 44/22 in 78/23 – ZUNPEOVE), ter na podlagi 18. člena Statuta Občine Gornja Radgona (Uradno glasilo Občine Gornja Radgona, št. 1/15 in 9/23) je Občinski svet Občine Gornja Radgona na svoji ... redni seji dne sprejel

**ODLOK
o občinskem podrobnem prostorskem načrtu za širitev kmetijskega
gospodarstva z ID št. KMG-MID 100316899 v Očeslavcih občina Gornja
Radgona**

I. UVODNE DOLOČBE

**1. člen
(predmet odloka)**

- (1) S tem odlokom se ob upoštevanju Odloka o Občinskem prostorskem načrtu občine Gornja Radgona (Uradno glasilo Občine Gornja Radgona, št. 3/15, 5/20 - obv. razl. in 7/23) sprejme Občinski podrobni prostorski načrt za širitev kmetijskega gospodarstva z ID št. KMG-MID 100316899 v Očeslavcih, občina Gornja Radgona (v nadaljnjem besedilu: OPPN).
- (2) OPPN je izdelan na podlagi tretje alineje 1. odstavka in prve alineje 3. odstavka 2. člena Pravilnika o vsebini, obliki in načinu priprave občinskega podrobnega prostorskega načrta (Uradni list RS, št. 99/07, 61/17 – ZUreP-2 in 199/21 – ZUreP-3) in 3.ea člena Zakona o kmetijskih zemljiščih (Uradni list RS, št. 71/11 – UPB, 58/12, 27/16, 27/17 – ZKme-1D, 79/17, 44/22 in 78/23 – ZUNPEOVE).
- (3) Kmetijsko gospodarstvo z ID št. KMG-MID 100316899 (v nadaljnjem besedilu: kmetijsko gospodarstvo) je organizirano kot kmetija, nosilec kmetije pa je obvezno pokojninsko in invalidsko zavarovan na podlagi 17. člena (Uradni list RS, št. 48/22 – uradno prečiščeno besedilo).
- (4) Predmet OPPN je določitev pogojev za gradnjo objektov za potrebe kmetijskega gospodarstva na kmetijskih zemljiščih (delno) brez spremembe namenske rabe prostora.
- (5) Za OPPN, skladno z Odločbo Ministrstva za okolje in prostor, št. 35409- 424/2021-5, z dne 10.03.2022, celovite presoje vplivov na okolje ni potrebno izvesti.
- (6) OPPN se vodi pod identifikacijsko številko 1982. Izdelalo ga je podjetje IBIS d.o.o., pod št.11/2020, odgovorna prostorsko načrtovalka Mojca Kraševac, udia, PA PPN ZAPS 0467.

**2. člen
(vsebina in oblika odloka)**

- (1) OPPN vsebuje tekstualni in grafični del, ki sta izdelana v digitalni in analogni obliki.
- (2) Tekstualni del je sestavljen iz naslednjih poglavij:
 - opis prostorske ureditve,
 - umestitev načrtovanih ureditev v prostor,
 - splošna določila,
 - podrobna določila,
 - zasnova projektnih rešitev in pogojev glede priključevanja objektov na gospodarsko javno infrastrukturo in grajeno javno dobro,
 - rešitve in ukrepe za varovanje okolja, naravnih virov in ohranjanje narave,
 - rešitve in ukrepi za obrambo ter varstvo pred naravnimi in drugimi nesrečami, vključno z varstvom pred požarom,

- načrt parcelacije,
- faznost izvedbe prostorske ureditve,
- drugi pogoji in zahteve za izvajanje OPPN,
- odstopanja od funkcionalnih, oblikovalskih in tehničnih rešitev,
- končne določbe.

(3) Grafični del OPPN.

3. člen **(spremljajoče gradivo OPPN)**

Spremljajoče gradivo OPPN je:

1. Izvleček iz hierarhično višjega prostorskega akta
2. Prikaz stanja prostora
3. Strokovne podlage, na katerih temeljijo rešitve prostorskega akta
4. Izhodišča, smernice in mnenja nosilcev urejanja prostora
5. Obrazložitev in utemeljitev akta
6. Povzetek za javnost
7. Odločba glede celovite presoje vplivov na okolje
8. Elaborat ekonomike
9. Elaborat posegov na kmetijska zemljišča.

4. člen **(pomen kratic)**

Kratice, uporabljene v tem odloku, imajo naslednji pomen:

- GJI: gospodarska javna infrastruktura,
- OPN Gornja Radgona: Občinski prostorski načrt občine Gornja Radgona
- OPPN: občinski podrobni prostorski načrt,
- EUP: enota urejanja prostora

II. TEKSTUALNI DEL OPPN

1. OPIS PROSTORSKE UREDITVE

5. člen **(prostorske ureditve)**

S tem OPPN se na območju dela naselja Očeslavci načrtuje ureditev:

- območje za gradnjo kmetijskih in gospodarskih objektov,
- območje zelenih površin,
- pripadajočih zunanjih površin in
- gospodarske javne infrastrukture.

2. UMEŠTITEV NAČRTOVANIH UREDITEV V PROSTOR

6. člen **(območje urejanja)**

- (1) Območje OPPN je locirano na severozahodnem delu naselja Očeslavci.
- (2) Območje OPPN meri cca. 7.345m² in obsega zemljišča ali njihov del s parc. št. 592/1 in 592/2, obe k. o. Očeslavci (203). Gre za območje kmetijskih zemljišč K1 (EUP25).
- (3) Ureditve priključkov na javno gospodarsko in okoljsko infrastrukturo lahko segajo tudi izven območja OPPN.

7. člen **(vplivi in povezave prostorske ureditve s soslednjimi območji)**

- (1) Vplivi ureditve v OPPN bodo v času gradnje segali na zemljišča znotraj in v neposredni okolici OPPN ter na zemljišča, potrebna za gradnjo priključkov na GJI.
- (2) Nove gradnje in ureditve ne smejo imeti škodljivega vpliva na gradbenotehnično stanje obstoječih objektov izven območja urejanja, morebitne poškodbe pa mora investitor sanirati.

8. člen

(koncept prostorske ureditve)

- (1) Ker zaradi prostorskih omejitev v okviru obstoječega kmetijskega gospodarstva ni mogoče zagotoviti razvoja perspektivni kmetiji v okviru obstoječega stavbnega zemljišča, se zagotovi zemljišče za širitev kmetijskega gospodarstva na lokacijo kmetijskih zemljišč ob obstoječem kmetijskem gospodarstvu, s čemer bo omogočeno funkcionalno obratovanje in razvoj kmetije, skladno s strateškimi akti občine.
- (2) Predvidena lokacija in dimenzije predvidenih objektov morajo ustrezati obsegu pridelave na kmetiji ob upoštevanju dolgoročne pridelovalne sposobnosti in možnosti nadaljnjega razvoja kmetije. Na območju širitve se predvidi uporaba objektov za kmetovanje tako, da bo omogočeno sodobno kmetovanje, ustrezen dostop, možnost transporta in opremljanja z vso potrebno infrastrukturo.
- (3) Območje OPPN se ureja kot območje, namenjeno kmetijskim dejavnostim, gradnji hleva za govejo živino in ostalih pomožnih kmetijskih objektov po potrebi. Območje novih objektov bo funkcionalno vezano na obstoječo kmetijo v neposredni bližini.
- (4) Na območju OPPN se načrtuje tudi gradnja objektov in naprav za priključitev na energetsko in komunalno infrastrukturo.

3. SPLOŠNA DOLOČILA

9. člen

(vrste dopustnih dejavnosti)

- (1) Na območju OPPN so skladno s predpisi o standardni klasifikaciji dejavnosti dopustne dejavnosti kmetijstva in s kmetijstvom povezane predelovalne dejavnosti ter spremljajoče dejavnosti trgovine in storitev, kadar te dopolnjujejo izvajanje osnovne kmetijske in s kmetijstvom povezane dejavnosti.
- (2) Dopustne so:
 - A Kmetijstvo in lov, gozdarstvo, ribištvo: 01 Kmetijska proizvodnja in lov ter z njim povezane storitve
 - C Predelovalne dejavnosti: 10 Proizvodnja živil
 - G Trgovina: 47.290 Druga trgovina na drobno v specializiranih prodajalnah z živili.

10. člen

(vrste dopustnih objektov)

- (1) Na območju OPPN so skladno s predpisi o razvrščanju objektov dopustne gradnje naslednjih vrst objektov:
 - 12711 – stavbe za rastlinsko pridelavo, če je način pridelave neposredno vezan na kmetijsko zemljišče,
 - 12712 – stavbe za rejo živali, vključno z objekti za skladiščenje gnoja in gnojevke, razen objektov, za katere je treba izvesti presojo vplivov na okolje po predpisu, ki ureja vrste posegov v okolje, za katere je treba izvesti presojo vplivov na okolje,
 - 12713 – stavbe za skladiščenje pridelka, razen vinskih kleti in zidanic,
 - 12714 – druge nestanovanjske kmetijske stavbe in
 - 12510 – le stavbe za predelavo lastnih kmetijskih pridelkov (sirarne, sušilnice sadja, oljarne, kisarne, mlekarnice ipd.).
- (2) Na območju OPPN so dopustne tudi gradnje gradbenih inženirskih objektov za potrebe delovanja kmetije, priključevanja na GJI in dopolnilnih dejavnosti na kmetiji, in sicer:
 - 24202 – drugi kmetijski gradbeni inženirski objekti,
 - 24205 – drugi gradbeni inženirski objekti, ki niso uvrščeni drugje,
 - 22 – cevovodi, komunikacijska omrežja in elektroenergetski vodi.

11. člen

(vrste dopustnih gradenj in del)

Na območju OPPN so dovoljene naslednje vrste gradenj in del:

- gradnje novih objektov,
- rekonstrukcije objektov,
- sprememba namembnosti delov ali celotnih objektov v skladu z določili tega odloka,
- vzdrževanje objektov (obsega redno vzdrževanje in vzdrževalna dela v javno korist),
- odstranitve objektov oziroma njihovih delov,
- dela v skladu s predpisi, ki urejajo geodetsko dejavnost.

12. člen **(izraba prostora)**

- (1) Faktor izrabe gradbene parcele (i) se določi kot razmerje med bruto tlorisno površino objekta in celotno površino gradbene parcele, pri čemer je bruto tlorisna površina objekta skupna površina vseh etaž objekta, ki so nad terenom in pod njim, samo nad terenom ali samo pod njim.
- (2) Faktor zazidanosti gradbene parcele (z) se določi kot razmerje med zazidano površino in celotno površino gradbene parcele.
- (3) Na območju OPPN je dopusten faktor zazidanosti gradbene parcele največ 0,8 in faktor izrabe 2,4.

13. člen **(odmiki od mej sosednjih zemljišč)**

- (1) Odmiki med objekti oz. napravami in parcelnimi mejami morajo biti tolikšni, da:
 - omogočajo varstvo pred požarom,
 - omogočajo intervencijo v notranjost parcele,
 - zagotavljajo sanitarne in druge pogoje,
 - zagotavljajo ustrezno osončenost sosednje parcele ter
 - zagotavljajo možnost umestitve gospodarske javne infrastrukture na predmetnem zemljišču.
- (2) Odmiki objektov in naprav od sosednjih parcelnih mej morajo biti 4 m, odmiki nezahtevnih, enostavnih in pomožnih objektov 1 m, odmiki kmetijsko – gospodarskih objektov pa 5 m oz. tolikšni, da ne bo ovirana ali motena sosednja posest in bo omogočeno redno vzdrževanje z lastnega zemljišča. Odmik od sosednje parcelne meje je lahko manjši, če je za to pridobljeno soglasje sosedu.
- (3) Odmiki od kategoriziranih državnih in občinskih cest morajo biti v skladu z veljavnimi državnimi in občinskimi predpisi, na osnovi katerih so bile ceste kategorizirane. Odmik je lahko manjši, če je gradbena linija obstoječih objektov ob cesti bliže od predpisanega odmika in če je za to pridobljeno soglasje upravljavca ceste.
- (4) Odmiki od nekategoriziranih občinskih cest morajo biti 4 m. Odmik je lahko manjši, če je gradbena linija obstoječih objektov ob cesti bliže od navedenega odmika in če je za to pridobljeno soglasje upravljavca ceste.
- (5) V obcestnih naseljih z ulično gradbeno linijo se upošteva zaporedni odmik od bližnje parcelne meje, kar pomeni, da se odmiki ponavljajo le na eni strani parcel, ki so pravokotne na cesti. Bližnji odmik se določi glede na pretežnost obstoječe pozidave. Na nasprotno parcelno mejo se lahko locira le manjše pomožne, nezahtevne in enostavne objekte, pri čemer se glede na višino obeh sosednjih objektov zagotovi požarna varnost in osončenost bivalnih prostorov.
- (6) Kmetijski objekti za proizvodno (npr. hlevi) morajo biti od objektov na sosednjih parcelah, v katerih stalno ali občasno bivajo ljudje, oddaljeni vsaj 15 m. Manjši odmiki so dopustni le, če je za to pridobljeno soglasje sosedu.
- (7) Gnojne jame in gnojišča morajo biti od objektov na sosednjih parcelah, v katerih stalno ali občasno bivajo ljudje, oddaljene vsaj 15 m ter izvedene po sanitarnih predpisih (nepropustno zaprte). Manjši odmiki so dopustni le, če je za to pridobljeno soglasje sosedu.
- (8) Odmiki od parcelnih mej in sosednjih objektov morajo zagotavljati možnost umestitve gospodarske javne infrastrukture, ki se lahko gradi do meje sosednjih parcel.
- (9) Obstoječe objekte, ki so zgrajeni z manjšimi ali večjimi odmiki od sosednjih parcelnih mej, se lahko nadzida, dozida, rekonstruira in vzdržuje v obstoječih odmikih.

- (10) Odstopanja v odmikih so dopustna, če tako narekuje sistem zazidave, obstoječa razporeditev in namembnost objektov ter konfiguracija terena in če niso v nasprotju s požarnimi, sanitarnimi in drugimi predpisi oz. če z manjšim odmikom soglašajo sosed.
- (11) Ventilacijske in druge odprtine na proizvodnih (kmetijskih) objektih naj ne bodo orientirane proti bivalnim prostorom ali sosednjemu dvorišču.
- (12) Odmiki od zunanje meje priobalnih zemljišč (brežine vodotokov in vodnih površin) znašajo na vodah 1. reda v naselju 15 m od roba vodnega zemljišča, na vodah 2. reda pa 5 m od roba vodnega zemljišča. Zunanja meja priobalnega zemljišča na vodah 1. reda sega izven območij naselij 40 m od roba vodnega zemljišča, na vodah 2. reda in ostalih vodnih površinah pa 5 m od roba vodnega zemljišča. Status priobalnega zemljišča ima tudi celotno območje med robom vodnega zemljišča in morebitnim protipoplavnim nasipom.
- (13) Odmiki od gozdnih površin ob naselju morajo znašati eno drevesno višino.

4. PODROBNA DOLOČILA

14. člen

(urbanistično – arhitekturni pogoji)

- (1) Hlev je podolgovate tlorisne zasnove, umesti se vzporedno s plastnicami terena.
- (2) Hlev kot osnovni objekt ima podolgovati tlorisni gabarit, kateri je lahko sestavljen iz več kubusov, ki skupaj tvorijo celoto. Višinski gabarit višine kmetijskih stavb je do dve etaži nad terenom. Kolenčni zid objekta ali dela objekta z dvokapno streho naj bo skrit pod kapjo. Streha je dvokapnica, naklona med 15° do 45°, z opečno, betonsko ali pločevinasto panelno kritino z videzom klasičnega opečnega zareznika, nebleščeče, opečne, svetlo do srednje sive ali rjave barve (navedeno velja za vse vrste objektov glede na zahtevnost). Sleme je vzporedno z daljšo stranico objekta, čopi in frčade niso dopustni. Osnovnemu objektu je dopustno dodajati pomožne kubuse na osnovni tloris v vzdolžni in prečni smeri, njihov višinski gabarit pa ne sme presežati pritlične etaže objekta.
- (3) Dopustna je gradnja pomožnih (tudi kot enostavnih in nezahtevnih objektov) skladno z določili tega odloka. Nezahtevni in enostavni objekti morajo biti postavljeni v podrejenem položaju glede na glavno stavbo na zemljiški parceli in oblikovani skladno z glavnim objektom.
- (4) Dopustna je gradnja koritastih in montažnih silosov, katerih višina je največ do 15 m, razmerje stranic pa izhaja iz tehnologije.
- (5) Dopustna je gradnja lagune za gnojevko v armiranobetonski izvedbi, ki mora biti umeščena v prostor kmetije diskretno in znotraj zelene bariere.
- (6) Fasade osnovnega in pomožnih objektov morajo biti izvedene iz trajnih in kakovostnih materialov, oblikovane sodobno. Barve fasade so v svetlih toplih barvnih tonih ali lesene oziroma kombinacija obojega. Prepovedane so žive in kričeče barve. Na vidno neizpostavljenih strehah objektov se dovoli postavitve sončnih sprejemnikov in modulov, ki ne smejo segati nad sleme.
- (7) Zunanje ureditve in oprema se izvedejo sonaravno in se med seboj oblikovno uskladijo.

15. člen

(zunanje ureditve)

- (1) Dostopi in dovozi se uredijo preko obstoječih dovoznih priključkov in manipulativnih površin z vzhodne smeri obstoječega kmetijskega gospodarstva.
- (2) Dvozni priključek in manipulativne površine so prevozne okrog objekta, izvedejo se v makadamski obliki ali se asfaltirajo oziroma tlakujejo.
- (3) Podporni zidovi glede na konfiguracijo terena niso načrtovani, morebitni podporni zid se lahko izvede do višine 1,00 m, primerneje je teren urejati z brežino. V primeru gradnje podpornega zidu je le-tega potrebno ozeleniti.
- (4) Ograje na območju so lahko mrežne, lesene oziroma prednostno z zasaditvijo živice za katero se uporabi avtohtone rastlinske vrste. Ograjevanje s polnimi zidovi ni dopustno. Višine ograj so dopustne do 1,20 m.
- (5) Zunanje površine se uredi sonaravno, z zatravljenimi površinami in ozelenitvijo z avtohtonimi vrstami rastlin; ohranja se odprte travnate površine, členjene s sklenjenimi živicami drevja, stari

sadovnjaki in drugi elementi krajin. Vzhodni in južni rob območja se ozeleni in gosteje zasadi z drevjem (sadnim) in grmovnicami kot zeleni tampon proti stanovanjski pozidavi.

5. ZASNOVA PROJEKTNIH REŠITEV IN POGOJEV GLEDE PRIKLJUČEVANJA OBJEKTOV NA GOSPODARSKO JAVNO INFRASTRUKTURO IN GRAJENO JAVNO DOBRO

16. člen (splošne določbe)

- (1) Kmetijsko gospodarstvo se veže na obstoječe in predvideno infrastrukturno omrežje. Pri načrtovanju se upošteva resorno zakonodajo.
- (2) Na mestih križanja načrtovanih ureditev z GJI se upoštevajo ustrezni tehnični pogoji ter pogoji upravljavcev posamezne vrste GJI. Pri nadaljnji projektni obdelavi se vsa križanja in vzporedni poteki načrtovanih ureditev z vodi GJI obdelajo ter se zanje pripravijo ustrezne tehnične rešitve.
- (3) V primeru, da se med izvedbo ugotovi, da je potrebno za posamezni obstoječi ali predvideni vod GJI zagotoviti dodatne ukrepe, se to izvede v skladu s pogoji in soglasjem upravljavca oziroma lastnika določenega infrastrukturnega voda.
- (4) Pred izvedbo načrtovanih ureditev se obstoječi vodi, naprave in objekti GJI zakoličijo in ustrezno zaščitijo. Pri izvajanju del na mestih križanj in vzporednih potekih investitor zagotovi sodelovanje upravljavca oziroma lastnika določene GJI.
- (5) V času gradnje se zagotovi čim bolj nemotena oskrba oziroma obratovanje GJI.
- (6) Za projektiranje in gradnjo objektov GJI ter priključevanje nanje, za katere prostorski izvedbeni pogoji s tem odlokom niso podrobneje določeni, se smiselno uporabljajo splošni prostorski izvedbeni pogoji, ki jih določa OPN, če ti niso v nasprotju z določili tega odloka.

17. člen (prometne ureditve)

- (1) Območje OPPN se priključuje preko novega cestnega priključka na LC 104041 Spodnja Ščavnica-Lastomerci-Ivanjševci-Stavešinci-Okoslavci.
- (2) Pri načrtovanju se zagotovi:
 - varno odvijanje prometa vseh udeležencev v prometu in skladnost,
 - opremljenost s prometno signalizacijo, ki udeležence v prometu pravočasno opozarja na spremenjene razmere za varno odvijanje prometa,
 - upoštevanje obstoječih in načrtovanih komunalnih vodov,
 - načrtovanje usklajeno z najnovejšimi znanji tehnike projektiranja in graditve cest ter z ekonomskimi načeli in merili za presojo upravičenosti njihove graditve,
 - da s predlaganim posegom v varovalnem pasu lokalne ceste ne bodo prizadeti interesi varovanja lokalne ceste in prometa na njej, njene širitve zaradi prihodnjega razvoja prometa ter varovanje njenega videza oziroma moteno redno vzdrževanje lokalne ceste, idr...
- (3) Prometna ureditev območja OPPN se prilagaja obstoječemu prometnemu režimu v območju.
- (4) Vse povozne in parkirne ter manipulacijske površine se izvede v protiprašni izvedbi z ustrezno rešenim odvodnjavanjem padavinskih voda.
- (5) Tehnični elementi priključkov na javno prometno gospodarsko infrastrukturo se uredijo glede na potrebno prometno ureditev pod pogoji upravljalca. Vsi priključki (zavijalni radiji, širina) na javno prometno omrežje se uredijo tako, da omogočajo neovirano vožnjo vsem vrstam prometa, tudi gasilskim in intervencijskim vozilom. Notranje prometne poti so zasnovane tako, da omogočajo neoviran dostop do površin za mirujoči promet, dostop za kmetijska - gospodarska vozila in neovirano vožnjo intervencijskih vozil.
- (6) Parkirne površine se zagotovijo na obstoječih in predvidenih manipulativnih površinah kmetijskega gospodarstva.

18. člen
(vodovodno omrežje)

- (1) Za oskrbo predvidenih objektov se predvidi priključevanje iz obstoječega omrežja javnega vodovoda. Kmetijska objekta znotraj območja OPPN se priključujeta na obstoječe odjemno mesto, ki se nahaja na parc. št. 212/1, k. o. Očeslavci.
- (2) V sklopu predvidene gradnje je v predmetnem območju obdelave za priključitev objektov na vodovodno omrežje potrebno (po potrebi) rekonstruirati sekundarni vodovodni cevovod (dimenzije se določijo glede na potrebe in projektantskega izračuna) z navezavo na obstoječi cevovod.
- (3) Za vodovodno omrežje bo potrebno izdelati projektno dokumentacijo na podlagi predvidene porabe vode v posameznih objektih glede na njihovo namembnost. Razvodno omrežje mora po potrebi zagotavljati požarno varnost.
- (4) Dovolj se zbiranje in uporaba deževnice za potrebe napajanja živali, zalivanja kmetijskih površin in zelenic, sanitarno vodo, itd..
- (5) Pri izdelavi tehnične dokumentacije (nadaljnjem načrtovanju pred izvedbo del) je obvezno sodelovanje z upravljalcem ob upoštevanju katastra obstoječih vodovodnih objektov in napeljav in občinskega predpisa s področja vodooskrbe. Detajlni tehnični in finančni pogoji za izgradnjo predvidenega cevovoda, bodo določeni v mnenju k investicijsko tehnični dokumentaciji, za katerega mora investitor (izvajalec) zaprositi pred izdajo ustreznih dovoljenj h gradnji ter financirati izvedbo.

19. člen
(kanalizacijsko omrežje)

- (1) Izvede se ločeni sistem kanalizacije za odvodnjavanje onesnaženih tehnoloških, fekalnih in meteornih voda.
- (2) Komunalne odpadne vode iz objekta hleva niso predvidene. Odpadne vode iz hleva – gnojevka se bo zbirala v kanalih pod hlevom, oz. v nepropustni laguni izračunane velikosti, od koder se odvaža na kmetijska zemljišča po 6-mesečnem odležanju. Nepropustna laguna se nahaja v okviru obstoječega kmetijskega gospodarstva na parc. št. 212/2, k. o. Očeslavci.
- (3) V kolikor bodo v kmetijskih objektih nastajale komunalne odpadne vode jih je potrebno speljati na čistilno napravo. Identifikacijska št. komunalne čistilne naprave je 3488. Prav tako je potrebno komunalne odpadne vode iz kmetijskih objektov (v kolikor bodo nastajale) speljati v novo MKČN na parceli investitorja oz. v javno kanalizacijo, v kolikor je na voljo.
- (4) Padavinske odpadne vode iz streh objektov se stekajo preko interne meteorne kanalizacije in R.J., ter nato razpršeno ponikajo po parceli investitorja. Ponikovalnice niso dovoljene. Padavinske odpadne vode z utrjenih površin se predhodno očisti (lovilec olj - SIST EN 858-2).
- (5) Del padavinskih vod s strehe se lahko odvaja v zbiralnik deževnice pod pritličjem hleva ali ob objektu.

20. člen
(elektroenergetsko omrežje)

- (1) V neposredni bližini obravnavanega območja ni elektroenergetskih vodov v lasti Elektro Maribor.
- (2) Napajanje območja OPPN bo izvedeno izven obravnavanega območja OPPN na parc. št. 212/2, k.o. Očeslavci, kjer se nahaja obstoječe merilno mesto oz. obstoječ priključek. Priključna moč obstoječega merilnega mesta ostaja nespremenjena.
- (3) Vso elektroenergetsko infrastrukturo (eventualne prestavitve vodov, ureditev mehanskih zaščit, novogradnja elektroenergetske infrastrukture) je v fazi projektne dokumentacije potrebno projektno obdelati v skladu s tehničnimi pogoji, veljavno tipizacijo, veljavnimi tehničnimi predpisi in standardi.

21. člen
(telekomunikacijsko omrežje, elektronsko komunikacijsko omrežje)

- (1) Na in ob tangiranih parcelah poteka obstoječa TK infrastruktura v upravljanju Telekoma Slovenije d. d.
- (2) Gradnja je ob izvedbi ustreznih zaščitnih ukrepov za TK instalacije možna; predvidena je prestavitev obstoječega TK voda, ki poteka preko območja OPPN, kjer je predvidena gradnja.
- (3) Za morebitno priključevanje objektov se izvedejo ustrezni priključki, skladno s pogoji posameznega upravljavca elektronskega komunikacijskega omrežja.
- (4) Celotno telekomunikacijsko omrežje (morebitne prestavitve vodov, ureditve mehanskih zaščit, novogradnja omrežje) se v fazi projektne dokumentacije projektno obdela v skladu s tehničnimi pogoji, veljavno tipizacijo, veljavnimi tehničnimi predpisi in standardi, pod pogoji upravljavca.

22. člen **(ogrevanje in prezračevanje)**

Ogrevanje hleva ni predvideno, prezračevanje je naravno.

23. člen **(javna razsvetljava)**

- (1) V sklopu ureditve območja OPPN ni zahtevana izvedba javne razsvetljave.
- (2) V primeru izvedbe interne razsvetljave je potrebno predvideti konstrukcijo in svetila, ki ustrezajo zahtevanim normativom z ustrezno konstrukcijo in LED svetili, ki omogočajo le osvetljevanje talnih površin, ne pa širše okolice in neba. Optimalno višino določi projektant.
- (3) Razsvetljava, ki iz varnostnih razlogov ni nujno potrebna, naj se v drugem delu noči izklopi oz. sveti z minimalno močjo.

24. člen **(odstranjevanje odpadkov)**

- (1) Zagotovi se zbirno mesto za odpadke v sklopu obstoječega na manipulativnih površinah domačije. Pri ravnanju z odpadki je investitor dolžan upoštevati veljavne predpise, ki urejajo področje ravnanja z odpadki.
- (2) Način zbiranja in odvoz odpadkov se izvaja v skladu z določili, ki urejajo ravnanje s komunalnimi odpadki v občini. Posode za odpadke se postavi na ekološko tehnično brezhiben prostor, lahko tudi v objekt. Lokacija, kjer se odpadki zbirajo, se uredi tako, da je dostopna vozilom za odvoz odpadkov.

6. REŠITVE IN UKREPI ZA CELOSTNO OHRANJANJE KULTURNE DEDIŠČINE

25. člen **(ukrepi za ohranjanje kulturne dediščine)**

- (1) V območju urejanja se ne nahaja nobena enota kulturne dediščine, v neposredni bližini južno od načrtovanih ureditev pa se nahaja kulturni spomenik lokalnega pomena Očeslavci - Znamenje, EŠD 964.
- (2) V času izvajanja gradbenih del je potrebno zagotoviti ustrezne pogoje za zaščito spomenika in preprečiti morebitne poškodbe. Znamenje naj se pred izvajanjem zemeljskih in gradbenih del za čas izvajanja le-teh ustrezno zaščiti z varovalno ograjo.
- (3) Ob vseh posegih v zemeljske plasti velja obvezujoč splošni arheološki varstveni režim, ki najditelja, lastnika zemljišča, investitorja ali odgovornega vodjo del ob odkritju dediščine zavezuje, da najdbo zavaruje nepoškodovano na mestu odkritja in o najdbi takoj obvesti krajevno pristojno enoto Zavoda za varstvo kulturne dediščine Slovenije, ki situacijo dokumentira v skladu z določili arheološke stroke. V primeru odkritja arheoloških ostalin, ki jim grozi nevarnost poškodovanja ali uničenja, lahko pristojni organ to zemljišče z izdajo odločbe določi za arheološko najdišče, dokler se ne opravijo raziskave arheoloških ostalin oziroma se omeji ali prepove gospodarska in druga raba zemljišča, ki ogroža obstoj arheološke ostaline.

7. REŠITVE IN UKREPI ZA VAROVANJE OKOLJA, NARAVNIH VIROV IN OHRANJANJE NARAVE

26. člen

(varovanje kakovosti zunanjega zraka)

- (1) Za zmanjševanje onesnaževanja zraka s prašnimi delci zaradi del v času gradnje in izpustov plinov gradbenih strojev in transportnih vozil, mora investitor zagotoviti, da izvajalec med gradnjo izvaja naslednje ukrepe za varstvo zraka:
 - preprečevanje prašenja z odkritih delov območja ureditve, prometnih in manipulativnih površin, vlaženje materialov, nezaščitenih površin in dovoznih poti v vetrovnem in suhem vremenu,
 - preprečevanje raznosa materialov z gradbišč, primerna razporeditev in ureditev začasnih in drugih dovoznih poti na gradbišče, redno čiščenje prometnih površin na območju urejanja in javnih prometnih površin, ureditev čim krajših poti za prevoze za potrebe ureditev in gradbišč ter sprotno rekultiviranje območij večjih posegov,
 - upoštevanje emisijskih norm v skladu s predpisi, ki urejajo področje emisij pri začasnih gradbenih objektih, uporabljeni gradbeni mehanizaciji in transportnih sredstvih.
- (2) Za preprečitev širjenja vonjav proti stanovanjskim objektom se uredi prezračevanje ter umesti skladišče gnoja in gnojevke stran od stanovanjskih objektov. Prezračevalne naprave in morebitna obdelava gnojevke v jami za gnojevko morata biti izvedena v skladu z obstoječimi najboljšimi razpoložljivimi tehnikami in na način, da bo emisija vonjev čim manjša.
- (3) Objekti, ki bi povzročali prekomerno onesnaženje zraka, na območju OPPN niso dopustni.

27. člen

(varstvo voda in tal)

- (1) Predviden poseg se nahaja na vodovarstvenem območju vrelčni nivo in erozijskem območju, zato se pri načrtovanju in projektiranju dosledno upoštevajo omejitve in pogoje iz veljavnih področnih predpisov.
- (2) Izvede se ločeni sistem kanalizacije za odvodnjavanje onesnaženih tehnoloških, fekalnih in meteornih voda.
- (3) Komunalne odpadne vode iz objekta hleva niso predvidene. Odpadne vode iz hleva – gnojevka se bo zbirala v kanalih pod hlevom, trdo frakcijo separirane gnojevke se skladišči na pokritem gnojišču.
- (4) Meteorne vode iz manipulativnih in parkirnih površin se samo predhodno prečiščene (lovilci olj) sme speljati v ločeno meteorno kanalizacijo.
- (5) Padavinske odpadne vode iz streh objektov se stekajo preko interne meteorne kanalizacije in R.J., ter nato razpršeno ponikajo po parceli investitorja. Ponikovalnice niso dovoljene. Padavinske odpadne vode z utrjenih površin se predhodno očisti (lovilec olj - SIST EN 858-2).
- (6) Pri načrtovanju, gradnji ter obratovanju in vzdrževanju sistema za odvodnjavanje se upoštevajo predpisi, ki urejajo odvajanje komunalnih in padavinskih odpadnih voda.
- (7) Silosi in gnojne jame se obvezno izvedejo v neprepustni izvedbi.
- (8) Pri gradnji se uporabljajo prevozna sredstva in gradbeni stroji, ki so tehnično brezhibni ter le takšne vrste materialov, za katere obstajajo dokazila o neškodljivosti za okolje. S prometnih površin, gradbenih površin in odlagališč gradbenega materiala se omeji in prepreči emisije prahu. S teh površin se prepreči tudi otekanje vode.
- (9) Posegi v tla se izvedejo na način, da se prizadene čim manj talne površine.
- (10) Projektni dokumentaciji za pridobitev mnenja je s strani Kmetijsko svetovalne službe pristojnega Živinorejskega zavoda treba priložiti ustrezn program z gnojilnim načrtom (Ekološka presoja vpliva reje živali na okolje), iz katerega mora biti razvidno predvsem:
 - potrebna kapaciteta predvidenega skladišča za polletno skladiščenje gnojevke in morebitnega odpadnega nastilja,
 - možnost neobremenjenega gnojenja z upoštevanjem končnega staleža žival ter
 - zadostnost in lokacija razpoložljivih kmetijskih površin za predvideno gnojenje.
- (11) Vse izsledke revidirane analize tveganja za onesnaženje bo potrebno upoštevati pri pripravi projektne dokumentacije za gradnjo.

- (12) Prostori in mesta, kjer bodo med gradnjo, obratovanjem in opustitvijo dejavnosti skladiščile in uporabljale nevarne snovi, njihova embalaža in ostanki, vključno z začasnim skladiščenjem nevarnih odpadkov (motorna goriva, olja in maziva, pesticidi, gnojila) ter prostori in mesta, ki so lahko viri nepredvidenega večjega mikrobiološkega onesnaževanja tal ter podzemne in površinske vode (hlev, skladišče, pretakališče gnoja, gnojevke, gnojnice,...), se uredijo kot zadrževalni sistemi (lovilna skleda brez odtokov, nepropustna za vodo, odporna na vse snovi, ki se v njej nahajajo). Na isti način se uredi tudi morebitni zajem odpadnih požarnih voda.
- (13) Investitor je dolžan pri naslovnem organu po končanem projektiranju in pred gradnjo objektov na obravnavanem območju, pridobiti mnenje na projektne rešitve skladno podzakonskimi predpisi s področja graditve objektov ter podzakonskim aktom s področja pridobitve vodnega soglasja.
- (14) Projektna dokumentacija za predvidene gradnje bo morala biti usklajena s hierarhično višjimi veljavnimi prostorskimi akti.

28. člen

(varstvo pred hrupom)

- (1) Območje OPPN se opredeli s III. stopnjo varstva pred hrupom v skladu s predpisi o mejnih vrednostih kazalcev hrupa v okolju.
- (2) Za zmanjšanje emisij hrupa med gradnjo se izvajajo naslednji ukrepi:
- uporabljajo se delovne naprave in gradbeni stroji, ki so izdelani v skladu z emisijskimi normami za hrup gradbenih strojev po Pravilniku o emisiji hrupa strojev, ki se uporabljajo na prostem,
 - upoštevajo se časovne omejitve rušitev in gradbenih del v vplivnem območju stavb z varovanimi prostori (dnevni čas med 6:00 in 18:00 uro od ponedeljka do petka, ob sobotah pa samo izjemoma oziroma v primeru neodložljivih del, ob nedeljah in praznikih, ki so dela prosti dnevi, so gradbena dela prepovedana),
 - transportne poti na območje ureditve potekajo izven stanovanjskih območij,
 - delovodje morajo zagotoviti ustrezno disciplino na gradbišču, zvočni signali naj se uporabljajo le v nujnih primerih, motorji strojev pa naj brez potrebe ne obratujejo v prostem teku,
 - v primeru, da bi meritve hrupa v času gradnje pokazale preseganje dovoljenih ravni hrupa, je potrebno zagotoviti ustrezne dodatne zaščitne ukrepe, pri čemer imajo prednost ukrepi zmanjšanja emisije hrupa
 - zmanjša se število strojev, ki delujejo sočasno.
- (3) Naprave, ki povzročajo hrup (prezračevanje, kompresorji, mlini ipd.) se umesti na lokacije usmerjene stran od stanovanjskih objektov.
- (4) Predvideni objekti oziroma njihovo obratovanje in uporaba po končani gradnji ne smejo presegati predpisane mejne ravni hrupa.

29. člen

(ohranjanje narave)

Na območju OPPN ni evidentiranih naravnih vrednot, zavarovanih območij ali območij pomembnih za biotsko raznovrstnost.

30. člen

(varstvo pred svetlobnim onesnaževanjem)

- (1) V sklopu ureditve območja OPPN ni zahtevana izvedba javne razsvetljave.
- (2) V primeru izvedbe interne razsvetljave se zunanja razsvetljava uredi tako, da ne povzroča svetlobnega onesnaževanja. Vse svetilke se izvedejo tako, da je svetloba usmerjena izključno v tla.

31. člen

(varovanje gozdnih zemljišč)

Območje OPPN se nahaja izven gozdnih zemljišč. Poseganja v gozd ni.

32. člen
(ravnanje s plodnim delom tal)

Posegi v tla se izvedejo tako, da bodo prizadete čim manjše površine tal. Organizacija gradbišča mora obsegati čim manj površin in zagotoviti kar najmanjše poškodbe tal. Rodovitna zemljina se odstrani in deponira ter uporabi za sanacijo degradiranih tal in za urejanje zelenih površin na območju urejanja ali pa se odpelje na ustrezno deponijo.

33. člen
(varstvo pred onesnaženjem z odpadki)

Pri izvajanju gradbenih del se morajo gradbeni odpadki v največji možni meri ločevati. Na območju OPPN se v času gradnje zagotovi ločeno zbiranje odpadkov tako za gradbene kot komunalne odpadke. Komunalne odpadke se zbira ločeno v za to namenjenih zabojnikih ter se pri komunalnem podjetju uredi odvoz ločeno zbranih odpadkov. Odvečni gradbeni material in gradbeni odpadki se odpeljejo na ustrezno deponijo oz. se predajo pooblaščenemu zbiralcu gradbenih odpadkov.

8. REŠITVE IN UKREPI ZA OBRAMBO TER VARSTVO PRED NARAVNIMI IN DRUGIMI NESREČAMI, VARSTVO PRED POŽAROM

34. člen
(varstvo pred poplavami)

- (1) Območje OPPN ni v poplavno ogroženem območju.
- (2) Pri načrtovanju, odvajanja in čiščenju odpadnih voda se upoštevajo predpisi, ki urejajo odvajanje komunalnih in padavinskih odpadnih voda.
- (3) Komunalnih odpadnih vod iz objekta ne bo. Odpadne vode iz hleva – gnojevka se bo zbirala v kanalih pod hlevom, trdo frakcijo separirane gnojevke se skladišči na pokritem gnojišču. Del padavinskih vod strehe se odvaja v zbirnik deževnice pod pritličjem hleva. Padavinske vode iz obravnavanega območja (strehe, utrjene površine) se ponika, ponikalnice se locirajo izven vpliva povoznih in manipulativnih površin. Možnost ponikanja se dokazuje na podlagi geološko geomehanskega poročila. Onesnažene vode je potrebno pred iztokom očistiti na lovilcu olj.
- (4) Vsi posegi v prostor, ki bi lahko trajno ali začasno vplivali na vodni režim ali stanje voda, se lahko izvedejo samo na podlagi vodnega soglasja Direkcije RS za okolje.

35. člen
(varstvo pred potresom)

Pri načrtovanju objektov je potrebno upoštevati določila predpisov, ki urejajo potresno odporno gradnjo. Obravnavano območje spada v VII. stopnjo potresne nevarnosti. Projektni pospešek tal znaša 0,100 g. Tveganje nastanka plazov zaradi potresa je v tem območju srednje.

36. člen
(zaklanjanje)

Gradnja zaklonišč ali ojačitev prve plošče ni potrebna.

37. člen
(varstvo pred požarom)

- (1) Območje OPPN se nahaja na področju, kjer je požarna ogroženost naravnega okolja zelo majhna. Pri načrtovanju in izvajanju opravil v naravnem okolju se morajo upoštevati ukrepi varstva pred požarom, s katerimi se zmanjšuje možnost za nastanek požara, zlasti pri uporabi odprtega ognja in drugih požarno nevarnih opravil v naravnem okolju.
- (2) Požarna varnost se zagotovi z dovozi za intervencijska vozila po obstoječem omrežju javnih cest in predvidenih dovoznih cestah, objekt ima zagotovljen dostop z ene smeri. Varen umik se zagotovi na zunanje zelene površine in manipulativne površine. Zunanje stene in strehe stavb se načrtuje in gradi tako, da se izpolni zahteve glede požarne varnosti v stavbah in ob upoštevanju odmika prepreči širjenje požara na sosednje parcele.

- (3) Voda potrebna za gašenje požara v stavbah bo zagotovljena z javnih hidrantnim omrežjem.
- (4) Stavbe morajo biti projektirane in grajene tako:
- Da je ob požaru na voljo zadostno število ustreznih izvedenih evakuacijskih poti in izhodov na ustreznih lokacijah, ki omogočajo hiter in varen umik,
 - Da je ob požaru na voljo zadostno število naprav za gašenje in je omogočen dostop gasilcem,
 - Da imajo zgradbe ustrezno nosilno konstrukcijo in so načrtovane tako, da je onemogočeno širjenje požara po stavbah,
 - Da se zagotovi potreben odmik od meje parcel in med objekti ter potrebna protipožarna ločitev z namenom preprečitve širjenja požara na sosednje objekte.
- (5) Skladno s predpisi, ki urejajo zasnove in študije požarne varnosti, se v projektni dokumentaciji izdelata zasnova požarne varnosti za požarno manj zahtevne objekte.

38. člen

(erozijska, plazljiva in plazovita ogroženost)

Območje OPPN ni plazljivo in plazovito ogroženo. Območje je opredeljeno kot erozijsko območje, kjer veljajo običajni zaščitni ukrepi.

39. člen

(razlitje nevarnih snovi)

Za primere razlitja nevarnih snovi (olja, goriva) je potrebno pripraviti načrt za hitro ukrepanje in voditi evidenco o nevarnih snoveh, ki se uporabljajo na gradbišču. Možnost razlitja nevarnih snovi v času gradnje objekta se zmanjša na minimalno ob upoštevanju sledečega:

- Nadzor tehnične usposobljenosti vozil in gradbene mehanizacije;
- Nadzor nad uporabo in skladiščenjem goriv ter motornih in strojnih olj;
- Nadzor nad ravnanjem z odstranjenimi gradbenimi elementi z obstoječih utrjenih površin in objektov in
- Nadzor nad ravnanjem z odpadno embalažo in ostanki gradbenih in drugih materialov.

9. ETAPNOST IZVEDBE PROSTORSKE UREDITVE

40. člen

(etapnost)

Gradnja stavb in posamezne pomožne objekte ter zunanjo ureditev je možno izvajati etapno, pri čemer se etape oblikujejo tako, da predstavlja je zagotovljena funkcija posameznih objektov in naprav in da se s tem ne poslabšujejo razmere na celotnem območju.

10. DRUGI POGOJI IN ZAHTEVE ZA IZVAJANJE

41. člen

(obveznosti investitorjev in izvajalcev)

Za zagotavljanje varnosti in kakovosti bivalnega okolja med gradnjo in po njej imajo investitor in izvajalci naslednje obveznosti:

- morebitne poškodbe okoliških objektov, infrastrukture in naprav, nastale zaradi gradnje, mora investitor sanirati na svoje stroške,
- pred začetkom del morajo izvajalci obvestiti upravljavce prometne, komunalne, energetske in komunikacijske infrastrukture ter skupno z njimi zakoličiti in zaščititi obstoječe infrastrukturne vode,
- zagotoviti ustrezno odvijanje motornega in peš prometa po obstoječem omrežju cest in poti,
- sanirati oziroma povrniti v prvotno stanje vse poti in ceste, ki bodo zaradi uporabe v času gradnje objekta prekinjene ali poškodovane,
- v času gradnje zagotoviti nemoteno komunalno in energetska oskrbo objektov preko obstoječih infrastrukturnih omrežij, objektov in naprav,

- v času gradnje zagotoviti vse potrebne varnostne ukrepe in organizacijo gradbišča, da bo preprečeno onesnaženje okolja in voda, ki bi nastalo zaradi transporta, skladiščenja in uporabe tekočih goriv in drugih škodljivih snovi oziroma v primeru nezgode,
- vsi navedeni ukrepi se morajo izvajati v skladu s smernicami za načrtovanje pristojnih nosilcev urejanja prostora, na podlagi gradbenega dovoljenja ter ob upoštevanju veljavne zakonodaje,
- Vse posege v vplivnem območju in v varovalnem pasu državne ceste je potrebno načrtovati skladno z veljavnimi predpisi, ob upoštevanju obstoječe in predvidene obremenitve neposrednega okolja ob prometnicah. Ob opredeljevanju funkcije tangiranega območja prostorskega akta je obvezno upoštevati načrtovane obremenitve okolja zaradi predvidenega naraščanja prometa v dolgoročnem obdobju. Upravljavlec državnih cest ne bo zagotavljal dodatnih ukrepov varstva pred hrupom za načrtovano območje hrupno občutljivih dejavnosti, kakor tudi ne zaščite pred morebitnimi drugimi vplivi, ki so oz. bodo posledica obratovanja ceste. Izvedba vseh ukrepov je obveznost investitorja, ki zagotavlja komunalno opremo območja. Določba o omenjeni obveznosti mora biti opredeljena v tekstualnem delu. Pri obravnavanih posegih v varovalnem pasu državne ceste Direkcije RS za infrastrukturo ne prevzema nikakršne finančne ali druge odgovornosti, kot posledico hrupa, vibracij in ostalih vplivov prometa, ki se pojavljajo na cesti.

42. člen

(merila in pogoji za parcelacijo)

Načrtovanemu objektu je opredeljena nova gradbena parcela. Načrt parcelacije z elementi za zakoličbo je prikazan na karti 8 geodetska kotirana situacija z načrtom parcelacije.

11. VELIKOST DOPUSTNIH Odstopanj od funkcionalnih, oblikovalskih in tehničnih rešitev

43. člen

(dopustna odstopanja)

- (1) Dopustna so odstopanja od tehničnih rešitev, določenih s tem odlokom:
 - spremembe tlorisnih gabaritov objektov do +3,00 m, ob obveznem upoštevanju opredeljene gradbene meje in odmika od elektro energetskega omrežja (varovalni pas),
 - dopustna je gradnja manjših objektov,
 - sprememba višinskega gabarita objekta do +1,50 m,
 - odstopanja od ureditev prometnega, komunalnega, energetskega in komunikacijskega omrežja na območju OPPN na podlagi ustrezne projektno-tehnične dokumentacije, če to pogojujejo primernejši obratovalni parametri, ekonomsko primernejša investicijska vlaganja in če predstavitev ne spreminjajo vsebinskega koncepta OPPN ter so usklajene z upravljavci posamezne gospodarske javne infrastrukture.
- (2) Odstopanja so dopustna, če ne spreminjajo vsebinskega koncepta OPPN in arhitekturne zasnove ter ne poslabšujejo prostorske in okoljske razmere.

12. KONČNE DOLOČBE

44. člen

(vpogled)

OPPN iz 1. člena tega odloka je na vpogled pri pristojni službi Občine Gornja Radgona.

45. člen

(nadzor)

Nadzor nad izvajanjem tega odloka opravljajo pristojne republiške in občinske inšpekcijske službe.

46. člen
(začetek veljavnosti)

Odlok začne veljati osmi dan po objavi v Uradnem glasilu slovenskih občin.

Številka: 350-1/2020- -U107

Datum: _____

ŽUPANJA
OBČINE GORNJA RADGONA
Urška MAUKO TUŠ

OBRAZLOŽITEV:

I. UVOD

1. Ocena stanja in razlogi za sprejem odloka

Občina Gornja Radgona je v marcu 2020 prejela pobudo za izdelavo Občinskega podrobnega prostorskega načrta (v nadaljevanju OPPN) za gradnjo kmetijskih objektov, s predlogom za umestitev in izgradnjo kmetijskih objektov, ki so neposredno namenjeni kmetijski dejavnosti na kmetijskih zemljiščih brez spremembe namenske rabe. Priprava OPPN se nanaša na zemljišči s parc. št. 592/2, 592/1 – del, obe k. o. 203 - Očeslavci, v izmeri cca 7.345 m², kar bi omogočilo dovolj veliko površino za razvoj kmetije z izgradnjo dveh sodobnih hlevov. Predlog širitve kmetijskega gospodarstva bi omogočil gradnjo kmetijski proizvodnji namenjenih objektov in njihovih spremljevalnih objektov oziroma naprav ter ureditev manipulativnih površin.

Obravnavano območje spada v območje najboljšega kmetijskega zemljišča, v neposredni bližini obstoječe lokacije kmetijskega gospodarstva.

Z OPPN bo pridobljena osnova za pridobitev gradbenega dovoljenja za novogradnjo hleva za mlado živino in hleva za krave molznice in presušene krave in spremljajočih objektov ter ureditev območja s potrebo prometno in komunalno infrastrukturo.

2. Pravna podlaga

Pravna podlaga za pripravo OPPN-ja za gradnjo kmetijskih objektov na kmetijskih zemljiščih brez spremembe namenske rabe, je:

- Zakon o urejanju prostora (Uradni list RS, št. 61/17 in 175/20 – ZIUOPDVE; v nadaljevanju ZUreP-2), ki v
 - o 118. členu določa, da odločitev za pripravo občinskega podrobnega prostorskega načrta (OPP) lahko temelji na pobudi investitorja priprave OPPN;
 - o 116., 117. in 119. členu določa namen, vsebino, izhodišča in postopek priprave in sprejetja OPPN s smiselno uporabo določb, ki veljajo za postopek priprave in sprejetja OPPN
 - o 114. in 115. členu določa, da občina pripravi predlog akta, ki ga posreduje nosilcem urejanja prostora v mnenje in tako usklajen predlog v potrditev in sprejem;
- Zakona o urejanju prostora (Uradni list RS, št. 199/21 – v nadaljevanju ZUreP-3) ki določa v:
 - o 338. členu, da se določba ZUreP-2 uporabljajo za dokončanje postopkov priprave prostorskih aktov v skladu z 298. členom tega zakona;
- Pravilnik o vsebini, obliki in načinu priprave občinskega podrobnega prostorskega načrta (Uradni list RS, št. 99/07 in 61/17 – ZureP-2);
- Zakon o kmetijskih zemljiščih (Uradni list RS, št. 71/11 – UPB, 58/12, 27/16, 27/17 – ZKme-1D, 79/17), ki določa v:
 - o 3. ea členu, da lahko lokalna skupnost, če to ni v nasprotju s strateškimi usmeritvami prostorskega razvoja lokalne skupnosti z občinskim podrobnim prostorskim načrtom na kmetijskih zemljiščih brez spremembe namenske rabe načrtuje kmetijske objekte, ki so neposredno namenjeni kmetijski proizvodnji.

Zakon o kmetijskih zemljiščih omogoča lokalni skupnosti, da v kolikor to ni v nasprotju s strateškimi usmeritvami prostorskega razvoja občine, na kmetijskih zemljiščih brez spremembe namenske rabe načrtuje nekatere kmetijske objekte, ki so neposredno namenjeni kmetijski dejavnosti, in sicer: stavbe za rastlinsko pridelavo, če je način pridelave neposredno vezan na kmetijsko zemljišče; stavbe za rejo živali (perutninske farme, hlevi, svinjaki, staje, kobilarne in podobne stavbe za rejo živali), vključno z objekti za skladiščenje gnoja in gnojevke, razen objektov, za katere je treba zvesti presojo vplivov na okolje; stavbe za spravilo pridelka (kmetijski silosi, kašče, seniki, skednji, kozolci, koruznjaki in podobne stavbe za spravilo pridelka, razen vinskih kleti in zidanic) in stavbe za predelavo lastnih kmetijskih pridelkov (sirarne, sušilnice sadja ipd.);

druge nestanovanjske kmetijske stavbe (stavbe za shranjevanje kmetijskih strojev, orodja in mehanizacije).

Kmetijsko gospodarstvo pa mora izpolnjevati še pogoj, da je v primeru kmetije po zakonu, ki ureja kmetijstvo, mora biti nosilec te kmetije obvezno pokojninsko zavarovan na podlagi 17. člena Zakona o pokojninskem in invalidskem zavarovanju.

Pobudnik, nosilec kmetijskega gospodarstva je za izdelavo OPPN izpolnjeval vse zahtevane pogoje Zakona o kmetijskih zemljiščih.

3. Cilji odloka

Na podlagi sprejetega odloka bo lahko investitor pridobil gradbeno dovoljenje za gradnjo kmetijskih objektov ob izpolnjevanju vseh drugih pogojev določenih v Zakonu o graditvi objektov.

4. Finančne posledice odloka

Z uveljavitvijo tega odloka se ne pričakuje novih, dodatnih finančnih posledic za občino.

II. OBRAZLOŽITEV

Občina Gornja Radgona je v mesecu avgustu 2020 prejela pobudo in izhodišča za pripravo OPPN za širitev kmetijskega gospodarstva z ID št. KMG-MID 100316899 v Očeslavcih. OPPN se nanaša na širitev kmetije z objekti in napravami, ki služijo kmetijski dejavnosti. Investitor želi zagotoviti pogoje za gradnjo hleva za krave molznice in hleva za teleta. Potreba po pripravi OPPN torej izhaja iz pobude nosilca kmetijskega gospodarstva po širitvi dela kmetije v neposredni bližini obstoječega kmetijskega gospodarstva. Ob samem obstoječem kmetijskem gospodarstvu zaradi konfiguracije terena in prostorske omejitve, širitev ni možna. Kmetija je družinska kmetija. Obstoječi objekti kmetije so locirani v zaselku Očeslavci, na območju površin podeželskega naselja, kjer kmetija nima več možnosti širitve in delno s pomožnimi kmetijskimi objekti na območju najboljših kmetijskih zemljišč – K1. Gre za večje kmetijsko gospodarstvo, ki obsega 43,77 ha zemljišč, od tega 41,27 ha lastnih obdelovalnih površin in 2,5 ha gozda. V najemu imajo še cca 14,85 ha obdelovalne zemlje. Trenutno redijo 58 GVŽ, od tega 40 krav molznic, ostalo je mlada živina.

Ker zaradi prostorskih omejitev v okviru obstoječega kmetijskega gospodarstva ni mogoče zagotoviti razvoja perspektivni kmetiji v okviru obstoječega stavbnega zemljišča, se zagotovi zemljišče za širitev kmetijskega gospodarstva na lokacijo kmetijskih zemljišč, s čemer bo omogočeno funkcionalno obratovanje in razvoj kmetije, skladno s strateškimi akti občine.

Območje OPPN se ureja kot območje, namenjeno kmetijskim dejavnostim, gradnji hlevov za govejo živino in ostalih pomožnih kmetijskih objektov po potrebi. Območje novih objektov bo funkcionalno vezano na obstoječo kmetijo v neposredni bližini. Na območju OPPN se načrtuje tudi gradnja objektov in naprav za priključitev na energetska in komunalna infrastrukturo. Območje OPPN je locirano na severozahodnem delu naselja Očeslavci. Območje OPPN meri cca 7.345 m² in obsega s parc. št. 592/1 - del in 592/2, obe k. o. Očeslavci in gre za območje kmetijskih zemljišč – K1.

S predlogom OPPN se načrtuje območje za gradnjo kmetijskih in gospodarskih objektov, območje zelenih površin, pripadajočih zunanjih površin in gospodarske javne infrastrukture.

V grafični prilogi - št. lista 5.0 je označeno območje pozidave in načelno zarisani tlorisi objektov.

Hlev kot osnovni objekt ima podolgovati tlorisni gabarit, kateri je lahko sestavljen iz več kubusov, ki skupaj tvorijo celoto. Višinski gabarit višine kmetijskih stavb je do dve etaži nad terenom. Kolenčni zid objekta ali dela objekta z dvokapno streho naj bo skrit pod kapjo. Streha je dvokapnica, naklona med 15° do 45°, z opečno, betonsko ali pločevinasto panelno kritino z videzom klasičnega opečnega zareznika, nebleščeče, opečne, svetlo do srednje sive ali rjave barve (navedeno velja za vse vrste objektov glede na zahtevnost). Sleme je vzporedno z daljšo stranico objekta, čopi

in frčade niso dopustni. Osnovnemu objektu je dopustno dodajati pomožne kubuse na osnovni tloris v vzdolžni in prečni smeri, njihov višinski gabarit pa ne sme presegati pritlične etaže objekta.

Dopustna je gradnja pomožnih (tudi kot enostavnih in nezahtevnih objektov) skladno z določili tega odloka. Nezahtevni in enostavni objekti morajo biti postavljeni v podrejenem položaju glede na glavno stavbo na zemljiški parceli in oblikovani skladno z glavnim objektom.

Dopustna je gradnja koritastih in montažnih silosov, katerih višina je največ do 15 m, razmerje stranic pa izhaja iz tehnologije.

Dopustna je gradnja lagune za gnojevko v armiranobetonski izvedbi, ki mora biti umeščena v prostor kmetije diskretno in znotraj zelene bariere.

Fasade osnovnega in pomožnih objektov morajo biti izvedene iz trajnih in kakovostnih materialov, oblikovane sodobno. Barve fasade so v svetlih toplih barvnih tonih ali lesene oziroma kombinacija obojega. Prepovedane so žive in kričeče barve. Na vidno neizpostavljenih strehah objektov se dovoli postavitev sončnih sprejemnikov in modulov, ki ne smejo segati nad sleme.

Zunanje ureditve in oprema se izvedejo sonaravno in se med seboj oblikovno uskladijo.

V skladu s 65. členom ZUreP-2 je del gradiva za obravnavo na občinskem svetu tudi Elaborat ekonomike, ki ga je izdelalo podjetje PRO-MOČ, svetovanje in druge storitve, d. o. o.

Pobudi so bila priložena izhodišča za pripravo prostorskega akta, v katerih so utemeljeni namen in potreba po pripravi OPPN, vključeni vsebinski predlogi in nameravane rešitve urejanja prostora z obrazložitvijo, kako so pri tem upoštevani nadrejeni prostorski akti ter drugi razvojni in varstveni dokumenti. Potrebe v prostoru so lahko lastne potrebe občine, potrebe nosilcev urejanja prostora in zasebne potrebe. Izhodišča se oblikujejo ob sodelovanju udeležencev urejanja prostora s tem namenom je občina zagotovila sodelovanje zainteresirane javnosti v obliki zbiranja predlogov in pripomb. Predlog izhodišč je bil javno objavljen od 28. 8. 2020 do vključno 11. 9. 2020. V času objave izhodišč občina ni prejela predlogov in pripomb.

Postopek priprave OPPN se je začel s sprejetjem sklepa o začetku priprave OPPN, ki je bil objavljen v Uradnem glasilu Občine Gornja Radgona, št. 6/20 z dne 25. 9. 2020.

Investitor je izbral izdelovalca, to je podjetje IBIS d. o. o., ki je pripravil osnutek OPPN in pridobil smernice in prva mnenja pristojnih nosilcev urejanja prostora. Po prejemu prvih mnenj in odločbe Ministrstva za okolje in prostor, da postopek celovite presoje vplivov na okolje ni potreben, je izdelal dopolnjen osnutek OPPN. Občina je objavila javno naznanilo, s katerim je obvestila javnost o javni razgrnitvi dopolnjenega osnutka OPPN, ki je potekala od 22. 11. do vključno 21. 12. 2023. Gradivo je bila javno razgrnjeno v fizični obliki v prostorih občine in v digitalni obliki na spletnih straneh občine. Javna obravnava je bila zvedena dne 13. 12. 2023. V času javne razgrnitve ni bilo podane nobene pripombe ali predloga na dopolnjen osnutke OPPN. Nato se je pripravil predlog OPPN, ki se je posredoval nosilcem urejanja prostora v druga mnenja. Prejeli smo vsa pozitivna mnenja.

S tem so izpolnjene vse zakonske zahteve za sprejem predloga odloka na občinskem svetu.

Kot določa 21. člen Poslovnika Občinskega sveta Občine Gornja Radgona (Uradno glasilo Občine Gornja Radgona, št. 1/2016), prostorske akte, za katere je z zakonom, ki ureja prostorsko načrtovanje, določen postopek, ki zagotavlja sodelovanje občanov pri oblikovanju njihove vsebine, sprejme občinski svet z odlokom v eni obravnavi, ki se opravi v skladu z določbami tega poslovnika, ki urejajo drugo obravnavo predloga odloka.

V kolikor je k predlogu odloka sprejet amandma, ki spreminja s predlogom prostorskega akta določeno prostorsko ureditev, ki je bila razgrnjena in v javni obravnavi, se šteje, da prostorski akt ni sprejet in se postopek o odloku konča. V tem primeru se postopek sprejemanja prostorskega akta začne znova z razgrnitvijo predloga, v katerega je vključen prej omenjen amandma.

Občinskemu svetu Občine Gornja Radgona predlagamo, da predlog Odloka o občinskem podrobnem prostorskem načrtu za širitev kmetijskega gospodarstva z ID št. KMG-MID 100316899

v Očeslavcih občina Gornja Radgona (druga obravnava), obravnava in sprejme v predlagani vsebini.

PREDLOG SKLEPA:

Občinski svet Občine Gornja Radgona sprejme predlog Odloka o občinskem podrobnem prostorskem načrtu za širitev kmetijskega gospodarstva z ID št. KMG-MID 100316899 v Očeslavcih občina Gornja Radgona (druga obravnava).

Gornja Radgona, marec 2024

Pripravila:

Suzana Rakuša, dipl. uprav. org.

**ŽUPANJA
OBČINE GORNJA RADGONA
Urška MAUKO TUŠ**

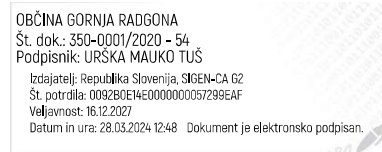

Priloga:

- Elaborat ekonomike za OPPN za širitev kmetijskega gospodarstva z ID št. KMG-MID 100316899 v Očeslavcih
- Grafika OPPN, list št. 5.0 – ureditvena situacija



Jelenče 9, 2211 Pesnica pri Maribor
Poslovalnica: Grajska 7, 2000 Maribor
tel.: 041-375-733
e-pošta: info@pro-moc.si

ELABORAT EKONOMIKE

ZA OBČINSKI PODROBNI PROSTORSKI NAČRT ZA ŠIRITEV KMETIJSKEGA GOSPODARSTVA Z ID ŠT. KMG-MID 100316899 V OČESLAVCIH, OBČINA GORNJA RADGONA

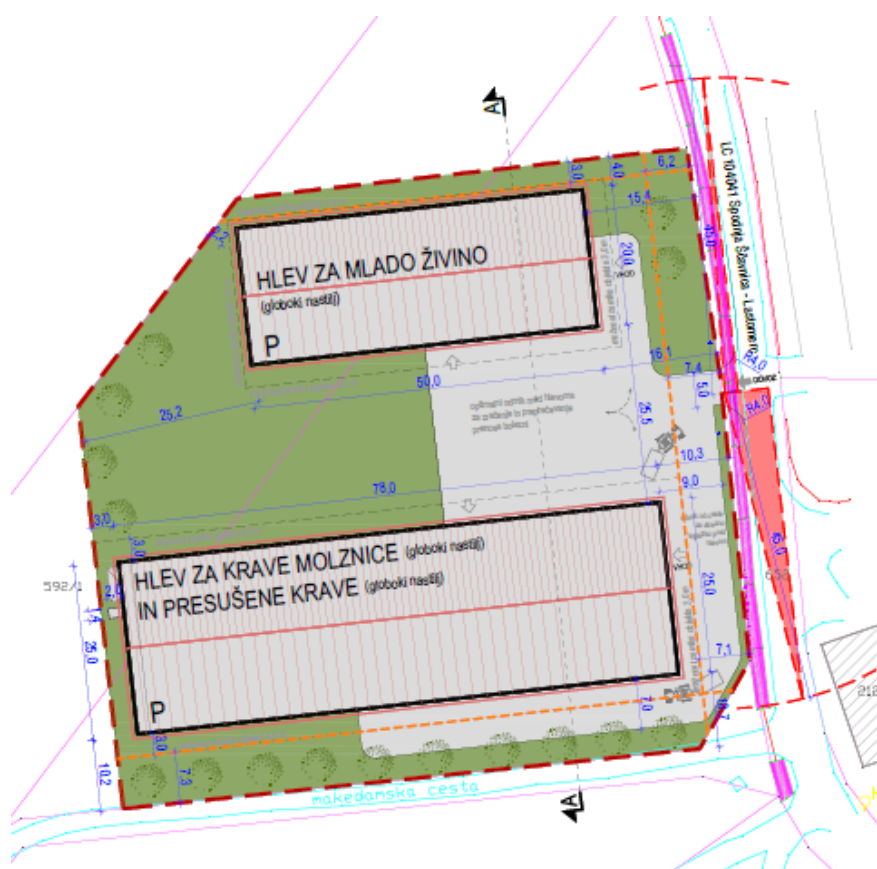

IZDELAL: **PRO-MOČ, svetovanje in druge storitve, d.o.o.**
Jelenče 9, 2211 Pesnica pri Mariboru

IZDELANO: junij 2023

PROJEKT: **ELABORAT EKONOMIKE ZA OBČINSKI
PODROBNI PROSTORSKI NAČRT ZA ŠIRITEV
KMETIJSKEGA GOSPODARSTVA Z ID ŠT.
KMG-MID 100316899 V OČESLAVCIH,
OBČINA GORNJA RADGONA**

FAZA OPPN: **OSNUTEK**

NAROČNIK: **Martin Šutja**
Očeslavci 1, 9245 Spodnji Ivanjci

IZDELAL: **PRO-MOČ, svetovanje in druge storitve, d.o.o.**
Jelenče 9, 2211 Pesnica pri Mariboru

NOSILKA NALOGE: Špela FRUMEN, mag. inž. log.

ŠTEV. PROJEKTA: 30/AK-2023-EE

IZDELANO: junij 2023

Direktorica:
Špela FRUMEN, mag. inž. log.



VSEBINA:

Tekstualni del:

POVZETEK KLJUČNIH UGOTOVITEV	5
1. NAMEN IN CILJI NALOGE	7
2. PODLAGE ZA PRIPRAVO ELABORATA EKONOMIKE	9
3. OBMOČJE IN PREDMET NAČRTOVANJA Z OPPN	12
4. KOMUNALNA OPREMA IN DRUGA GOSPODARSKA JAVNA INFRASTRUKTURA	18
4.1. OBSTOJEČA IN PREDVIDENA KOMUNALNA OPREMA IN DRUGA GOSPODARSKA JAVNA INFRASTRUKTURA	18
4.1.1. Komunalna oprema in druga gospodarska javna infrastruktura, ki služi oskrbi območja načrtovane prostorske ureditve in sosednjim poselitvenim območjem ter komunalna oprema in druga gospodarska javna infrastruktura, ki služi oskrbi območja načrtovane prostorske ureditve	18
4.1.2. Komunalna oprema in druga gospodarska javna infrastruktura.....	19
4.1.2.1. Prometna ureditev	19
4.1.2.2. Vodovodno omrežje	20
4.1.2.3. Kanalizacijsko omrežje.....	20
4.1.2.4. Elektroenergetsko omrežje	21
4.1.2.5. Javna razsvetljava	21
4.1.2.6. Telekomunikacijsko omrežje in omrežje kableske TV	22
4.1.2.7. Ogrevanje in hlajenje.....	22
4.1.2.8. Posegi in ureditve izven območja OPPN, ki so potrebni za izvedbo gospodarske javne infrastrukture	22
4.1.3. Komunalna oprema in druga gospodarska javna infrastruktura za elaborat ekonomike ...	25
4.2. OCENA INVESTICIJ V KOMUNALNO OPREMO IN DRUGO GOSPODARSKO JAVNO INFRASTRUKTURO	26
4.3. MOŽNI VIRI FINANCIRANJA INVESTICIJ V KOMUNALNO OPREMO IN DRUGO GOSPODARSKO JAVNO INFRASTRUKTURO	27
4.4. OPREDELITEV ETAPNOSTI GRADNJE NAČRTOVANE KOMUNALNE OPREME IN DRUGE GOSPODARSKE JAVNE INFRASTRUKTURE	28
5. DRUŽBENA INFRASTRUKTURA.....	29

Grafični del:

Seznam slik:

Slika 1: Položaj območja OPPN v širšem območju	12
Slika 2: Pogled na kmetijo	12
Slika 3: Izsek iz OPPN – Ureditvena situacija	17
Slika 4: Prikaz ureditve glede poteka omrežij in priključevanja na gospodarsko javno infrastrukturo.	24

POVZETEK KLJUČNIH UGOTOVITEV

Temeljni namen elaborata ekonomike je, da se z njim v vseh fazah priprave prostorskega akta, s katerim se načrtujejo ustrezne prostorske ureditve, preverja racionalnost pri načrtovanju prostorskih ureditev ter da se tisti, ki pripravljajo in sprejemajo prostorske akte, informirajo o posledicah takšnih ali drugačnih odločitev na obveze v zvezi z zagotavljanjem komunalne opreme in druge gospodarske javne infrastrukture ter družbene infrastrukture.

Temu namenu sledi tudi predmetni elaborat ekonomike, izdelan za Občinski podrobni prostorski načrt za širitev kmetijskega gospodarstva z ID št. KMG-MID 100316899; (v nadaljevanju: OPPN).

Objekti obravnavane kmetije so locirani na SZ robu naselja Očeslavci, na zemljišču s parc. št. 212/1, 209 in 212/2 vse k.o. 203-Očeslavci (površina cca. 8.299 m²), ki je glede na kartografski del OPN občine Gornja Radgona opredeljeno delno kot površine podeželskega naselja v nižinskem delu občine- SKn in delno kot najboljša kmetijska zemljišča - K1.

Območje OPPN se ureja kot območje, namenjeno kmetijskim dejavnostim, gradnji hleva za govejo živino in ostalih pomožnih kmetijskih objektov po potrebi. Območje novih objektov bo funkcionalno vezano na obstoječo kmetijo v neposredni bližini. Z OPPN se načrtuje:

- območje za gradnjo kmetijskih in gospodarskih objektov,
- območje zelenih površin,
- pripadajočih zunanjih površin,
- gospodarske javne infrastrukture.

Elaborat ekonomike je namenjen opredelitvam komunalne opreme in druge gospodarske javne infrastrukture, ki je potrebna za izvedbo načrtovanih prostorskih ureditev za območje z OPPN načrtovane stanovanjske gradnje, prav tako pa tudi ocenam vplivov načrtovanih prostorskih ureditev na kapacitete posameznih vrst družbene infrastrukture.

Območje, za katerega se izdeluje OPPN, je komunalno delno opremljeno. Za potrebe načrtovane zazidave bo potrebno izvesti ustrezne priključke na obstoječe omrežje oziroma zgraditi infrastrukturo znotraj območja OPPN in jo priključiti na obstoječe omrežje na obrobju območja OPPN.

Komunalne opreme v smislu definicije po ZureP-2 v OPPN ni načrtovane, saj je komunalna oprema in druga gospodarska javna infrastruktura na območju OPPN ali v njegovi bližini že izgrajena in omogoča priključitev z OPPN načrtovanih prostorskih ureditev. Zato v tem elaboratu ekonomike ni ocenjenih stroškov, ki bi bili vezani na novogradnjo, dograditev ali rekonstrukcijo obstoječe komunalne opreme in druge gospodarske javne infrastrukture; vsa »infrastruktura« na območju OPPN bo zgrajena kot priključek v lasti investitorja.

Zaradi priključitve na obstoječo komunalno opremo bo investitor plačal tudi komunalni prispevek zaradi priključitve na obstoječo komunalno opremo.

Druge vrste načrtovane infrastrukture, ki je predvidena z OPPN in ki je pomembna za opremljenost zemljišč ter za funkcioniranje na zemljiščih zgrajenih objektov, predstavlja drugo gospodarsko

infrastrukturo. Tudi te v tem elaboratu ekonomike ni bilo potrebno opredeliti in oceniti, saj ne gre za novo javno infrastrukturo, ampak v celoti za gradnjo priključkov, ki bodo v lasti investitorja in jih bo investitor zgradil na lastne stroške.

Priključke na območju OPPN predstavlja naslednja zgoraj opisana infrastruktura:

- prometne površine vključno s priključki;
- priključitev na obstoječe vodovodno omrežje;
- izgradnja MČN za odvajanje komunalne odpadne vode;
- priključek na elektroenergetsko omrežje,
- priključek na telekomunikacijsko omrežje in omrežje kableske TV.

Gradnja stavb in posamezne pomožne objekte ter zunanjo ureditev je možno izvajati etapno, pri čemer se etape oblikujejo tako, da je zagotovljena funkcija posameznih objektov in naprav in da se s tem ne poslabšujejo razmere na celotnem območju.

Kot družbena infrastruktura v smislu Pravilnika o elaboratu ekonomike je v elaboratu ekonomike upoštevana naslednja družbena infrastruktura:

- objekti javne mreže vzgoje in izobraževanja (vrtci, osnovne šole);
- objekti javnega zdravstva na primarni ravni (zdravstveni dom, splošna zdravstvena postaja);
- športni objekti lokalnega pomena (pokriti športni objekti, nepokriti športni objekti).

V tem elaboratu ekonomike ni potrebno izdelati analize obstoječe družbene infrastrukture in ocene novih potreb po njej, saj načrtovane prostorske ureditve ne vplivajo na obstoječo družbeno infrastrukturo. Prostorske ureditve, načrtovane z OPPN, so namenjene gradnji kmetijskih objektov, kar ne predstavlja dodatne poseljenosti in dodatnih prebivalcev na območju, s tem pa tudi ne dodatnega povpraševanja oziroma potreb po posameznih vrstah družbene infrastrukture.

Zaradi tega izdelava elaborata ekonomike v delu oziroma v vsebini, ki se nanaša na družbeno infrastrukturo, ni potrebna oziroma niti ni možna.

1. NAMEN IN CILJI NALOGE

Z uveljavitvijo Zakona o urejanju prostora (Uradni list RS, št. 61/17, 199/21 – ZUreP-3 in 20/22 – odločba US; v nadaljevanju: ZUreP-2) s 01. 06. 2018 so bile vzpostavljene pravne podlage za uporabo nekaterih novih instrumentov pri načrtovanju oz. urejanju prostora v slovenski praksi. Njihov skupni imenovalec je cilj, da se izboljša kvaliteta prostorskega načrtovanja, da se načrtuje celostno in kompleksno ter da so tisti, ki sprejemajo odločitve o načrtovanih prostorskih ureditvah, čim bolj korektno in celovito ter pravočasno seznanjeni s posledicami svojih odločitev.

Med nove instrumente, ki jih je opredelil ZUreP-2, sodi tudi elaborat ekonomike.

Temeljni namen elaborata ekonomike je, da se z njim v vseh fazah priprave prostorskega akta, s katerim se načrtujejo ustrezne prostorske ureditve, preverja racionalnost pri načrtovanju prostorskih ureditev ter da se tisti, ki pripravljajo in sprejemajo prostorske akte, informirajo o posledicah svojih odločitev na obveze v zvezi z zagotavljanjem komunalne opreme in druge gospodarske javne infrastrukture ter družbene infrastrukture. V elaboratu ekonomike se pripravijo in pridobijo informacije o nekaterih ekonomskih posledicah odločitev, s katerimi se opredelijo pogoji za izvedbo načrtovanih prostorskih ureditev in izpostavijo obveze, ki jih bo morala izpolniti lokalna skupnost oziroma investitor, če se sprejmejo odločitve o načrtovanih prostorskih ureditvah na način, kot jih določa obravnavani prostorski akt.

Pomembno je, da so tisti, ki odločajo in sprejemajo prostorske akte, z opisanimi posledicami seznanjeni dovolj celovito in predvsem pravočasno – to je dovolj zgodaj, da lahko svoje odločitve še ustrezno prilagodijo. To pomeni, da se lahko načrtovane prostorske ureditve še dodatno preverijo, dopolnijo, popravijo, spremenijo, določi primerna etapnost izvajanja ali v skrajnem primeru celo opustijo.

Meseca julija 2019 je pričel veljati Pravilnik o elaboratu ekonomike (Uradni list RS, št. 45/19 in 199/21 – ZUreP-3), sprejet na podlagi 65. člena ZUreP-2. S pravilnikom sta podrobneje določeni vsebina in oblika elaborata ekonomike.

Elaborat ekonomike se pripravi k občinskemu prostorskemu načrtu (OPN) ali občinskemu podrobnemu prostorskemu načrtu (OPPN), z njim pa se preverja racionalnost odločitev o načrtovanih prostorskih ureditvah za prostorski akt, h kateremu oz. na podlagi katerega je pripravljen. Ta preveritev se opravi tako, da se za načrtovane prostorske ureditve v OPN oz. OPPN ocenijo potrebne investicije oz. stroški v najširšem smislu (t.j. negativni primarni in sekundarni učinki) za zagotovitev komunalne opreme in druge gospodarske javne infrastrukture ter družbene infrastrukture. Potrebno je, da občina pri sprejemanju odločitev o načrtovanih prostorskih ureditvah pozna in se zaveda posledic svojih odločitev na gospodarsko javno in družbeno infrastrukturo, saj s sprejetjem prostorskega akta sprejema tudi določene obveze v zvezi z njihovim zagotavljanjem.

Podlaga, v kateri so predstavljene opisane posledice načrtovanih prostorskih ureditev, je elaborat ekonomike.

Namen te naloge je izdelava elaborata ekonomike k občinskemu podrobnemu prostorskemu načrtu.

Ker se z elaboratom ekonomike preverja racionalnost načrtovanih prostorskih ureditev, je v primeru:

- opredeljena komunalna oprema in druga gospodarska javna infrastruktura in družbena infrastruktura, ki jo je treba dograditi ali zgraditi za v OPPN načrtovane prostorske ureditve; pri tem je gospodarska javna infrastruktura povzeta iz občinskega podrobnega prostorskega načrta, posledice načrtovanih prostorskih ureditev na družbeno infrastrukturo pa so ocenjene izvorno, saj v okviru strokovnih podlag za občinski podrobni prostorski načrt tovrstne proučitve niso bile izvedene;
- podana ocena investicij ter ocena možnih virov finančnih sredstev za izvedbo ureditev iz prejšnje alineje oz. opredelitev posledic na določene vrste infrastrukture, izražena z drugimi primernimi kazalniki;
- predlagana etapnost izvajanja načrtovanih ureditev v OPPN, ki se nanašajo na komunalno opremo in drugo gospodarsko javno infrastrukturo in družbeno infrastrukturo.

2. PODLAGE ZA PRIPRAVO ELABORATA EKONOMIKE

Za pripravo elaborata ekonomike so pomembne:

1. pravne podlage;
2. vsebinske podlage.

2.1. PRAVNE PODLAGE

Pravni podlagi za pripravo predmetnega elaborata ekonomike sta:

- Zakon o urejanju prostora (Uradni list RS, št. 61/17, 199/21 – ZUreP-3 in 20/22 – odločba US); v nadaljevanju: ZUreP-2;
- Pravilnik o elaboratu ekonomike (Uradni list RS, št. 45/19 in 199/21 – ZUreP-3); v nadaljevanju: pravilnik.

Temeljno pravno podlago za elaborat ekonomike predstavlja **ZUreP-2**. Poleg same opredelitve elaborata ekonomike so ključnega pomena še tista zakonska določila, ki se nanašajo na opredelitev komunalne opreme, opredelitev druge gospodarske javne infrastrukture in opredelitev družbene infrastrukture. Te opredelitve vplivajo na vsebino elaborata ekonomike neposredno.

Elaborat ekonomike je opredeljen v 65. členu ZUreP-2 na naslednji način:

- (1) Skupaj s pripravo občinskega prostorskega načrta in občinskega podrobnega prostorskega načrta se pripravi elaborat ekonomike, ki za izvedbo v občinskem prostorskem načrtu in občinskem podrobnem prostorskem načrtu načrtovanih prostorskih ureditev opredeljuje:
 - komunalno opremo in drugo gospodarsko javno infrastrukturo in družbeno infrastrukturo, ki jo bo treba dograditi ali zgraditi za ta namen;
 - oceno investicij ter določitev vira finančnih sredstev za izvedbo ureditev iz prejšnje alineje;
 - etapnost izvajanja načrtovanih ureditev v občinskem prostorskem načrtu in občinskem podrobnem prostorskem načrtu, ki se nanašajo na komunalno opremo in drugo gospodarsko javno infrastrukturo in družbeno infrastrukturo.
- (2) Z elaboratom ekonomike se v vseh fazah priprave občinskega prostorskega načrta in občinskega podrobnega prostorskega načrta preverja ekonomičnost načrtovanih prostorskih ureditev. Elaborat ekonomike je del gradiva za obravnavo na občinskem svetu.
- (3) Elaborat ekonomike je osnova za pripravo programa opremljanja v skladu s tem zakonom.
- (4) Če se na ravni elaborata ekonomike za pripravo občinskega prostorskega načrta zadostno obdelajo vsebine iz prvega odstavka tega člena tudi za potrebe občinskega podrobnega prostorskega načrta, izdelava posebnega elaborata ekonomike zanj ni potrebna.
- (5) Minister podrobneje določi vsebino in obliko elaborata ekonomike.

Zakon določa, da se v elaboratu ekonomike obravnavajo komunalna oprema in druga gospodarska javna infrastruktura ter družbeno infrastruktura. Zato je pomembno tudi, ali in kako ZUreP-2 definira komunalno opremo, drugo gospodarsko javno infrastrukturo in družbeno infrastrukturo.

ZUreP-2 določa navedene vsebine na naslednji način:

- **Komunalna oprema** je del gospodarske javne infrastrukture in jo predstavljajo:
 - ⇒ objekti in omrežja infrastrukture za izvajanje obveznih gospodarskih javnih služb varstva okolja po predpisih, ki urejajo varstvo okolja;
 - ⇒ objekti in omrežja infrastrukture za izvajanje izbirnih lokalnih gospodarskih javnih služb po predpisih, ki urejajo energijo, na območjih, kjer je priključitev obvezna;
 - ⇒ objekti grajenega javnega dobra, in sicer: občinske ceste, javna parkirišča in druge javne površine v javni lasti.
- **Druga gospodarska javna infrastruktura** je gospodarska javna infrastruktura, ki ni komunalna oprema in je namenjena za zagotavljanje opremljenosti stavbnega zemljišča.
- **Družbena infrastruktura** so prostorske ureditve, namenjene izvajanju dejavnosti splošnega pomena, s katerimi se zagotavljajo dobrine, ki so v javnem interesu (dejavnosti s področja vzgoje in izobraževanja, znanosti, športa, zdravstva, socialnega varstva, kulture in drugih dejavnosti splošnega pomena, če je tako določeno z zakonom).

Pravilnik podrobneje določa vsebino in obliko elaborata ekonomike. Opredeljuje, kaj je namen elaborata ekonomike in katere so podlage za njegovo izdelavo. Podrobneje določa, kako se pripravi elaborat ekonomike v delu, ki se nanaša na komunalno opremo in drugo gospodarsko javno infrastrukturo ter kako se pripravi v delu, ki se nanaša na družbeno infrastrukturo. Opredeljuje tudi obliko elaborata ekonomike.

2.2. VSEBINSKE PODLAGE

Vsebinske podlage za pripravo elaborata ekonomike so vse strokovne podlage, prostorski akt z vsemi sestavinami, različne vrste projektne dokumentacije, različne študije in druga gradiva in dokumentacija, ki omogočajo čim bolj natančno ocenjevanje učinkov prostorskega akta na komunalno opremo in drugo gospodarsko javno infrastrukturo ter družbeno infrastrukturo.

Vsebinske podlage za pripravo predmetnega elaborata ekonomike so:

- Občinski podrobni prostorski načrt za širitev kmetijskega gospodarstva z ID št. 100316899 v Očeslavcih, občina Gornja Radgona, (izdelal IBIS d.o.o., št. Projekta 11/2020-OPPN, januar 2023); v nadaljevanju: OPPN;
- Smernice in mnenja nosilcev urejanja prostora k OPPN.

Večina podatkov in strokovnih rešitev načrtovanih prostorskih ureditev je povzetih po OPPN.

OPPN je prostorski akt, s katerim občina podrobneje načrtuje prostorske ureditve lokalnega pomena. Z njim se za načrtovane prostorske ureditve podrobneje določijo:

- urbanistične, arhitekturne in krajinske rešitve;
- načrt gradbenih parcel;
- etapnost izvedbe, če je ta potrebna;
- pogoji glede gradnje gospodarske javne infrastrukture in priključevanja objektov nanjo;
- rešitve in ukrepe za varovanje zdravja;

- rešitve in ukrepe za celostno ohranjanje kulturne dediščine;
- rešitve in ukrepe za varstvo okolja ter ohranjanje narave;
- rešitve in ukrepe za obrambo;
- rešitve in ukrepi za varstvo pred naravnimi in drugimi nesrečami, vključno z varstvom pred požarom;
- rešitve in ukrepi za varstvo in ohranjanje kmetijskih zemljišč ter druge vsebine glede na namen in območje, za katerega se OPPN pripravi.

Za pripravo elaborata ekonomike so pomembne vse rešitve, določene z občinskim podrobnim prostorskim načrtom, še posebej pa rešitve, ki se nanašajo na pogoje glede gradnje gospodarske javne infrastrukture in priključevanja objektov nanjo.

3. OBMOČJE IN PREDMET NAČRTOVANJA Z OPPN

Kmetija z ID št. KMG-MID 100316899 leži v naselju Očeslavci, ki se nahaja v jugovzhodnem delu Občine Gornja Radgona, cca. 10 km od mesta Gornja Radgona. Naselje spada v Krajevno skupnost Spodnji Ivanci.

Slika 1: Položaj območja OPPN v širšem območju
(vir: OPPN)

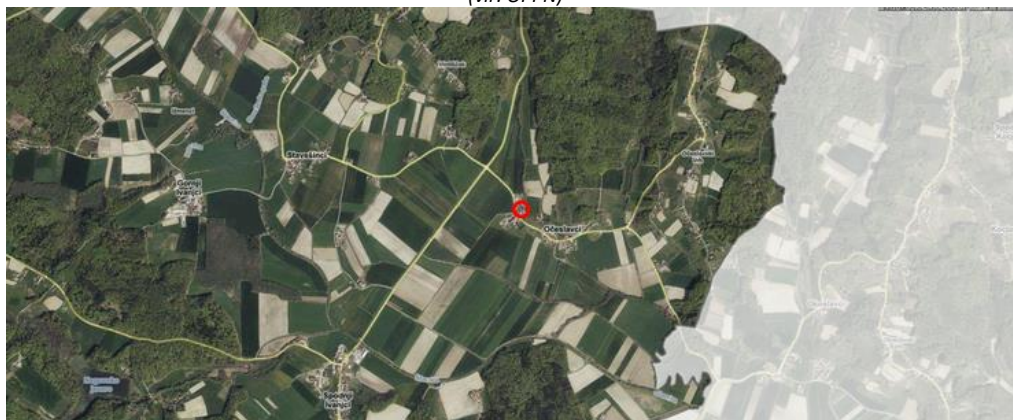

Objekti obravnavane kmetije so locirani na SZ robu naselja Očeslavci, na zemljišču s parc. št. 212/1, 209 in 212/2 vse k.o. 203-Očeslavci (površina cca. 8.299 m²), ki je glede na kartografski del OPN občine Gornja Radgona opredeljeno delno kot površine podeželskega naselja v nižinskem delu občine- SKn in delno kot najboljša kmetijska zemljišča - K1.

Faktor pozidanosti je visok, kmetija na obstoječi lokaciji znotraj območja stavbnih zemljišč nima več možnosti širitve. V okviru parc. št. 209, k.o. 203-Očeslavci, ki je glede na planski dokument opredeljeno kot kmetijsko zemljišče, so že zgrajeni tudi koritasti silosi.

Gre za večje kmetijsko gospodarstvo, ki obsega 43,77 ha zemljišč, od tega 41,27 ha lastnih obdelovalnih površin in 2,5 ha gozda. V najemu imajo še cca. 14,85 ha obdelovalne zemlje. Trenutno redijo 58 GVŽ, od tega 40 krav molznic, ostalo je mlada živina.

Slika 2: Pogled na kmetijo
(vir: OPPN)



Odločitev za novogradnjo hleva je padla na podlagi zastarelega in dotrajanega obstoječega hleva. Strojni park kakor tudi ostala gospodarska poslopja na kmetiji so v zadovoljivem stanju. Mladi prevzemnik kmetije, ki je kmetijo v letu 2019 prevzel od svojih staršev, je zaposlen na lastnem kmetijskem gospodarstvu in mu kmetijstvo predstavlja edini dohodek. Na kmetiji sta še zaposlena tudi njegova starša.

Predlagana širitev kmetije je v okviru na parc. št. 592/2 in delno na parc. št. 592/1 k.o. 203-Očeslavci. Predlog je lociran na površine, ki so glede na kartografski del OPN opredeljene kot območje najboljših kmetijskih zemljišč-K1. Gre za zemljišče, ki je edino v neposredni bližini gospodarskih poslopij in je v lasti investitorja, tako da druga možnost za širitev kmetije ni možna. Gre za njivsko zemljišče, ki pa ga bo potrebno spremeniti zaradi potrebe širitve kmetije pri gradnji novih hlevov za rejo živali. Na slabšem zemljišču predvidenih objektov ni možno locirati, saj so s takšno pozicijo v neposredni bližini obstoječega kmetijskega gospodarstva, ki se neposredno navezuje na predvideno novogradnjo. S predvideno širitvijo kmetije se posega v komasacijsko območje, vendar gre za skrajni rob komasiranih zemljišč.

Poseg predvideva površino cca. 7.345 m², kar bi omogočilo dovolj veliko površino za razvoj kmetije z izgradnjo dveh sodobnih hlevov in sicer hleva za mlado živino in hlev za krave molznice in presušene krave. Na območju je izdelana idejna zasnova, ki predvideva gradnjo dveh hlevov za skupaj cca. 80 GVŽ. Iz starega hleva se delno preseli goveja živina, do števila, ki bo zagotavljal normalne pogoje vzreje. Osnutek ureditvene situacije je priloga te pobude in izhodišč.

Predlog širitve bi omogočil gradnjo kmetijski proizvodnji namenjenih objektov in njihovih spremljevalnih objektov oziroma naprav ter ureditev manipulativnih površin. Prostor bivanju ne bo namenjen, saj je nov stanovanjski objekt v neposredni bližini obstoječih gospodarskih objektov. Lokacija širitve je ob obstoječi kmetiji. Sama kmetija je ob robu naselja od koder se naprej razprostira odprta krajina, kar zagotavlja manj vplivov na bivalno okolje vasi.

Območje OPPN se ureja kot območje, namenjeno kmetijskim dejavnostim, gradnji hleva za govejo živino in ostalih pomožnih kmetijskih objektov po potrebi. Območje novih objektov bo funkcionalno vezano na obstoječo kmetijo v neposredni bližini. Z OPPN se načrtuje:

- območje za gradnjo kmetijskih in gospodarskih objektov,
- območje zelenih površin,
- pripadajočih zunanjih površin,
- gospodarske javne infrastrukture.

Vrste dopustnih dejavnosti

Na območju OPPN so skladno s predpisi o standardni klasifikaciji dejavnosti dopustne dejavnosti kmetijstva in s kmetijstvom povezane predelovalne dejavnosti ter spremljajoče dejavnosti trgovine in storitev, kadar te dopolnjujejo izvajanje osnovne kmetijske in s kmetijstvom povezane dejavnosti.

Dopustne so:

- A Kmetijstvo in lov, gozdarstvo, ribištvo: 01 Kmetijska proizvodnja in lov ter z njim povezane storitve
- C Predelovalne dejavnosti: 10 Proizvodnja živil
- G Trgovina: 47.290 Druga trgovina na drobno v specializiranih prodajalnah z živili.

Vrste dopustnih objektov

Na območju OPPN so skladno s predpisi o razvrščanju objektov dopustne gradnje naslednjih vrst objektov:

- 12711 – stavbe za rastlinsko pridelavo, če je način pridelave neposredno vezan na kmetijsko zemljišče,
- 12712 – stavbe za rejo živali, vključno z objekti za skladiščenje gnoja in gnojevke, razen objektov, za katere je treba izvesti presojo vplivov na okolje po predpisu, ki ureja vrste posegov v okolje, za katere je treba izvesti presojo vplivov na okolje,
- 12713 – stavbe za skladiščenje pridelka,
- 12714 – druge nestanovanjske kmetijske stavbe in
- 12510 – le stavbe za predelavo lastnih kmetijskih pridelkov (sirarne, sušilnice sadja, oljarne, kisarne, mlekarnice ipd.)
- 12520 – rezervoarji, silosi in skladiščne stavbe.

Na območju OPPN so dopustne tudi gradnje gradbenih inženirskih objektov za potrebe delovanja kmetije, priključevanja na GJI in dopolnilnih dejavnosti na kmetiji, in sicer:

- 2112 – lokalne ceste in javne poti, nekategorizirane ceste in gozdne ceste,
- 2152 – zadrževalniki za akumulacijo vode za namakanje kmetijskih zemljišč,
- 24202 – drugi kmetijski gradbeni inženirski objekti,
- 24205 – drugi gradbeni inženirski objekti, ki niso uvrščeni drugje,
- 22 – cevovodi, komunikacijska omrežja in elektroenergetski vodi,
- 3111 – trajno reliefno preoblikovanje terena,
- 3311 – drugi gradbeni posegi, ki niso razvrščeni drugje.

Vrste dopustnih gradenj in del

Na območju OPPN so dovoljene naslednje vrste gradenj in del:

- gradnje novih objektov,
- rekonstrukcije objektov,
- sprememba namembnosti delov ali celotnih objektov v skladu z določili tega odloka,
- vzdrževanje objektov (obsega redno vzdrževanje in vzdrževalna dela v javno korist),
- odstranitve objektov oziroma njihovih delov,
- dela v skladu s predpisi, ki urejajo geodetsko dejavnost.

Izraba prostora

Na območju OPPN je dopusten faktor zazidanosti gradbene parcele največ 0,8 in faktor zazidanosti 2,4.

Faktor izrabe gradbene parcele (i) se določi kot razmerje med bruto tlorisno površino objekta in celotno površino gradbene parcele, pri čemer je bruto tlorisna površina objekta skupna površina vseh etaž objekta, ki so nad terenom in pod njim, samo nad terenom ali samo pod njim.

Faktor zazidanosti gradbene parcele (z) se določi kot razmerje med zazidano površino in celotno površino gradbene parcele.

Na območju OPPN je dopusten faktor zazidanosti gradbene parcele največ 0,8 in faktor zazidanosti 2,4.

Pogoji za urbanistično in arhitekturno oblikovanje objektov

Hlev je podolgovate tlorisne zasnove, umesti se vzporedno s plastnicami terena. Hlev kot osnovni objekt ima podolgovati tlorisni gabarit z razmerjem stranic najmanj 1:1,4. Osnovni objekt je lahko sestavljen iz več kubusov, ki skupaj tvorijo celoto. Znotraj gradbene meje je dopustno tudi odstopanje od prej navedenega razmerja stranic, in sicer za objekt mlekarnice in podobne pomožne kubuse, ki so dodani osnovnemu objektu (od 1:1). Višinski gabarit je največ K+P+p (lahko le delno podkleteno ali nepodkleteno). Kolenčni zid objekta ali dela objekta z dvokapno streho naj bo skrit pod kapjo. Streha je simetrična dvokapnica, naklona med 12° do 38°, z opečno, betonsko ali pločevinasto panelno

kritino z videzom klasičnega opečnega zareznika, nebleščeče temno sive barve ali opečne barve. Sleme je vzporedno z daljšo stranico objekta, čopi in frčade niso dopustni. Dopustne so sodobne preproste oblike strehe, tudi kombinacija ravne (zelene) in dvokapne strehe ter dvokapnice v zamiku, če je to potrebno zaradi tehnologije zračenja objekta. Osnovnemu objektu je dopustno dodajati pomožne kubuse na osnovni tloris v vzdolžni in prečni smeri, pri čemer imajo dodani deli objekta ravno streho, njihov višinski gabarit pa ne sme presežati pritlične etaže objekta.

Dopustna je gradnja pomožnih (tudi kot enostavnih in nezahtevnih objektov) skladno z določili tega odloka. Nezahtevni in enostavni objekti morajo biti postavljeni v podrejenem položaju glede na glavno stavbo na zemljiški parceli in oblikovani skladno z glavnim objektom. Pomožni objekti imajo poleg simetrične strehe lahko tudi ravno streho oziroma blago enokapnico, skrito za vencem.

Dopustna je gradnja koritastih in montažnih silosov, katerih višina je največ 3 m, razmerje stranic pa izhaja iz tehnologije.

Dopustna je gradnja lagune za gnojevko v armiranobetonski izvedbi, ki mora biti umeščena v prostor kmetije diskretno in znotraj zelene bariere.

Fasade osnovnega in pomožnih objektov morajo biti izvedene iz trajnih in kakovostnih materialov, oblikovane sodobno in skladnih geometrijskih oblik. Barve fasade so v svetlih toplih barvnih tonih ali lesene oziroma kombinacija obojega. Prepovedane so žive in kričeče barve. Na vidno neizpostavljenih strehah objektov (JV strešina, ravni deli strehe) se dovoli postavitve sončnih sprejemnikov in modulov, ki ne smejo segati nad sleme.

Zunanje ureditve in oprema se izvedejo sonaravno in se med seboj oblikovno uskladijo.

Dostopi in dovozi se uredijo preko obstoječih dovoznih priključkov in manipulativnih površin z vzhodne smeri obstoječega kmetijskega gospodarstva.

Dovozni priključek in manipulativne površine so prevozne okrog objekta, izvedejo se v makadamski obliki ali se asfaltirajo oziroma tlakujejo.

Podporni zidovi glede na konfiguracijo terena niso načrtovani, morebitni podporni zid se lahko izvede do višine 1,00 m, primerneje je teren urejati z brežino. V primeru gradnje podpornega zidu je le-tega potrebno ozeleniti.

Ograje na območju so lahko mrežne, lesene oziroma prednostno z zasaditvijo živice za katero se uporabi avtohtone rastlinske vrste. Ograjevanje s polnimi zidovi ni dopustno. Višine ograj so dopustne do 1,20 m.

Zunanje površine se uredi sonaravno, z zatravljenimi površinami in ozelenitvijo z avtohtonimi vrstami rastlin; ohranja se odprte travnate površine, členjene s sklenjenimi živicami drevja, stari sadovnjaki in drugi elementi krajine. Vzhodni in južni rob območja se ozeleni in gosteje zasadi z drevjem (sadnim) in grmovnicami kot zeleni tampon proti stanovanjski pozidavi.

Odmiki od sosednjih zemljišč

Odmiki med objekti oz. napravami in parcelnimi mejami morajo biti tolikšni, da:

- omogočajo varstvo pred požarom,
- omogočajo intervencijo v notranjost parcele,
- zagotavljajo sanitarne in druge pogoje,
- zagotavljajo ustrezno osončenost sosednje parcele,

- zagotavljajo možnost umestitve priključkov gospodarske javne infrastrukture na predmetnem zemljišču.

Odmiki objektov in naprav od sosednjih parcelnih mej morajo biti 4 m, odmiki nezahtevnih in enostavnih objektov 1 m, odmiki kmetijsko – gospodarskih objektov pa 5 m oz. tolikšni, da ne bo ovirana ali motena sosednja posest in bo omogočeno redno vzdrževanje z lastnega zemljišča. Odmik od sosednje parcelne meje je lahko manjši, če je za to pridobljeno soglasje sosedu.

Odmiki od kategoriziranih državnih in občinskih cest morajo biti v skladu z veljavnimi državnimi in občinskimi predpisi, na osnovi katerih so bile ceste kategorizirane. Odmik je lahko manjši, če je gradbena linija obstoječih objektov ob cesti bliže od predpisanega odmika in če je za to pridobljeno soglasje upravljavca ceste.

Odmiki od nekategoriziranih občinskih cest morajo biti 4 m. Odmik je lahko manjši, če je gradbena linija obstoječih objektov ob cesti bliže od navedenega odmika in če je za to pridobljeno soglasje upravljavca ceste.

Kmetijski objekti za proizvodno (npr. hlevi) morajo biti od objektov na sosednjih parcelah, v katerih stalno ali občasno bivajo ljudje, oddaljeni vsaj 15 m. Manjši odmiki so dopustni le, če je za to pridobljeno soglasje sosedu.

Gnojne jame in gnojišča morajo biti od objektov na sosednjih parcelah, v katerih stalno ali občasno bivajo ljudje, oddaljene vsaj 15 m ter izvedene po sanitarnih predpisih (nepropustno zaprte). Manjši odmiki so dopustni le, če je za to pridobljeno soglasje sosedu.

Načrtovane prostorske ureditve so podrobneje predstavljene na izseku iz OPPN v nadaljevanju:

Slika 3: Izsek iz OPPN – Ureditvena situacija
(vir: OPPN)

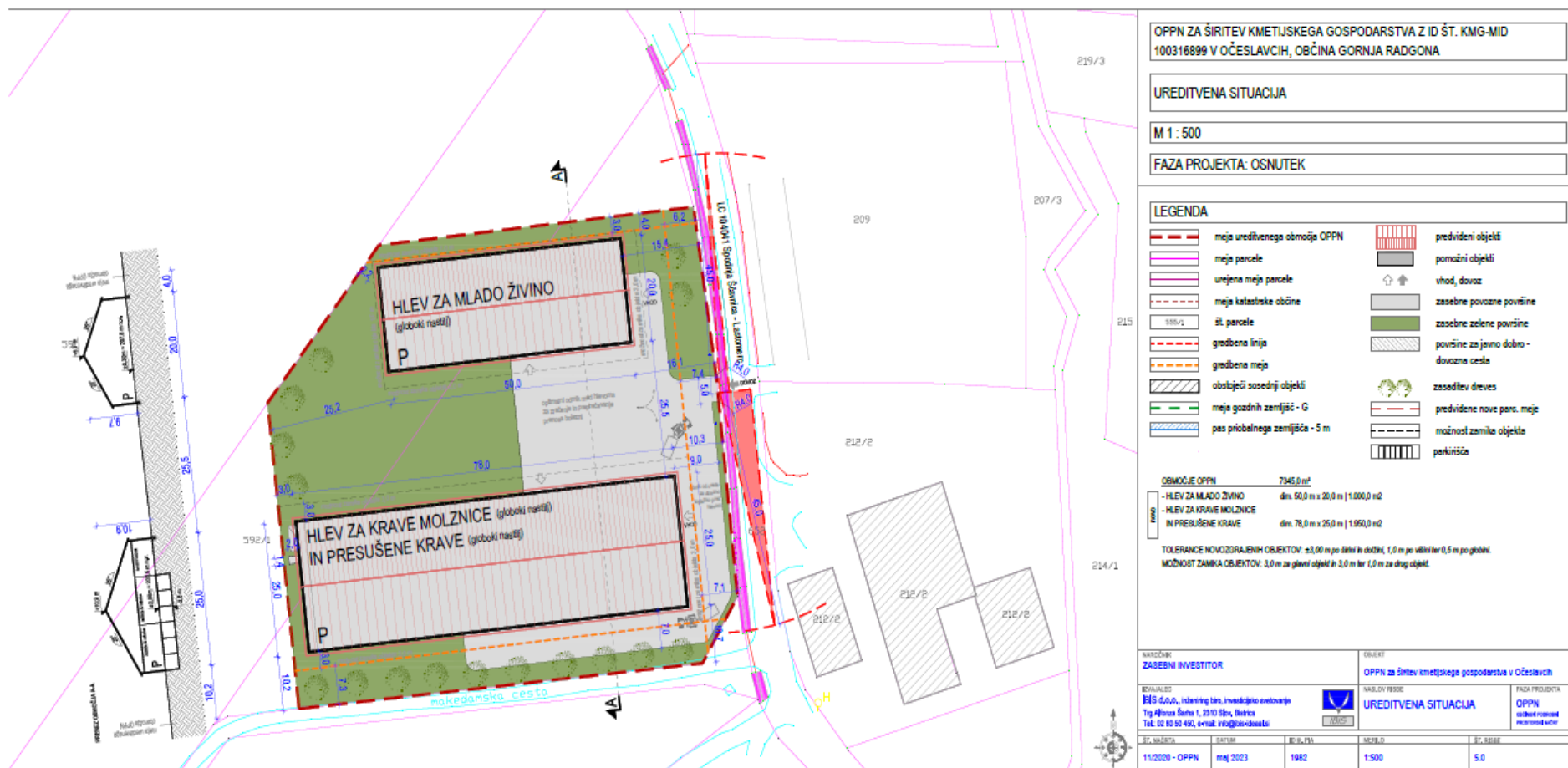

4. KOMUNALNA OPREMA IN DRUGA GOSPODARSKA JAVNA INFRASTRUKTURA

4.1. OBSTOJEČA IN PREDVIDENA KOMUNALNA OPREMA IN DRUGA GOSPODARSKA JAVNA INFRASTRUKTURA

4.1.1. Komunalna oprema in druga gospodarska javna infrastruktura, ki služi oskrbi območja načrtovane prostorske ureditve in sosednjim poselitvenim območjem ter komunalna oprema in druga gospodarska javna infrastruktura, ki služi oskrbi območja načrtovane prostorske ureditve

Pravilnik zahteva, da se s OPPN načrtovana komunalna oprema in druga gospodarska javna infrastruktura členi v dve skupini, in sicer na:

- komunalno opremo in drugo gospodarsko javno infrastrukturo, ki služi oskrbi območja načrtovane prostorske ureditve in sosednjim poselitvenim območjem ter na
- komunalno opremo in drugo gospodarsko javno infrastrukturo, ki služi zgolj oskrbi načrtovane prostorske ureditve.

Območje, za katerega se izdeluje OPPN, je komunalno delno opremljeno, leži pa tako, da se vsa obstoječa javna infrastruktura, na katero se območje navezuje, nahaja v njegovi bližini.

Vsa komunalna oprema in druga gospodarska javna infrastruktura, načrtovana z OPPN, služi načrtovani prostorski ureditvi. Zato komunalna oprema in druga gospodarska javna infrastruktura ni razdeljena v dve skupini, kot zahteva pravilnik.

4.1.2. Komunalna oprema in druga gospodarska javna infrastruktura

Območje, za katerega se izdeluje OPPN, je komunalno delno opremljeno, leži pa tako, da se vsa obstoječa javna infrastruktura, na katero se območje navezuje, nahaja v njegovi bližini.

Kmetijsko gospodarstvo se veže na obstoječe in predvideno infrastrukturno omrežje. Pri načrtovanju se upošteva resorno zakonodajo. Na mestih križanja načrtovanih ureditev z GJI se upoštevajo ustrezni tehnični pogoji ter pogoji upravljavcev posamezne vrste GJI. Pri nadaljnji projektni obdelavi se vsa križanja in vzporedni poteki načrtovanih ureditev z vodi GJI obdelajo ter se zanje pripravijo ustrezne tehnične rešitve.

V primeru, da se med izvedbo ugotovi, da je potrebno za posamezni obstoječi ali predvideni vod GJI zagotoviti dodatne ukrepe, se to izvede v skladu s pogoji in soglasjem upravljavca oziroma lastnika določenega infrastrukturnega voda.

Pred izvedbo načrtovanih ureditev se obstoječi vodi, naprave in objekti GJI zakoličijo in ustrezno zaščitijo. Pri izvajanju del na mestih križanj in vzporednih potekih investitor zagotovi sodelovanje upravljavca oziroma lastnika določene GJI.

V času gradnje se zagotovi čim bolj nemotena oskrba oziroma obratovanje GJI.

Za projektiranje in gradnjo objektov GJI ter priključevanje nanje, za katere prostorski izvedbeni pogoji s tem odlokom niso podrobneje določeni, se smiselno uporabljajo splošni prostorski izvedbeni pogoji, ki jih določa OPN, če ti niso v nasprotju z določili tega odloka.

Predmetni OPPN podaja samo konceptualne rešitve ob upoštevanju smernic posameznih upravljavcev. Podrobnejše rešitve se opredelijo v projektni dokumentaciji ob upoštevanju smernic in mnenj in pogojev upravljavcev.

4.1.2.1. Prometna ureditev

Območje OPPN se priključuje preko novega cestnega priključka na LC 104041 Spodnja Ščavnica — Lastomerci Ivanjševci Stavešinci Očeslavci.

Pri načrtovanju se zagotovi:

- varno odvijanje prometa vseh udeležencev v prometu in skladnost, opremljenost s prometno signalizacijo, ki udeležence v prometu pravočasno opozarja na spremenjene razmere za varno odvijanje prometa, upoštevanje obstoječih in načrtovanih komunalnih vodov,
- načrtovanje usklajeno z najnovejšimi znanji tehnike projektiranja in graditve cest ter z ekonomskimi načeli in merili za presojo upravičenosti njihove graditve,
- da s predlaganim posegom v varovalnem pasu lokalne ceste ne bodo prizadeti interesi varovanja lokalne ceste in prometa na njej, njene širitve zaradi prihodnjega razvoja prometa ter varovanje njenega videza oziroma moteno redno vzdrževanje lokalne ceste, idr...

Prometna ureditev območja OPPN se prilagaja obstoječemu prometnemu režimu v območju.

Vse povozne in parkirne ter manipulacijske površine se izvede v protiprašni izvedbi z ustrezno rešenim odvodnjavanjem padavinskih voda.

Tehnični elementi priključkov na javno prometno gospodarsko infrastrukturo se uredijo glede na potrebno prometno ureditev pod pogoji upravljalca. Vsi priključki (zavijalni radiji, širina) na javno prometno omrežje se uredijo tako, da omogočajo neovirano vožnjo vsem vrstam prometa, tudi gasilskim in intervencijskim vozilom. Notranje prometne poti so zasnovane tako, da omogočajo neoviran dostop do površin za mirujoči promet, dostop za kmetijska - gospodarska vozila in neovirano vožnjo intervencijskih vozil.

Parkirne površine se zagotovijo na obstoječih in predvidenih manipulativnih površinah kmetijskega gospodarstva.

4.1.2.2. Vodovodno omrežje

Za oskrbo predvidenih objektov se predvidi priključevanje iz obstoječega omrežja javnega vodovoda. Kmetijska objekta znotraj območja OPPN se priključujeta na obstoječe odjemno mesto, ki se nahaja na parc. št. 212/1, k.o. Očeslavci.

V sklopu predvidene gradnje je v predmetnem območju obdelave za priključitev objektov na vodovodno omrežje potrebno (po potrebi) rekonstruirati sekundarni vodovodni cevovod (dimenzije se določijo glede na potrebe in projektantskega izračuna) z navezavo na obstoječi cevovod.

Za vodovodno omrežje bo potrebno izdelati projektno dokumentacijo na podlagi predvidene porabe vode v posameznih objektih glede na njihovo namembnost. Razvodno omrežje mora po potrebi zagotavljati požarno varnost.

Dovoli se zbiranje in uporaba deževnice za potrebe napajanja živali, zalivanja kmetijskih površin in zelenic, sanitarno vodo, itd..

Pri izdelavi tehnične dokumentacije (nadaljnem načrtovanju pred izvedbo del) je obvezno sodelovanje z upravljalcem ob upoštevanju katastra obstoječih vodovodnih objektov in napeljav in občinskega predpisa s področja vodooskrbe. Detajlni tehnični in finančni pogoji za izgradnjo predvidenega cevovoda, bodo določeni v mnenju k investicijsko tehnični dokumentaciji, za katerega mora investitor (izvajalec) zaprositi pred izdajo ustreznih dovoljenj h gradnji ter financirati izvedbo.

4.1.2.3. Kanalizacijsko omrežje

Izvede se ločeni sistem kanalizacije za odvodnjavanje onesnaženih tehnoloških, fekalnih in meteornih voda.

Komunalne odpadne vode iz objekta hleva niso predvidene. Odpadne vode iz hleva – gnojevka se bo zbirala v kanalih pod hlevom, oz. v nepropustni laguni izračunane velikosti, od koder se odvaža na kmetijska zemljišča po 6-mesečnem odležanju. Nepropustna laguna se nahaja v okviru obstoječega kmetijskega gospodarstva na parc. št. 212/2, k.o. Očeslavci.

V kolikor bodo pri dejavnosti nastajale industrijske odpadne vode, jih je potrebno speljati na čistilno napravo. Identifikacijska št. komunalne čistilne naprave je 3488. Prav tako je potrebno komunalne odpadne vode iz kmetijskih objektov (v kolikor bodo nastajale) speljati v MKČN na parceli investitorja oz. v javno kanalizacijo, v kolikor je na voljo.

Padavinske odpadne vode iz streh objektov se stekajo preko interne meteorne kanalizacije in R.J., ter nato razpršeno ponikajo po parceli investitorja. Ponikovalnice niso dovoljene. Padavinske odpadne vode z utrjenih površin se predhodno očisti (lovilec olj - SIST EN 858-2).

Del padavinskih vod s strehe se lahko odvaža v zbiralnik deževnice pod pritličjem hleva ali ob objektu.

4.1.2.4. Elektroenergetsko omrežje

V neposredni bližini obravnavanega območja ni elektroenergetskih vodov v lasti Elektro Maribor.

Napajanje območja OPPN bo izvedeno izven obravnavanega območja OPPN na parc. št. 212/2, k.o. Očeslavci, kjer se nahaja obstoječe merilno mesto oz. obstoječ priključek. Priključna moč obstoječega merilnega mesta ostaja nespremenjena.

Vso elektroenergetsko infrastrukturo (eventualne prestavitve vodov, ureditev mehanskih zaščit, novogradnja elektroenergetske infrastrukture) je v fazi projektne dokumentacije potrebno projektno obdelati v skladu s tehničnimi pogoji, veljavno tipizacijo, veljavnimi tehničnimi predpisi in standardi.

4.1.2.5. Javna razsvetljava

V sklopu ureditve območja OPPN ni zahtevana izvedba javne razsvetljave.

V primeru izvedbe interne razsvetljave je potrebno predvideti konstrukcijo in svetila, ki ustrezajo zahtevanim normativom z ustrezno konstrukcijo in LED svetili, ki omogočajo le osvetljevanje talnih površin, ne pa širše okolice in neba. Optimalno višino določi projektant.

Razsvetljava, ki iz varnostnih razlogov ni nujno potrebna, naj se v drugem delu noči izklopi oz. sveti z minimalno močjo.

4.1.2.6. Telekomunikacijsko omrežje in omrežje kableske TV

Na in ob tangiranih parcelah poteka obstoječa TK infrastruktura v upravljanju Telekoma Slovenije d.d..

Gradnja je ob izvedbi ustreznih zaščitnih ukrepov za TK instalacije možna; predvidena je prestavitev obstoječega TK voda, ki poteka preko območja OPPN, kjer je predvidena gradnja.

Za morebitno priključevanje objektov se izvedejo ustrezni priključki, skladno s pogoji posameznega upravljavca elektronskega komunikacijskega omrežja.

Celotno telekomunikacijsko omrežje (morebitne prestavitve vodov, ureditve mehanskih zaščit, novogradnja omrežje) se v fazi projektne dokumentacije projektno obdela v skladu s tehničnimi pogoji, veljavno tipizacijo, veljavnimi tehničnimi predpisi in standardi, pod pogoji upravljavca.

4.1.2.7. Ogrevanje in hlajenje

Ogrevanje, hlajenje in prezračevanje bo urejeno individualno glede na potrebe posameznih objektov.

Za ogrevanje in hlajenje objektov naj se v čim večji meri uporabljajo obnovljivi viri energije (sonce, voda, zrak) ali elektrika, dopustna je tudi uporaba plina oz. lesne biomase v skupni kotlovnici. V primeru ogrevanja objektov s toplotno črpalko voda – voda, kjer je toplotni vir podtalna voda, ali z geosondo, kjer je toplotni vir zemlja preko vertikalne zemeljske sonde, za kar je potrebno izvesti vrtino, si mora investitor pridobiti ustrezna dovoljenja in soglasja.

Pri projektiranju in gradnji objektov je potrebno upoštevati normative in predpise, ki urejajo učinkovito rabo energije in uporabo obnovljivih virov energije ter upoštevajo varstvo zraka.

4.1.2.8. Posegi in ureditve izven območja OPPN, ki so potrebni za izvedbo gospodarske javne infrastrukture

Izven ureditvenega območja OPPN je dovoljeno izvajanje posegov, ki so v skladu s pogoji nosilcev urejanja prostora potrebni za izvedbo priključevanja predvidene pozidave na gospodarsko javno infrastrukturo.

Skladno s pogoji je potrebna izvedba rekonstrukcija obstoječe makadamske dovozne poti in priključka na obstoječo prometno omrežje.

Načrtovana komunalna oprema in druga gospodarska javna infrastruktura je prikazana na izseku iz OPPN v nadaljevanju:

Slika 4: Prikaz ureditve glede poteka omrežij in priključevanja na gospodarsko javno infrastrukturo
(vir: OPPN)

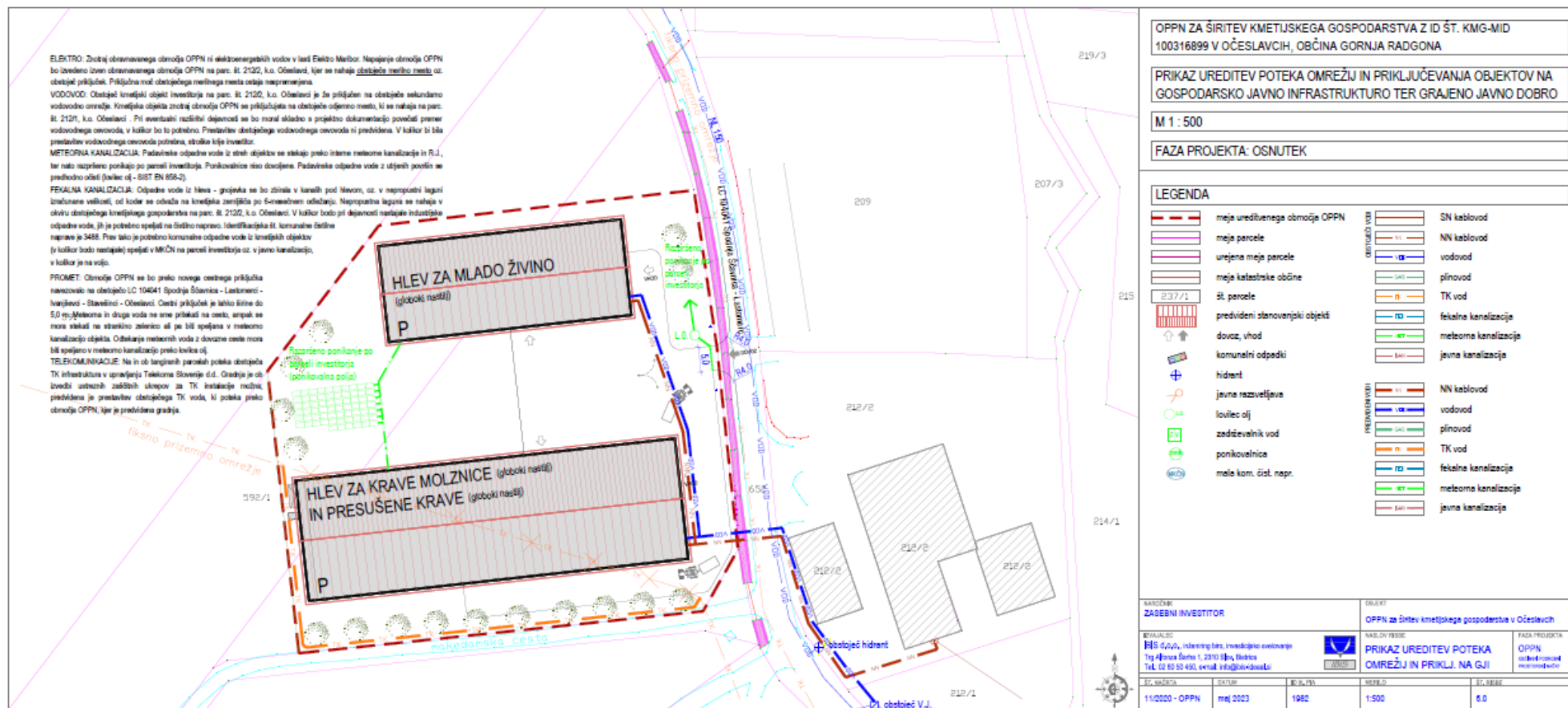

4.1.3. Komunalna oprema in druga gospodarska javna infrastruktura za elaborat ekonomike

Vsa infrastruktura je zgrajena do oboda območja OPPN oz. do njegove neposredne okolice in zagotavlja priključevanje objekta na obstoječo komunalno opremo in drugo gospodarsko javno infrastrukturo. Zato bo vsa prej opisana infrastruktura na območju OPPN zgrajena kot priključek, ki bo v zasebni lasti. Gradnjo teh pa na svojih lastnih parcelah financira oz. ureja investitor sam.

Nove komunalne opreme v smislu definicije po ZureP-2 v OPPN ni oz. je ni potrebno zgraditi, dograditi ali rekonstruirati, saj bo vsa infrastruktura na območju OPPN zgrajena kot priključek na obstoječo komunalno opremo; priključki bodo v lasti investitorja.

Zaradi tega v tem elaboratu ekonomike tudi ni ovrednotene nove komunalne opreme.

Druge vrste načrtovane infrastrukture, ki je predvidena z OPPN in ki je pomembna za opremljenost zemljišča ter za funkcioniranje na zemljišču zgrajenih objektiv, predstavlja drugo gospodarsko javno infrastrukturo. Tudi ta bo na območju OPPN v lastni investitorja in je opredeljena kot priključek.

Priključke na območju OPPN predstavlja naslednja zgoraj opisana infrastruktura:

- prometne površine vključno s priključki;
- priključitev na obstoječe vodovodno omrežje;
- izgradnja MČN za odvajanje komunalne odpadne vode;
- priključek na elektroenergetsko omrežje,
- priključek na telekomunikacijsko omrežje in omrežje kableske TV.

4.2. OCENA INVESTICIJ V KOMUNALNO OPREMO IN DRUGO GOSPODARSKO JAVNO INFRASTRUKTURO

Stroški posamezne vrste načrtovane komunalne opreme in druge gospodarske javne infrastrukture obsegajo stroške, ki so povezani s projektiranjem in gradnjo načrtovane infrastrukture za opremljanje stavbnih zemljišč na območju OPPN.

Sestavljajo jih naslednje stroškovne vrste:

- stroški izdelave raznih vrst in ravni prostorske in druge dokumentacije za novo infrastrukturo, izdelane v skladu s predpisi, ki urejajo graditev objektov,
- stroški predhodnih raziskav in študij v zvezi z novo infrastrukturo,
- stroški pridobivanja zemljišč za gradnjo infrastrukture,
- stroški gradnje nove infrastrukture (kot so stroški materiala, stroški dela, stroški gradbene opreme idr.) in
- drugi stroški nove infrastrukture, ki nastanejo zaradi gradnje nove infrastrukture (kot so stroški rušitev objektov, stroški dovoljenj, zavarovanj, nadzora in podobno).

Med stroške nove infrastrukture ni mogoče vključiti naslednjih vrst stroškov:

- vzdrževanje, obnavljanje ali nadomeščanje obstoječe infrastrukture, ki je namenjeno nemotenemu delovanju te infrastrukture,
- prilagajanje obstoječe infrastrukture oskrbnim in tehničnim standardom ter
- odpravljanje manjših pomanjklivosti na obstoječi infrastrukture, ki onemogočajo njeno nemoteno delovanje.

Ker komunalne opreme in druge gospodarske javne infrastrukture v smislu definicije po ZureP-2 na območju OPPN ni načrtovane oz. je ni potrebno na novo zgraditi, dograditi ali rekonstruirati, ni potrebno oz. ni mogoče podati ocene investicij.

Vsa infrastruktura na območju OPPN bo zgrajena kot priključek v lasti investitorja in na njegove stroške.

4.3. MOŽNI VIRI FINANCIRANJA INVESTICIJ V KOMUNALNO OPREMO IN DRUGO GOSPODARSKO JAVNO INFRASTRUKTURO

Po ZUreP-2 je občina tista, ki mora zagotoviti gradnjo komunalne opreme. Gradnja komunalne opreme se financira iz komunalnega prispevka, proračunskih sredstev občine in drugih virov. Drugi viri financiranja komunalne opreme so proračunska sredstva države, sredstva, pridobljena iz različnih skladov in druga finančna sredstva, ki niso komunalni prispevek.

V primeru, da občina ne more zagotavljati komunalne opreme, je kot izjemoma možna rešitev dopustna gradnja objektov na neopremljenih ali delno opremljenih stavbnih zemljiščih, če se sočasno z gradnjo objektov zagotavlja tudi opremljanje stavbnih zemljišč po pogodbi o opremljanju. Taka rešitev omogoča investitorju hitrejšo realizacijo investicijske namere, saj mu ni potrebno čakati, da bo občina zagotovila potrebno komunalno opremo. V takem primeru se občina in investitor dogovorita, da bo investitor sam zgradil del ali celotno komunalno opremo za zemljišče, na katerem namerava graditi. Za to skleneta pogodbo o opremljanju in v njej opredelita medsebojne pravice in obveznosti. 157. člen ZUreP-2 pri tem določa, da se šteje, da je investitor, ki gradi komunalno opremo po pogodbi o opremljanju, na ta način plačal komunalni prispevek za novo komunalno opremo, ki jo je sam zgradil. Investitor je poleg komunalnega prispevka za novo komunalno opremo dolžan plačati še pripadajoči del komunalnega prispevka za obstoječo komunalno opremo, če se nova komunalna oprema posredno ali neposredno priključuje na obstoječo komunalno opremo oz. bremeni že zgrajeno komunalno opremo.

Drugo gospodarsko javno infrastrukturo financirajo njihovi upravljavci po dogovoru z investitorji oz. občino.

Vsa infrastruktura bo na območju OPPN zgrajena kot priključek v lasti investitorja na njegove stroške.

Ker se bodo z OPPN načrtovani objekti priključevali na obstoječo komunalno opremo, je investitor zavezanec za **plačilo komunalnega prispevka za obstoječo komunalno opremo**. Komunalni prispevek bo plačal pred pridobitvijo gradbenega dovoljenja.

4.4. OPREDELITEV ETAPNOSTI GRADNJE NAČRTOVANE KOMUNALNE OPREME IN DRUGE GOSPODARSKE JAVNE INFRASTRUKTURE

Gradnja stavb in posamezne pomožne objekte ter zunanjo ureditev je možno izvajati etapno, pri čemer se etape oblikujejo tako, da je zagotovljena funkcija posameznih objektov in naprav in da se s tem ne poslabšujejo razmere na celotnem območju.

5. DRUŽBENA INFRASTRUKTURA

V elaboratu ekonomike se obravnavajo najmanj naslednje vrste družbene infrastrukture:

- objekti javne mreže vzgoje in izobraževanja (vrtci, osnovne šole);
- objekti javnega zdravstva na primarni ravni (zdravstveni dom, splošna zdravstvena postaja);
- športni objekti lokalnega pomena (pokriti športni objekti, nepokriti športni objekti).

V elaboratu ekonomike se lahko obravnavajo tudi druge dejavnosti splošnega pomena, s katerim se zagotavljajo storitve, ki so v javnem interesu (izobraževanje, kultura, socialno varstvo, znanost, zaščita in reševanje, javna uprava idr.).

Skupni imenovalec potrebam po vseh vrstah družbene infrastrukture je, da jih generirajo (novi) prebivalci, ki bodo uporabniki objektov, ki se načrtujejo z OPPN.

V tem elaboratu ekonomike ni potrebno izdelati analize obstoječe družbene infrastrukture in ocene novih potreb po njej, saj načrtovane prostorske ureditve ne vplivajo na obstoječo družbeno infrastrukturo. Prostorske ureditve, načrtovane z OPPN, so namenjene gradnji kmetijskih objektov, kar ne predstavlja dodatne poseljenosti in dodatnih prebivalcev na območju, s tem pa tudi ne dodatnega povpraševanja oziroma potreb po posameznih vrstah družbene infrastrukture.

Zaradi tega izdelava elaborata ekonomike v delu oziroma v vsebini, ki se nanaša na družbeno infrastrukturo, ni potrebna oziroma niti ni možna.











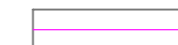
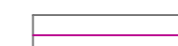

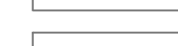
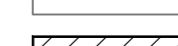
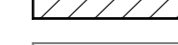
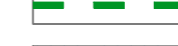

OPPN ZA ŠIRITEV KMETIJSKEGA GOSPODARSTVA Z ID ŠT. KMG-MID
100316899 V OČESLAVCIH, OBČINA GORNJA RADGONA

UREDITVENA SITUACIJA

M 1 : 500

FAZA PROJEKTA: USKLAJEN PREDLOG

LEGENDA

-  meja ureditvenega območja OPPN
-  meja parcele
-  urejena meja parcele
-  meja katastrske občine
-  št. parcele
-  gradbena linija
-  gradbena meja
-  obstoječi sosednji objekti
-  meja gozdnih zemljišč - G
-  pas priobalnega zemljišča - 5 m
-  predvideni objekti
-  pomožni objekti
-  vhod, dovoz
-  zasebne povozne površine
-  zasebne zelene površine
-  površine za javno dobro - dovozna cesta
-  zasaditev dreves
-  predvidene nove parc. meje
-  možnost zamika objekta
-  parkirišča

OBMOČJE OPPN	7345,0 m ²
- HLEV ZA MLADO ŽIVINO	dim. 50,0 m x 20,0 m 1.000,0 m ²
- HLEV ZA KRAVE MOLZNICE	
IN PRESUŠENE KRAVE	dim. 78,0 m x 25,0 m 1.950,0 m ²

TOLERANCE NOVOZGRAJENIH OBJEKTOV: ±3,00 m po širini in dolžini, 1,0 m po višini ter 0,5 m po globini.
MOŽNOST ZAMIK OBJEKTOV: 3,0 m za glavni objekt in 3,0 m ter 1,0 m za drug objekt.

NAROČNIK
ZASEBNI INVESTITOR

OBJEKT
OPPN za širitev kmetijskega gospodarstva v Očeslavcih

IZVAJALEC
IBIS d.o.o., inženiring biro, investicijsko svetovanje
Trg Alfonza Šarha 1, 2310 Slov. Bistrica
Tel.: 02 80 50 450, e-mail: info@ibis-ideaal.si



NASLOV RISBE
UREDITVENA SITUACIJA

FAZA PROJEKTA
OPPN
OBČINSKI PODROBNI
PROSTORSKI NAČRT

ŠT. NAČRTA	DATUM	ID št. PIA	MERILO	ŠT. RISBE
11/2020 - OPPN	februar 2024	1982	1:500	5.0

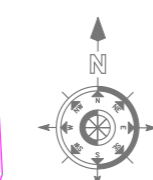
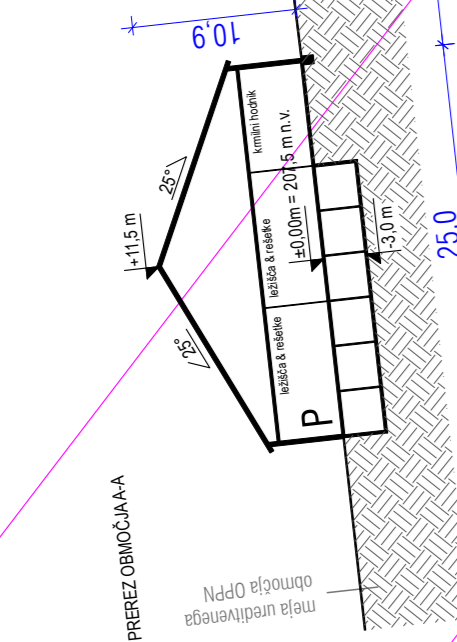
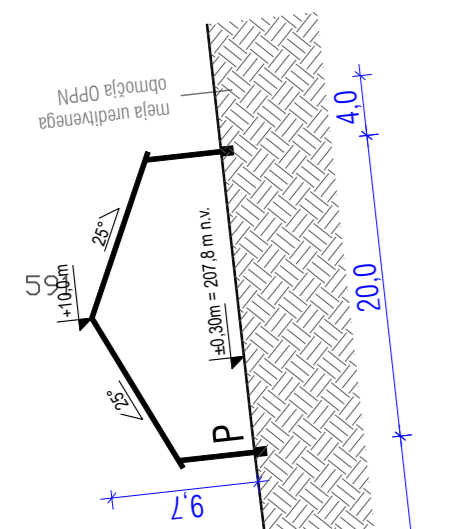

PREDLOG

Na podlagi 3. odstavka 142. člena Zakona o urejanju prostora (ZUreP-3, Uradni list RS, št. 199/21, 18/23 – ZDU-1O, 78/23 – ZUNPEOVE in 95/23 – ZIUOPZP) in 18. člena Statuta Občine Gornja Radgona (Uradno glasilo Občine Gornja Radgona, št. 1/15 in 9/23) je Občinski svet Občine Gornja Radgona na __. redni seji dne __. __. 2024 sprejel

S K L E P

o tehnični posodobitvi grafičnega dela Občinskega prostorskega načrta Občine Gornja Radgona

1. člen

S tem sklepom se sprejme prva tehnična posodobitev prikaza namenske rabe prostora iz izvedbenega grafičnega dela Občinskega prostorskega načrta Občine Gornja Radgona na celotnem območju Občine Gornja Radgona.

2. člen

S tehnično posodobitvijo se zagotavlja ažurnost grafičnega dela občinskega prostorskega načrta s katastrom nepremičnin. Tehnična uskladitev je izvedena na stanje parcel iz katastra nepremičnin z dne 27. 12. 2023.

3. člen

Občinski prostorski načrt Občine Gornja Radgona se tehnično posodobi tako, da se njegov grafični del, ki se v zbirki prostorskih aktov vodi pod številko 1848, nadomesti z grafičnim delom, ki se v zbirki prostorskih aktov vodi pod številko 3878.

4. člen

Ta sklep se objavi v Uradnem glasilu slovenskih občin in začne veljati petnajsti dan po objavi.

Številka: 350-4/2022- -U107

Gornja Radgona, dne __. __. 2024

ŽUPANJA
OBČINE GORNJA RADGONA
Urška MAUKO TUŠ

OBRAZLOŽITEV:

I. UVOD

1. Ocena stanja in razlogi za potrditev sklepa

Občina Gornja Radgona je pristopila k prvi tehnični posodobitvi izvedbenega dela Občinskega prostorskega načrta Občine Gornja Radgona (Uradno glasilo Občine Gornja Radgona, št. 3/15, 5/20 – obvezna razlaga in 7/23 – v nadaljevanju OPN), z namenom uskladitve namenske rabe z novim prenovljenim katastrom nepremičnin v skladu s 141. in 142. členom Zakona o urejanju prostora (ZUreP-3) ZUreP-3 (Uradni list RS, št. 199/21, 18/23 – ZDU-1O, 78/23 – ZUNPEOVE in 95/23 – ZIUOPZP – v nadaljevanju ZUreP-3). Namenska raba veljavnega OPN je izdelana na podlagi zemljiškokatastrskega prikaza (ZKP) iz leta 2015. Geodetska uprava Republike Slovenije je v letih od 2019 do 2022 pripravila izboljšavo zemljiškega katastra, s katero je izboljšala položajno natančnost zemljiško katastrskih prikazov (ZKP) ter prejšnji zvezni sloj (ZKP) preoblikovala v zemljiško katastrski načrt (ZKN) – sedaj kataster nepremičnin, kateri je sedaj edina uradna evidenca zemljiškega katastra.

Ker so vsebine OPN, predvsem najpomembnejši prostorski režim – namenska raba prostora (NRP), v veljavnem OPN pripravljene s takrat veljavnim ZKP in ker so se z vzpostavitvijo in uveljavitvijo ZKN meje parcel pozicijsko premaknile, je bilo nujno potrebno, da se pozicijska natančnost namenske rabe prostora uskladi z najnovejšim in najbolj natančnim ter uradnim podatkom ZKN.

Usklajeni podatki NRP z ZKN bodo poleg boljšega in natančnejšega prostorskega načrtovanja omogočali boljše in zanesljivejše lokacijske informacije, boljše preseke s pravnimi režimi, boljšo uporabo podatkov o odmerah nadomestila za uporabo stavbnega zemljišča, večjo natančnost in boljše informacije v postopkih množičnega vrednotenja nepremičnin, ustrežnejše in boljše upravljanje s prostorom itd.

Tehnična uskladitev je izvedena na stanje katastra nepremičnin na dan 27. 12. 2023.

3. Pravne podlage

- Zakon o urejanju prostora (ZUreP-3) (Uradni list RS, št. 199/21, 18/23 – ZDU-1O, 78/23 – ZUNPEOVE in 95/23 – ZIUOPZP),
- Odlok o občinskem prostorskem načrtu Občine Gornja Radgona (Uradno glasilo Občine Gornja Radgona, št. 3/15, 5/20 – obvezna razlaga in 7/23),
- Sklep o začetku priprave tehnične posodobitve grafičnega prikaza namenske rabe prostora Občinskega prostorskega načrta Občine Gornja Radgona (Uradno glasilo Občine Gornja Radgona, št. 8/23 z dne 13. 11. 2023).

2. Finančne posledice sklepa

Sprejem sklepa o tehnični posodobitvi ne bo finančnih posledic za občinski proračun.

II. OBRAZLOŽITEV

Zadnje spremembe in dopolnitve OPN so bile sprejete in pričele veljati 11. 11. 2023. Podlaga SD OPN je bil ZKP (zemljiškknjižni prikaz). V letu 2022 pa so na območju celotne države nastale zaradi izvedbe lokacijske izboljšave, s katero se je obstoječi ZKP nadomestil s položajno natančnostjo ZKN (zemljiškokatastrski načrt), spremembe (manjši zamiki). Spremembe, ki so nastale v natančnosti grafične podlage, vplivajo na natančnost grafičnega dela prostorskega akta, na način, da otežujejo uporabo prostorskih izvedbenih aktov, zlasti v postopkih dovoljevanj ter pri izdajanju lokacijskih informacij.

S tehnično posodobitvijo se tako zagotovi nujni prehod na natančnejše podatke. Izvede se na osnovi podrobnejše namenske rabe usklajene z ZKP iz leta digitalizacije OPN (junij 2015) z

ZKN iz leta 2022. Tehnična posodobitev je tako potrebna zaradi zagotovitve grafičnega prikaza namenske rabe prostora s katastrom nepremičnin.

Tehnična posodobitev OPN Občine Gornja Radgona se izvaja na podlagi Zakona o urejanju prostora ZUreP-3, ki v 141. in 142. členu določa namen tehnične posodobitve in postopek izvedbe tehnične posodobitve.

Samostojni postopek tehnične posodobitve OPN se je začel s sklepom o pripravi tehnične posodobitve grafičnega prikaza namenske rabe prostora Občinskega prostorskega načrta Občine Gornja Radgona, ki ga je županja sprejela dne 7. 11. 2023 pod št. 350-0004/2022-3-U107 in je bil objavljen v Uradnem glasilu Občine Gornja Radgona, št. 8/23 dne 13. 11. 2023 in na spletni strani občine.

S strani Ministrstva za naravne vire in prostor je občina dne 9. 11. 2023 prejela obvestilo o dodelitvi identifikacijske številke prostorskega akta v zbirki prostorskih aktov in z javnim naznanilom dne 12. 3. 2024 seznanila javnost o pripravi tehnične posodobitve. Javna razgrnitev osnutka tehnične posodobitve je potekala v času od 13. 3. 2024 do vključno 27. 3. 2024 v digitalni obliki na spletni strani občine. V času javne razgrnitve nismo prejeli nobene pripombe na razgrnjeno gradivo.

Občinski svet sprejme predlog tehnične posodobitve občinskega prostorskega načrta s sklepom, katerega se objavi v uradnem glasilu občine. Posodobljen občinski prostorski načrt se objavi v Prostorskem informacijskem sistemu.

PREDLOG SKLEPA

Občinski svet Občine Gornja Radgona sprejme predlog Sklepa o tehnični posodobitvi grafičnega dela Občinskega prostorskega načrta Občine Gornja Radgona.

Pripravila:
Suzana Rakuša, dipl. upr. org.

ŽUPANJA
OBČINE GORNJA RADGONA
Urška MAUKO TUŠ

OBČINA GORNJA RADGONA
Št. dok.: 350-0004/2022 - 22
Podpisnik: URŠKA MAUKO TUŠ
Izdajatelj: Republika Slovenija, SIGEN-CA G2
Št. potrdila: 0082B0E14E000000057299EAF
Veljavnost: 16.12.2027
Datum in ura: 28.03.2024 15:24 - Dokument je elektronsko podpisan.

Priloga:

- gradivo elaborat tehnične posodobitve grafičnega prikaza namenske rabe prostora OPN je objavljen na povezavi:

https://dokumenti-pis.mop.gov.si/javno/veljavni/02_rep_priprava/3878/index.html

PREDLOG

Na podlagi 138. člena Zakona o urejanju prostora (ZUreP-3, Uradni list RS, št. 199/21, 18/23 – ZDU-10, 78/23 – ZUNPEOVE in 95/23 – ZIUOPZP) in 18. člena Statuta Občine Gornja Radgona (Uradno glasilo Občine Gornja Radgona, št. 1/15 in 9/23) je Občinski svet Občine Gornja Radgona na ____ . redni seji, dne _____, sprejel

SKLEP

o lokacijski preveritvi za preoblikovanje izvornega območja posamične poselitve na delu parc. št. 1460/2 in 1464/1 v k. o. 193 – Spodnja Ščavnica ter istočasno povečanje izvornega območja posamične poselitve na delu parc. št. 1464/1 v k. o. 193 – Spodnja Ščavnica (ID 3838)

1. člen

S tem sklepom se potrdi lokacijska preveritev z identifikacijsko številko lokacijske preveritve v zbirki prostorskih aktov 3838, ki se nanaša na preoblikovanje izvornega območja posamične poselitve na delu parc. št. 1460/2 in 1464/1 v k. o. 193 Spodnja Ščavnica ter istočasno povečanje izvornega območja posamične poselitve na delu parc. št. 1464/1 v k. o. 193 – Spodnja Ščavnica, v enoti urejanja prostora z oznako EU 22.

2. člen

Na zemljiščih iz prvega člena tega sklepa se v skladu s 135. in 138. členom Zakona o urejanju prostora (Uradni list RS, št. 199/21 18/23 – ZDU-10, 78/23 – ZUNPEOVE in 95/23 – ZIUOPZP) omogoči preoblikovanje obstoječega stavbnega zemljišča in istočasno povečanje obsega stavbnega zemljišča pri posamični poselitvi, za potrebe izgradnje kmetijsko-gospodarskega objekta (hlev za teleta in mlado živino), kot izhaja iz Elaborata lokacijske preveritve za preoblikovanje izvornega območja stavbnega zemljišča in istočasno povečanje izvornega območja stavbnega zemljišča pri posamični poselitvi, št. LP 3/23, september 2023, dopolnitev januar 2024 (izdelal ZEU d. o. o., Ulica Staneta Rozmana 5, 9000 Murska Sobota).

3. člen

Sestavni del sklepa je prikaz območja lokacijske preveritve na izseku iz občinskega prostorskega načrta.

4. člen

Ta sklep se objavi v Uradnem glasilu slovenskih občin in začne veljati naslednji dan po objavi.

Številka: 3500-2/2023- - U107

Datum: _____

ŽUPANJA
OBČINE GORNJA RADGONA
Urška MAUKO TUŠ

OBRAZLOŽITEV:

I. UVOD

1. Ocena stanja in razlogi za potrditev sklepa

Zakona o urejanju prostora (ZUreP-3) (Uradni list RS, št. 199/21, 18/23 – ZDU-10, 78/23 – ZUNPEOVE in 95/23 - ZIUOPZP) od 134. do 139. člena določa postopek lokacijske preveritve, ki omogoča hitrejše prilaganje ter manjša individualna odstopanja od pogojev, določenih v prostorskih aktih. Z lokacijsko preveritvijo se lahko določa obseg stavbnega zemljišča pri posamični poselitvi, individualno odstopanje od prostorsko izvedbenih pogojev ali omogoča začasna raba prostora.

Investitor je dne 13. septembra 2023 na občino podal pobudo za izvedbo postopka lokacijske preveritve za preoblikovanje izvornega območja posamične poselitve ter istočasno povečanje izvornega območja posamične poselitve, glede na obseg, ki je kot izvoren določen v veljavnem Občinskem prostorskem načrtu v k. o. 193 – Spodnja Ščavnica, v enoti urejanja prostora z oznako UE 22.

Na podlagi pobude in izdelanega Elaborata je občina pričela s postopkom lokacijske preveritve po naslednjih fazah:

- pregled skladnosti elaborata z ZUreP-3 in OPN,
- izdaja sklepa za plačilo nadomestila stroškov LP,
- poziv NUP za mnenja o ustreznosti elaborata,
- javno naznanilo in javna razgrnitev elaborata LP,
- obvestilo lastniku zadevnega zemljišča in lastniku sosednjih zemljišč,
- priprava in posredovanje gradiva za sprejem sklepa o potrditvi lokacijske preveritve.

3. Pravne podlage

Postopek lokacijske preveritve določa Zakon o urejanju prostora (Uradni list RS, št. 199/21, 18/23 – ZDU-10, 78/23 – ZUNPEOVE in 95/23 - ZIUOPZP) in Odlok o določitvi stroškov lokacijske preveritve v Občini Gornja Radgona (Uradno glasilo Občine Gornja Radgona, št. 2/19).

2. Finančne posledice sklepa

Sprejem sklepa o potrditvi lokacijske preveritve nima finančnih posledic za občinski proračun. Vsebina sklepa se objavi v uradnem glasilu in evidentira v prostorsko informacijskem sistemu, ko bo vzpostavljen.

II. OBRAZLOŽITEV

Lokacijska preveritev se v skladu s 134. členom ZUreP-3 izvede na pobudo investitorja, ki je poleg pobude za lokacijsko preveritev priložil še elaborat lokacijske preveritve. V elaboratu je utemeljena skladnost z določbami ZUreP-3 glede na to, za kakšen namen se predlaga izvedba lokacijske preveritve. Občina preveri skladnost z določbami navedenega zakona in občinskim prostorskim aktom, izvede vse potrebne aktivnosti ter občinskemu svetu predlaga, da s sklepom lokacijsko preveritev potrdi ali zavrne.

Investitor je dne 13. 9. 2023 podal na občino pobudo za lokacijsko preveritev za preoblikovanje izvornega območja posamične poselitve na delu parc. št. 1460/2 in 1464/1 v k. o. 193 – Spodnja Ščavnica ter istočasno povečanje izvornega območja posamične poselitve na delu parc. št. 1464/1 v k. o. 193 – Spodnja Ščavnica zaradi potrebe izgradnje kmetijsko-gospodarskega objekta, natančneje goveji hlev za teleta in mlado živino. Pobudi je bil priložen Elaborat lokacijske preveritve za preoblikovanje izvornega območja posamične poselitve na delu parc. št. 1460/2 in

1464/1 v k. o. 193 – Spodnja Ščavnica ter istočasno povečanje izvornega območja posamične poselitve na delu parc. št. 1464/1 v k. o. 193 – Spodnja Ščavnica, ki ga je izdelalo podjetje ZEU d. o. o., pod št. LP 3/23, september 2023 in dopolnitev januar 2024.

Lokacijska preveritev je potekala po naslednjih fazah:

1. Pobuda investitorja za izvedbo LP	13. 9. 2023
2. Preveritev sprejemljivosti pobude s strani urbanista	5. 10. 2023 in 18. 1. 2024 - dopolnitev
3. Sklep o plačilu nadomestila stroškov LP	15. 9. 2023
4. Poziv nosilcem urejanja prostora za podajo mnenja na elaborat	9. 10. 2023
5. Mnenje Ministrstva za naravne vire in prostor, Direktorat za prostor in graditev	9. 11. 2023 in 16. 2. 2024
6. Mnenje Ministrstva za kmetijstvo, gozdarstvo in prehrano	13. 11. 2023 in 30. 1. 2024
7. Mnenje Ministrstva za naravne vire in prostor, Direkcije RS za vode	21. 12. 2023
8. Mnenje Komunale Radgona d. o. o.	25. 1. 2024
9. Mnenje Telekoma Slovenije, d. d.	16. 2. 2024
10. Mnenje Elektra Maribor d. d.	23. 1. 2024
11. Mnenje Občine Gornja Radgona	6. 11. 2023
12. Javno naznanilo o javni razgrnitvi od 19. 2. 2024 do vključno 4. 3. 2024	16. 2. 2024
13. Obvestilo lastniku zadevnih zemljišč	16. 2. 2024
14. Priprava Sklepa o potrditvi LP na seji OS	marec 2024

Na podlagi popolne vloge in s plačilom stroškov lokacijske preveritve je Občina Gornja Radgona začela s postopkom lokacijske preveritve. V skladu s tretjim odstavkom 138. člena ZUreP-3 se je preveril elaborat lokacijske preveritve z določbami prej navedenega zakona in občinskim prostorskim aktom. Elaborat je pregledal in potrdil občinski urbanist.

Za namen preveritve skladnosti elaborata je občina pozvala nosilce urejanja prostora, da so predložili mnenja z njihovega delovnega področja o ustreznosti elaborata. S strani Ministrstva za naravne vire in prostor, Direktorata za prostor in graditev je občina dne 9. 11. 2024 prejela mnenje, da v elaboratu niso ustrezno opredeljene vsebine, ki jih določa ZUreP-3 in da gradivo ni pripravljeno v skladu s Tehničnimi pravili za izvajanje lokacijskih preveritev. Na podlagi zahtev iz mnenja MNVP se je Elaborat dopolnil, ki se ga je nato ponovno posredovalo v mnenje o ustreznosti elaborata pristojnemu ministrstvu. Po ustrezni dopolnitvi je bilo dne 16. 2. 2024 izdano pozitivno mnenje. Zaradi izvedenih sprememb in dopolnitev elaborata se je gradivo ponovno posredovalo tudi v mnenje Ministrstvu za kmetijstvo, gozdarstvo in prehrano, za področje kmetijskih zemljišč, saj so se spremembe in dopolnitve elaborata nanašale tudi na njihovo delovno področje. Pozitivno mnenje je občina prejela dne 30. 1. 2024.

Z lokacijsko preveritvijo se izvorno območje lokacijske preveritve, določeno v OPN, preoblikuje in istočasno tudi poveča, za manj kot 20 % in ne za več kot 600 m², kar je skladno s 135. členom ZUreP-3.

Izvorno območje lokacijske preveritve je v OPN opredeljeno v velikosti 9.680,01 m². S preoblikovanjem izvornega območja LP se le-to z izvzemom zmanjša za 808,36 m² ter istočasno poveča na 808,36 m², kar pomeni, da se izvorno območje LP s preoblikovanjem preko instrumenta LP v skupni površini ne spreminja. Hkrati se izvorno območje LP na račun povečanja v skladu s 135. členom ZUreP-3 poveča za manj kot 20 % in sicer za 209,77 m² oziroma za 2 % velikosti izvornega območja LP. Novo območje posamične poselitve tako zajema območje v velikosti 9.889,78 m².

Za predvidene prostorske ureditve, bodo veljali enaki prostorski izvedbeni pogoji, kot veljajo za obstoječa stavbna zemljišča posamične poselitve v odprtem prostoru, s čimer se ohranja obstoječi arhitekturni in tipološki vzorec posamične poselitve.

Elaborat lokacijske preveritve je bil skladno s 138. členom ZUreP-3 javno razgrnjen na Občini Gornja Radgona in na spletni strani občine od 19. 2. 2024 do vključno 4. 3. 2024. Obvestilo o javni razgrnitvi je bilo pisno poslano lastniku zemljišč. V času javne razgrnitve ni bilo nobene pripombe. Ker je občina pred javno razgrnitvijo pobude in elaborata lokacijske preveritve pozvala nosilce urejanja prostora, da podajo mnenje z njihovega področja o ustreznosti elaborata in pridobila vsa pozitivna mnenja, se daje Občinskemu svetu Občine Gornja Radgona v potrditev.

PREDLOG SKLEPA

Občinski svet Občine Gornja Radgona sprejme predlog Sklepa o lokacijski preveritvi za preoblikovanje izvornega območja posamične poselitve na delu parc. št. 1460/2 in 1464/1 v k. o. 193 – Spodnja Ščavnica ter istočasno povečanje izvornega območja posamične poselitve na delu parc. št. 1464/1 v k. o. 193 – Spodnja Ščavnica (ID 3838).

Pripravila:
Suzana Rakuša, dipl. upr. org.

ŽUPANJA
OBČINE GORNJA RADGONA
Urška MAUKO TUŠ

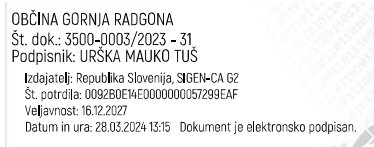

Priloga:
– Elaborat lokacijske preveritve

Naziv: **Elaborat lokacijske preveritve za preoblikovanje izvornega območja posamične poselitve na delu parc. št. 1460/2 in 1464/1 v k.o. 193 – Spodnja Ščavnica ter istočasno povečanje izvornega območja posamične poselitve na delu parc. št. 1464/1 v k.o. 193 – Spodnja Ščavnica**

Številka: LP 3/23

ID številka v zbirki prostorskih aktov : 3838

Investitor:

Izdellovalec: ZEU družba za načrtovanje in inženiring d.o.o.
Ulica Staneta Rozmana 5
9000 Murska Sobota

Žig podjetja in podpis odgovorne osebe:



Pooblaščen prostorski načrtovalec: Alenka ŠUMAK, univ. dipl. inž. kraj. arh.

Identifikacijska številka: ZAPS 1535 KA

Osebni žig in podpis:



Sodelavci: Barbara BABIČ FEKONJA, univ. dipl. geog.
Tadeja MADJAR STANJKO, univ. dipl. inž. arh.
Urška KOCIPER

Kraj in datum izdelave: Murska Sobota, september 2023, dopolnitev januar 2024

KAZALO

I. TEKSTUALNI DEL

1 UVOD.....	4
2 VELJAVNI PROSTORSKI AKTI NA OBMOČJU OBČINE.....	5
3 NAMEN LOKACIJSKE PREVERITVE IN IZVORNO OBMOČJE LOKACIJSKE PREVERITVE.....	5
4 OBMOČJE LOKACIJSKE PREVERITVE.....	11
5 NOVO OBMOČJE POSAMIČNE POSELITVE.....	19
6 DOSTOP IN KOMUNALNA OPREMLJENOST.....	21
7 VAROVANJA IN OMEJITVE V PROSTORU.....	21
8 ZEMLJIŠKOKATASTRSKI PRIKAZ.....	22
9 UTEMELJITEV SKLADNOSTI NAMENA LOKACIJSKE PREVERITVE Z ZUreP-3.....	24
10 LITERATURA IN PODATKOVNI VIRI.....	30

II. GRAFIČNI DEL

1. Prikaz izvirnega območja LP na izseku iz občinskega prostorskega načrta	M1:1.500
2. Prikaz območja LP na izseku iz občinskega prostorskega načrta	M1:1.500
3. Prikaz novega območja posamične poselitve na izseku iz občinskega prostorskega načrta	M1:1.500
4. Izsek iz katastra nepremičnin (GURS, 20.8.2023) za parcele na območju LP	M1:1.500
5. Prikaz pravnih režimov na območju LP	M1:1.500
6. Prikaz območja LP z načrtovano ureditvijo v prostoru	M1:1.500

III. PRILOGE

- Idejna zasnova za novogradnjo hleva za krave molznice na obstoječem nepozidanem stavbnem zemljišču
- Mnenje Kmetijsko svetovalne službe
- Projektna dokumentacija za odstranitev pomožnega kmetijskega objekta

I. TEKSTUALNI DEL

1 UVOD

Zakon o urejanju prostora (Uradni list RS, št. 199/21, 18/23 – ZDU-10, 78/23 – ZUNPEOVE in 95/23 – ZIUOPZP)(v nadaljnjem besedilu: ZUreP-3), ki se je začel uporabljati dne 1.6.2022, je kot novost v naboru prostorsko izvedbenih aktov vpeljal tudi **sklep o lokacijski preveritvi**. Lokacijska preveritev (v nadaljnjem besedilu: LP) je instrument prostorskega načrtovanja, s katerim lahko občina na podlagi posameznih potreb v prostoru izvede manjše spremembe izvedbene regulacije prostora tako, da:

- zaradi ohranjanja posamične poselitve preoblikuje ali spremeni obseg stavbnih zemljišč, kot so določena v občinskem prostorskem načrtu, in določi prostorske izvedbene pogoje (135. člen ZUreP-3),
- za doseganje gradbenega namena dopusti individualno odstopanje od prostorskih izvedbenih pogojev, kot so določeni v občinskem prostorskem načrtu (136. člen ZUreP-3),
- zaradi smotrne rabe ter aktivacije zemljišč in objektov, ki niso v uporabi, omogoči začasno rabo prostora (137. člen ZUreP-3).

Predmetna LP je vezana na **določanje obsega stavbnega zemljišča pri posamični poselitvi** v skladu z 135. členom ZUreP-3. Slednji omogoča, da se preveri investicijska namera za gradnjo in ustvari primerna pravna podlaga, ki omogoča povečanje ali zmanjšanje velikosti ali preoblikovanje stavbnega zemljišča pri posamični poselitvi glede na obseg, ki je kot izvoren določen v veljavnem občinskem prostorskem načrtu. Na ta način lahko občina omogoči izvedbo določenih gradbenih namer pri posamični poselitvi, ki niso načrtovane z občinskim prostorskim načrtom ali občinskim podrobnim prostorskim načrtom in se pojavijo kasneje po sprejemu teh aktov ter omogočajo hitrejšo prilagajanje na potrebe v prostoru in ohranjanje posamične poselitve.

Z LP se lahko velikost obstoječega stavbnega zemljišča poveča ali zmanjša za največ 20 %, pri čemer povečanje ne sme presegati 600 m².

LP se lahko uporablja za namene manjšega širjenja posamične poselitve v občinah, ki imajo sprejeti občinski prostorski načrt, ki določa avtohtono razpršeno poselitev. ZUreP-3 v 307. členu navaja, da se kot območje stavbnih zemljišč na posamični poselitvi štejejo tista zemljišča, ki so, kot posamična poselitev določena v občinskem prostorskem načrtu ali za posamično poselitev štejejo v skladu z 280. členom Zakona o urejanju prostora (Uradni list RS, št. 61/17, 199/21 – ZUreP-3 in 20/22 – odl. US)(v nadaljnjem besedilu: ZUreP-2). ZUreP-2 v 280. členu določa, da se površine razpršene poselitve po Zakonu o prostorskem načrtovanju (Uradni list RS, št. 33/07, 70/08 – ZVO-1B, 108/09, 80/10 – ZUPUDPP, 43/11 – ZKZ-C, 57/12, 57/12 – ZUPUDPP-A, 109/12, 76/14 – odl. US, 14/15 – ZUUJFO, 61/17 – ZUreP-2 in 199/21 – ZUreP-3)(v nadaljnjem besedilu: ZPNačrt), kot so v občinskem prostorskem načrtu določene skladno s Pravilnikom o vsebini, obliki in načinu priprave občinskega prostorskega načrta ter pogojih za

določitev območij sanacij razpršene gradnje in območij za razvoj in širitev naselij (Uradni list RS, št. 99/07, 61/17 – ZUreP-2 in 199/21 – ZUreP-3)(v nadaljnjem besedilu: Pravilnik), štejejo kot območja stavbnih zemljišč pri posamični poselitvi.

Postopek LP se zaključi s potrditvijo in objavo Sklepa o LP, ki predstavlja pravno podlago za izdajo predodločbe ali gradbenega dovoljenja in se upošteva poleg občinskega prostorskega načrta oziroma namesto njega. Spremembe območja posamične poselitve, ki nastajajo zaradi postopkov LP, se ob naslednjih spremembah in dopolnitvah ustrezno povzamejo v občinskem prostorskem načrtu.

Na območju Občine Gornja Radgona je na pobudo investitorja pripravljen predmetni Elaborat LP, katerega namen je povečanje velikosti in preoblikovanje stavbnega zemljišča pri razpršeni poselitvi glede na obseg, ki je kot izvoren določen v veljavnem občinskem prostorskem načrtu, za potrebe uskladitve namenske in dejanske rabe prostora ter gradnje kmetijsko-gospodarskega objekta, natančneje govejega hleva za teleta in mlado živino.

2 VELJAVNI PROSTORSKI AKTI NA OBMOČJU OBČINE

Na območju Občine Gornja Radgona veljavni prostorski akt predstavlja Odlok o občinskem prostorskem načrtu Občine Gornja Radgona (Uradno glasilo občine Gornja Radgona št. 3/15, 6/17 in 7/23)(v nadaljnjem besedilu: OPN), ki ima v zbirki prostorskih aktov v prostorsko informacijskem sistemu dodeljene identifikacijske številke 586, 780 in 1848.

Na območju Občine Gornja Radgona so do priprave predmetnega Elaborat LP že bili izvedeni in potrjeni posamični Sklepi o LP, ki pa prostorsko gledano niso povezani z izvornim območjem predmetne LP.

3 NAMEN LOKACIJSKE PREVERITVE IN IZVORNO OBMOČJE LOKACIJSKE PREVERITVE

Investitor želi ob obstoječih objektih na kmetiji parc. št. 1460/1, 1460/2, 1461, 1462, 1464/1 in 1464/2, vse k.o. Spodnja Ščavnica, v Občini Gornja Radgona, zgraditi kmetijsko-gospodarski objekt natančneje goveji hlev za teleta in mlado živino (v nadaljevanju: predvidena prostorska ureditev). Obstoječo kmetijo je leta 2021 prevzel mlad prevzemnik, ki se trudi pridobiti čim več nepovratnih sredstev za nadaljnji razvoj kmetije. Kmetija je usmerjena v živinorejo in trenutno beleži cca. 113 telet, mladih goved in krav molznic, hkrati pa za potrebe oskrbe živali in v manjši meri tudi trženja, obdeluje skoraj 65 ha obdelovalne zemlje.

Mladi prevzemnik ima zasnovano vizijo nadaljnjega razvoja kmetije, ki se prilagaja tudi razpisom za nepovratna sredstva. V sklopu obstoječe kmetije se na njeni zahodni strani nahaja večji kompleks nepozidanih stavbnih zemljišč, za katerega pa je, za pridobitev nepovratnih sredstev iz programskega obdobja 2023 – 2027, že v pripravi projektna dokumentacija za širitev obstoječega govejega hleva za krave molznice in pripadajočih silosov. Za predlagano razširitev obstoječega hleva za krave molznice in pripadajočih silosov je bila izdelana tudi **Idejna zasnova**

Elaborat lokacijske preveritve za preoblikovanje izvornega območja posamične poselitve na delu parc. št. 1460/2 in 1464/1 v k.o. 193 – Spodnja Ščavnica ter istočasno povečanje izvornega območja posamične poselitve na delu parc. št. 1464/1 v k.o. 193 – Spodnja Ščavnica, št. LP 3/23, ID 3838

za novogradnjo hleva za krave molznice na obstoječem nepozidanem stavbnem zemljišču, ki je priložena kot priloga predmetnega Elaborata LP. Glede na to, da je na edinem večjem obstoječem nepozidanem stavbnem zemljišču, s katerim razpolaga kmetija, predvidena razširitev obstoječih objektov, se pravi govejega hleva za krave molznice in silosov, ki jih, glede na to, da gre za razširitev že obstoječih objektov, ni mogoče umestiti drugam, kmetija ne razpolaga z drugimi nepozidanimi stavbnimi zemljišči primerne velikosti in oblike, kamor bi lahko umestila predvideno prostorsko ureditev, ki je načrtovana na območju LP. Na osnovi tega je na območju LP, ki se nahaja neposredno ob kmetiji in je funkcionalno povezano s kmetijo, predlagana razširitev obstoječega območja stavbnih zemljišč, za potrebe umestitve predlagane prostorske ureditve ter istočasno tudi preoblikovanje obstoječega stavbnega zemljišča.

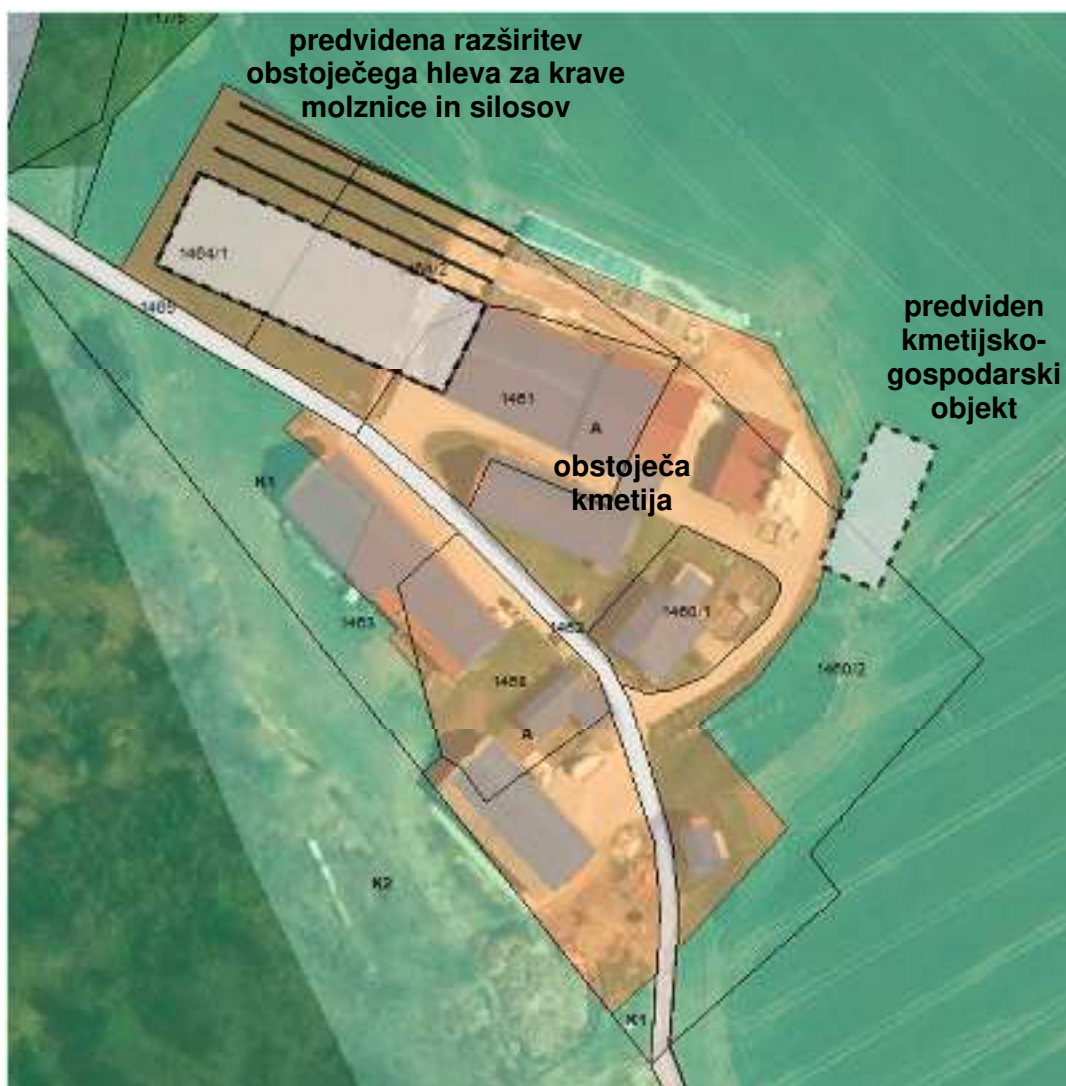

Slika 1: Prikaz območja obstoječe kmetije in izvornega območja LP s predvideno prostorsko ureditvijo in predvideno razširitvijo obstoječega hleva za krave molznice in silosov.

Glede na to, da gre pri predlaganem preoblikovanju in širitvi območja razpršene poselitve za širitev obstoječe kmetije je, kot priloga Elaborata LP, priloženo tudi **mnenje Kmetijsko svetovalne službe** iz katerega je razviden podrobnejši opis obstoječe kmetije in predlaganih prostorskih ureditev na območju LP.

Se pravi predmet predmetne LP je preoblikovanje stavbnega zemljišča pri razpršeni poselitvi glede na obseg, ki je kot izvoren določen v OPN ter istočasno tudi njegova širitev za največ 20 %, skladno z določbami 135. člena ZUreP-3. Na območju obstoječega stavbnega zemljišča območja razpršene poselitve, ki se nahaja na parc. št. 1460/1, 1460/2, 1461, 1462, 1464/1 in 1464/2 k.o. Spodnja Ščavnica se nahaja obstoječa kmetija. Investitor predmetnega Elaborata LP, ki je istočasno tudi lastnik izvornega območja predmetne LP in območja LP, za nadaljnjo širitev kmetije nujno potrebuje dodano stavbno zemljišče za predvideno prostorsko ureditev. Znotraj kompleksa kmetije namreč, glede na že podano obrazložitev ni nepozidanih stavbnih zemljišč, kamor bi lahko predvideno prostorsko ureditev umestili, zato je predlagano preoblikovanje in istočasno tudi povečanje obstoječega območja razpršene poselitve preko instrumenta LP.

Območje se nahaja v gričevnatem delu Osrednjeslovenskih goric, natančneje v Ščavniški dolini, ker je značilno tradicionalno prepletanje poselitve in kmetijskih zemljišč. V preteklosti je bilo območje mokrotno, z obsežnimi regulacijami in melioracijami, v 80. letih prejšnjega stoletja, pa so mokrotne travnike spremenili v njive in hkrati izvedli tudi komasacije, s katerimi so tedanjo razdrobljeno zemljiško posest združili v večje parcele. Na obravnavanem območju je tako značilno, da do večje zgostitve poselitve prihaja v strnjenih obcestnih naseljih, medtem ko v ostalem delu prevladuje razpršena poselitev, v okviru katere se nahaja veliko kmetij (domačij). Strnjena obcestna poselitev skupaj z gostim vzorcem posamičnih območij razpršene poselitve, na obravnavanem območju predstavlja avtohtono obliko poselitve. Ohranjanje in zaokroževanje slednjih je tako pomembno tako za ohranjanje obstoječega poselitvenega vzorca kakor tudi za ohranjanje tradicionalne kulturne krajine, ki se je oblikovala skozi stoletja. Pomen ohranjanja in nadaljnega razvoja obstoječih območij razpršene poselitve je občina jasno definirala tudi v OPN, kjer med drugim v drugem odstavku 8. člena, ki opredeljuje prednostna območja za razvoj poselitve in dejavnosti, piše *»V gričevnatem delu občine predstavlja avtohtono obliko poselitve razpršena poselitev, zaradi česar le ta, na območju občine, ne predstavlja negativnega pojava v prostoru. Njeno ohranjanje ni pomembno samo zaradi ohranjanja poselitve, ampak tudi zaradi njenega prispevka k prepoznavnosti in ohranjanju kulturne krajine širšega območja Slovenskih goric. Zaradi navedenega je razpršeno poselitev potrebno ohranjati in smiselno dopolnjevati obstoječa stavbna zemljišča (zaokroževanje, zapolnjevanje, širitev, ipd.) ter jo istočasno varovati pred novo oz. množično širitvijo, v smislu oblikovanja novih območij razpršene poselitve izven strnjenih območij naselij.«* Podobno je zapisano tudi v 21. členu OPN, ki opredeljuje območja razpršene poselitve, kjer v drugem odstavku piše *»Razpršena poselitev predstavlja v gričevnatem delu občine avtohtono obliko poselitve, zato se jo ohranja in smiselno dopolnjuje obstoječa stavbna zemljišča (zaokroževanje, zapolnjevanje, širitev, ipd.) ter se jo istočasno varuje pred novo oz. množično širitvijo, v smislu oblikovanja novih območij razpršene poselitve izven strnjenih*

območij naselij.« Ohranjanje območij razpršene poselitve v OPN opredeljuje tudi 31. člen OPN, kjer piše podobno kot v 8. in 21. členu OPN in sicer »Razpršena poselitev predstavlja v gričevnatem delu občine avtohtono obliko poselitve, zaradi česar le ta, na območju občine, ne predstavlja negativnega pojava v prostoru. Njeno ohranjanje ni pomembno samo zaradi ohranjanja poselitve, ampak tudi zaradi njenega prispevka k prepoznavnosti in ohranjanju kulturne krajine širšega območja Slovenskih goric. Zaradi navedenega je razpršeno poselitev potrebno ohranjanje in smiselno dopolnjevati obstoječa stavbna zemljišča (zaokroževanje, zapolnjevanje, širitev, ipd.) ter jo istočasno varovati pred novo oz. množično širitvijo, v smislu oblikovanja novih območij razpršene poselitve izven strnjenih območij naselij.«. Grafično so območja razpršene poselitve opredeljene tudi na karti strateškega dela OPN z naslovom Določitev okvirnih območij naselij, območij razpršene poselitve in razpršene gradnje (slika 3) iz katere je razvidno, da izvorno območje LP in območje LP ležita na območju, kjer je razpršena poselitev predstavlja avtohtono obliko poselitve.

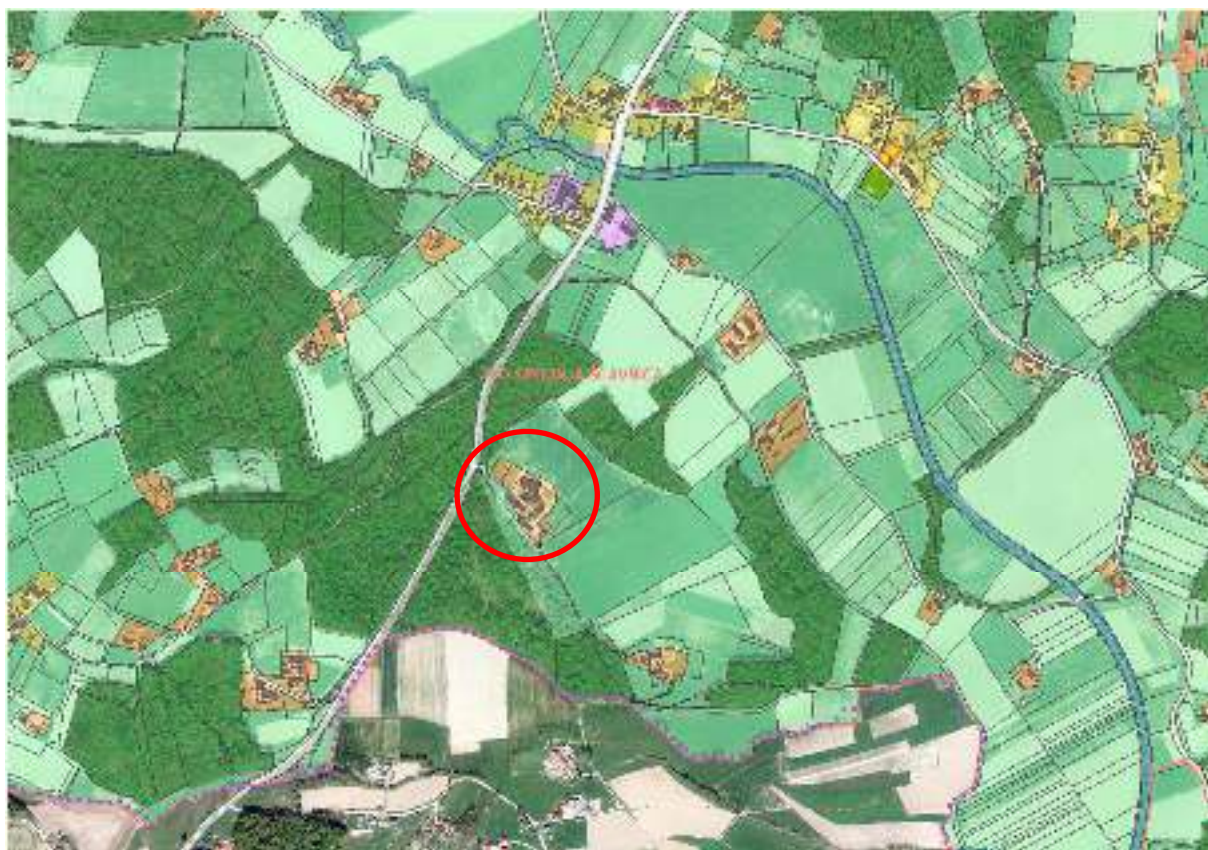

Slika 2: Prikaz širšega območja Osrednjeslovenskih goric in izvornega območja LP na izseku iz OPN, ki prikazuje gostoto in prevlado razpršene poselitve, kot avtohtone oblike poselitve.

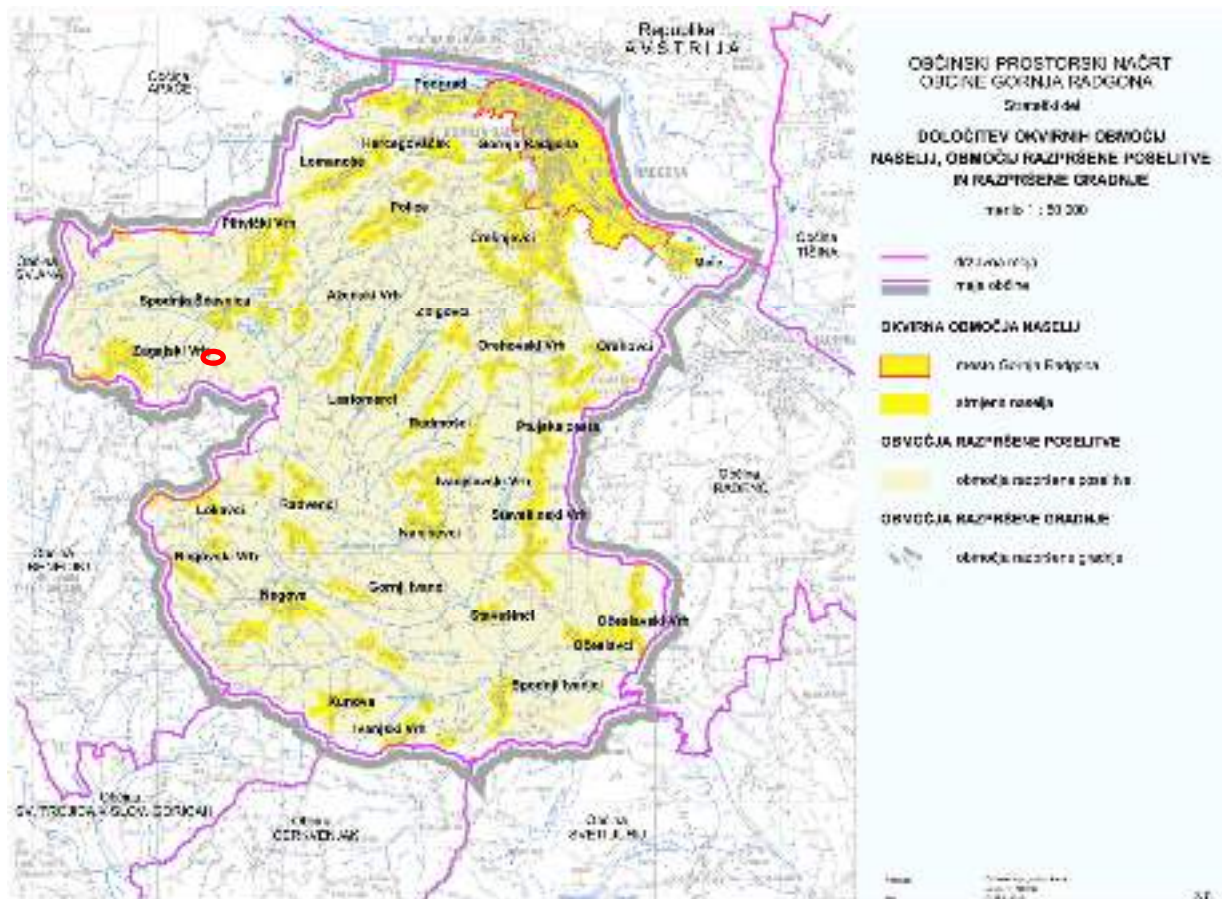

Slika 3: Karta strateškega dela OPN z naslovom Določitev okvirnih območij naselij, območij razpršene poselitve in razpršene gradnje s prikazom lokacije izvornega območja LP in območja LP

Obstoječe stavbno zemljišče se nahaja na območju stavbnih zemljišč, ki so v OPN po ZPNačrt-u opredeljena kot območja razpršene poselitve v odprtem prostoru, z oznako A, znotraj enote urejanja prostora z oznako EU 22 ter predstavljajo izvorno območje LP. Glede na določilo 280. člena ZUreP-2 se obravnava območje avtohtone razpršene poselitve, opredeljeno v OPN, šteje za območje posamične poselitve, zato se v nadaljevanju Elaborata LP obravnava razpršena poselitev poimenuje posamična poselitev.

Izvorno območje LP, v tem primeru območje posamične poselitve na parc. št. 1460/1, 1460/2, 1461, 1462, 1464/1 in 1464/2, vse k.o. Spodnja Ščavnica v skupni površini 9.680,01 m², predstavlja začetno stanje, od katerega je odvisno preoblikovanje in povečanje stavbnega zemljišča pri posamični poselitvi glede na obseg, ki je kot izvoren določen v OPN.

Preglednica 1: Opredelitev izvornega območja LP v OPN

	Izvorno območje LP
k.o.	Spodnja Ščavnica
parc. št.	1460/1, 1460/2, 1461, 1462, 1464/1, 1464/2
Podrobnejša namenska raba prostora	A
Enota urejanja prostora	EU 22
Režimi in varovanja	erozijsko območje (običajni zaščitni ukrepi), vodovarstveno območje (vrelčni nivo), območje hidromelioracij
Površina (m ²)	9.680,01
Prostorski izvedbeni pogoji v OPN	71. člen



Slika 4: Prikaz izvornega območja LP na izseku iz OPN in digitalnem ortofoto načrtu.

Elaborat lokacijske preveritve za preoblikovanje izvornega območja posamične poselitve na delu parc. št. 1460/2 in 1464/1 v k.o. 193 – Spodnja Ščavnica ter istočasno povečanje izvornega območja posamične poselitve na delu parc. št. 1464/1 v k.o. 193 – Spodnja Ščavnica, št. LP 3/23, ID 3838

4 OBMOČJE LOKACIJSKE PREVERITVE

Območje LP zajema preoblikovanje izvirnega območja LP in istočasno njegovo povečanje za največ 20 % glede na izvirno območje LP, določeno v OPN, skladno z določbami 135. člena ZUreP-3.

Preoblikovanje izvirnega območja LP zajema izvzem obstoječega nepozidanega stavbnega zemljišča, območja posamične poselitve, ki se nahaja na vzhodnem delu izvirnega območja LP, na območju dela parc. št. 1460/2 k.o. Spodnja Ščavnica v skupni površini 808,36 m², ki ga ne potrebujejo za umestitev predvidene prostorske ureditve oziroma zanjo z vidika oblike in velikosti območja ni premierno, hkrati pa za umeščanje predvidene prostorske ureditve ni primerno tudi z vidika zagotavljanja kvalitetnih bivalnih pogojev in osončenosti obstoječega stanovanjskega objekta. Gre za območje, ki se že sedaj uporablja kot kmetijska površina (sadovnjak (1222), njiva (1100)) in bo ostalo v kmetijski rabi. Ne dolgo nazaj, je na delu območja, kjer je predlagan izvzem obstoječega stavbnega zemljišča, stal star pomožni kmetijski objekt (slika 6), ki pa je bil na podlagi projektne dokumentacije, ki je priložena kot priloga predmetnega Elaborata LP, odstranjen, na območju, kjer je nekoč stal objekt pa vzpostavljena kmetijska namenska raba (slika 7 in 8). Glede na to, da je objekt bil odstranjen v začetku letošnjega leta je slednji v uradnih evidencah (digitalni ortofoto načrt, kataster stavb, ipd.) še vedno zaveden kot obstoječi. V predmetnem Elaboratu LP je tako na obravnavnem območju predlagan izvzem obstoječega nepozidanega stavbnega zemljišča, ki se nahaja v neposredni bližini obstoječega stanovanjskega objekta kmetije, kjer z vidika zagotavljanje ustreznih bivalnih pogojev ni smiselna njegova razširitev za potrebe umeščanja predvidene prostorske ureditve, saj je večina kmetijsko-gospodarskih objektov kmetije lociranih v ozadju, s čimer se ohranja obstoječ poselitveni vzorec. Na osnovi tega je na območju predlagan »izvzem« oziroma sprememba osnovne namenske rabe iz stavbnih zemljišč v dejansko rabo oziroma v kmetijska zemljišča. Območje izvzema nepozidanega stavbnega zemljišča, območja posamične poselitve, je v OPN opredeljeno kot območje razpršene poselitve v odprtem prostoru, z oznako A, znotraj enote urejanja prostora z oznako EU 22.



Slika 5: Prikaz območja predlaganega »izvzema« obstoječih nepozidanih stavbnih zemljišč.



Slika 6: Prikaz starega pomožnega kmetijskega objekta, ki je bil odstranjen.



Slika 7 in 8: Prikaz območja, kjer je stal star pomožni kmetijski objekt, ki je bil odstranjen in kjer je bila vzpostavljena kmetijska dejanska raba.

Iz vzet del nepozidanega stavbnega zemljišča območja posamične poselitve, se v skupni površini 808,36 m², »prenese« severovzhodno, na območje dela parc. št. 1460/2 in 1464/1 k.o. Spodnja Ščavnica, kjer se na obstoječem stavbnem zemljišču v ozadju kmetije že nahajajo kmetijsko-gospodarski objekti in kjer je v povezavi z njimi predvidena gradnja predvidene prostorske ureditve. Na območju »prenosa« stavbnega zemljišča gre v bistvu za razširitev obstoječega območja posamične poselitve, ki bo omogočala umestitev predvidene prostorske ureditve. Območje »prenosa« stavbnega zemljišča je v OPN opredeljeno kot območje najboljših kmetijskih zemljišč, z oznako K1, znotraj iste enote urejanja prostora z oznako EU 22. Po dejanski rabi, ki jo vodi Ministrstvo za kmetijstvo, gozdarstvo in prehrano je območje opredeljeno kot njiva (1100). Dejansko pa se območja delno uporablja kot funkcionalna površina kmetije in delno kot njiva.



Slika 9: Prikaz območja predlaganega »prenosa« stavbnega zemljišča, za potrebe umestitve predvidene prostorske ureditve.

Z opisanim preoblikovanjem izvornega območja LP se na območju, ki je predlagano za »izvem« in kjer ni predvidena oziroma smiselna umestitev predvidene prostorske ureditve, uskladi namenska in dejanska raba prostora, hkrati pa se na območju »prenosa« stavbnega zemljišča, v kombinaciji z povečanjem obsega izvornega območja posamične poselitve, zagotovi stavbno zemljišče, primerne velikosti in oblike, ki je potrebno za gradnjo predvidene prostorske ureditve, ki bo na obravnavanem območju ohranila in zagotovila nadaljnji razvoj obstoječe kmetije in ohranila obstoječ poselitveni vzorec.

Povečanje obsega obstoječega območja posamične poselitve, za največ 20 %, je v skladu z 135. členom ZUreP-3 predlagano na severovzhodnem delu obstoječega območja posamične poselitve, na delu parc. št. 1464/1 k.o. Spodnja Ščavnica v skupni površini 209,77 m². Območje se nahaja vzhodno od obstoječih kmetijsko-gospodarskih objektov na kmetiji, izven območja opredeljenega stavbnega zemljišča, območja posamične poselitve, določenega v OPN in je v OPN opredeljeno kot najboljše kmetijsko zemljišče z oznako K1, znotraj iste enote urejanja prostora z oznako EU 22. Po dejanski rabi je območje opredeljeno kot njiva (1100), medtem ko se v naravi v večjem delu uporablja kot njiva v manjšem pa kot funkcionalna površina kmetije. Minimalno povečanje obsega obstoječega območja posamične poselitve je potrebno, zaradi zagotavljanja ustreznih funkcionalnih površin predvidene prostorske ureditve.

Glede na površino izvirnega območja LP (9.680,01 m²), se obstoječe stavbno zemljišče območja posamične poselitve z povečanjem izvirnega območja LP poveča za manj kot 20 %, natančneje za slaba 2 % in ne presega velikosti 600 m², kar je skladno z 135. členom ZUreP-3.

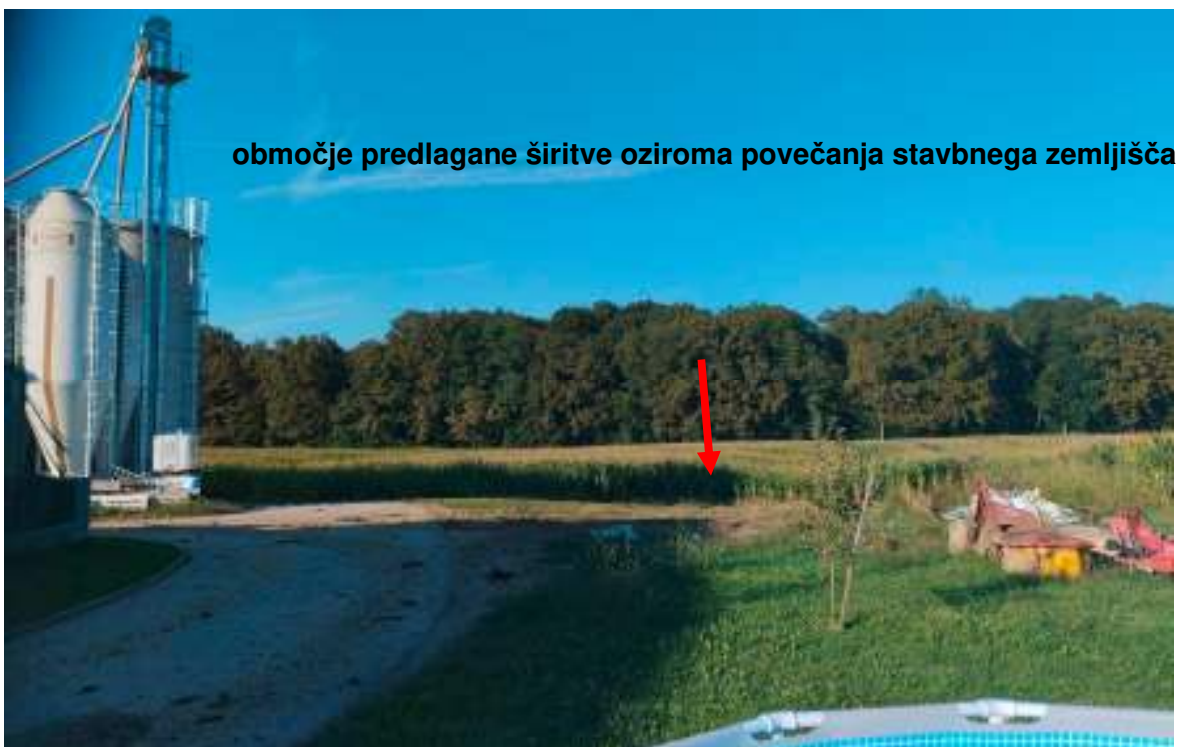

Slika 10: Prikaz območja predlagane širitve oziroma povečanja stavbnega zemljišča, za potrebe umestitve predvidene prostorske ureditve.

V predmetnem Elaboratu LP gre za preoblikovanje in istočasno tudi za povečanje oziroma širitev izvirnega območja LP ob obstoječi kmetiji, ki bo omogočala gradnjo oziroma umestitev predvidne prostorske ureditve v sklopu širitve obstoječe kmetije, zato predvidene prostorske ureditve ni mogoče umestiti na zemljišča nekmetijske namenske rabe, saj slednih v neposredni bližini obstoječega območja posamične poselitve ni. Prav tako v neposredni bližini

obstoječega stavbnega zemljišča posamične poselitve, kjer je predvidena gradnja predvidene prostorske ureditve, ni kmetijskih zemljišč z nižjimi bonitetami, zato njeno umeščanje na kmetijska zemljišča nižjih bonitet ni mogoče. Hkrati na izvornem območju LP ni večjih nepozidanih stavbnih zemljišč, kamor bi lahko umestili predvideno prostorsko ureditev, saj je na edinem večjem nepozidanem območju stavbnih zemljišč predvidena razširitev govejega hleva za krave molznice in silosov. **Kot je razvidno iz zgoraj navedenega, umestitev predvidene prostorske ureditve na zemljišča nekmetijske namenske rabe oziroma na kmetijska zemljišča nižjih bonitet ali območja nepozidanih stavbnih zemljišč ni možna, prav tako ni možna umestitev na drugo lokacijo, saj gre za preoblikovanje oziroma povečanje izvornega območja LP za potrebe gradnje predvidene prostorske ureditve, ki je ni mogoče prestaviti na drugo lokacijo z vidika funkcionalnosti obstoječe kmetije.**

Preglednica 2: Opredelitev območja LP v OPN

Območje LP	
Preoblikovanje obstoječega stavbnega zemljišča – IZVZEM STAVBNEGA ZEMLJIŠČA	
k.o.	Spodnja Ščavnica
parc.št.	1460/2
Podrobnejša namenska raba prostora	A
Enota urejanja prostora	EU 22
Režimi in varovanja	erozijsko območje (običajni zaščitni ukrepi), vodovarstveno območje (vrelčni nivo), območje hidromelioracij
Površina (m ²)	808,36
Prostorski izvedbeni pogoji v OPN	71. člen
Preoblikovanje obstoječega stavbnega zemljišča – NOVO STAVBNO ZEMLJIŠČE	
k.o.	Spodnja Ščavnica
parc.št.	1460/2, 1464/1
Podrobnejša namenska raba prostora	K1
Enota urejanja prostora	EU 22
Režimi in varovanja	erozijsko območje (običajni zaščitni ukrepi), vodovarstveno območje (vrelčni nivo), območje hidromelioracij
Površina (m ²)	808,36
Prostorski izvedbeni pogoji v OPN	73. člen
Povečanje obstoječega stavbnega zemljišča – NOVO STAVBNO ZEMLJIŠČE	
k.o.	Spodnja Ščavnica
parc.št.	1464/1
Podrobnejša namenska raba prostora	K1
Enota urejanja prostora	EU 22
Režimi in varovanja	erozijsko območje (običajni zaščitni ukrepi), vodovarstveno območje (vrelčni nivo), območje hidromelioracij
Površina (m ²)	209,77
Prostorski izvedbeni pogoji v OPN	73. člen

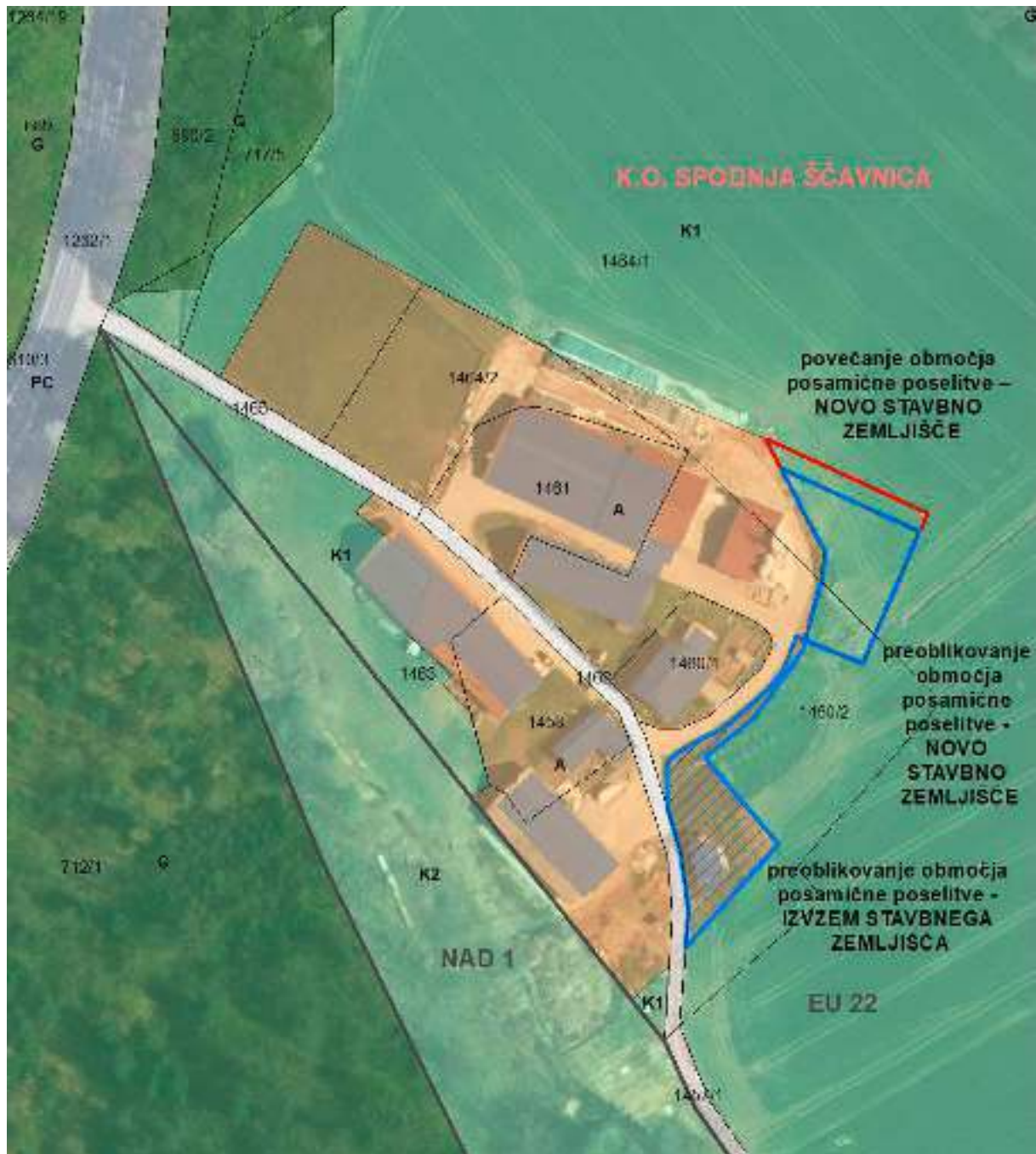

Slika 11: Prikaz območja LP na izseku iz OPN in digitalnem ortofoto načrtu.

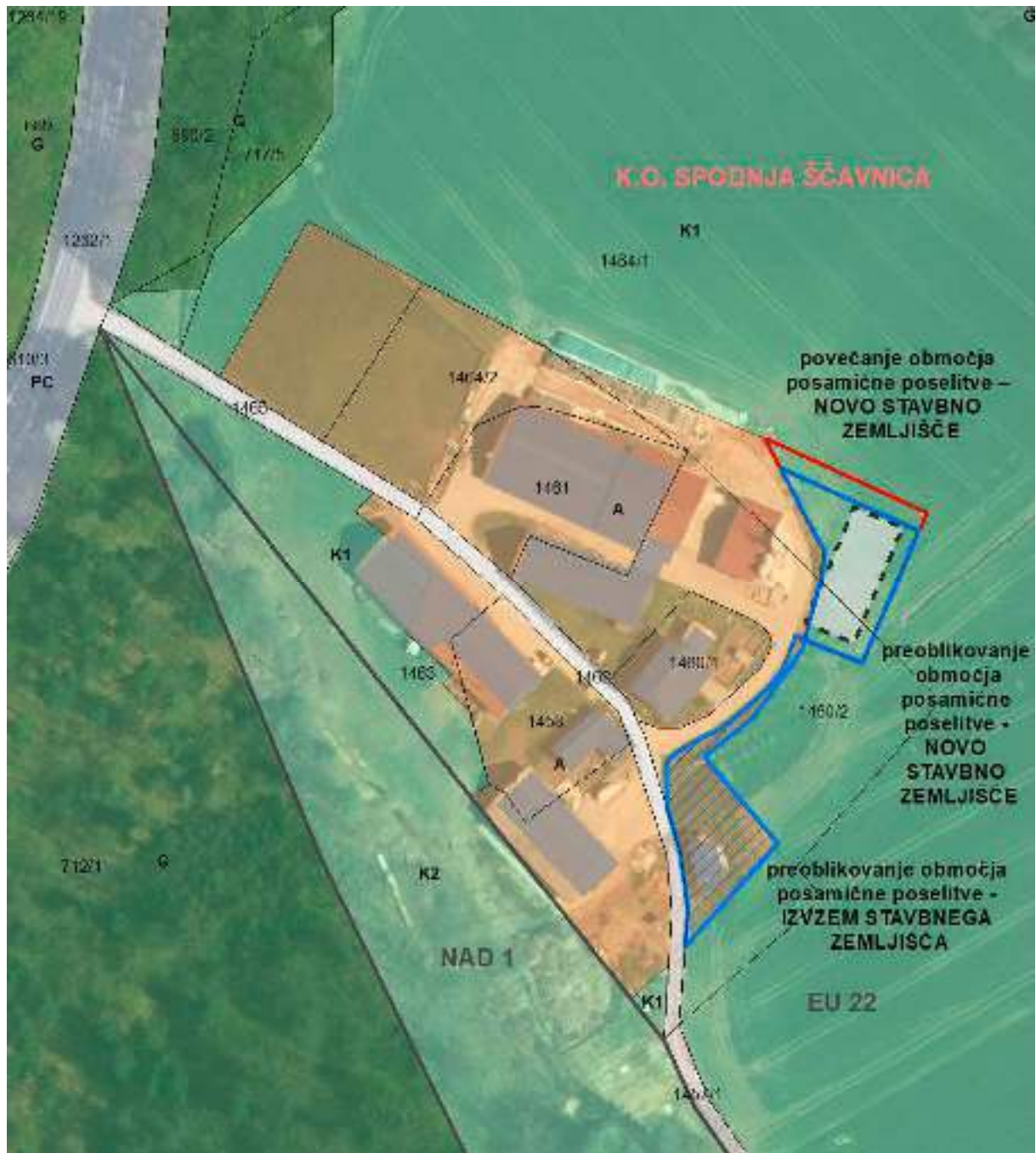

Slika 12: Prikaz območja LP in predvidene umestitve predvidene prostorske ureditve na izseku iz OPN in digitalnem ortofoto načrtu.

5 NOVO OBMOČJE POSAMIČNE POSELITVE

Z LP se izvorno območje LP, določeno v OPN, preoblikuje in istočasno tudi poveča, za manj kot 20 % in ne za več kot 600 m², kar je skladno z 135. členom ZUreP-3.

Izvorno območje LP je v OPN opredeljeno v velikosti 9.680,01 m². Z preoblikovanjem izvirnega območja LP se le-to z izvzemom zmanjša za 808,36 m² ter istočasno povečana 808,36 m², kar pomeni, da se izvorno območje LP z preoblikovanjem preko instrumenta LP v skupni površini ne spreminja.

Hkrati se izvorno območje LP na račun povečanja v skladu z 135. členom ZUreP-3 poveča za manj kot 20 % in sicer za 209,77 m² oziroma za 2 % velikosti izvirnega območja LP.

Novo območje posamične poselitve tako zajema območje veliko 9.889,78 m².

Preglednica 3: Opredelitev novega območja posamične poselitve v OPN

	Novo območje posamične poselitve
k.o.	Spodnja Ščavnica
parc.št.	1460/1, 1460/2, 1461, 1462, 1464/1, 1464/2
Podrobnejša namenska raba prostora	A
Enota urejanja prostora	EU 22
Režimi in varovanja	erozijsko območje (običajni zaščitni ukrepi), vodovarstveno območje (vrelčni nivo), območje hidromelioracij
Površina [m²]	9.889,78
Prostorski izvedbeni pogoji v OPN	71. člen



Slika 13: Prikaz novega območja posamične poselitve na izseku iz OPN in digitalnem ortofoto načrtu.

6 DOSTOP IN KOMUNALNA OPREMLJENOST

Za dostop do območja LP se bo uporabila obstoječa dostopna oziroma kategorizirana javna pot (šifra odseka 605072), ki se uporablja kot dostopna pot do obstoječih objektov na izvornem območju LP in se bo istočasno uporabljala tudi kot dostopna pot do predvidene prostorske ureditve. Se pravi za predvideno prostorsko ureditev ne bo potrebno urediti novega oziroma dodatnega dostopa, saj se bo za dostop še naprej uporabljal obstoječi dostop do obstoječih objektov. Hkrati je gradnja predvidene prostorske ureditve predvidena v neposredni bližini obstoječih funkcionalnih površin kmetije, ki bodo omogočile tudi neposredni dostop do predvidene prostorske ureditve.

Do območja LP in do obstoječih objektov je speljana tudi vsa, na območju dostopna gospodarska javna infrastruktura (elektrika, vodovod, komunikacije). Javnega kanalizacijskega omrežja na obravnavanem območju ni, zato se bo odvajanje in čiščenje odpadnih voda, v kolikor bo predvidena prostorska ureditev, za potrebe obratovanja potrebovala oskrbo z vodo in posledično odvajanje odpadnih voda, urejalo v skladu s 3., 17. in 105. členom OPN, kjer je navedeno, da se na območjih (gričevnat del občine, območje razpršene poselitve, ipd.), kjer kanalizacijsko omrežje še ni zgrajeno, zbiranje, odvajanje in čiščenje odpadnih voda reši v skladu z veljavnimi predpisi, z malimi oziroma skupnimi komunalnimi čistilnimi napravami, če pa to ni mogoče zaradi tehničnih, okoljskih ali drugih razlogov, pa tudi z individualnimi ali skupinskimi nepretočnimi greznicami. Odvajanje gnojevke oziroma gnojnice pa se bo izvajalo v skladu z veljavnimi predpisi.

Glede na to, da se območje LP nahaja v neposredni bližini obstoječih objektov, ki imajo izvedene vse razpoložljive priključke gospodarske javne infrastrukture, ne bo težav z zagotavljanjem in umeščanjem novih priključkov razpoložljive gospodarske javne infrastrukture za potrebe gradnje predvidene prostorske ureditve, v kolikor bodo ti potrebni.

7 VAROVANJA IN OMEJITVE V PROSTORU

Izvorno območje LP ter območje LP se nahajata na **erozijskem območju**, kjer se morajo izvajati običajni zaščitni ukrepi. Gre za območje Osrednjeslovenskih gor, za katere je značilen gričevnat teren z vmesnimi, nekdam mokrotnimi dolinami. Območje LP se nahaja v dolini in v naravni predstavlja raven teren, ki omogoča gradnjo objektov, brez večjih tehničnih omejitev, zaradi naklona terena.

Posebnost občine predstavljajo tako imenovane slatine, ki so zavarovane z **vodovarstvenimi pasovi vrelnega nivoja**, ki so bili določeni z Odlokom o določitvi varstvenih pasov vseh javnih vodnih virov in ukrepih za njihovo zavarovanje v Občini Gornja Radgona (Uradne objave občinskih skupščin: Gornja Radgona, Lendava, Ljutomer in Murska Sobota, št. 27/84 in Uradni list RS, št. 76/00). Vodovarstveni pasovi vrelnega nivoja segajo tako na izvorno območje LP, kakor tudi na območje LP.

Glede na podatek o **hidromelioracijskih sistemih**, pridobljen na podlagi Uredbe o potrditvi območij osuševalnih in namakalnih sistemov (Uradni list RS, št. 63/2019), katerega upravljavec je Ministrstvo za kmetijstvo, gozdarstvo in prehrano s stanjem podatka avgust 2020 se na območju LP in izvornem območju LP nahaja osuševalni sistem HMS Ščavnica - Sp. Ivanjci -Sp. Ščavnica. Pri umeščanju prostorske ureditve v prostor je tako potrebno upoštevati obstoječ drenažni sistem in poskrbeti za to, da se le-ta ne poškoduje.

V neposredni bližini izvornega območja LP in območja LP se nahaja tudi kulturna dediščina in sicer arheološka dediščina z imenom Spodnja Ščavnica – Gomilno grobišče (EŠD 6678), na območje katerega pa predlagana prostorska ureditev ne posega, zato tudi nima vpliva nanjo.

Drugih območij varovanj in omejitev na obravnavanem območju ni.

8 ZEMLJIŠKOKATASTRSKI PRIKAZ

Za pripravo Elaborata LP je bil uporabljen podatek o zemljiških parcelah iz katastra nepremičnin (v nadaljnjem besedilu: KN), ki je bil prevzet od Geodetske uprave Republike Slovenije s stanjem podatka na dan 20.8.2023. Natančnost mej zemljiških parcel v podatku KN ni določena.

Točen položaj mej v naravi se lahko ugotovi le z ureditvijo mej, ki pa je predvidena v fazi izdelave geodetskega načrta za potrebe priprave projektne dokumentacije za predlagano prostorsko ureditev v okviru širitve kmetije.

Glede na to, da je pri pripravi Elaborata LP bil uporabljen novejši podatek o zemljiških parcelah, v primerjavi z podatkom, ki je bil uporabljen pri sprejemu OPN, med njima prihaja do minimalnih razlik. V izvorno območje LP in posledično tudi v novo območje posamične poselitve je tako vključen minimalni del parc. št. 1462 k.o. Spodnja Ščavnica, ki v naravi predstavlja obstoječo občinsko cesto. Parc. št. 1462 k.o. Spodnja Ščavnica je na izvornem območju LP po veljavnem OPN, glede na zemljiškokatastrski načrt na katerega je bil sprejet OPN, v celoti opredeljena kot območje površin cest z oznako PC. Ob preseku izvornega območja LP, ki je bil povzet iz veljavnega OPN in KN, ki je bil prevzet od Geodetske uprave Republike Slovenije s stanjem podatka na dan 20.8.2023, pa je zaradi zamika in izboljšave novejšega KN v izvorno območje LP in posledično tudi v novo območje posamične poselitve vključen tudi minimalni del parc. št. 1462 k.o. Spodnja Ščavnica. Ne glede na to, da gre za minimalni zamik KN in območje parc. št. 1462 k.o. Spodnja Ščavnica po veljavnem OPN ni opredeljeno kot območje razpršene poselitve, je le ta, zaradi upoštevanja uradnih evidenc podatkov, bila upoštevana v celotnem Elaboratu LP (tako v tekstu delu, kakor tudi v grafikah).



Slika 14: Prikaz izvornega območja LP in območja LP na digitalnem ortofoto načrtu in KN (20.8.2023).

9 UTEMELJITEV SKLADNOSTI NAMENA LOKACIJSKE PREVERITVE Z ZUreP-3

Občina Gornja Radgona ima **sprejet OPN**, kjer je obstoječe območje posamične poselitve oziroma tako imenovano izvorno območje LP, po ZPNačrt-u in Pravilniku opredeljeno kot območje razpršene poselitve v odprtem prostoru, z oznako A, znotraj enote urejanja prostora z oznako EU 22. Glede na določilo 280. člena ZUreP-2 se obravnava območje avtohtone razpršene poselitve, opredeljeno v OPN, šteje za območje posamične poselitve. Prav tako ima Občina Gornja Radgona sprejet **Odlok o določitvi stroškov lokacijske preveritve** v Občini Gornja Radgona (Uradno glasilo Občine Gornja Radgona, št. 2/19) in zagotovljenega **občinskega urbanista**. Iz zapisanega je razvidno, da Občina Gornja Radgona izpolnjuje vse pogoje, ki jih določa ZUreP-3 za izvedbo postopka LP.

Utemeljitev skladnosti predmetne LP z določili 32. in 135. člena ZUreP-3 je razvidna iz spodnje Preglednice 4 in 5.

Preglednica 4: Kriteriji za določanje obsega stavbnega zemljišča pri posamični poselitvi in utemeljitev skladnosti z določili 32. člena ZUreP-3

Kriteriji za določanje obsega stavbnega zemljišča pri posamični poselitvi glede na določila 32. člena ZUreP-3	
Kriteriji	Utemeljitev skladnosti
Dopušča se povečanje oziroma preoblikovanje obstoječe posamične poselitve za gradnjo objektov za izvajanje obstoječih dejavnosti v tem območju.	DA. Obstojee območje posamične poselitve, kot je razvidno iz predhodnih poglavij Elaborata LP, izpolnjuje vse zakonske zahteve, ki preko instrumenta LP omogočajo njeno povečanje oziroma preoblikovanje. Na obstoječem območju stavbnega zemljišča posamične poselitve se nahajajo obstoječi stanovanjski, kmetijsko-gospodarski in drugi spremljajoči objekti. Na območju LP je predvidena uskladitev namenske in dejanske rabe prostora ter gradnja kmetijsko-gospodarskega objekta, kot dopolnitev obstoječega območja posamične poselitve in tudi kot dopolnitev obstoječe dejavnosti (kmetijstvo), kar bo omogočalo njen obstoj in nadaljnji razvoj. Dopolnitev oziroma zaokrožitev obstoječega območja posamične poselitve na območju LP je skladna z določili strateškega dela OPN, med drugim tudi z določili v 8., 21. in 31. členu OPN, kjer je med drugim zapisano tudi, da razpršena poselitev v gričevnatem delu občine predstavlja avtohtono obliko poselitve, zaradi česar le ta, na območju občine, ne predstavlja negativnega pojava v prostoru. Njeno ohranjanje ni pomembno samo zaradi ohranjanja poselitve, ampak tudi zaradi njenega prispevka k prepoznavnosti in ohranjanju kulturne krajine širšega

Kriteriji za določanje obsega stavbnega zemljišča pri posamični poselitvi glede na določila 32. člena ZUreP-3	
Kriteriji	Utemeljitev skladnosti
	<p>območja Slovenskih goric. Zaradi navedenega je razpršeno poselitev potrebno ohranjati in smiselno dopolnjevati obstoječa stavbna zemljišča (zaokroževanje, zapolnjevanje, širitev, ipd.) ter jo istočasno varovati pred novo oziroma množično širitvijo, v smislu oblikovanja novih območij razpršene poselitve izven strnjenih območij naselij.</p> <p>Prav tako je dopolnitev oziroma zaokrožitev obstoječega območja posamične poselitve na območju LP, za potrebe umestitve predvidene prostorske ureditve, skladna tudi z določili izvedbenega dela OPN, ki v 71. členu opredeljuje dopustne objekte na območju površin posamične poselitve, med katerimi so našteje tudi nestanovanjske kmetijske stavbe, kamor sodi tudi predvidena prostorska ureditev in določili 76. člena OPN, ki opredeljuje lego objektov, saj se na območju posamične poselitve, kjer gradbena linija v prostoru ni razvidna, objekte v prostor umešča z upoštevanjem terenskih razmer, obstoječih objektov, osončenosti ter dostopa hkrati pa se stanovanjske objekte locira ob cesti, kmetijske ter nezahtevne in enostavne objekte pa v notranjost parcel. Vse navedeno je bilo pri predmetni LP upoštevano.</p>
Ohranja ali izboljša se obstoječi arhitekturni in tipološki vzorec posamične poselitve.	<p>DA.</p> <p>Za predvideno prostorsko ureditev, bodo veljali enaki prostorsko izvedbeni pogoji iz OPN, kot veljajo za obstoječa stavbna zemljišča posamične poselitve v odprtem prostoru, s čimer se ohranja obstoječi arhitekturni in tipološki vzorec posamične poselitve v širšem prostoru.</p> <p>Med drugim je 76. členu izvedbenega dela OPN, ki opredeljuje lego objektov v sedmem odstavku navedeno, da se v primerih, ko gradbena linija v prostoru ni razvidna, objekte locira prosto v prostor z upoštevanjem terenskih razmer, obstoječih objektov, osončenosti ter dostopa. Stanovanjske objekte se prednostno locira ob cesti, kmetijske ter nezahtevne in enostavne objekte pa v notranjost parcele. Lahko so pravokotno priključeni na stanovanjski objekt, pravokotno lomljeni, lahko pa so tudi samostojni v notranjosti parcele. Vse navedeno je bilo pri dopolnitvi oziroma zaokrožitvi obstoječega območja posamične poselitve na območju LP in umeščanju predvidene</p>

Kriteriji za določanje obsega stavbnega zemljišča pri posamični poselitvi glede na določila 32. člena ZUreP-3	
Kriteriji	Utemeljitev skladnosti
	<p>prostorske ureditve v prostor upoštevano. Predvidena prostorska ureditev je namreč predvidena v ozadju obstoječega stanovanjskega objekta, kjer tovrstni objekti že obstajajo in gre v bistvu za njihovo nadgradnjo s čimer se ohranja obstoječa zasnova razporeditve objektov na parceli oziroma kmetiji. Prav tako se z preoblikovanjem obstoječega območja posamične poselitve v neposredni bližini stanovanjskega objekta, zagotavlja njegove kvalitetne bivalne pogoje in osončenost. Hkrati bodo v fazi projektiranja predvidene prostorske ureditve upoštevane tudi določila ostalih členov OPN, ki se nanašajo na urbanistično in arhitekturno oblikovanje objektov npr. odmiki, oblikovanje objektov, ureditev parcel, ipd., zaradi česar se bo ohranil obstoječ arhitekturni in tipološki vzorec posamične poselitve. Prav tako pri predmetni dopolnitvi oziroma zaokrožitvi obstoječega območja posamične poselitve na območju LP, ne gre za širitev oziroma preoblikovanje, kjer bi nove površine stavbnih zemljišč presegle obseg obstoječih stavbnih zemljišč. V ozadju, kjer tovrstni objekti že obstajajo se omogoča dopolnilna gradnja objektov, kot dopolnitev in ohranjanje že obstoječe dejavnosti. Z vsem navedenim pa se ohranjajo značilnosti poselitvenega vzorca in sam namen posamične poselitve, hkrati pa območje ne prerašča v večje poselitveno območje.</p>
<p>Obstoječa posamična poselitev je že komunalno opremljena tako, da dopušča priklop novih objektov, dostop do javne ceste pa se praviloma zagotavlja preko obstoječih dovozov.</p>	<p>DA. Obstoječa posamična poselitev je ustrezno komunalno opremljena, saj so obstoječi objekti priključeni na vodovodno omrežje, električno omrežje in komunikacijsko omrežje. Odvajanje in čiščenje odpadnih voda se bo, v kolikor bo to potrebno, urejalo v skladu z določili 3., 17. in 105. člena OPN. V omenjenih členih je navedeno, da se na območjih (gričevnat del občine, območje razpršene poselitve, ipd.), kjer kanalizacijsko omrežje še ni zgrajeno, zbiranje, odvajanje in čiščenje odpadnih voda reši v skladu z veljavnimi predpisi, z malimi oz. skupnimi komunalnimi čistilnimi napravami, če pa to ni mogoče zaradi tehničnih, okoljskih ali drugih razlogov, pa tudi z individualnimi ali skupinskimi nepretočnimi greznicami. Odvajanje gnojevke oziroma gnojnice se bo izvajalo v skladu z veljavnimi predpisi.</p>

Kriteriji za določanje obsega stavbnega zemljišča pri posamični poselitvi glede na določila 32. člena ZUreP-3	
Kriteriji	Utemeljitev skladnosti
	Glede na to, da se območje LP nahaja v neposredni bližini obstoječih objektov, ki imajo izvedene vse razpoložljive priključke gospodarske javne infrastrukture, ne bo težav z zagotavljanjem in umeščanjem novih priključkov razpoložljive gospodarske javne infrastrukture za potrebe gradnje predvidene prostorske ureditve, v kolikor bodo le-ti potrebni. Dostop do območja LP je za predvideno prostorsko ureditev mogoč direktno iz kategorizirane občinske ceste, ki se uporablja kot dostopna pot do obstoječih objektov na izvornem območju LP in se bo uporabljal tudi kot dostop do predvidene prostorske ureditve. Ureditve novega dovoza tako ni predvidena, saj se bo uporabljal obstoječi dovoz.
Povečanje oziroma preoblikovanje obstoječe posamične poselitve omogočajo fizične lastnosti zemljišča.	DA. Povečanje oziroma preoblikovanje obstoječega območja posamične poselitve omogočajo fizične lastnosti zemljišča, saj gre za nižinski teren, ki omogoča gradnjo objektov, brez večjih tehničnih omejitev, zaradi naklona terena in je dostopno preko obstoječe dostopne poti. Z vidika samih fizičnih lastnosti zemljišča torej ni ovir za povečanje oziroma preoblikovanje obstoječega območja posamične poselitve.
Vpliv na okolje in na obstoječo posamično poselitev se ne bo bistveno povečal.	DA. Z predvidenim preoblikovanjem in povečanjem območja posamične poselitve ter predvidenimi ureditvami na območju LP se vpliv na okolje in na obstoječo posamično poselitev ne bo bistveno povečal, saj uskladitev namenske in dejanske rabe prostora ter gradnja predvidene prostorske ureditve v ozadju stanovanjskega objekta, kjer tovrstni objekti že obstajajo, ne bosta povzročala emisij strupenih plinov, elektromagnetnega sevanja, povečanja hrupa, zastrupitve tal ali vode, ipd..
Načrtovani posegi v prostor niso v nasprotju s pravnimi režimi in varstvenimi usmeritvami.	DA. Območje LP se nahaja na erozijsko ogroženem območju, kjer se izvajajo običajni zaščitni ukrepi. Območje LP se nahaja v dolini in v naravni predstavlja raven teren, ki omogoča gradnjo objektov, brez večjih tehničnih omejitev, zaradi naklona terena. Območje LP se nahaja na območju vodovarstvenih pasov vrelnega nivoja, ki so bili določeni z Odlokom o določitvi varstvenih pasov vseh javnih vodnih virov in

Kriteriji za določanje obsega stavbnega zemljišča pri posamični poselitvi glede na določila 32. člena ZUreP-3	
Kriteriji	Utemeljitev skladnosti
	<p>ukrepov za njihovo zavarovanje v Občini Gornja Radgona (Uradne objave občinskih skupščin: Gornja Radgona, Lendava, Ljutomer in Murska Sobota, št. 27/84 in Uradni list RS, št. 76/00) in ne predstavljajo omejitve pri umeščanju posegov v prostor. Območje LP se nahaja tudi na območju obstoječih hidromelioracijskih sistemov natančneje na območju osuševalnega sistema HMS Ščavnica - Sp. Ivanjci -Sp. Ščavnica, zato je pri umeščanju prostorske ureditve v prostor potrebno upoštevati obstoječ drenažni sistem in poskrbeti za to, da se le-ta ne poškoduje. V neposredni bližini območja LP se nahaja tudi kulturna dediščina in sicer arheološka dediščina z imenom Spodnja Ščavnica – Gomilno grobišče (EŠD 6678), na območje katerega pa predlagana prostorska ureditev ne posega, zato tudi nima vliva nanjo.</p> <p>Drugih pravnih režimov na območju LP ni.</p> <p>Predvidena uskladitev namenske in dejanske rabe prostora, povečanje obstoječega območja posamične poselitve ter gradnja predvidene prostorske ureditve bo izvedena v skladu z določili prostorsko izvedbenih pogojev, določenih v OPN, zaradi česar bo skladna tudi s pravnimi režimi in varstvenimi usmeritvami na območju, saj so le te v OPN in pri pripravi Elaborata LP bile upoštevane.</p>

Preglednica 5: Kriteriji za določanje obsega stavbnega zemljišča pri posamični poselitvi in utemeljitev skladnosti z določili 135. člena ZUreP-3

Kriteriji za določanje obsega stavbnega zemljišča pri posamični poselitvi glede na določila 135. člena ZUreP-3	
Kriteriji	Utemeljitev skladnosti
<p>Pri preoblikovanju in določanju natančne oblike in velikosti območja stavbnih zemljišč pri posamični poselitvi se upošteva tudi fizične lastnosti zemljišča in pravne režime na tem območju.</p>	<p>DA.</p> <p>Pri določanju oblike in velikosti novega območja stavbnih zemljišč na posamični poselitvi so se upoštevale tako fizične lastnosti zemljišča (naklon, dostop, potek vodov in naprav gospodarske javne infrastrukture, obstoječa grajena struktura, ipd.), kakor tudi pravni režimi in omejitve na območju, ki so bili že opisani pri utemeljitvi skladnosti glede na določila 32. člena ZUreP-3 in v posameznih poglavjih Elaborata LP.</p>

Kriteriji za določanje obsega stavbnega zemljišča pri posamični poselitvi glede na določila 135. člena ZUreP-3	
Kriteriji	Utemeljitev skladnosti
Z LP se lahko velikost stavbnega zemljišča posamezne posamične poselitve, kot je določena v OPN, poveča ali zmanjša za največ 20 %, vendar pa povečanje ne sme preseči 600 m ² glede na izvirno določen obseg stavbnega zemljišča posamezne posamične poselitve v OPN, ne glede na število izvedenih lokacijskih preveritev.	DA. Velikost novega stavbnega zemljišča se ne poveča za več kot 20 % glede na izvirno določen obseg stavbnega zemljišča posamične poselitve v OPN in ne presega velikosti 600 m ² . Na račun predlaganega preoblikovanja izvirnega območja posamične poselitve se izvirno območje, površinsko gledano ne spremeni. Na račun izvedene širitve izvirnega območja posamične poselitve pa se le-to poveča za cca. 2 %, kar je skladno z določili 135. člena ZUreP-3.

10 LITERATURA IN PODATKOVNI VIRI

LITERATURA

- Zakon o urejanju prostora [ZUreP-3] (Uradni list RS, št. 199/21, 18/23 – ZDU-10, 78/23 – ZUNPEOVE in 95/23 – ZIUOPZP)
- Zakon o urejanju prostora [ZUreP-2] (Uradni list RS, št. 61/17, 199/21 – ZUreP-3 in 20/22 – odl. US)
- Priporočila za izvajanje lokacijske preveritve (http://www.mop.gov.si/fileadmin/mop.gov.si/pageuploads/pomembni_dokumenti/priporocila/priporocila_lokaijska_preveritev.pdf)
- Smernice s področja varstva kmetijskih zemljišč za pripravo lokacijskih preveritev, v okviru katerih se preoblikuje ali spremeni obseg stavbnih zemljišč, kot so določena v občinskem prostorskem načrtu (št. 3505-72/2022/1 z dne 6. 6. 2022)
- Odlok o občinskem prostorskem načrtu Občine Gornja Radgona (Uradno glasilo Občine Gornja Radgona št. 3/15, 6/17 in 7/23)

PODATKOVNI VIRI



- podatki o namenski rabi prostora in enotah urejanja prostora iz OPN ([https://pis.eprstor.gov.si/pis-evt-web/pages/javni del/prostorskiakti/pregled_prostorskih_aktov.xhtml](https://pis.eprstor.gov.si/pis-evt-web/pages/javni%20del/prostorskiakti/pregled_prostorskih_aktov.xhtml))
- podatki o zemljiškem katastru, katastru stavb, gospodarski javni infrastrukturi, mejah katastrskih občin, digitalnih ortofoto načrtov (<https://www.e-prostor.gov.si/>)
- podatek o erozijsko ogroženih območjih in vodovarstvenih območjih vrelnega nivoja (<http://www.evode.gov.si/podatki/>)
- podatek o kulturni dediščini (<https://gisportal.gov.si/evrd.>)
- podatek o dejanski rabi zemljišč in hidromelioracijah (<https://rkg.gov.si/>)



II. GRAFIČNI DEL



1. Prikaz izvirnega območja LP na izseku iz občinskega prostorskega načrta	M1:1.500
2. Prikaz območja LP na izseku iz občinskega prostorskega načrta	M1:1.500
3. Prikaz novega območja posamične poselitve na izseku iz občinskega prostorskega načrta	M1:1.500
4. Izsek iz katastra nepremičnin (GURS, 20.8.2023) za parcele na območju LP	M1:1.500
5. Prikaz pravnih režimov na območju LP	M1:1.500
6. Prikaz območja LP z načrtovano ureditvijo v prostoru	M1:1.500



Legenda:

-  kataster stavb
-  zemljiški kataster
-  izvorno območje LP

-  **EU 22** enota urejanja prostora
- OBMOČJA STAVBNIH ZEMLJIŠČ**
-  A - površine razpršene poselitve
-  PC - površine cest

- OBMOČJA KMETIJSKIH ZEMLJIŠČ**
-  K1 - najboljša kmetijska zemljišča
-  K2 - druga kmetijska zemljišča
- OBMOČJA GOZDNIH ZEMLJIŠČ**
-  G - gozdna zemljišča

Naloga:

Elaborat lokacijske preveritve za preoblikovanje izvornega območja posamične poselitve na delu parc. št. 1460/2 in 1464/1 v k.o. 193 – Spodnja Ščavnica ter istočasno povečanje izvornega območja posamične poselitve na delu parc. št. 1464/1 v k.o. - 193 - Spodnja Ščavnica

Grafični prikaz:

Prikaz izvornega območja LP na izseku iz občinskega prostorskega načrta

Št. naloge:
LP 3/23

Datum:
september 2023,
dopolnitev januar 2024

Merilo:
1:1500

Izdelovalec:



ZEU družba za načrtovanje in inženiring d.o.o.

Pooblaščen prostorski načrtovalec:







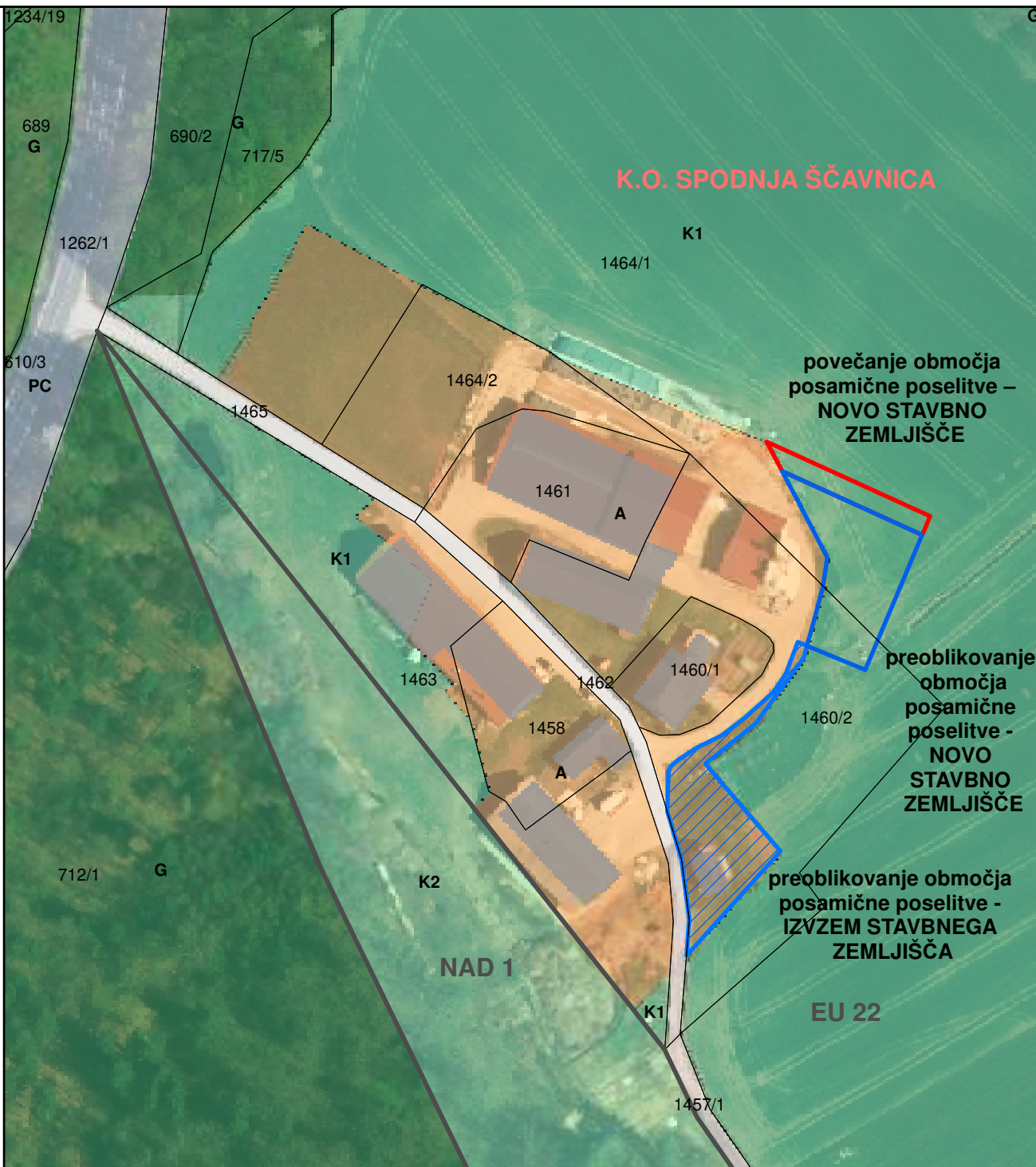



Alenka ŠUMAK, univ.dipl.inž.kraj.arh.
ZAPS 1535 KA

Sodelavci:

Barbara BABIČ FEKONJA, univ.dipl.geog.
Tadeja MADJAR STANJKO, univ.dipl.inž.arh.
Urška KOCIPER



Legenda:

- | | | |
|---|--|--|
|  kataster stavb |  enota urejanja prostora | OBMOČJA KMETIJSKIH ZEMLJIŠČ |
|  zemljiški kataster | OBMOČJA STAVBNIH ZEMLJIŠČ |  K1 - najboljša kmetijska zemljišča |
|  preoblikovanje območja posamične poselitve - NOVO STAVBNO ZEMLJIŠČE |  A - površine razpršene poselitve |  K2 - druga kmetijska zemljišča |
|  preoblikovanje območja posamične poselitve - IZVZEM STAVBNEGA ZEMLJIŠČA |  PC - površine cest | OBMOČJA GOZDNIH ZEMLJIŠČ |
|  povečanje območja posamične poselitve - NOVO STAVBNO ZEMLJIŠČE | |  G - gozdna zemljišča |

Naloga:

Elaborat lokacijske preveritve za preoblikovanje izvornega območja posamične poselitve na delu parc. št. 1460/2 in 1464/1 v k.o. 193 – Spodnja Ščavnica ter istočasno povečanje izvornega območja posamične poselitve na delu parc. št. 1464/1 v k.o. - 193 - Spodnja Ščavnica

Grafični prikaz:

Prikaz izvornega območja LP na izseku iz občinskega prostorskega načrta

Št. naloge:
LP 3/23

Datum:
september 2023,
dopolnitev januar 2024

Merilo:
1:1500

Izdelovalec:



ZEU družba za načrtovanje in inženiring d.o.o.

Pooblaščen prostorski načrtovalec:



Alenka ŠUMAK, univ.dipl.inž.kraj.arh.
ZAPS 1535 KA



Sodelavci:



Barbara BABIČ FEKONJA, univ.dipl.geog.
Tadeja MADJAR STANJKO, univ.dipl.inž.arh.
Urška KOCIPER



Legenda:

-  kataster stavb
-  zemljiški kataster
-  novo območje posamične poselitve

-  enota urejanja prostora
- OBMOČJA STAVBNIH ZEMLJIŠČ**
-  A - površine razpršene poselitve
-  PC - površine cest

- OBMOČJA KMETIJSKIH ZEMLJIŠČ**
-  K1 - najboljša kmetijska zemljišča
-  K2 - druga kmetijska zemljišča
- OBMOČJA GOZDNIH ZEMLJIŠČ**
-  G - gozdna zemljišča

Naloga:

Elaborat lokacijske preveritve za preoblikovanje izvornega območja posamične poselitve na delu parc. št. 1460/2 in 1464/1 v k.o. 193 – Spodnja Ščavnica ter istočasno povečanje izvornega območja posamične poselitve na delu parc. št. 1464/1 v k.o. - 193 - Spodnja Ščavnica

Grafični prikaz:

Prikaz novega območja posamične poselitve na izseku iz občinskega prostorskega načrta

Št. naloge:
LP 3/23

Datum:
september 2023,
dopolnitev januar 2024

Merilo:
1:1500

Izdelovalec:



ZEU družba za načrtovanje in inženiring d.o.o.

Pooblaščen prostorski načrtovalec:



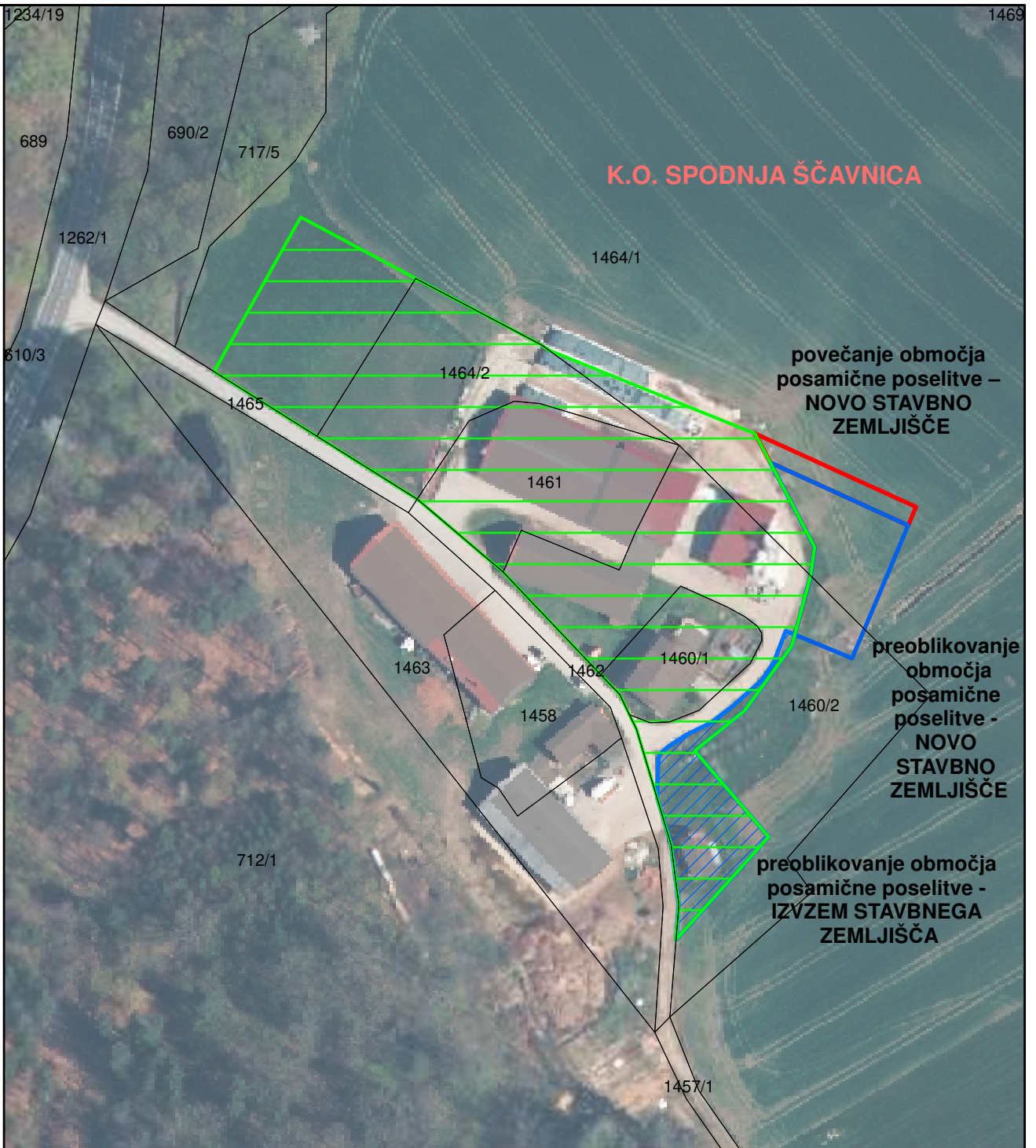

Alenka ŠUMAK, univ.dipl.inž.kraj.arh.
ZAPS 1535 KA

Sodelavci:

Barbara BABIČ FEKONJA, univ.dipl.geog.
Tadeja MADJAR STANJKO, univ.dipl.inž.arh.
Urška KOCIPER



Legenda:

- | | |
|--|---|
|  kataster stavb |  izvorno območje LP |
|  zemljiški kataster |  preoblikovanje območja posamične poselitve - NOVO STAVBNO ZEMLJIŠČE |
| |  preoblikovanje območja posamične poselitve - IZVZEM STAVBNEGA ZEMLJIŠČA |
| |  povečanje območja posamične poselitve - NOVO STAVBNO ZEMLJIŠČE |

Naloga:

Elaborat lokacijske preveritve za preoblikovanje izvornega območja posamične poselitve na delu parc. št. 1460/2 in 1464/1 v k.o. 193 – Spodnja Ščavnica ter istočasno povečanje izvornega območja posamične poselitve na delu parc. št. 1464/1 v k.o. - 193 - Spodnja Ščavnica

Grafični prikaz:

Izsek iz katastra nepremičnin (GURS, 20.8.2023) za parcele na območju LP

Št. naloge:
LP 3/23

Datum:
september 2023,
dopolnitev januar 2024

Merilo:
1:1500

Izdelovalec:



ZEU družba za načrtovanje in inženjering d.o.o.

Pooblaščen prostorski načrtovalec:

Alenka ŠUMAK, univ.dipl.inž.kraj.arh.
ZAPS 1535 KA

Sodelavci:

Barbara BABIČ FEKONJA, univ.dipl.geog.
Tadeja MADJAR STANJKO, univ.dipl.inž.arh.
Urška KOCIPER

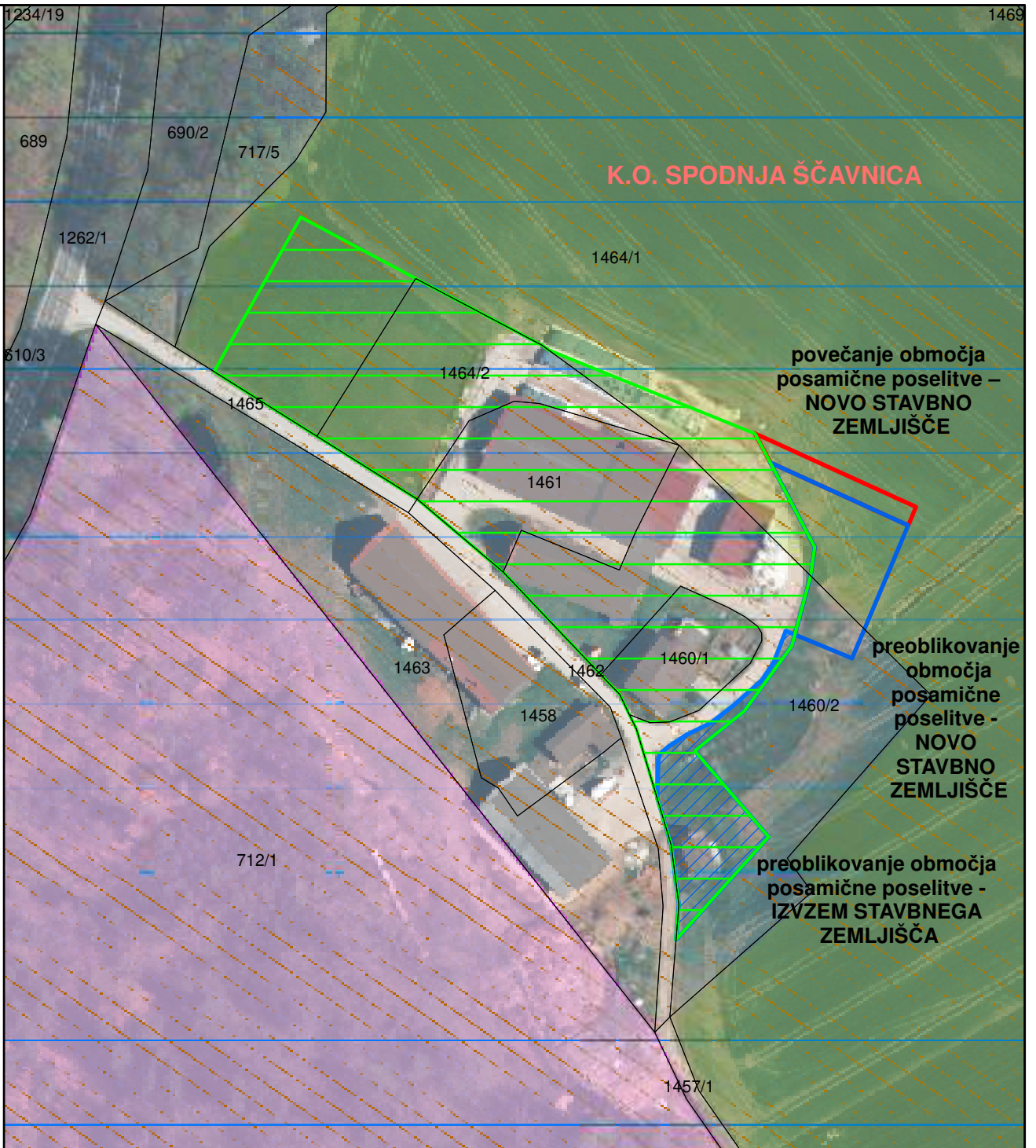

K.O. SPODNJA ŠČAVNICA

povečanje območja posamične poselitve – NOVO STAVBNO ZEMLJIŠČE

preoblikovanje območja posamične poselitve - NOVO STAVBNO ZEMLJIŠČE

preoblikovanje območja posamične poselitve - IZVZEM STAVBNEGA ZEMLJIŠČA

Legenda:

- kataster stavb
- zemljiški kataster
- izvorno območje LP
- preoblikovanje območja posamične poselitve - NOVO STAVBNO ZEMLJIŠČE
- preoblikovanje območja posamične poselitve - IZVZEM STAVBNEGA ZEMLJIŠČA
- povečanje območja posamične poselitve - NOVO STAVBNO ZEMLJIŠČE
- erozijsko območje - običajni zaščitni ukrepi
- vodovarstveno območje - vrelni nivo
- območje hidromelioracij - osuševalni sistemi
- območje kulturne dediščine

Naloga:
 Elaborat lokacijske preveritve za preoblikovanje izvornega območja posamične poselitve na delu parc. št. 1460/2 in 1464/1 v k.o. 193 – Spodnja Ščavnica ter istočasno povečanje izvornega območja posamične poselitve na delu parc. št. 1464/1 v k.o. - 193 - Spodnja Ščavnica

Izdelovalec:
ZEU
 ZEU družba za načrtovanje in inženiring d.o.o.

Pooblaščen prostorski načrtovalec:
 Alenka ŠUMAK, univ.dipl.inž.kraj.arh.
 ZAPS 1535 KA







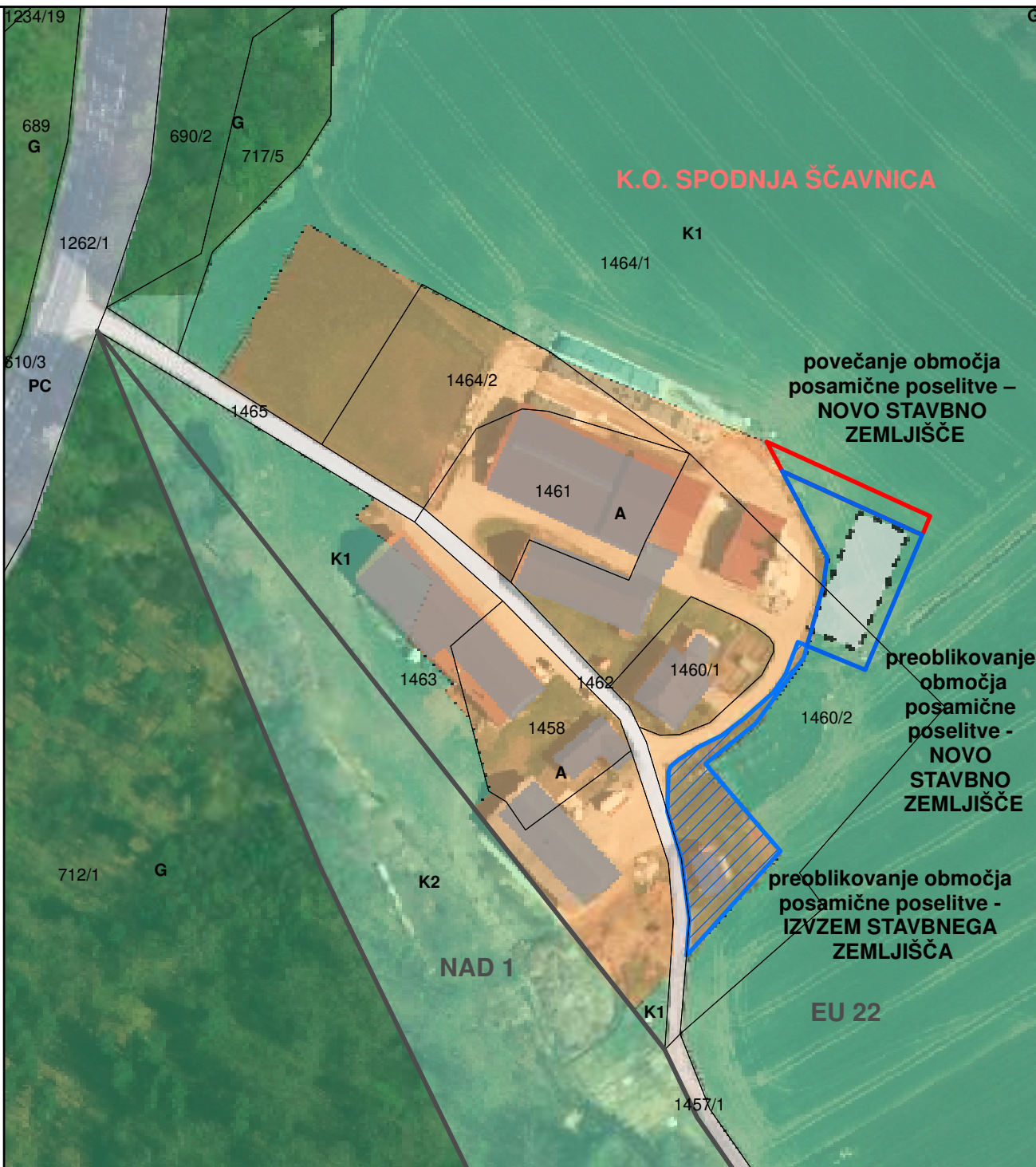





Grafični prikaz:
 Prikaz pravnih režimov na območja LP

Sodelavci:
 Barbara BABIČ FEKONJA, univ.dipl.geog.
 Tadeja MADJAR STANJKO, univ.dipl.inž.arh.
 Urška KOCIPER

Št. naloge: LP 3/23
Datum: september 2023, dopolnitev januar 2024
Merilo: 1:1500



Legenda:

- | | | |
|---|--|--|
|  kataster stavb |  predvidena prostorska ureditev | OBMOČJA KMETIJSKIH ZEMLJIŠČ |
|  zemljiški kataster |  enota urejanja prostora |  K1 - najboljša kmetijska zemljišča |
|  preoblikovanje območja posamične poselitve - NOVO STAVBNO ZEMLJIŠČE | OBMOČJA STAVBNIH ZEMLJIŠČ |  K2 - druga kmetijska zemljišča |
|  preoblikovanje območja posamične poselitve - IZVZEM STAVBNEGA ZEMLJIŠČA |  A - površine razpršene poselitve | OBMOČJA GOZDNIH ZEMLJIŠČ |
|  povečanje območja posamične poselitve - NOVO STAVBNO ZEMLJIŠČE |  PC - površine cest |  G - gozdna zemljišča |

Naloga:

Elaborat lokacijske preveritve za preoblikovanje izvornega območja posamične poselitve na delu parc. št. 1460/2 in 1464/1 v k.o. 193 – Spodnja Ščavnica ter istočasno povečanje izvornega območja posamične poselitve na delu parc. št. 1464/1 v k.o. - 193 - Spodnja Ščavnica

Grafični prikaz:

Prikaz območja LP z načrtovano ureditvijo v prostoru

Št. naloge:
LP 3/23

Datum:
september 2023,
dopolnitev januar 2024

Merilo:
1:1500

Izdelovalec:



ZEU družba za načrtovanje in inženiring d.o.o.

Pooblaščen prostorski načrtovalec:

Alenka ŠUMAK, univ.dipl.inž.kraj.arh.
ZAPS 1535 KA

Sodelavci:

Barbara BABIČ FEKONJA, univ.dipl.geog.
Tadeja MADJAR STANJKO, univ.dipl.inž.arh.
Urška KOCIPER

III. PRILOGE

- Idejna zasnova za novogradnjo hleva za krave molznice na obstoječem nepozidanem stavbnem zemljišču
- Mnenje Kmetijsko svetovalne službe
- Projektna dokumentacija za odstranitev pomožnega kmetijskega objekta

Idejna zasnova za novogradnjo hleva za krave molznice na obstoječem
nepozidanem stavbnem zemljišču

NASLOVNA STRAN PROJEKTNE DOKUMENTACIJE

INVESTITOR

INVESTITOR 1

ime in priimek ali naziv družbe

naslov ali poslovni naslov družbe

INVESTITOR 2

ime in priimek ali naziv družbe

naslov ali poslovni naslov družbe

INVESTITOR 3

ime in priimek ali naziv družbe

naslov ali poslovni naslov družbe

PODATKI O GRADNJI

naziv gradnje

NOVOGRADNJA - HLEV ZA KRAVE MOLZNICE

naziv gradnje se določi po namenu glavnega objekta

VRSTE GRADNJE



NOVOGRADNJA - NOVOZGRAJEN OBJEKT

označiti vse ustrezne vrste gradnje

NOVOGRADNJA - PRIZIDAVA



REKONSTRUKCIJA



SPREMEMBA NAMEMBNOSTI



ODSTRANITEV CELOTNEGA OBJEKTA



LEGALIZACIJA



MANJŠA REKONSTRUKCIJA

PODATKI O PROJEKTI DOKUMENTACIJI

vrsta dokumentacije (DPP, DGD, PZI, PZO, PID, DL)

DGD

številka projekta

1133/2023

datum izdelave

januar 2023

datum spremembe

PODATKI O PROJEKTANTU

projektant (naziv družbe)

ALJA, David Urbanič s.p.

naslov

Plitvica 11A, 9253 Apače

odgovorna oseba projektanta

David Urbanič

podpis odgovorne osebe projektanta

**PODATKI O IZDELOVALCU OSNOVNEGA PRIKAZA / NAČRTA**

izdelovalec osnovnega prikaza / načrta

Igor Orešič, univ.dipl.inž.arh.

identifikacijska številka

ZAPS A-1679

projektant izdelovalca osnovnega načrta (naziv družbe)

ALJA, David Urbanič s.p.

naslov

Plitvica 11A, 9253 Apače

PODATKI O VODJI PROJEKTIRANJA

VODJA PROJEKTIRANJA

Igor Orešič, univ.dipl.inž.arh.

identifikacijska številka

ZAPS A-1679

podpis vodje projektiranja

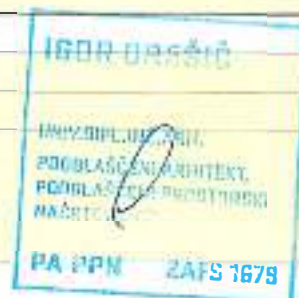

UDELEŽENI STROKOVNJAKI PRI PROJEKTIRANJU

UDELEŽENI STROKOVNJAKI PRI PROJEKTIRANJU	
POOBlašČENI ARHITEKTI	
ime in priimek, strokovna izobrazba, identifikacijska številka	Igor Orešič, univ. dipl. inž. arh., ZAPS 1679 A
navedba gradiv, ki so jih izdelali	Načrt arhitekture
POOBlašČENI INŽENIRJI S PODROČJA GRADBENIŠTVA	
ime in priimek, strokovna izobrazba, identifikacijska številka	Primož Šenveter, univ. dipl. inž. grad., IZS G - 4020
navedba gradiv, ki so jih izdelali	Načrt gradbeništva
POOBlašČENI INŽENIRJI S PODROČJA ELEKTROTEHNIKE	
ime in priimek, strokovna izobrazba, identifikacijska številka	mag. Borut Glavnik, univ. dipl. inž. ele., IZS E - 0002
navedba gradiv, ki so jih izdelali	Načrt elektrotehnike
POOBlašČENI INŽENIRJI S PODROČJA STROJNIŠTVA	
ime in priimek, strokovna izobrazba, identifikacijska številka	Dušan Grosek, univ. dipl. inž. str. IZS S - 1527
navedba gradiv, ki so jih izdelali	Načrt strojništva
POOBlašČENI INŽENIRJI S PODROČJA TEHNOLOGIJE	
ime in priimek, strokovna izobrazba, identifikacijska številka	
navedba gradiv, ki so jih izdelali	
POOBlašČENI INŽENIRJI S PODROČJA POŽARNE VARNOSTI	
ime in priimek, strokovna izobrazba, identifikacijska številka	Dušan Grosek, univ. dipl. inž. str. IZS PV - 0746
navedba gradiv, ki so jih izdelali	Načrt požarne varnosti
POOBlašČENI INŽENIRJI S PODROČJA GEOTEHNOLOGIJE IN RUDARSTVA	
ime in priimek, strokovna izobrazba, identifikacijska številka	
navedba gradiv, ki so jih izdelali	
POOBlašČENI INŽENIRJI S PODROČJA GEODEZIJE	
ime in priimek, strokovna izobrazba, identifikacijska številka	
navedba gradiv, ki so jih izdelali	
POOBlašČENI INŽENIRJI S PODROČJA PROMETNEGA INŽENIRSTVA	
ime in priimek, strokovna izobrazba, identifikacijska številka	
navedba gradiv, ki so jih izdelali	
POOBlašČENI KRAJINSKI ARHITEKTI	
ime in priimek, strokovna izobrazba, identifikacijska številka	
navedba gradiv, ki so jih izdelali	
POOBlašČENI PROSTORSKI NAČRTOVALCI	
ime in priimek, strokovna izobrazba, identifikacijska številka	
navedba gradiv, ki so jih izdelali	
STROKOVNJAKI DRUGIH STROK	
ime in priimek, strokovna izobrazba	
navedba gradiv, ki so jih izdelali	

Neustrezno izpustiti ali po potrebi dodati vrstice.

Pri DPP, DGD se kot "gradiva, ki so jih izdelali" navedejo kakršna koli gradiva, ki jih vodja projektiranja uporabi pri pripravi zbirnega prikaza (skice, risbe, detajli, izračuni, strokovne podlage, ki jih pred izdelavo zahtevajo področni predpisi, npr. geodetski načrt, geomehansko poročilo), vključno s tehničnimi prikazi; pri PZI, PID se navedejo načrti, pri PZO, DL tehnični prikazi oz. posnetki obstoječega stanja.

PRILOGA 4A

SPLOŠNI PODATKI O GRADNJI

PODATKI O GRADNJI	
naziv gradnje	NOVOGRADNJA - HLEV ZA KRAVE MOLZNICE
kratek opis gradnje	Hlev za krave molznice bo pravokotne tlorisne zasnovne dimenzij 65,00 m x 21,70 m. Stavba bo etažnosti P+K z gnojno jamo pod stavbo. Streha bo dvokapnica z naklonom 25 stopinj. Kritina strehe bo pločevinasta.
<i>navedba objektov in njihovih značilnosti</i>	
glavni objekt, če je določen	HLEV ZA KRAVE MOLZNICE
klasifikacija objekta po CC-SI	12712 Stavbe za rejo živali
pomožni objekti	priključki na GJI, MKČN, parkirne in utrjene površine
<i>naštej</i>	
objekt z vplivi na okolje	NE
kratek opis spremembe zaradi večjih odstopanj od gradbenega dovoljenja	
<i>izpolniti, če gre za spremembo gradbenega dovoljenja</i>	
kratek opis pripravljanih del	
<i>izpolniti, če gre za dokumentacijo, ki se nanaša samo na pripravljala dela</i>	
PROSTORSKI AKT	
prostorski akt	Odlok o občinskem prostorskem načrtu Občine Gornja Radgona (Uradno glasilo Občine Gornja Radgona, št. 3/2015, 6/17 – popravek in 5/290 – obv. razlaga)
EUP	EU 22
namenska raba	površine razpršene poselitve - A
URBANISTIČNI KAZALCI	
<i>Samo za stavbe v DGD.</i>	
a) površine pod stavbami	
b) površine pod pomožnimi objekti, ki so stavbe	
c) utrjene zunanje površine (promet, komunala, tehnične površine)	
d) utrjene zunanje površine (bivanje na prostem)	
e) površine raščenege dela	
velikost gradbene parcele (a + b + c + d + e)	
zazidana površina	
faktor prekritih površin (FPP)	
faktor raščeneh površin (FRP)	
faktor utrjenih zunanjih površin (FU)	
faktor utrjenih bivalnih površin (FU-B)	
faktor utrjenih prometnih, komunalnih in tehničnih površin (FU-P)	
faktor zazidanosti (FZ)	
faktor izrabe (FI)	
drugi podatki o gradbeni parceli v skladu z zakonom o urejanju prostora	

K DOKUMENTACIJI JE TREBA PRIDOBITI NASLEDNJA MNENJA

izpolniti v DPP, DGD in PZI, če je za poseg relevantno

SKLADNOST S PROSTORSKIMI AKTI

OBČINA SKLADNOST S PROSTORSKIMI AKTI

VAROVANA, VARSTVENA IN OGROŽENA OBMOČJA, VODNA IN PRIOBALNA ZEMLJIŠČA

VARSTVO KULTURNE DEDIŠČINE - POSEG	<input type="checkbox"/>	KULTUROVARSTVENO MNENJE ZA POSEG
VARSTVO KULTURNE DEDIŠČINE - RAZISKAVA IN ODSTRANITEV	<input type="checkbox"/>	KULTURNOVARSTVENO MNENJE ZA RAZISKAVO IN ODSTRANITEV
VARSTVO NARAVE	<input type="checkbox"/>	NARAVOVARSTVENO MNENJE
VARSTVO PODZEMNIH JAM	<input type="checkbox"/>	MNENJE ZA POSEG V JAME
VARSTVO VODA	<input type="checkbox"/>	VODNO MNENJE
VARSTVO GOZDOV	<input type="checkbox"/>	MNENJE ZA GRADNJO V GOZDNEM PROSTORU
RIBIŠKI OKOLIŠ	<input type="checkbox"/>	MNENJE ZA GRADNJO IN DRUGE POSEGE NA OBMOČJU RIBIŠKEGA OKOLIŠA
OKOLJE DIVJADI	<input type="checkbox"/>	MNENJE ZA POSEGE V OKOLJE DIVJADI
OBMOČJE MEJNEGA PREHODA	<input type="checkbox"/>	MNENJE ZA GRADNJO NA OBMOČJU MEJNEGA PREHODA
CARINA	<input type="checkbox"/>	MNENJE ZA GRADNJO OBJEKTOV V PROSTI CONI CARINSKEGA OBMOČJA UNIJE
LETALIŠČA	<input type="checkbox"/>	MNENJE ZA GRADNJO V OBMOČJU IZKLJUČNE, OMEJENE IN NADZOROVANE RABE
OVIRE ZA ZRAČNI PROMET	<input type="checkbox"/>	MNENJE ZA POSTAVLJANJE OVIR ZA ZRAČNI PROMET
VARNOST PLOVBE	<input type="checkbox"/>	MNENJE ZA GRADNJO ALI OBNOVO OBJEKTOV PRISTANIŠKE INFRASTRUKTURE ALI OBJEKTOV, KI LAHKO VPLIVAJO NA VARNOST PLOVBE NA OBALI ALI V MORJU
OBJEKT V MEJAH RUDNIŠKEGA PROSTORA	<input type="checkbox"/>	MNENJE ZA GRADNJO V MEJAH RUDNIŠKEGA PROSTORA
OBJEKT V VAROVALNEM PASU ŽIČNIŠKE NAPRAVE	<input type="checkbox"/>	MNENJE ZA GRADNJO Z VIDIKA VAROVANJA ŽIČNIC
DRUGO (NAVEDI)	<input type="checkbox"/>	

VAROVALNI PASOVI INFRASTRUKTURE

VODOVOD	<input type="checkbox"/>	MNENJE
ELEKTRIKA	<input type="checkbox"/>	MNENJE Z VIDIKA VAROVANJA ENERGETSKIH SISTEMOV
PLIN	<input type="checkbox"/>	MNENJE Z VIDIKA VAROVANJA ENERGETSKIH SISTEMOV
TOPLOVOD	<input type="checkbox"/>	MNENJE
FEKALNE VODE	<input type="checkbox"/>	MNENJE
METEORNE VODE	<input type="checkbox"/>	MNENJE
KOMUNIKACIJSKI VODI	<input type="checkbox"/>	MNENJE
JAVNE CESTE	<input type="checkbox"/>	MNENJE ZA GRADNJO Z VIDIKA VAROVANJA JAVNIH CEST
ŽELEZNICE - GRADNJA	<input type="checkbox"/>	MNENJE ZA GRADNJO V PRAGOVNEM PASU ŽELEZNICE
ŽELEZNICE	<input type="checkbox"/>	MNENJE ZA ZAGOTAVLJANJE INTEROPERABILNOSTI IN VARNOSTI
DRUGO (NAVEDI)	<input type="checkbox"/>	

PRIKLJUČEVANJE NA INFRASTRUKTURO

VODOVOD	<input type="checkbox"/>	MNENJE ALI SOGLASJE ZA PRIKLJUČITEV
ELEKTRIKA	<input type="checkbox"/>	MNENJE ALI SOGLASJE ZA PRIKLJUČITEV
PLIN	<input type="checkbox"/>	MNENJE ALI SOGLASJE ZA PRIKLJUČITEV
TOPLOVOD	<input type="checkbox"/>	MNENJE ALI SOGLASJE ZA PRIKLJUČITEV
FEKALNE VODE	<input type="checkbox"/>	MNENJE ALI SOGLASJE ZA PRIKLJUČITEV
METEORNE VODE	<input type="checkbox"/>	MNENJE ALI SOGLASJE ZA PRIKLJUČITEV
DOSTOP	<input type="checkbox"/>	MNENJE ALI SOGLASJE ZA PRIKLJUČITEV
KOMUNIKACIJE	<input type="checkbox"/>	MNENJE ALI SOGLASJE ZA PRIKLJUČITEV
DRUGO (NAVEDI)	<input type="checkbox"/>	

DRUGA MNENJA

JEDRSKA VARNOST MNENJE H GRADNJAM, KI VPLIVAJO NA JEDRSKO VARNOST

SEVALNA VARNOST MNENJE H GRADNJAM, KI VPLIVAJO NA SEVALNO VARNOST

KMETIJSKO GOSPODARSTVO MNENJE ZA GRADNJO ALI REKONSTRUKCIJO VELIKEGA
OBRATA KMETIJSKEGA GOSPODARSTVA

VETERINA MNENJE ZA GRADNJO OBJEKTA POD VETERINARSKIM
NADZOROM

OBRAMBA MNENJE ZA GRADNJO NEKATERIH OBJEKTOV Z VIDIKA
UPOŠTEVANJA OBRAMBNIH POTREB

DRUGO (NAVEDI)

TEHNIČNO POROČILO

0.1 KAZALO VSEBINE

TEHNIČNO POROČILO

- 0.1 Kazalo vsebine
- 0.2 Opis gradnje in njenih značilnosti
- 0.3 Opis skladnosti s prostorskim aktom
- 0.4 Opis pričakovanih vplivov gradnje
- 0.5 Opis skladnosti s projektnimi pogoji in predpisi
- 0.6 Izsledki predhodnih raziskav in druge vsebine, če je tako določeno s predpisi

GRAFIČNI PRIKAZI

Lokacijski prikazi

Tehnični prikazi

0.2 OPIS GRADNJE IN NJENE ZNAČILNOSTI

tehnični opis

SPLOŠNO

Investitor želi zgraditi hlev za krave molznice.

LOKACIJA

Predvidena lokacija se nahaja v Občini Gornja Radgona, v naselju Spodnja Ščavnica. Zemljišče za gradnjo obsega zemljiško parcelo parc. št. 1461, 1464/1 in 1464/2 k.o. Spodnja Ščavnica.

ARHITEKTURNA ZASNOVA

Tlorisna zasnova hleva temelji na gradbeni masi pravilne pravokotne in podolgovate tlorisne zasnove dimenzije 65,00 m x 21,70 m. Etažnost stavbe je P + K z gnojno jamo pod stavbo.

KONSTRUKCIJA

Temeljenje hleva bo izvedeno na armiranobetonski temeljni plošči debeline 30 cm (kanali) in armiranobetonskih točkovnih temeljih.

Konstrukcija ležalnih boksov in plošča krmilnega hodnika ter krmilnice bo AB izvedbe. Konstrukcija gnojne jame pod objektom bo AB izvedbe iz kislinsko odpornega in vodotesnega betona.

Ostala konstrukcija hleva bo skeletne konstrukcije (AB stebri). Nad stebri se bo izvedlo klasično leseno ostrešje. Hleva bo odprtega tipa zaščiten z protivetrno mrežo.

Streha bo simetrična dvokapnica z naklonom 25 stopinj. Kritina strehe bo iz pločevine z izolacijo. Čelne strani strehe (do stebrov) bodo zaprte z lesenimi elementi.

Pod hlevom se bo izvedlo odgnojevanje z kanali. Nad kanali so položene betonske rešetke.

Povzetek podatkov o površinah in prostorninah objekta:

Površine so v skladu s **SIST ISO 9836**:

POVRŠINE:	m²
Bruto tlorisna površina	1.410,5
Neto tlorisna površina	1.337,6
Zazidalna površina	1.410,5
PROSTORNINE:	m³
Neto prostornina objekta	5.617,9
Bruto prostornina objekta	10.014,6

TEHNOLOGIJA REJE

Tehnologija reje je predvidena v skladu s

- Pravilnikom o zaščiti rejnih živali (Ur.l.RS, št. 51/2010, 70/2010)
- Zakonom o veterinarskih merilih skladnosti (Ur.l.RS, št. 93/05, 90/12/ 23/13, 40/14, 22/18)
- Zakonom o zaščiti živali (Ur.l.RS, št. 38/13, 21/18, 92/20, 159/21)
- Uredbo o varstvu voda pred onesnaževanjem z nitrati iz kmetijskih virov (Ur.l.RS, št. 113/09, 5/13, 22/15, 12/17)
- Uredbo (ES) št. 183/2005
- Uredbo Evropskega parlamenta in Sveta (ES) št. 852/2004

Namestitev:

Predvidena je izvedba individualnih boksov za 93 krav molznic nad 2 leti.

Po končani novogradnji je predvideno, da se krave molznice v molži preselijo v novi hlev, ki je predmet obravnave. Presušene in bolne krave ostajajo v obstoječem hlevu ter se premestijo v novi hlev pred začetkom ponovne laktacije.

Osvetlitev:

Na voljo mora biti dovolj močan vir svetlobe.

Oprema in posoda:

Opremo in posodo, ki se uporabljajo, je treba redno čistiti in razkuževati, da se prepreči prenos bolezni.

Blato, urin ter polito, nepoužito ali raztreseno krmo je treba redno odstranjevati, da se prepreči prenos bolezni.

Tla:

Predvidena so neдрseča tla, ki ne povzročajo poškodb, bolezni in neugodja.

Krave morajo imeti ves čas neomejen dostop do ležišča, ki mora biti udobno, čisto, suho in ne sme škodljivo vplivati na krave.

Napajanje in krmljenje

Zagotoviti se mora ustrezna prehrana, primerna njihovi starosti, telesni teži ter etološkimi in fiziološkimi potrebam.

Krave morajo imeti dostop do sveže in čiste pitne vode v zadostnih količinah ali pa morajo biti njihove potrebe po tekočini zadovoljene s pomočjo drugih, za napajanje primernih tekočin.

Oprema za napajanje in krmljenje mora biti oblikovana, grajena, nameščena in zaščitena tako, da je kontaminacija vode in krme minimalna.

ODGNOJEVANJE IN SKLADIŠČENJE ŽIVINSKIH GNOJIL

Po Uredbi o varstvu voda pred onesnaževanjem z nitrati iz kmetijskih virov (Uradni list RS, št. 113/09, 5/13, 22/15 in 12/17) predstavljajo najmanjše potrebne zmogljivosti skladišč za živinska gnojila za govedo.

Načrtovane kapacitete za gnojevko ter obstoječe skladiščne kapacitete za zagotavljanje skupaj zadostne kapacitete za skladiščenje organskih gnojil na ravni kmetijskega gospodarstva

Gnojenje kmetijskih površin

Gnoj in gnojnica se bo uporabila za gnojenje obdelovalnih površin, katere površine zadostujejo za gnojenje glede vnosa dušika.

Najprimernejši čas za gnojenje

Živinska gnojila se najbolje izkoristijo v času vegetacije. Temu moramo prilagoditi tudi gnojenje. Na splošno je najprimernejši čas za gnojenje z živinskimi gnojili pozno pozimi in spomladi. Če gnojimo jeseni ali pozimi, se povečajo izgube dušika v vode, če gnojimo poleti pa izgube amonijaka v zrak.

Z namenom zmanjšanja izpustov amonijaka v ozračje je priporočljivo živinska gnojila čimprej zadelati v tla. Pri tem moramo paziti, da gnojil ne zadelamo pregloboko. Gnojila nikakor ne smejo priti izven dosega koreninskega sistema.

Nanašanje gnojevke/gnojnice se naj vrši s cisterno, ki je opremljena z vlečenimi cevmi. Z njimi polivamo gnojevko/gnojnico tik nad tlemi in v primerjavi z razprševanjem, lahko zmanjšamo izgube dušika tudi do 30 %.

Na njivskih površinah gnojevko čim prej zaorjemo ali zadelamo v tla (najkasneje v 12 urah) s čimer prav tako zmanjšamo izgube dušika.

Opis izpolnjevanja bistvenih zahtev

Izpolnjevanje bistvenih zahtev oz. gradbenotehničnih lastnosti, ki jih morajo izpolnjevati objekti za zagotavljanje njihove varne in učinkovite rabe se podrobno opredeli pri nadaljnjem projektiranju v načrtih, ki bodo sestavni del projektne dokumentacije za izvedbo del.

Mehanska odpornost in stabilnost

Gradnja objekta je zasnovana tako, da obremenitve, ki jim bo objekt izpostavljen, ne bodo povzročile porušitve celotnega ali dela obravnavanega objekta in ne bo deformacij, večjih od dopustnih.

Posebna pozornost pri izvedbi velja pripravi temeljnih tal in dimenzioniranju vseh vrst sekundarnih konstrukcij, vključno z ograjami, stavbnim pohištvom, podkonstrukcij oblog, ipd.. Vsi elementi konstrukcije morajo imeti ustrezne karakteristike požarne odpornosti in nosilnosti, kovinski elementi še posebej protikondenčno in protikorozijsko zaščito. Gradnja glede mehanske odpornosti in stabilnosti ne sme negativno vplivati na bližnja zemljišča in ogrožati stabilnosti drugih objektov. Dimenzioniranje temeljenja in zaščite gradbene jame ob obstoječih objektih je potrebno preveriti in po potrebi prilagoditi ob izvedbi geomehanskih preiskav pred pričetkom del. Po izkopih gradbenih jam je obvezen pregled tal s strani geomehanika.

Konstruktivske karakteristike arhitektonskih elementov se podrobno opredelijo z Načrtom gradbenih konstrukcij, ki bo sestavni del PZI.

Požarna varnost

Pri načrtovanju so bila upoštevana sledeča določila:

- Objekt mora zaradi zmanjšanja ogroženosti ljudi in okolja zagotavljati požarno varnost in omogočiti učinkovito ter varno ukrepanje gasilcev in reševalcev. Zagotovljena mora biti zadostna količina vode za gašenje;
- Nosilna konstrukcija objekta mora ob požaru določen čas ohraniti potrebno nosilnost.
- Za omejitev hitrega širjenja požara po objektu morajo biti uporabljeni gradbeni elementi, ki se težko vžgejo, ob vžigu oddajajo majhne količine toplote in dima ter omejujejo hitro širjenje požara po površini;
- Objekt mora zagotoviti zadostno število ustrezno izvedenih evakuacijskih poti in izhodov na ustreznih lokacijah, da se ga lahko varno zapusti. Za zagotovitev hitre in varne evakuacije ljudi ter hitrega posredovanja gasilcev in reševalcev v objektu morajo biti vanj vgrajeni sistemi za požarno javljanje in alarmiranje;
- V objektu in okolici mora biti zagotovljen neoviran in varen dostop za gašenje in reševanje;
- Zunanje stene in streha objekta, ločilne stene, skupaj z vrati, okni in drugimi preboji, morajo zmanjšati nevarnost širjenja požara na sosednje objekte;
- Voda za gašenje se zagotavlja z dovozom vode z gasilskimi avtociстерnami;
- Delovna površina za gasilska vozila se zagotavlja na dvorišču.

V fazi izdelave PZI se bo požarna varnost načrtovala v načrtu arhitekture, načrtu elektro in strojnih inštalacij na podlagi zasnove požarne varnosti.

Higienska in zdravstvena zaščita ter varnost pri uporabi

Pri načrtovanju predmetne gradnje so bila upoštevana sledeča določila:

- V objektu je treba zagotoviti higiensko in zdravstveno zaščito. Objekt ne sme ogrožati zdravja ljudi ali povzročiti čezmerne obremenitve okolja;
- Objekt in deli objekta morajo zagotavljati, da je onesnaževanje zraka, odvajanje odpadnih voda, ravnanje z odpadki čim manjše in ne presega predpisanih mejnih vrednosti;
- Prostore v objektu je treba osvetliti v skladu z njihovo namembnostjo..
- Objekt mora imeti higiensko in zdravstveno neoporečen sistem zbiranja in odvajanja gnojnice in padavinskih odpadnih voda.

V fazi izdelave PZI se bo načrtovanje zagotavljalo v načrtu arhitekture, elektro in strojnih inštalacij.

Zaščita pred vlago

Objekt je treba štiti pred posledicami talne vode, atmosferskih padavin, vode iz napeljav objekta in neželjeno vlago. Preprečiti je treba škodljivo nabiranje vlage zaradi kondenzacije vodne pare v gradbenih elementih objektov in na njihovih površinah. Pri izvedbi je potrebno upoštevati tehnične zahteve za zaščito stavb pred vlago iz naslednjih virov: vlaga, atmosferske padavine, vode iz napeljav stavbe.

Streha mora biti grajena tako, da stavbo štiti pred atmosferskimi padavinami in njihovimi neposrednimi vplivi, odvajanje meteorne vode je zagotovljeno preko odtočnih cevi v obstoječ sistem odvajanja meteornih voda. Vsi morebitni preboji skozi streho morajo biti izvedeni tako, da je na mestih preboja zagotovljena popolna zaščita pred prodiranjem meteorne vode v ali med posamezne elemente ali plasti strehe ali v stavbo. Vse obrobe, zaščite in drugi elementi, ki povezujejo strešno konstrukcijo z drugimi deli stavbe, morajo biti izvedeni tako, da ne pride do zamakanja pod strešno konstrukcijo ali v notranjost stavbe.

Posebna pozornost velja izvedbi hidroizolacij obodnih zidov, izvedbi detajlov, ki omogočajo enostavno vzdrževanje in čiščenje. Notranje otočne cevi se izolirajo, da se prepreči kondenzacija.

Ovoj stavb je potrebno izvesti tako, da stavbo štiti pred prodorom vlage v notranjost stavbe in pred navlaževanjem materialov ali gradbenih konstrukcij, ki bi jih vlaga poškodovala, povzročila kondenzacijo ali poslabšala njihove lastnosti do te mere, da bi bila ogrožena zanesljivost stavbe.

V fazi izdelave PZI se bo načrtovanje zagotavljalo v načrtu arhitekture.

Zaščita pred hrupom

Ob predvideni uporabi objekta mejne vrednosti kazalcev hrupa v okolju ne smejo biti presežene.

Za kmetijske stavbe se zaščita pred hrupom v stavbah ne načrtuje.

Varčevanje z energijo in ohranjanje toplote

Obravnavani objekt je namenjen za rejo živali in ne bo ogrevan.

Univerzalna graditev in raba objektov

Univerzalna graditev in uporaba objekta vključuje graditev in uporabo objekta.

Objekt je načrtovan tako, da je omogočena ustrezna raba in dostopnost.

V fazi izdelave PZI se bo načrtovalo v načrtu arhitekture.

Trajnostna raba naravnih virov

Trajnostna raba naravnih virov je pri načrtovanju predmetnih objektov upoštevana predvsem z vidika kvalitetne gradnje in uporabe kvalitetnih (iz okoljsko sprejemljivih surovin) materialov, ki zagotavljajo dolgo življenjsko dobo objektov in nižje stroške vzdrževanja.

V fazi izdelave PZI se bo ustrezno načrtovalo v načrtu arhitekture, načrtu elektro in strojnih inštalacij.

0.3 OPIS SKLADNOSTI GRADNJE S PROSTORSKIMI AKTI

Prostorsko izvedbeni akt:

Odlok o občinskem prostorskem načrtu Občine Gornja Radgona (Uradno glasilo Občine Gornja Radgona, št. 3/2015, 6/17 – popravek in 5/290 – obv. razlaga) - v nadaljevanju: Odlok o OPN.

Dopustnost gradnje:

Na območju gradnje, ki obsega zemljiške parcele s parc. št. 1461, 1464/1 in 1464/2, k.o. 193 – Spodnja Ščavnica, namerava investitor v sklopu obstoječega kmetijskega kompleksa zgraditi novo stavbo za rejo živali - hlev za krave molznice.

Na zemljiščih s parc. št. 1460/2, 1461, 1463, 1458, k.o. 193 – Spodnja Ščavnica, je predvidena gradnja stavbo za rejo živali znotraj stavbnega zemljišča na površinah razpršene poselitve - A in je dopustna v skladu s predpisi 71. člena Odloka o OPN, ki na območju A dopušča gradnjo nestanovanjskih kmetijskih stavb - stavb za rejo živali. Predvidena gradnja se bo nahajala v enoti urejanja prostora EU22.

Stopnja izkoriščenosti zemljišča:

Ni predpisana.

Komunalna energetska in prometna infrastruktura:

Na predmetnem območju je izvedeno javno vodovodno in elektroenergetsko omrežje, zato je predvidena priključitev obeh hlevov na vodovodno in NN elektro omrežje.

Gnojnica se bo stekala v kanale pod pritličjem s sistemom čepi.

Meteorne vode s strehe preko peskolovcev ter meteorne vode z utrjenih površin preko lovilca olj se bodo odvedle v ponikovalnico.

Dovoz iz občinske ceste JP 605072 na parc. št. 1465, k.o. 193 - Spodnja Ščavnica, preko parc. št. 1462, k.o. 193 - Spodnja Ščavnica, na predmetna zemljišča je obstoječ in se ne spreminja.

0.4 OPIS PRIČAKOVANIH VPLIVOV GRADNJE NA NEPOSREDNO OKOLICO Z NAVEDBO USTREZNIH UKREPOV ZA ZMANJŠANJE TEH VPLIVOV

NAVEDBA PRIČAKOVANIH VPLIVOV OBJEKTA NA NEPOSREDNO OKOLICO:

Pričakovani vplivi na okolico v zvezi z mehansko odpornostjo in stabilnostjo:

Pričakujemo vplive, ki bi povzročili:

- porušitev celotnih objektov ali dele objektov,
- deformacije, ki bi bile večje od dopustnih ravni,
- škode na delih objektov v okolici nameravane gradnje,
- škode nastale zaradi nekega dogodka, katere obseg je nesorazmerno velik glede na osnovni vzrok.

Pričakovani vplivi objekta na okolico v zvezi z varnostjo pred požarom:

Osnovno nevarnost požara predstavlja:

- nepravilna uporaba odprtega ognja,
- nepravilna uporaba električnih naprav in napeljav,
- vnašanje vnetljivih in eksplozivnih snovi,
- malomarnost,
- neupoštevanje navodil požarnega reda in kriminal.

Pričakovani vplivi objekta na okolico v zvezi s higiensko in zdravstveno zaščito:

V času gradnje in uporabe ne pričakujemo vplivov nad mejo dopustnosti.

Pričakovani vplivi objekta na okolico v zvezi z varnostjo pri uporabi:

Pri gradnje in uporabi objektov pričakujemo določena tveganja kot so:

- nezgode pri uporabi objekta,
- zdrs in padec,
- udar električnega toka

Pričakovani vplivi objekta na okolico v zvezi z zaščito pred hrupom:

V času gradnje in uporabe ne pričakujemo vplivov nad mejo dopustnosti.

Pričakovani vplivi objekta na okolico v zvezi z energijo in ohranjanjem toplote:

V času gradnje in uporabe ne pričakujemo vplivov nad mejo dopustnosti.

OPIS UKREPOV ZA PREPREČITEV OZ. ZMANJŠANJE PRIČAKOVANIH VPLIVOV NA OKOLICO:

Ukrepi za preprečitev oz. zmanjšanje vplivov na okolico v zvezi z mehansko odpornostjo in stabilnostjo:

Nameravana gradnja je zasnovana tako, da vplivi, ki jim bodo objekti izpostavljeni, ne bodo povzročili porušitve celotnih ali delov objektov in tudi ne deformacij, večjih od dopustnih ravni, škode na drugih delih gradbenega objekta, na napeljavi in vgrajeni opreми zaradi večjih deformacij nosilne konstrukcije ali škode, nastale zaradi nekega dogodka, katere obseg je nesorazmerno velik glede na osnovni vzrok.

V fazi izdelave PZI se bo to zagotavljalo v načrtu arhitekture in gradbenih konstrukcij na podlagi geološko – geotehničnega poročila.

Ukrepi za preprečitev oz. zmanjšanje vplivov objekta na okolico v zvezi z varnostjo pred požarom:

Za preprečitev vplivov je pri gradnji in uporabi potrebno upoštevati predpise in ukrepe za preprečitev nastanka požara.

V fazi izdelave PZI se bo to zagotavljalo v načrtu arhitekture, načrtu elektro in strojnih inštalacij na podlagi zasnove požarne varnosti.

Ukrepi za preprečitev oz. zmanjšanje vplivov objekta na okolico v zvezi s higiensko in zdravstveno zaščito:

Nameravana gradnja je zasnovana tako, da se na najmanjšo možno mero zmanjša oddajanje strupenih plinov, ki jih oddajajo gradbeni material ali deli objekta, prisotnost nevarnih delcev ali plinov v zraku, emisije nevarnega sevanja in zmanjša onesnaženje ali zastrupljanje vode ali zemlje ter preprečuje napačno odvajanje odpadnih voda, trdnih ali tekočih odpadkov, in prisotnost vlage v delih objekta ali na površinah znotraj objektov.

V fazi izdelave PZI se bo to zagotavljalo v načrtu elektro in strojnih inštalacij.

Ukrepi za preprečitev oz. zmanjšanje vplivov objekta na okolico v zvezi z varnostjo pri uporabi:

Predvidena gradnja je zasnovana tako, da pri normalni rabi objekta ne more priti do zdrsa, padca, udarca, opeklin, električnega udara ali eksplozije.

V fazi izdelave PZI se bo to zagotavljalo v načrtu arhitekture, načrtu strojnih in elektro inštalacij.

Ukrepi za preprečitev oz. zmanjšanje vplivov objekta na okolico v zvezi z zaščito pred hrupom:

V času gradnje in uporabe ne pričakujemo vplivov nad mejo dopustnosti.

V fazi izdelave PZI se bodo ukrepi zagotavljali v načrtu arhitekture.

Pričakovani vplivi objekta na okolico v zvezi z energijo in ohranjanjem toplote:

Ni vplivov.

0.5 OPIS SKLADNOSTI S PROJEKTNIMI POGOJI IN RUGIMI POGOJI TER PREDPISI, KI SO PODLAGA ZA IZDAJO MNENJ

Priključki na gospodarsko javno infrastrukturo

Elektrika:

Objekta bosta na javno električno omrežje priključena iz obstoječe prostostoječe omarice na investitorjevi parceli, na zemljišču s parc. št. 1460/1, k.o. Spodnja Ščavnica.

Vodovod:

Objekta bosta priključena na javno vodovodno omrežje iz obstoječega vodovodnega jaška na investitorjevi parceli, na zemljišču s parc. št. 1458, k.o. Spodnja Ščavnica.

Meteorna kanalizacija:

Meteorne vode s strehe preko peskolovcev ter meteorne vode z utrjenih površin preko lovilca olj se bodo odvedle v dve ločeni ponikovalnici.

Kanalizacija:

Objekt ne bo imel fekalnih odpadnih voda.

TK:

Obstoječe TK omrežje je potrebno pred gradnjo zakoličiti in po potrebi ustrezno zaščititi, kar se določi s strani pooblaščenih oseb Telekoma Slovenije na terenu.

Odvajanje gnojnice:

Gnojnica se bo od objekta stekala v kanale pod objektom s sistemom čepi.

Ogrevanje:

Stavba ne bo ogrevana.

Prometna ureditev:

Dovoz iz občinske ceste JP 605072 na parc. št. 1465, k.o. 193 - Spodnja Ščavnica, preko parc. št. 1462, k.o. 193 - Spodnja Ščavnica, na predmetna zemljišča je obstoječ in se ne spreminja.

Ureditev parkirišč za predmetno stavbo ni potrebna.

Varovana območja:

Erozijsko območje:

Gradnja je predvidena na erozijskem območju.

Pri načrtovanju so upoštevani ukrepi, ki veljajo na tem območju.

Kulturna dediščina:

Gradnja je predvidena tik ob območju kulturnega spomenika; Spodnja Ščavnica – Gomilno grobišče.

Pri načrtovanju so upoštevani ukrepi, ki veljajo na tem območju.

Vodovarstveno območje:

Gradnja je predvidena na vodovarstvenem območju – vrelni nivo.

Pri načrtovanju so upoštevani ukrepi, ki veljajo na tem območju.

0.6 IZSLEDKI PREDHODNIH RAZISKAV PREDHODNIH RAZISKAV IN DRUGE VSEBINE, ČE JE TAKO DOLOČENO S PREDPISI

- Ekološka presoja vpliva reje na okolje

GRAFIČNI PRIKAZI

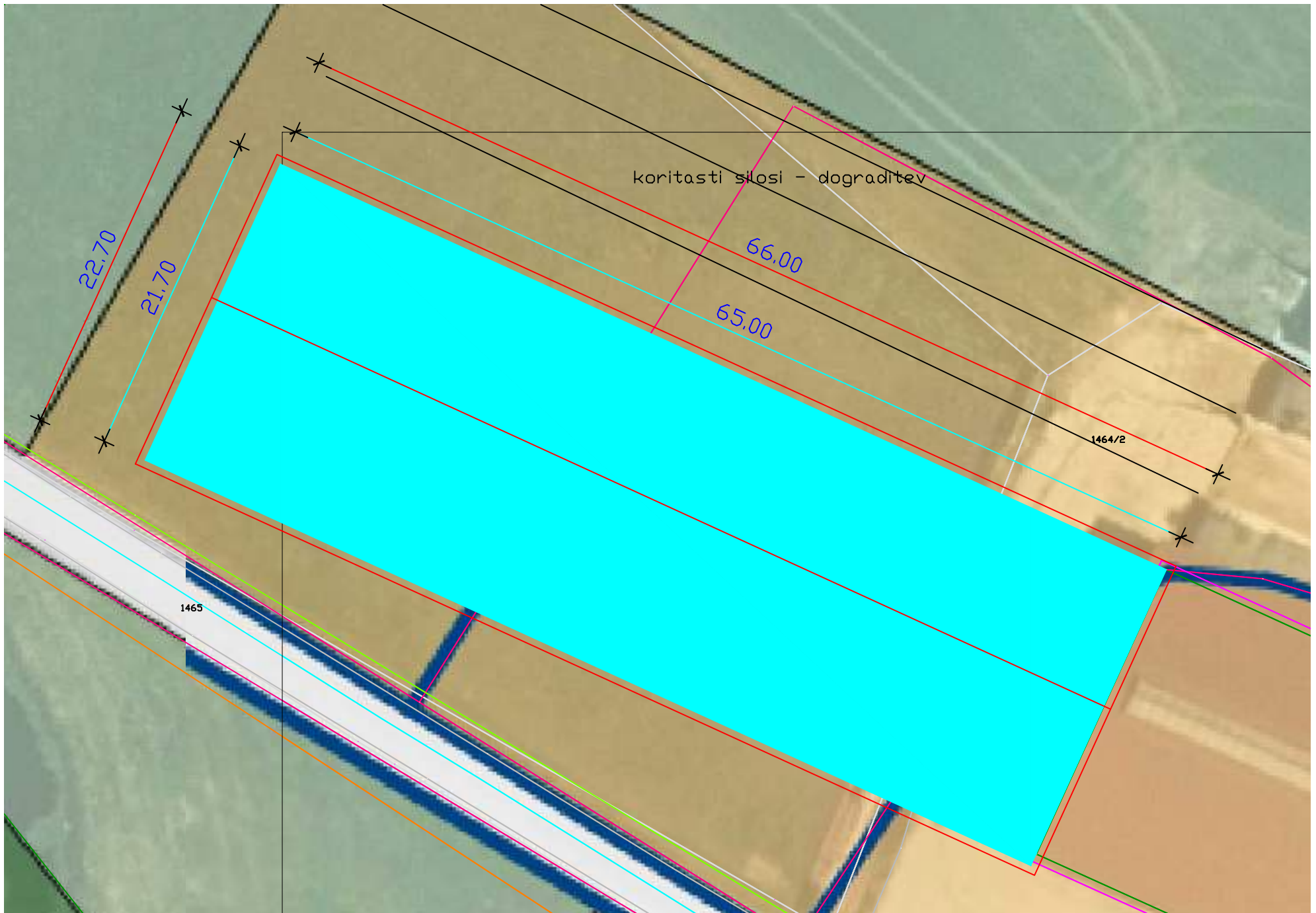

GRAFIČNI PRIKAZI tehnični prikazi

- tloris temeljenja
- tloris kanalov
- tloris pritličja
- tloris strehe
- prereza
- fasade
- 3D prikaz

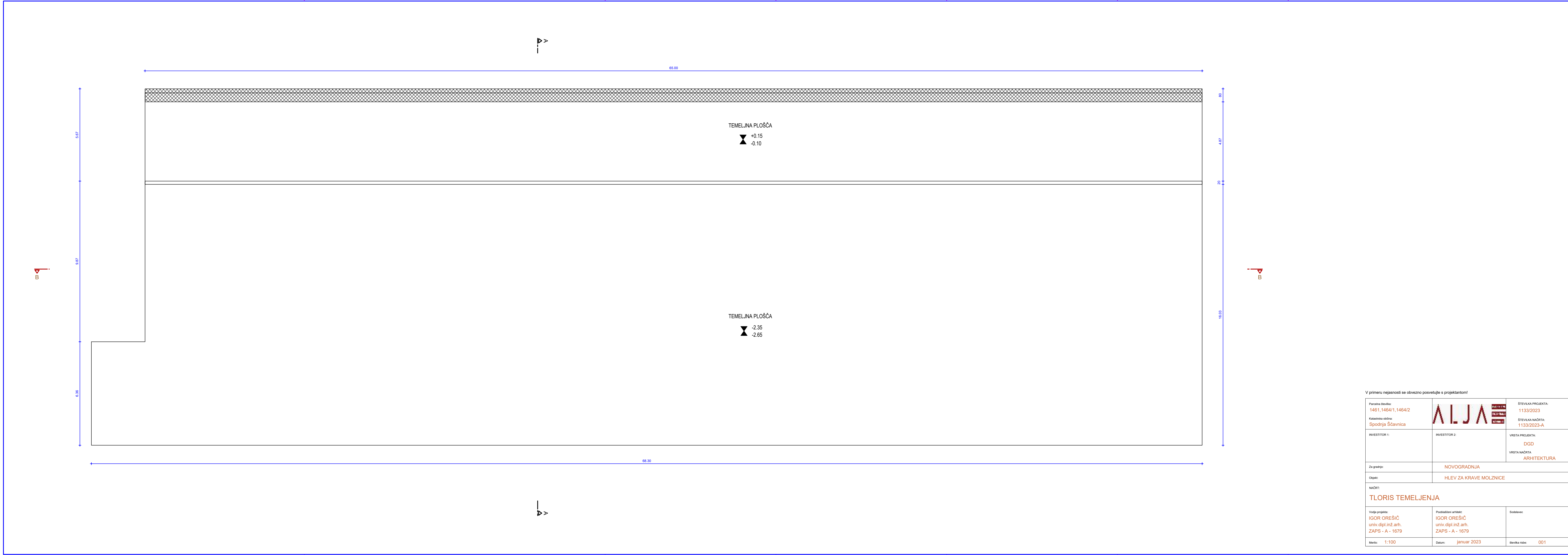

V primeru nejasnosti se obvezno posvetujte s projektantom!

Parcelna številka: 1461,1464/1,1464/2		ŠTEVILKA PROJEKTA: 1133/2023
Katastrska občina: Spodnja Ščavnica		ŠTEVILKA NAČRTA: 1133/2023-A
INVESTITOR 1:	INVESTITOR 2:	VRSTA PROJEKTA: DGD VRSTA NAČRTA: ARHITEKTURA
Za gradnjo:	NOVOGRADNJA	
Objekt:	HLEV ZA KRAVE MOLZNICE	
NAČRT: TLORIS TEMELJENJA		
Vodja projekta: IGOR OREŠIČ univ.dipl.inž.arh. ZAPS - A - 1679	Pooblaščen arhitekt: IGOR OREŠIČ univ.dipl.inž.arh. ZAPS - A - 1679	Sodržavec:
Merilo: 1:100	Datum: januar 2023	Številka risbe: 001

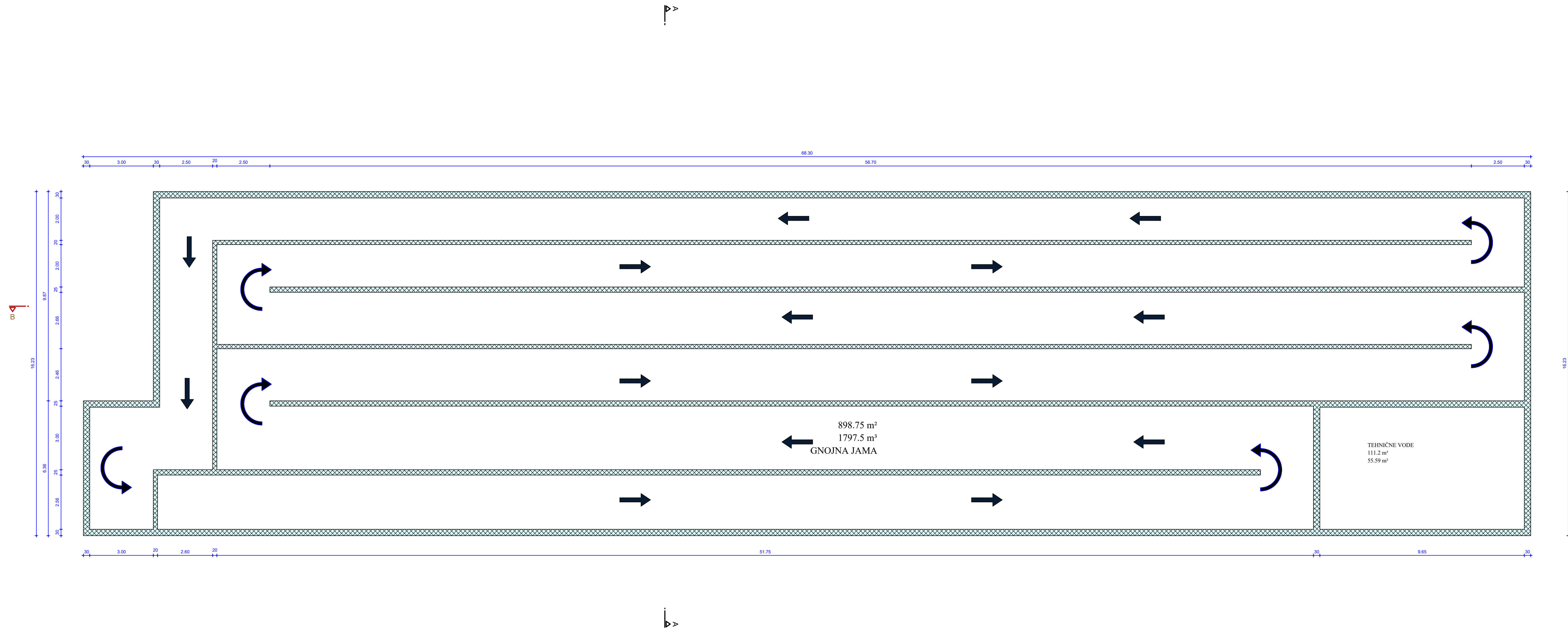

V primeru nejasnosti se obvezno posvetujte s projektantom!

Parcelna številka: 1461,1464/1,1464/2	ALJA	ŠTEVILKA PROJEKTA: 1133/2023
Katastrska občina: Spodnja Ščavnica		ŠTEVILKA NAČRTA: 1133/2023-A
INVESTITOR 1:	INVESTITOR 2:	VRSTA PROJEKTA: DGD
		VRSTA NAČRTA: ARHITEKTURA
Za gradnjo:	NOVOGRADNJA	
Objekt:	HLEV ZA KRAVE MOLZNICE	
NAČRT: TLORIS KANALOV		
Vodja projekta: IGOR OREŠIČ univ.dipl.inž.arh. ZAPS - A - 1679	Pooblaščen arhitekt: IGOR OREŠIČ univ.dipl.inž.arh. ZAPS - A - 1679	Sodržavec:
Merilo: 1:100	Datum: januar 2023	Številka risbe: 002

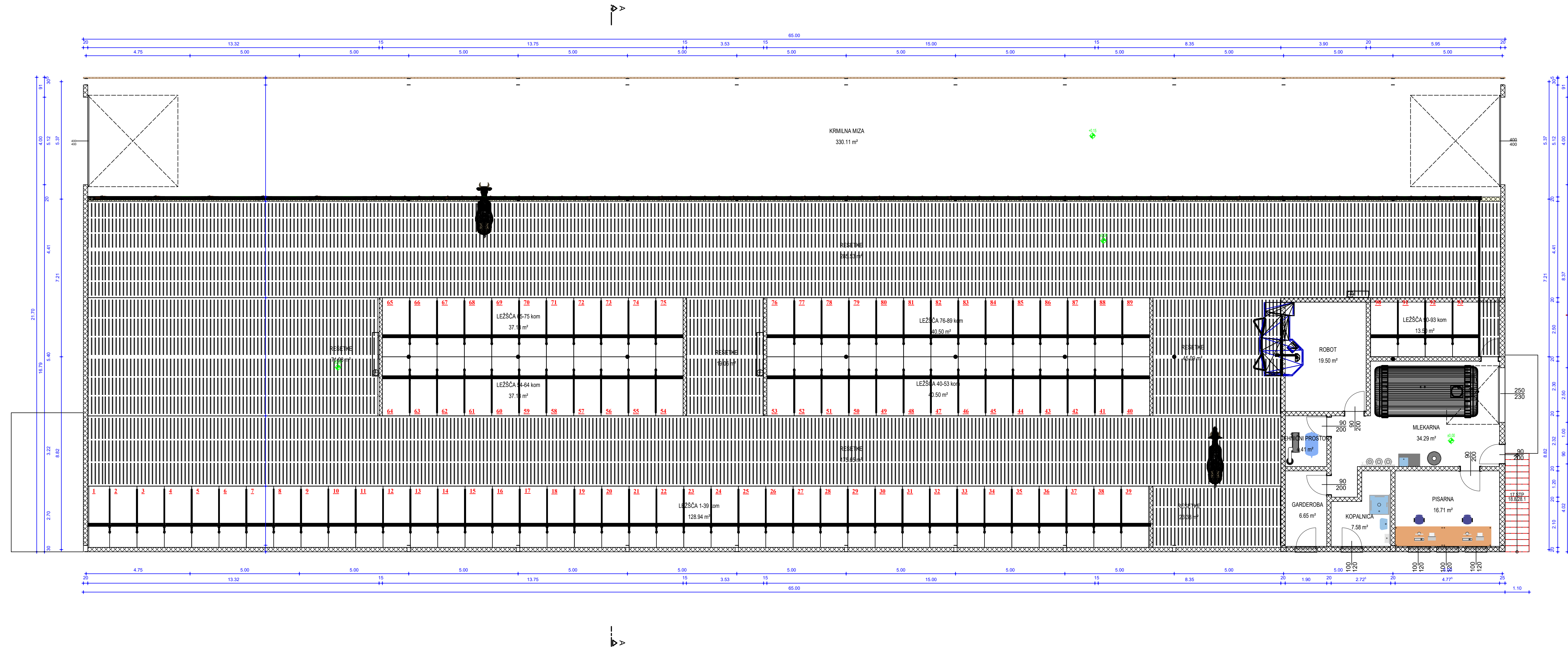

GARDEROBA	6.65 m ²
KOPALNICA	7.58 m ²
KRMLNA MIZA	330.11 m ²
LEŽŠČA 1-39 kom	128.94 m ²
LEŽŠČA 40-53 kom	40.50 m ²
LEŽŠČA 54-64 kom	37.13 m ²
LEŽŠČA 65-75 kom	37.13 m ²
LEŽŠČA 76-89 kom	40.50 m ²
LEŽŠČA 90-93 kom	13.50 m ²
MLEKARNA	34.29 m ²
PISARNA	16.71 m ²
REŠETKE	620.64 m ²
ROBOT	19.50 m ²
TEHNIČNI PROSTOR	4.41 m ²
SKUPAJ	1337.59 m²

V primeru nejasnosti se obvezno posvetujte s projektantom!

Parcelna številka: 1461,1464/1,1464/2	ALJA	ŠTEVILKA PROJEKTA: 1133/2023
Katastrska občina: Spodnja Ščavnica		ŠTEVILKA NAČRTA: 1133/2023-A
INVESTITOR 1:	INVESTITOR 2:	VRSTA PROJEKTA: DGD
Za gradnjo:	NOVOGRADNJA	VRSTA NAČRTA: ARHITEKTURA
Objekt:	HLEV ZA KRAVE MOLZNICE	
NAČERT: TLORIS PRITLIČJA		
Vodja projekta: IGOR OREŠIČ univ. dipl. inž. arh. ZAPS - A - 1679	Pooblaščen arhitekt: IGOR OREŠIČ univ. dipl. inž. arh. ZAPS - A - 1679	Sodoblaščenec:
Merilo: 1:100	Datum: januar 2023	Številka risbe: 003

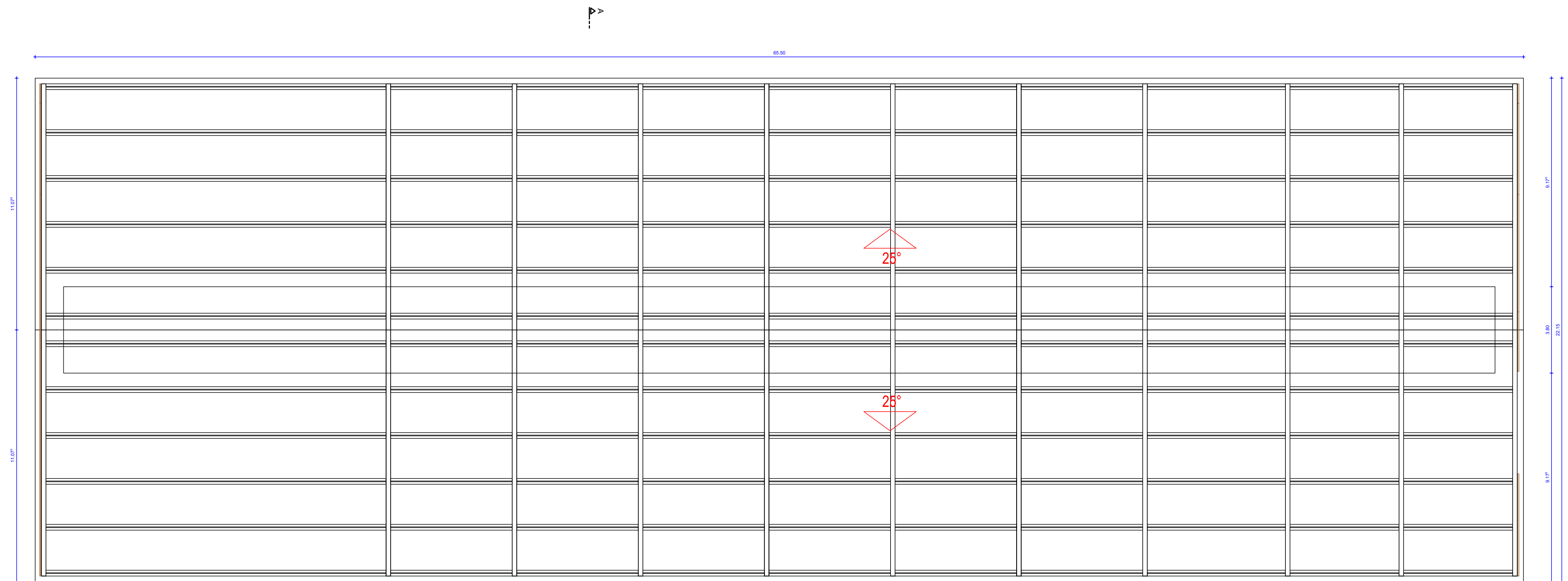

V primeru nejasnosti se obvezno posvetujte s projektantom!

Parcelna številka: 1461,1464/1,1464/2		ŠTEVILKA PROJEKTA: 1133/2023
Katastrska občina: Spodnja Ščavnica		ŠTEVILKA NAČRTA: 1133/2023-A
INVESTITOR 1:	INVESTITOR 2:	VRSTA PROJEKTA: DGD VRSTA NAČRTA: ARHITEKTURA
Za gradnjo:	NOVOGRADNJA	
Objekt:	HLEV ZA KRAVE MOLZNICE	
NAČRT: TLORIS STREHE		
Vodja projekta: IGOR OREŠIČ univ.dipl.inž.arh. ZAPS - A - 1679	Pooblaščen arhitekt: IGOR OREŠIČ univ.dipl.inž.arh. ZAPS - A - 1679	Sodielavec:
Merilo: 1:100	Datum: januar 2023	Številka risbe: 004

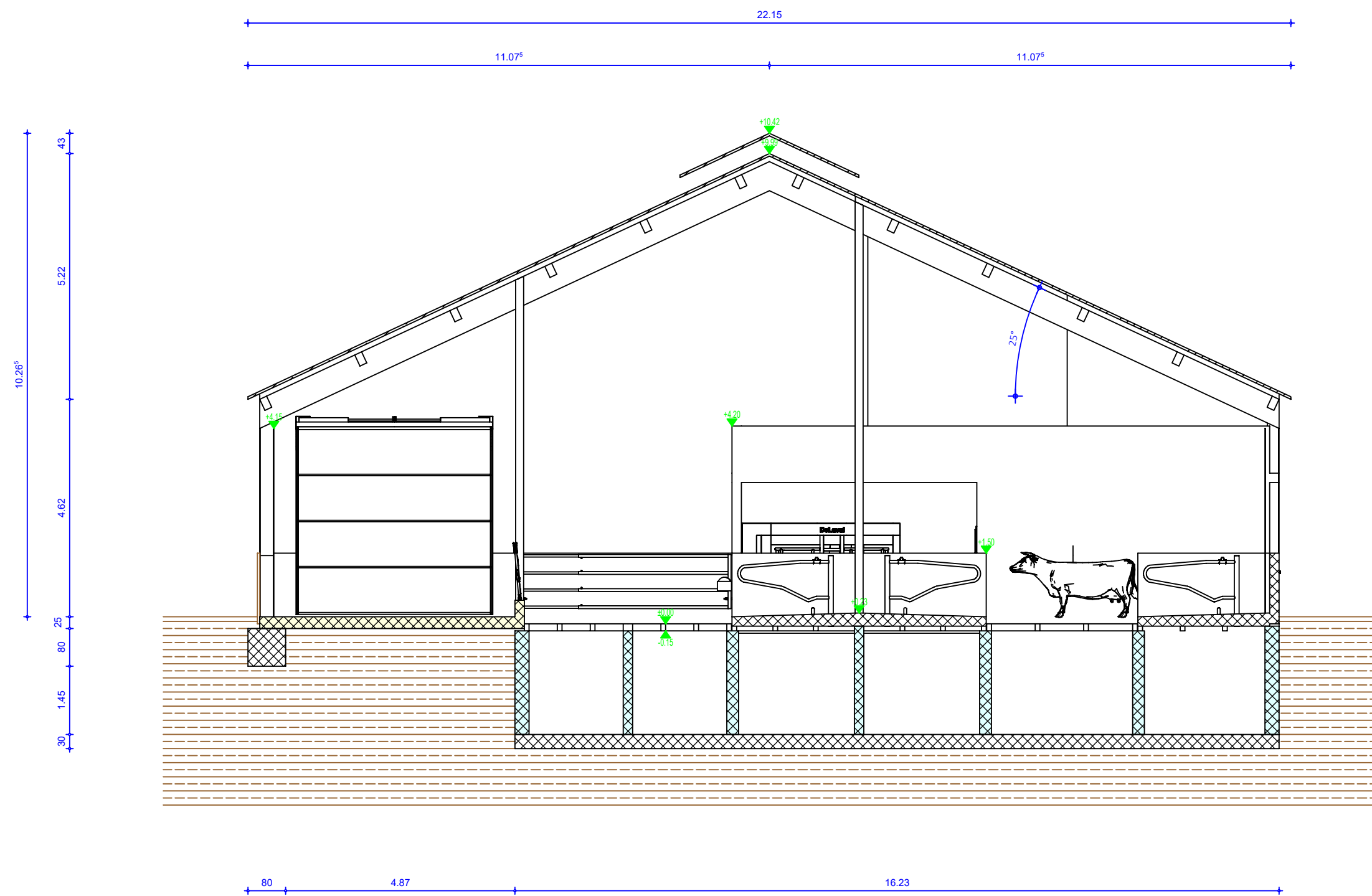

V primeru nejasnosti se obvezno posvetujte s projektantom!

Parcelna številka: 1461,1464/1,1464/2		ŠTEVILKA PROJEKTA: 1133/2023
Katastrska občina: Spodnja Ščavnica		ŠTEVILKA NAČRTA: 1133/2023-A
INVESTITOR 1:	INVESTITOR 2:	VRSTA PROJEKTA: DGD
		VRSTA NAČRTA ARHITEKTURA
Za gradnjo:	NOVOGRADNJA	
Objekt:	HLEV ZA KRAVE MOLZNICE	
NAČRT: PREREZ A-A		
Vodja projekta: IGOR OREŠIČ univ.dipl.inž.arh. ZAPS - A - 1679	Pooblaščen arhitekt: IGOR OREŠIČ univ.dipl.inž.arh. ZAPS - A - 1679	Sodelavec
Merilo: 1:100	Datum: januar 2023	številka risbe: 005

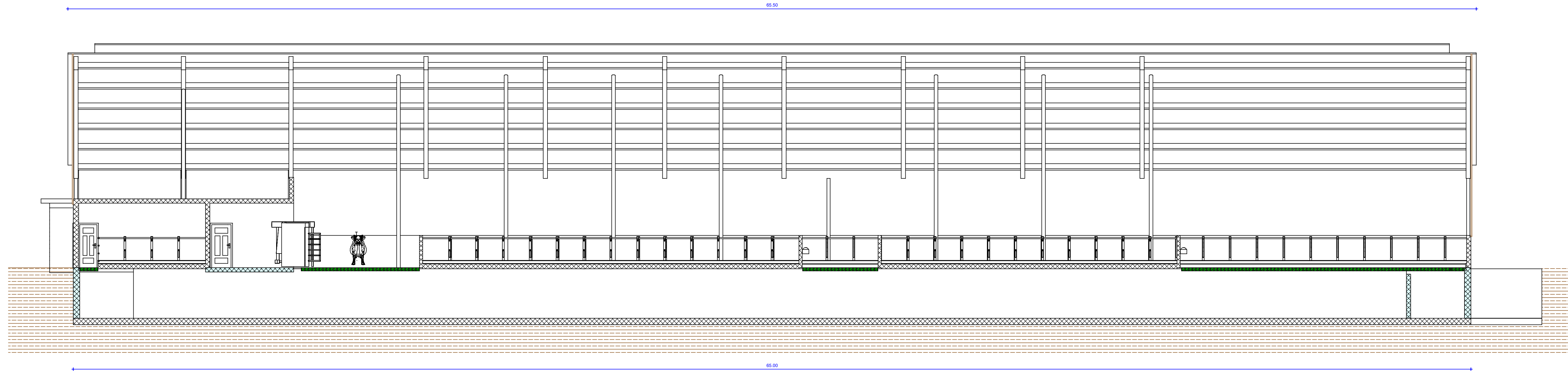

V primeru nejasnosti se obvezno posvetujte s projektantom!

Parcelna številka: 1461,1464/1,1464/2		ŠTEVILKA PROJEKTA: 1133/2023
Katastrska občina: Spodnja Ščavnica		ŠTEVILKA NAČRTA: 1133/2023-A
INVESTITOR 1:	INVESTITOR 2:	VRSTA PROJEKTA: DGD
		VRSTA NAČRTA: ARHITEKTURA
Za gradnjo:	NOVOGRADNJA	
Objekt:	HLEV ZA KRAVE MOLZNICE	
NAČRT: PREREZ B-B		
Vodja projekta: IGOR OREŠIČ univ.dipl.inž.arh. ZAPS - A - 1679	Pooblaščen arhitekt: IGOR OREŠIČ univ.dipl.inž.arh. ZAPS - A - 1679	Sodelavec:
Merilo: 1:100	Datum: januar 2023	Številka risbe: 006

Severovzhod

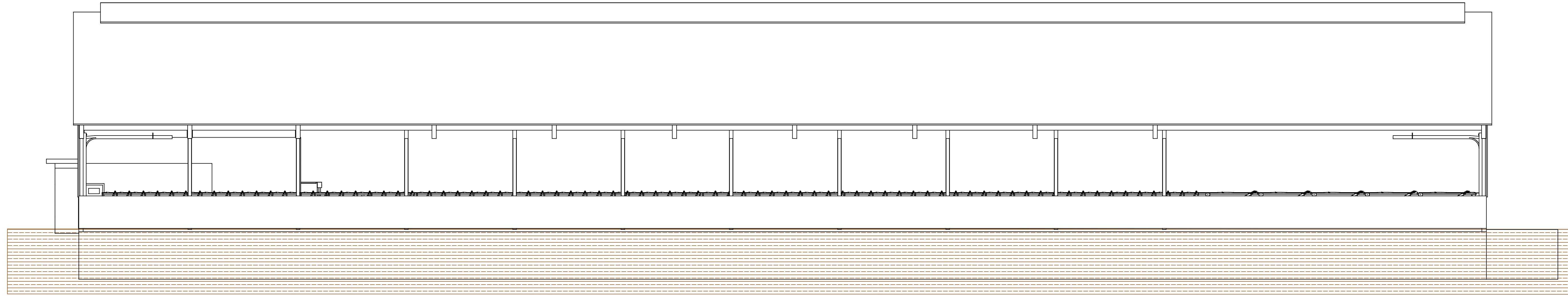

Jugozahodna

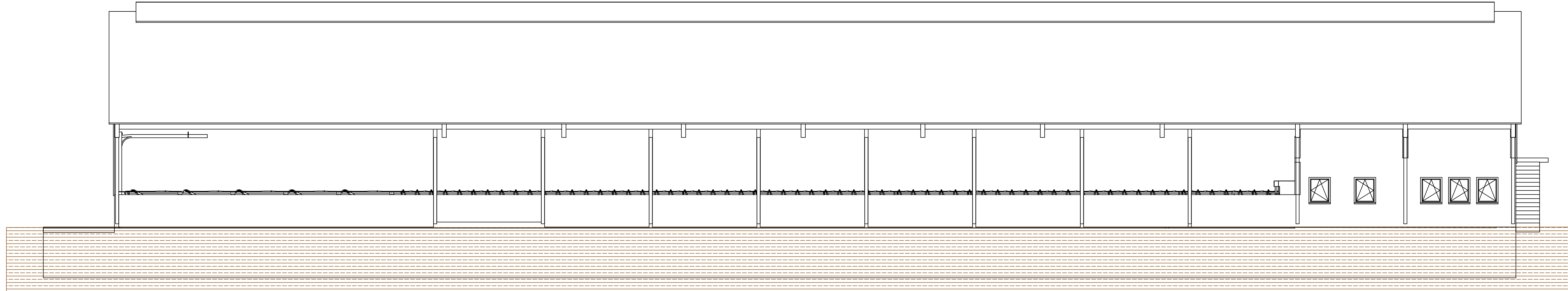

V primeru nejasnosti se obvezno posvetujte s projektantom!

Parcelna številka: 1461,1464/1,1464/2		ŠTEVLKA PROJEKTA: 1133/2023
Katastrska občina: Spodnja Ščavnica		ŠTEVLKA NAČRTA: 1133/2023-A
INVESTITOR 1:	INVESTITOR 2:	VRSTA PROJEKTA: DGD VRSTA NAČRTA: ARHITEKTURA
Za gradnjo:	NOVOGRADNJA	
Objekt:	HLEV ZA KRAVE MOLZNICE	
NAČRT: FASADA SEVEROVZHOD - JUGOZHOD		
Vodja projekta: IGOR OREŠIČ univ.dipl.inž.arh. ZAPS - A - 1679	Pooblaščen arhitekt: IGOR OREŠIČ univ.dipl.inž.arh. ZAPS - A - 1679	Sodržalec:
Merilo: 1:100	Datum: januar 2023	Številka risbe: 007

Jugovzhod

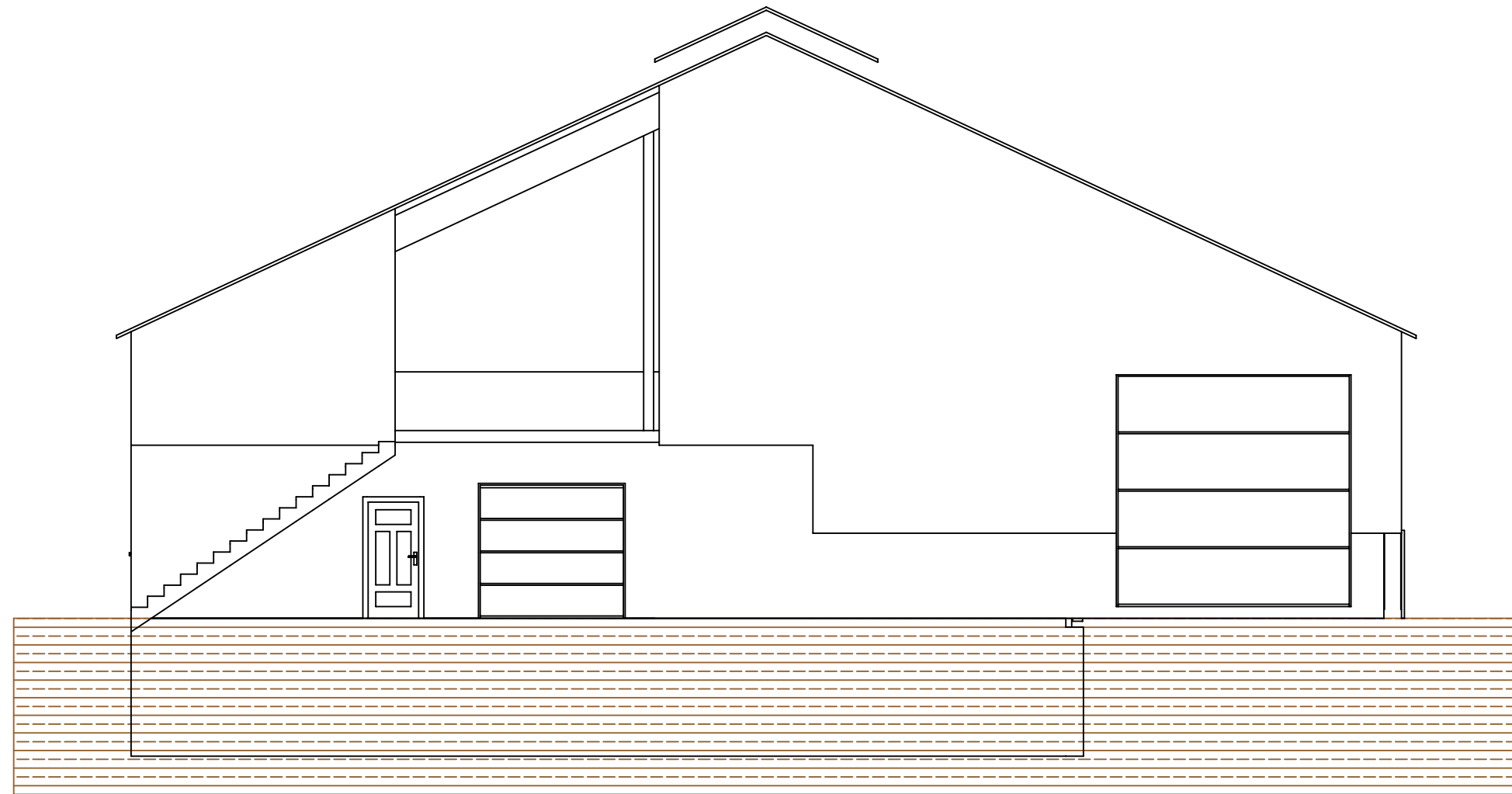

Severozahod

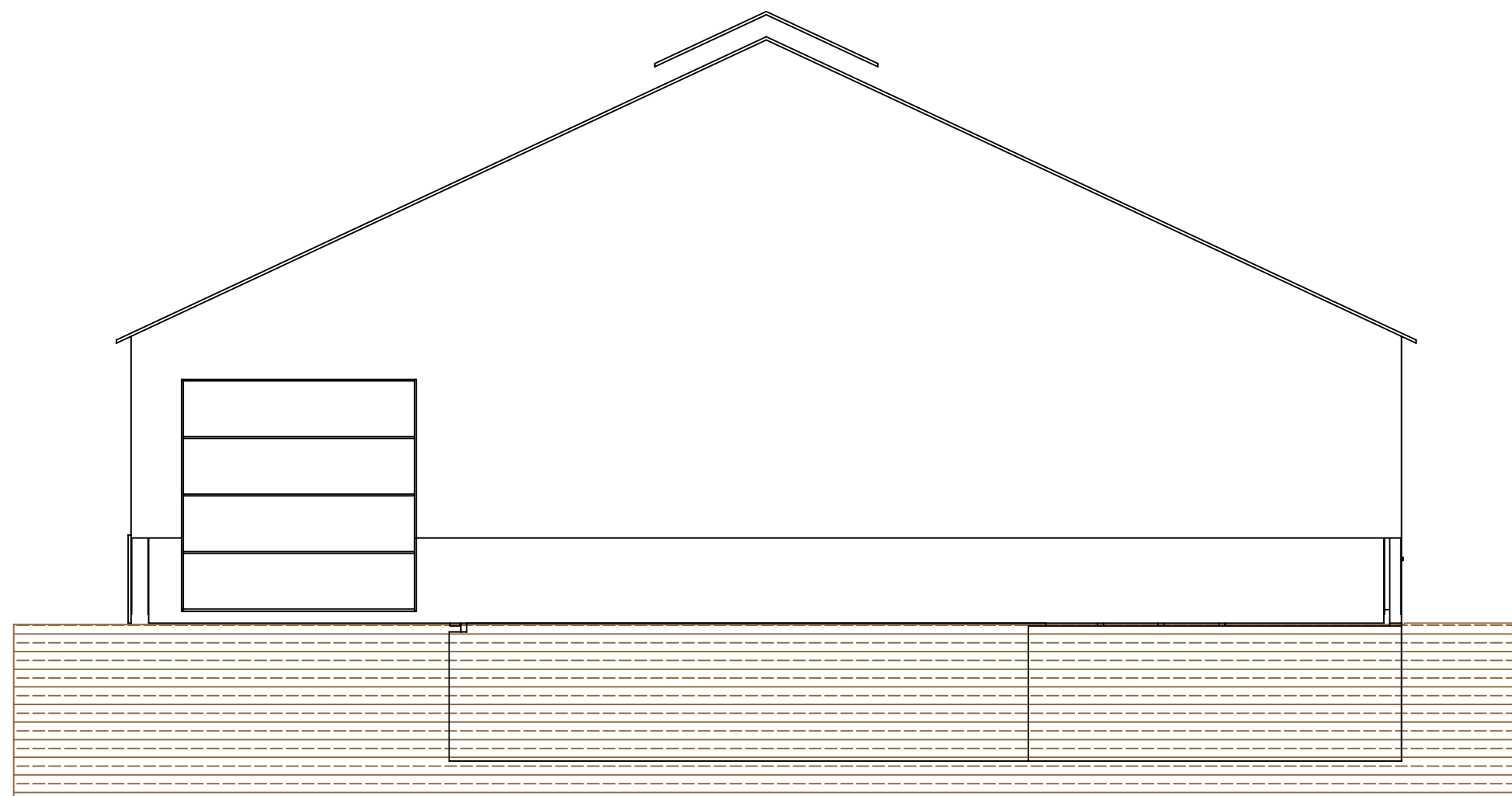

V primeru nejasnosti se obvezno posvetujte s projektantom!

Parcelna številka: 1461,1464/1,1464/2		ŠTEVILKA PROJEKTA: 1133/2023
Katastrska občina: Spodnja Ščavnica		ŠTEVILKA NAČRTA: 1133/2023-A
INVESTITOR 1:	INVESTITOR 2:	VRSTA PROJEKTA: DGD VRSTA NAČRTA ARHITEKTURA
Za gradnjo:	NOVOGRADNJA	
Objekt:	HLEV ZA KRAVE MOLZNICE	
NAČRT: FASADA JUGOVZHOD - SEVEROZHOD		
Vodja projekta: IGOR OREŠIČ univ. dipl. inž. arh. ZAPS - A - 1679	Pooblaščen arhitekt: IGOR OREŠIČ univ. dipl. inž. arh. ZAPS - A - 1679	Sodelavec:
Merilo: 1:100	Datum: januar 2023	Številka risbe: 008

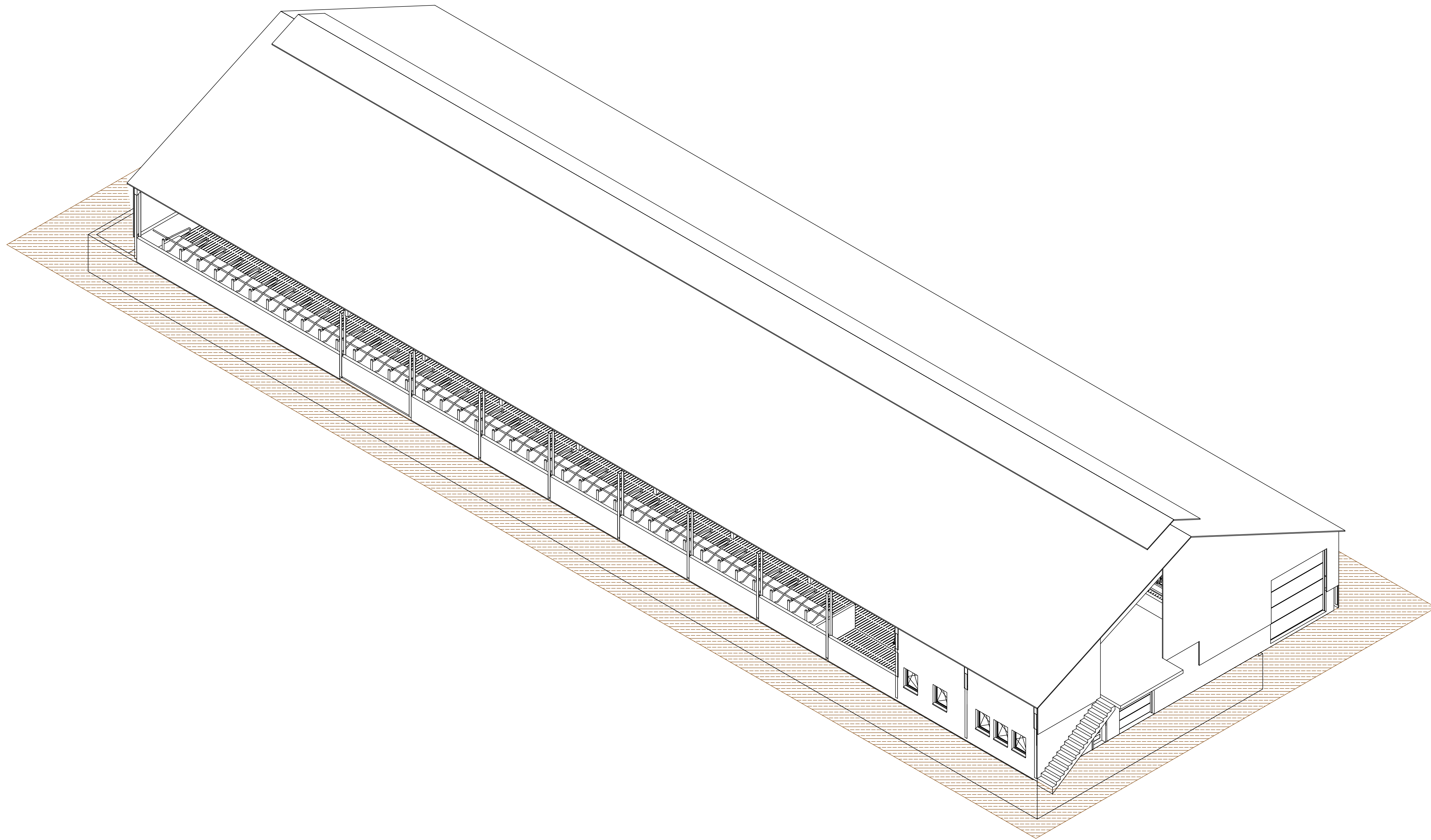

V primeru nejasnosti se obvezno posvetujte s projektantom!

Parcelna številka: 1461,1464/1,1464/2		ŠTEVILKA PROJEKTA: 1133/2023
Katastrska občina: Spodnja Ščavnica		ŠTEVILKA NAČRTA: 1133/2023-A
INVESTITOR 1:	INVESTITOR 2:	VRSTA PROJEKTA: DGD VRSTA NAČRTA: ARHITEKTURA
Za gradnjo:	NOVOGRADNJA	
Objekt:	HLEV ZA KRAVE MOLZNICE	
NAČRT:		
3D PRIKAZ		
Višja projekta: IGOR OREŠIČ univ. dipl. inž. arh. ZAPS - A - 1679	Podobilen arhitekt: IGOR OREŠIČ univ. dipl. inž. arh. ZAPS - A - 1679	Sodrževalci:
Merilo: 1:100	Datum: januar 2023	Številka risbe: 009

Mnenje Kmetijsko svetovalne službe

PRILOGA 1

Obrazec UTEMELJENOST POSEGA NA KMETIJSKO ZEMLJIŠČE ZA POTREBE KMETIJSKEGA GOSPODARSTVA

VSEBINA	PODA
1. Zaporedna številka posega	
2. KMG-MID	100193586
3. Podatki o kmetijskem gospodarstvu:	
a) površina zemljišča	- obdelovalna zemljišča 64,90 ha, - gozd 14,00 ha
b) stalež živine, pridelek	Skupno na KMG je 113,59 GVŽ (teleta, mlado govedo, krave molznice). Prideluje se predvsem kma za potrebe prehrane živali in nekaj tržnih poljščin. V kolobarju so naslednje kulture: silažna koruza, travno deteljne mešanice, pšenica in ječmen. Ocenjeni hektarski donosi po kulturah so naslednji: <ul style="list-style-type: none"> - Silažna koruza cca. 55 t - TDM cca. 24 t - Pšenica cca. 7 t - Ječmen cca. 6 t
c) objekti na kmetijskem gospodarstvu in strojna opremljenost	Objekti na kmetijskem gospodarstvu so vezani predvsem na rejo živali in so v dobrem stanju. Objekti na kmetijskem gospodarstvu: hlev za govejo živino, stolpni in koritasti silosi, garaža za stroje, skladiše za kmo. Na kmetiji se nahaja tudi vsa potrebna mehanizacija za pridelavo kme in tržnih poljščin.

<p>č) naslednik, razvojna sposobnost kmetijskega gospodarstva</p>	<p>V letu 2021 je mladi prevzemnik, sedanjí nosilec prevzel kmetijo od svojih staršev. Mladi prevzemnik izkazuje potrebne delovne izkušnje in ustrezno izobrazbo za vodenje kmetije, ima dokončano srednjo kmetijsko šolo in naziv kmetijski tehnik. Tako imajo na kmetiji vse pogoje za nadaljni razvoj in širitev kmetijske proizvodnje. Glede na navedeno gre za dobro vitalno kmetijo z velikim proizvodnim potencialom. Za širitev kmetije je na voljo še nekaj zazidljive površine, ki pa je predvidena za širitev govejega hleva za krave molznice in pripadajočih silosov. Povečanje govejega hleva za krave molznice se načrtuje v prihodnjih letih, ko bodo na voljo tudi nepovratna sredstva iz novega programskega obdobja 2023-2027.</p>
<p>d) dopolnilne dejavnosti na kmetiji</p>	<p>Na kmetiji trenutno ni dopolnilne dejavnosti. V načrtu imajo postavitev sončne elektrarne za kar bo potrebno registrirati dopolnilno dejavnost.</p>
<p>4. Podatki o predlaganem objektu:</p>	
<p>a) namen, velikost in kapaciteta objekta</p>	<p>Na kmetijskem zemljišču bi želeli zgraditi goveji hlev za teleta in mlado živino. Kapaciteta novega hleva bi bila 350 m² na sistem globokega nastija. Gre za odprt, zračen hlev, ki ima ugoden vpliv na dobro počutje živali.</p>
<p>b) utemeljenost naložbe</p>	<p>Glede na to, da na zazidalnem zemljišču ni prostora za predvideni objekt – hlev za mlado živino se ga edino lahko gradi na trenutnem kmetijskem zemljišču, ki je v naravi trajno travinje in ne predstavlja pomembnejše pridelovane površine za kmetijo. Namreč na zazidalni površini, ki je še preostala na kmetiji imajo v načrtu povečanje hleva za krave molznice, ki bo funkcionalno vezan na obstoječi hlev za krave molznice.</p>

<p>5. Mnenje o predlaganem posegu z vidika obstoja in nadaljnjega razvoja kmetijskega gospodarstva</p>	<p>Menimo da je gradnja hleva za teleta in mlado živino izrednega pomena, da se bo po vseh končanih investicijah na kmetiji lahko zaključil rejni cikel, kar pomeni da bodo lahko vsa rojena teleta na kmetiji obdržali doma z namenom obnove črede krav molznic, oziroma bodo spitali moške potomce do končno teže.</p>
--	--

Kraj in datum: G. Radgora, 22.08.2023

Žig in podpis odgovorne osebe:



Navodila za izpolnjevanje obrazca Utemeljenost posega na kmetijsko zemljišče za potrebe kmetijskega gospodarstva

1. Zaporedna številka posega: v polje vpišite zaporedno številko posega iz elaborata posegov na kmetijska zemljišča.
2. KMG-MID: v polje vpišite identifikacijsko številko kmetijskega gospodarstva iz Registra kmetijskih gospodarstev.

- 3.a) Podatki o kmetijskem gospodarstvu; površina zemljišča: v polje vpišite podatke o površini (oddelovalnih, gozdnih in drugih) zemljišč, ki jih ima v uporabi kmetijsko gospodarstvo.
- 3.b) Podatki o kmetijskem gospodarstvu; stalež živine, pridelek: v polje vpišite podatek o številu glav velike živine (GVŽ) in oceno hektarskega donosa pridelka.
- 3.c) Podatki o kmetijskem gospodarstvu; objekti na kmetijskem gospodarstvu in strojna opremljenost: v polje vpišite obstoječe objekte, ki pripadajo kmetijskemu gospodarstvu, ter strojno opremljenost.
- 3.č) Podatki o kmetijskem gospodarstvu; naslednik, razvojna sposobnost kmetijskega gospodarstva: v polje vpišite oceno vitalnosti in razvojne perspektive kmetijskega gospodarstva, gospodarske investicije, možnost širitve kmetijske dejavnosti.
- 3.d) Podatki o kmetijskem gospodarstvu; dopolnilne dejavnosti na kmetiji: v polje vpišite obstoječe dopolnilne dejavnosti in načrte za nove dopolnilne dejavnosti.
- 4.a) Podatki o predlaganem objektu; namen, površina in kapaciteta objekta: v polje vpišite namen načrtovanega objekta, predvideno površino in kapaciteto objekta.
- 4.b) Podatki o predlaganem objektu; utemeljenost naložbe: v polje vpišite oceno pričakovanega ekonomskega učinka načrtovane širitve kmetijskega gospodarstva (povečanje proizvodnje in dohodka).
5. Mnenje o predlaganem posegu z vidika obstoja in nadaljnjega razvoja kmetijskega gospodarstva: v polje vpišite oceno drugih pozitivnih učinkov na razvoj kmetijskega gospodarstva, ki jih je mogoče pričakovati od načrtovane gradnje objekta.

Projektna dokumentacija za odstranitev pomožnega kmetijskega objekta

PRILOGA 13B

P NJAVA ZAČETKA GRADNJE

REPUBLIKA SLOVENIJA
UPRAVNA ENOTA
GORNJA RADGONA

PREJETO: -- 5 -01- 2024

ŠTEVILKA ZADEVE: _____

SRZ: _____

PRH: _____

VRST: _____

INVESTITOR

INVESTITOR 1

ime in priimek ali naziv družbe

naslov ali poslovni naslov družbe

davčna številka

INVESTITOR 2

ime in priimek ali naziv družbe

naslov ali poslovni naslov družbe

davčna številka

INVESTITOR 3

ime in priimek ali naziv družbe

naslov ali poslovni naslov družbe

davčna številka



KONTAKTNA OSEBA

ime in priimek

telefonska številka

elektronski naslov

POOBLAŠČENEC

podatki se vpišejo, kadar je imenovan pooblaščenec

ime in priimek ali naziv družbe ALJA, David Urbanič s.p.

naslov ali poslovni naslov družbe Plitvica 11a, 9253 Apače

kontaktna oseba David Urbanič

telefonska številka 051/323-500

elektronski naslov info@alja.si

PODATKI O GRADNJI

naziv gradnje ODSTRANITEV NEZAHTEVNEGA OBJEKTA - POMOŽNEGA KMETIJSKEGA OBJEKTA - DRVARNICE

kratek opis gradnje Odstranitev nezahtevnega pomožnega kmetijskega objekta - drvarnice, tlorisnih dimenzij 10,66 m x 6,41 m, pritlične etažnosti.

NAVEDBA ORGANA, PRI KATEREM SE VLAGA ZAHTEVA

naziv UE Gornja Radgona

naslov Partizanska cesta 13, 9250 Gornja Radgona

PODATKI O IZDANEM GRADBENEM DOVOLJENJU

navedba organa

številka dovoljenja

datum dovoljenja

dokončnost

pravnomočnost



LEGENDA:

 ZEMLJIŠKA PARCELA ZA GRADNJO

ZEMLJIŠKA PARCELA: **1460/2**
 KATASTRSKA OBČINA: **193 - SP. ŠČAVNICA**
 VELIKOST: **5.479,00 m²**
 BONITETA: **0**
 POVRŠINA Z BONITETO 0: **2.958,66 m²**

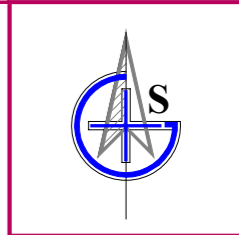
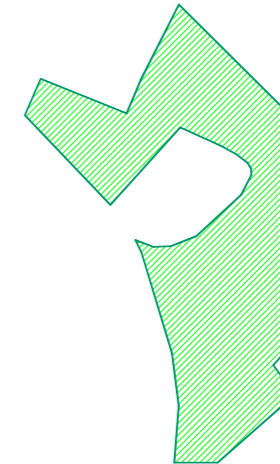

 UREJENE MEJE

NATANČNOST:
 +/- 0.03 m

INVESTITOR:

št. D.N. 1001/2024

K.o. 193 - SP. ŠČAVNICA

ZA GRADNJO: RUŠITEV

parc. št. 1460/2

PRIKAZ ZEMLJIŠKE PARCELE

Vrsta projekta: PZO

Pooblaščen arhitekt: **Igor Orešič, univ. dipl. inž. arh., ZAPS 1679 A**

Odgovorni vodja projekta: **Igor Orešič, univ. dipl. inž. arh., ZAPS 1679 A**

Merilo: 1:500

Datum: januar 2024



LEGENDA:

 RUŠITEV OBJEKTA - pomožni kmetijski objekt

RUŠITEV - pomožni kmetijski objekt:

BRUTO DIMENZIJE: **10,66m X 6,41m=68,33m²**

ETAŽNOST: **P**

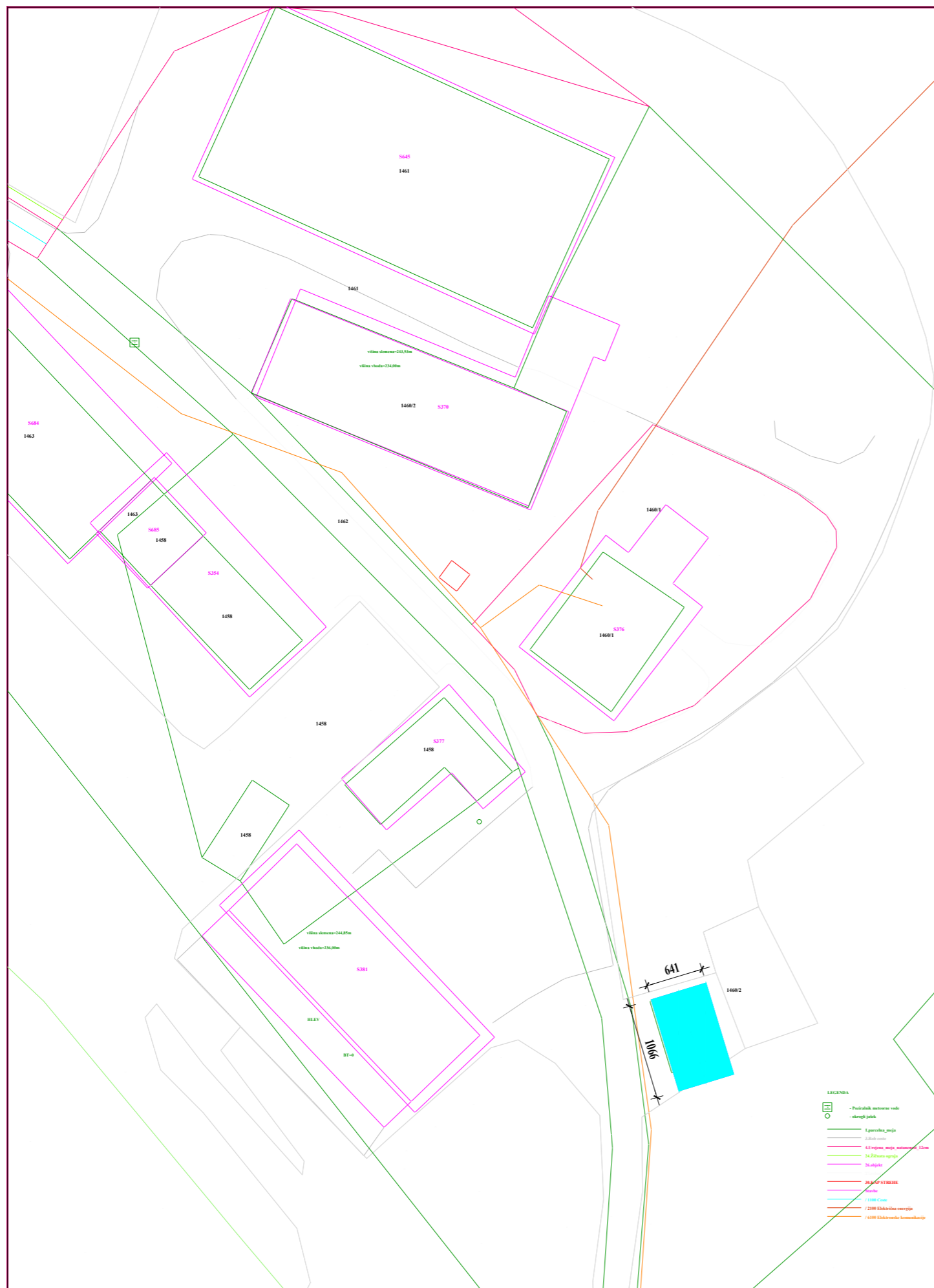

INVESTITOR:

št. D.N. 1001/2024

K.o. 193 - SP. ŠČAVNICA

ZA GRADNJO:

RUŠITEV

parc. št. 1460/2

RUŠITVENA SITUACIJA

Vrsta projekta: PZO

Pooblaščen arhitekt: Igor Orešič, univ. dipl. inž. arh., ZAPS 1679 A

Odgovorni vodja projekta: Igor Orešič, univ. dipl. inž. arh., ZAPS 1679 A

Datum: januar 2024

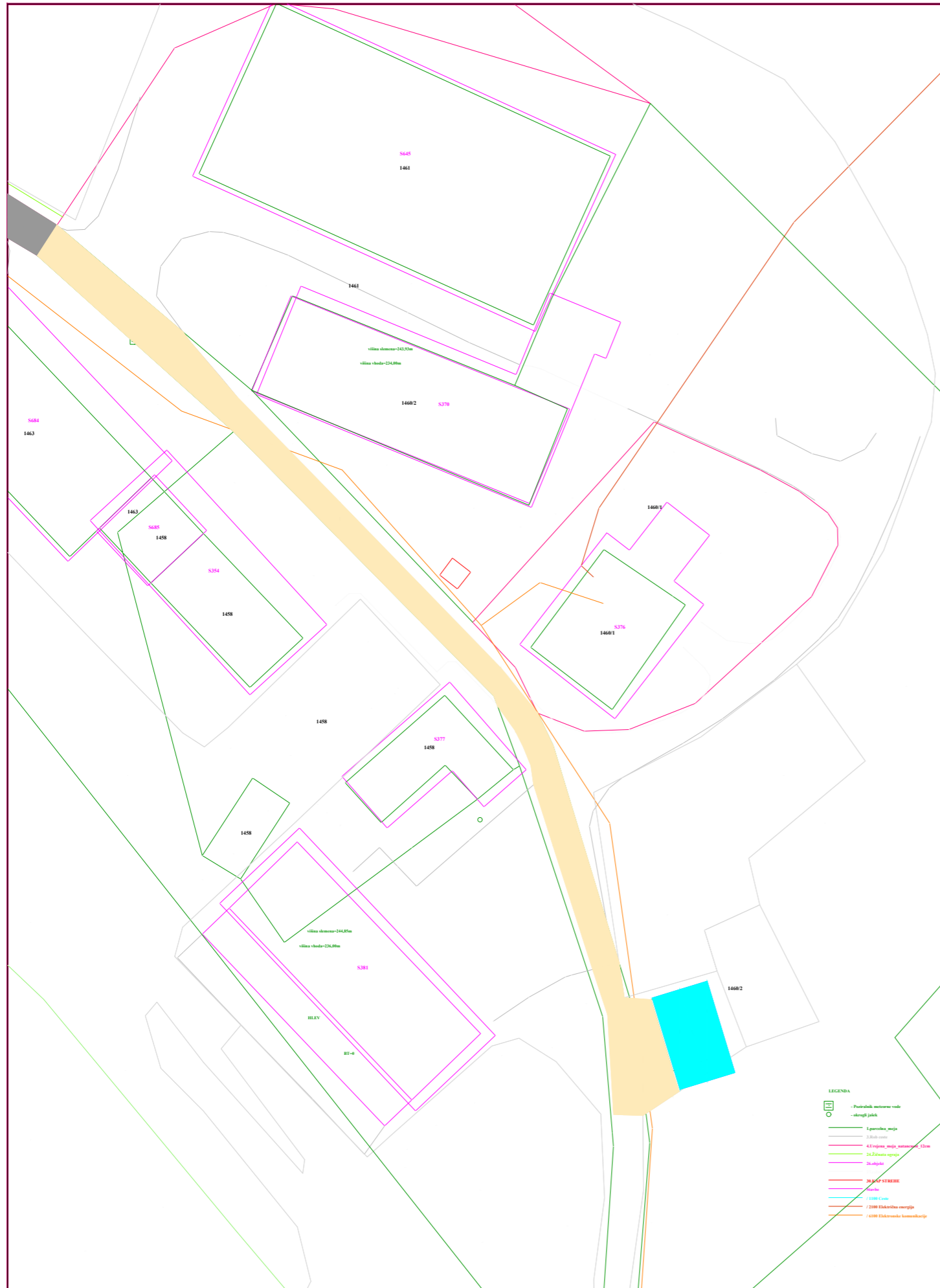

LEGENDA:

- OBSTOJEČA OBČINSKA CESTA
- OBSTOJEČI DOVOZ - utrjena površina



DOSTOP:

OBSTOJEČI PRIKLJUČEK IZ OBRAVNAVANE PARCELE ŠT.: 1460/2 NA OBSTOJEČO OBČINSKO CESTO ŠT.: 605072 NA PARCELNI ŠT.: 1465.

INVESTITOR:		št. D.N.	1001/2024
		K.o.	193 - SP. ŠČAVNICA
ZA GRADNJO:	RUŠITEV	parc. št.	1460/2

PROMETNA IN ZUNANJA UREDITEV

Vrsta projekta: PZO

Pooblaščen arhitekt: Igor Orešič, univ. dipl. inž. arh., ZAPS 1679 A

Odgovorni vodja projekta: Igor Orešič, univ. dipl. inž. arh., ZAPS 1679 A

Merilo: 1:500

Datum: januar 2024

- LEGENDA
- Prostorski, meterske vode
 - skrajni jalki
 - 1. stopnja meja
 - 2. stopnja meja
 - 4.2. stopnja meja, max. širina 12m
 - 24.2. stopnja meja
 - 10kV
 - 0.4kV
 - 24kV
 - 10kV
 - 0.4kV
 - 24kV

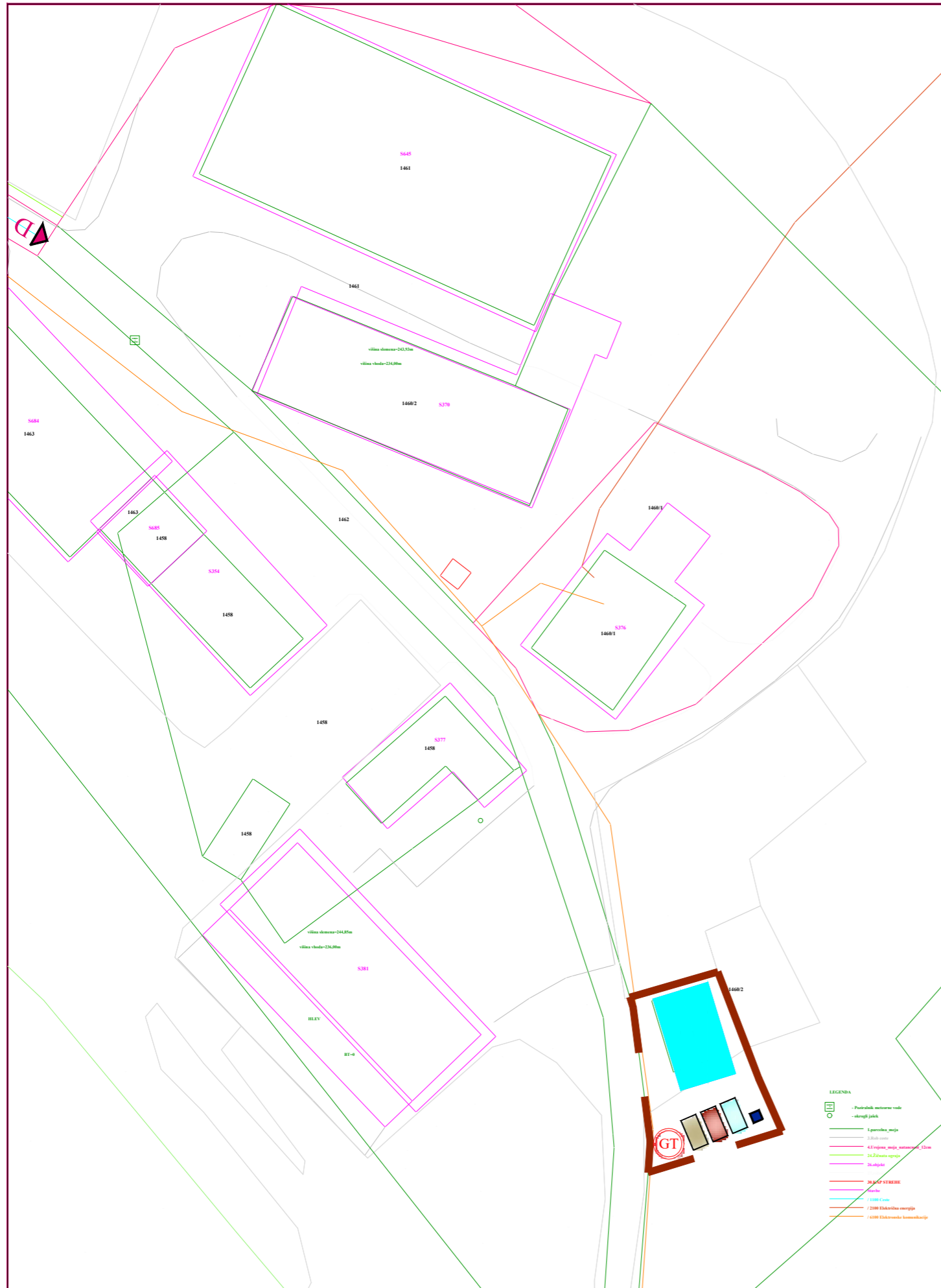

LEGENDA:

- DOVOZ NA GRADBIŠČE
- OBMOČJE GRADBIŠČA
- WC
- GRADBIŠČNA TABLA
- DEPONIJ MATERIALA
- DEPONIJ HUMOSA
- POMOŽNI GRADBIŠČNI OBJEKT (skladišče...)

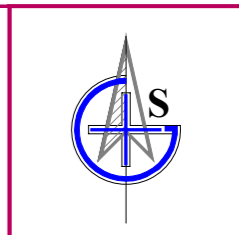

INVESTITOR:		št. D.N.	1001/2024
		K.o.	193 - SP. ŠČAVNICA
ZA GRADNJO:	RUŠITEV	parc. št.	1460/2

SITUACIJA OBMOČJA GRADBIŠČA

Vrsta projekta: PZO

Pooblaščen arhitekt: Igor Orešič, univ. dipl. inž. arh., ZAPS 1679 A

Odgovorni vodja projekta: Igor Orešič, univ. dipl. inž. arh., ZAPS 1679 A

Datum: januar 2024

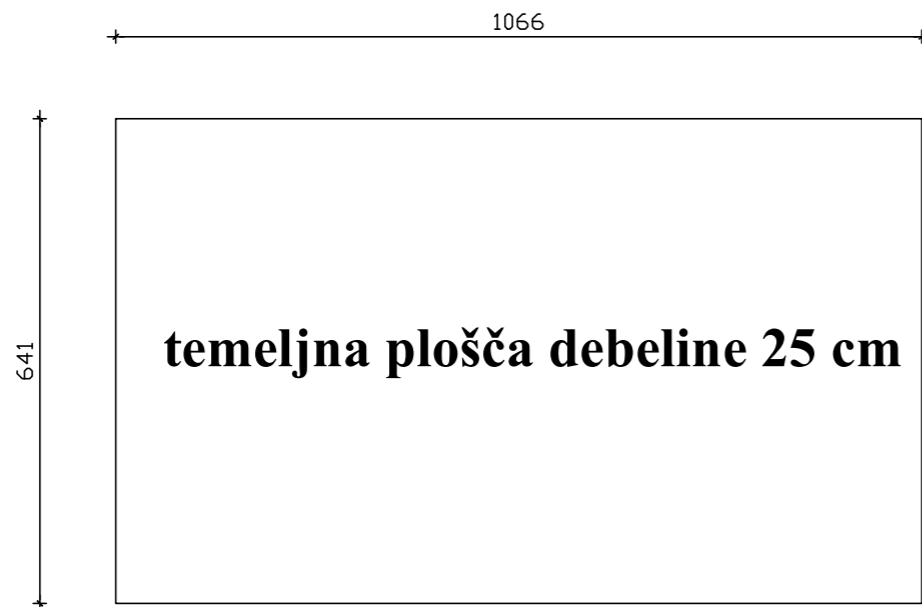

V primeru nejasnosti se obvezno posvetujte s projektantom!

Parcelna številka: 1460/2		Nulta kota: ±0.00 =
Katastrska občina: Spodnja Ščavnica		Neto tlorisna površina m ² =
INVESTITOR:	ŠTEVILKA PROJEKTA: 1001/2024	VRSTA PROJEKTA: PZO
	ŠTEVILKA NAČRTA: 1001/2024-ODSD	VRSTA NAČRTA: ODSTRANJEVALNA DELA
Za gradnjo:	RUŠITEV	
Objekt:	POMOŽNI KMETIJSKI OBJEKT – drvarnica	
NAČRT: TLORIS TEMELJEV		
Vodja projekta: IGOR OREŠIČ univ.dipl.inž.arh. ZAPS – A-1679	Pooblaščen arhitekt IGOR OREŠIČ univ.dipl.inž.arh. ZAPS – A-1679	Sodelavec
Merilo: 1 : 100	Datum: januar 2024	številka risbe: 1

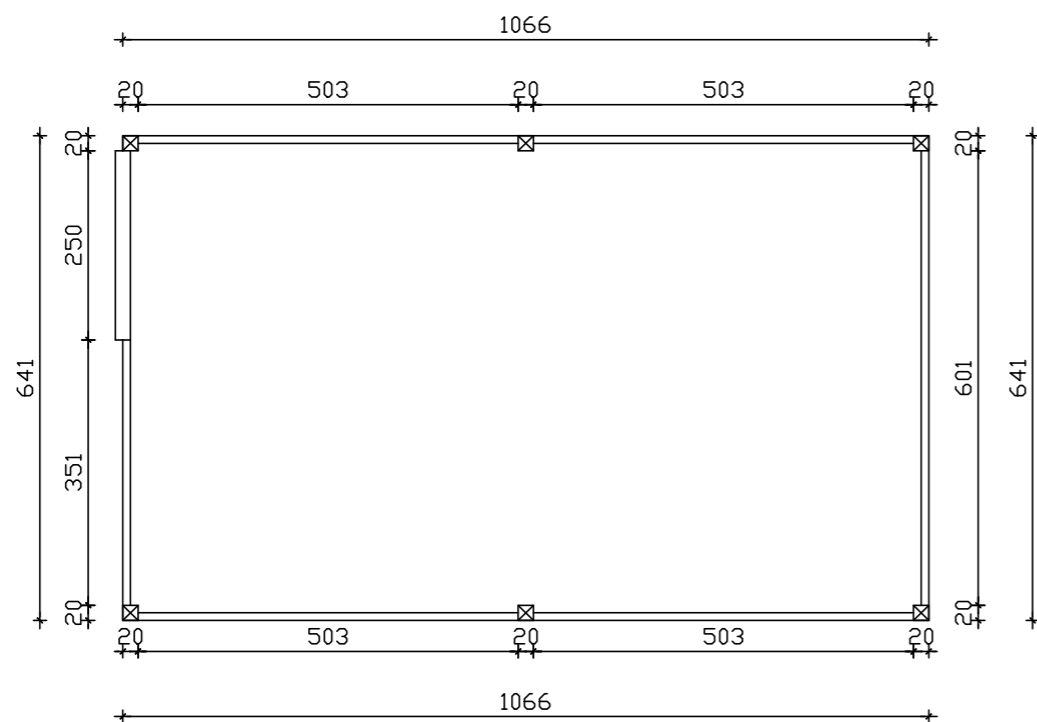

Bruto tlorisna površina: 68,33 m²
Neto tlorisna površina: 64,88 m²

V primeru nejasnosti se obvezno posvetujte s projektantom!

Parcelna številka: 1460/2		Nulta kota: ±0.00 =
Katastrska občina: Spodnja Ščavnica		Neto tlorisna površina m ² =
INVESTITOR:	ŠTEVILKA PROJEKTA: 1001/2024	VRSTA PROJEKTA: PZO
	ŠTEVILKA NAČRTA: 1001/2024-ODSD	VRSTA NAČRTA: ODSTRANJEVALNA DELA
Za gradnjo:	RUŠITEV	
Objekt:	POMOŽNI KMETIJSKI OBJEKT – drvarnica	
NAČRT: TLORIS PRITLIČJA		
Vodja projekta: IGOR OREŠIČ univ.dipl.inž.arh. ZAPS – A-1679	Pooblaščen arhitekt IGOR OREŠIČ univ.dipl.inž.arh. ZAPS – A-1679	Sodelavec
Merilo: 1 : 100	Datum: januar 2024	številka risbe: 2

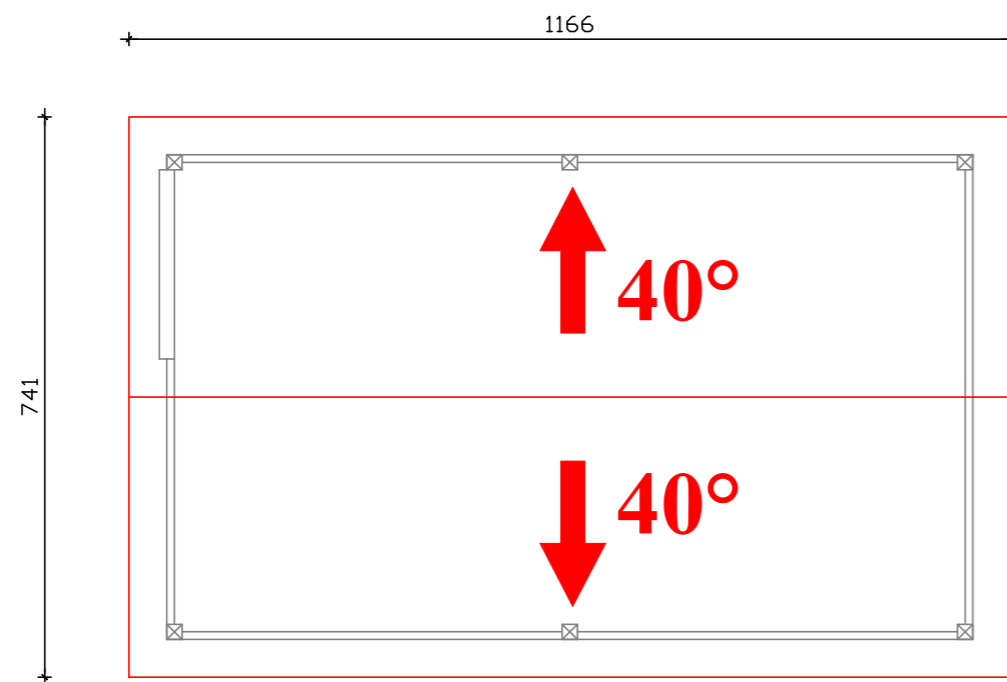

V primeru nejasnosti se obvezno posvetujte s projektantom!

Parcelna številka: 1460/2		Nulta kota: ±0.00 =
Katastrska občina: Spodnja Ščavnica		Neto tlorisna površina m ² =
INVESTITOR:	ŠTEVILKA PROJEKTA: 1001/2024	VRSTA PROJEKTA: PZO
	ŠTEVILKA NAČRTA: 1001/2024-ODSD	VRSTA NAČRTA: ODSTRANJEVALNA DELA
Za gradnjo:	RUŠITEV	
Objekt:	POMOŽNI KMETIJSKI OBJEKT – drvarnica	
NAČRT: TLORIS STREHE		
Vodja projekta: IGOR OREŠIČ univ.dipl.inž.arh. ZAPS – A-1679	Pooblaščen arhitekt IGOR OREŠIČ univ.dipl.inž.arh. ZAPS – A-1679	Sodelavec
Merilo: 1 : 100	Datum: januar 2024	številka risbe: 3

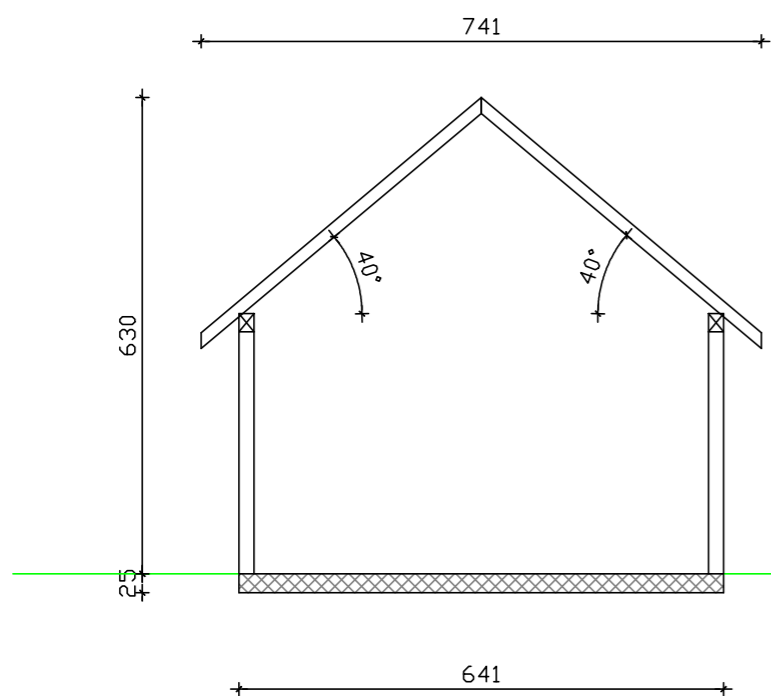
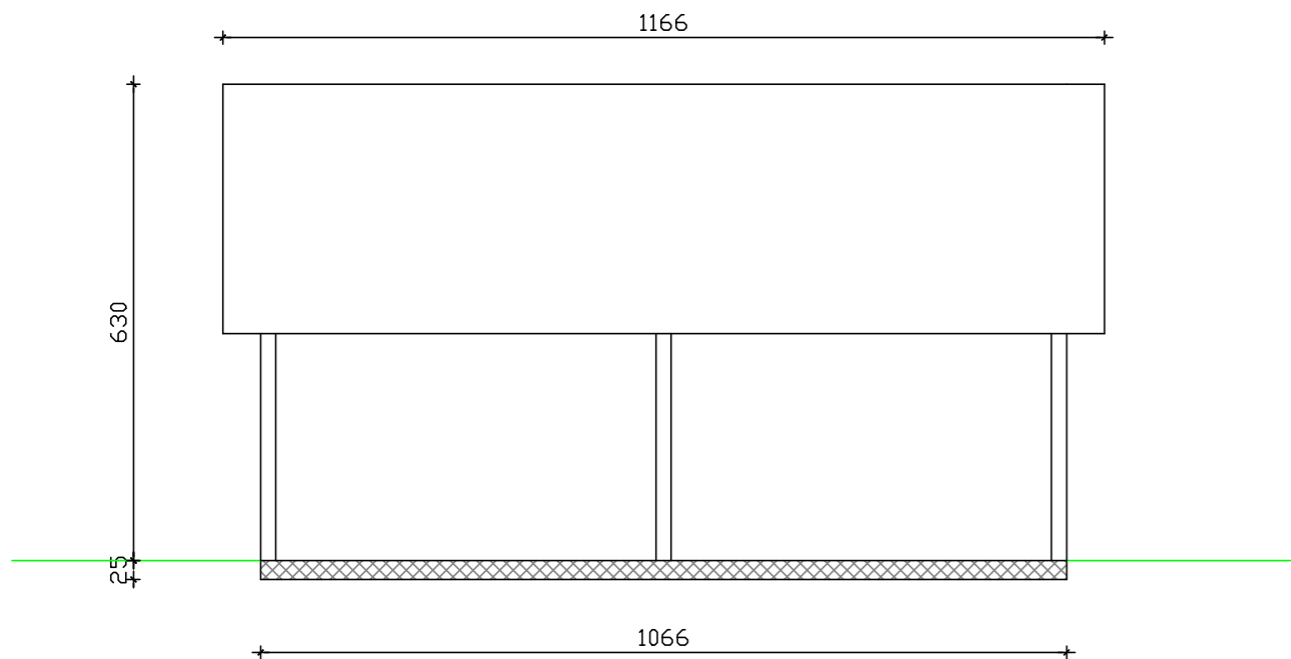

V primeru nejasnosti se obvezno posvetujte s projektantom!

Parcelna številka: 1460/2		Nulta kota: ±0.00 =
Katastrska občina: Spodnja Ščavnica		Neto tlorisna površina m ² =
INVESTITOR:	ŠTEVILKA PROJEKTA: 1001/2024	VRSTA PROJEKTA: PZO
	ŠTEVILKA NAČRTA: 1001/2024-ODSD	VRSTA NAČRTA: ODSTRANJEVALNA DELA
Za gradnjo:	RUŠITEV	
Objekt:	POMOŽNI KMETIJSKI OBJEKT – drvarnica	
NAČRT: ZNAČILNA PREREZA		
Vodja projekta: IGOR OREŠIČ univ.dipl.inž.arh. ZAPS – A-1679	Pooblaščen arhitekt IGOR OREŠIČ univ.dipl.inž.arh. ZAPS – A-1679	Sodelavec
Merilo: 1 : 100	Datum: januar 2024	številka risbe: 4

PREDLOG

Na podlagi 138. člena Zakona o urejanju prostora (ZUreP-3, Uradni list RS, št. 199/21, 18/23 – ZDU-1O, 78/23 – ZUNPEOVE in 95/23 – ZIUOPZP) in 18. člena Statuta Občine Gornja Radgona (Uradno glasilo Občine Gornja Radgona, št. 1/15 in 9/23) je Občinski svet Občine Gornja Radgona na ____ . redni seji, dne _____, sprejel

SKLEP

o lokacijski preveritvi za določitev obsega stavbnega zemljišča pri posamični poselitvi za del parc. št. 1146/2 in 1147 v k. o. 193 – Spodnja Ščavnica (ID 3859)

1. člen

S tem sklepom se potrdi lokacijska preveritev z identifikacijsko številko lokacijske preveritve v zbirki prostorskih aktov 3859, ki se nanaša na obseg stavbnega zemljišča pri posamični poselitvi za del parc. št. 1146/2 in 1147/1 v k. o. 193 – Spodnja Ščavnica, v enoti urejanja prostora z oznako EU 15.

2. člen

Na zemljiščih iz prvega člena tega sklepa se v skladu s 135. in 138. členom Zakona o urejanju prostora (Uradni list RS, št. 199/21 18/23 – ZDU-1O, 78/23 – ZUNPEOVE in 95/23 – ZIUOPZP) omogoči povečanje obsega stavbnega zemljišča pri posamični poselitvi, za potrebe izgradnje stanovanjskega objekta za mladega prevzemnik kmetije s spremljajočimi objekti, kot izhaja iz Elaborata lokacijske preveritve za določitev obsega stavbnega zemljišča pri posamični poselitvi, št. LP 4/23, september 2023 (izdelal ZEU d. o. o., Ulica Staneta Rozmana 5, 9000 Murska Sobota).

3. člen

Sestavni del sklepa je prikaz območja lokacijske preveritve na izseku iz občinskega prostorskega načrta.

4. člen

Ta sklep se objavi v Uradnem glasilu slovenskih občin in začne veljati naslednji dan po objavi.

Številka: 3500-3/2023- - U107

Datum: _____

ŽUPANJA
OBČINE GORNJA RADGONA
Urška MAUKO TUŠ

OBRAZLOŽITEV:

I. UVOD

1. Ocena stanja in razlogi za potrditev sklepa

Zakon o urejanju prostora (ZUreP-3) (Uradni list RS, št. 199/21, 18/23 – ZDU-10, 78/23 – ZUNPEOVE in 95/23 - ZIUOPZP) od 134. do 139. člena določa postopek lokacijske preveritve, ki omogoča hitrejšo prilaganje ter manjša individualna odstopanja od pogojev, določenih v prostorskih aktih. Z lokacijsko preveritvijo se lahko določa obseg stavbnega zemljišča pri posamični poselitvi, individualno odstopanje od prostorsko izvedbenih pogojev ali omogoča začasna raba prostora.

Investitor je dne 27. septembra 2023 na občino podal pobudo za izvedbo postopka lokacijske preveritve za določanje obsega stavbnega zemljišča pri posamični poselitvi, glede na obseg, ki je kot izvoren določen v veljavnem Občinskem prostorskem načrtu v k. o. 193 – Spodnja Ščavnica v enoti urejanja prostora z oznako UE 15.

Na podlagi pobude in izdelanega Elaborata je občina pričela s postopkom lokacijske preveritve po naslednjih fazah:

- pregled skladnosti elaborata z ZUreP-3 in OPN,
- izdaja sklepa za plačilo nadomestila stroškov LP,
- poziv NUP za mnenja o ustreznosti elaborata,
- javno naznanilo in javna razgrnitev elaborata LP,
- obvestilo lastniku zadevnega zemljišča in lastniku sosednjih zemljišč,
- priprava in posredovanje gradiva za sprejem sklepa o potrditvi lokacijske preveritve.

3. Pravne podlage

Postopek lokacijske preveritve določa Zakon o urejanju prostora (Uradni list RS, št. 199/21, 18/23 – ZDU-10, 78/23 – ZUNPEOVE in 95/23 - ZIUOPZP) in Odlok o določitvi stroškov lokacijske preveritve v Občini Gornja Radgona (Uradno glasilo Občine Gornja Radgona, št. 2/19).

2. Finančne posledice sklepa

Sprejem sklepa o potrditvi lokacijske preveritve nima finančnih posledic za občinski proračun. Vsebina sklepa se objavi v uradnem glasilu in evidentira v prostorsko informacijskem sistemu, ko bo vzpostavljen.

II. OBRAZLOŽITEV

Lokacijska preveritev se v skladu s 134. členom ZUreP-3 izvede na pobudo investitorja, ki je poleg pobude za lokacijsko preveritev priložil še elaborat lokacijske preveritve. V elaboratu je utemeljena skladnost z določbami ZUreP-3 glede na to, za kakšen namen se predlaga izvedba lokacijske preveritve. Občina preveri skladnost z določbami navedenega zakona in občinskim prostorskim aktom, izvede vse potrebne aktivnosti ter občinskemu svetu predlaga, da s sklepom lokacijsko preveritev potrdi ali zavrne.

Investitor je dne 27. 9. 2023 podal na občino pobudo za lokacijsko preveritev za določitev obsega stavbnega zemljišča pri posamični poselitvi zaradi potrebe izgradnje stanovanjske stavbe s spremljajočimi objekti in površinami za mladega prevzemnika kmetije, na območju dela zemljišč s parc. št. 1146/2 in 1147, k. o. 193 – Spodnja Ščavnica. Pobudi je bil priložen Elaborat lokacijske preveritve za določitev obsega stavbnega zemljišča pri posamični poselitvi za del parc.

št. 1146/2 in 1147 v k. o. 193 – Spodnja Ščavnica, ki ga je izdelalo podjetje ZEU d. o. o., pod št. LP 4/23, september 2023.

Lokacijska preveritev je potekala po naslednjih fazah:

1. Pobuda investitorja za izvedbo LP	27. 9. 2023
2. Preveritev sprejemljivosti pobude s strani urbanista	25. 10. 2023
3. Sklep o plačilu nadomestila stroškov LP	28. 9. 2023
4. Poziv nosilcem urejanja prostora za podajo mnenja na elaborat	25. 10. 2023
5. Mnenje Ministrstva za naravne vire in prostor, Direktorata za prostor in graditev	29. 11. 2023
6. Mnenje Ministrstva za kmetijstvo, gozdarstvo in prehrano	28. 11. 2023
7. Mnenje Ministrstva za naravne vire in prostor, Direkcija RS za vode	7. 12. 2023
8. Mnenje MKGP, Direktorata za hrano in ribištvo	27. 11. 2023
9. Mnenje MKGP	13. 11. 2023
10. Mnenje Komunale Radgona d. o. o.	20. 11. 2023
11. Mnenje Telekoma Slovenije, d. d.	14. 11. 2023
12. Mnenje Zavoda RS za varstvo narave, Območne enote Maribor	6. 11. 2023
13. Mnenje Elektro Maribor d. d.	23. 1. 2024
14. Občina Gornja Radgona	27. 10. 2023
15. Javno naznanilo o javni razgrnitvi do 29. 1. 2024 do vključno 12. 2. 2024	24. 1. 2024
16. Obvestilo lastniku zadevnih zemljišč in sosednjim zemljišč	25. 1. 2024
17. Priprava Sklepa o potrditvi LP na seji OS	marec 2024

Na podlagi popolne vloge in s plačilom stroškov lokacijske preveritve je Občina Gornja Radgona začela s postopkom lokacijske preveritve. V skladu s tretjim odstavkom 138. člena ZUreP-3 se je preveril elaborat lokacijske preveritve z določbami prej navedenega zakona in občinskim prostorskim aktom. Elaborat je pregledal in potrdil občinski urbanist.

Za namen preveritve skladnosti elaborata je občina pozvala nosilce urejanja prostora, da so predložili mnenja z njihovega delovnega področja o ustreznosti elaborata.

Z lokacijsko preveritvijo se izvorno območje lokacijske preveritve v OPN poveča za manj kot 20 % in ne za več kot 600 m², kar je skladno s 135. členom ZUreP-3.

Izvorno območje lokacijske preveritve je v OPN opredeljeno v velikosti 10.051,61 m². S povečanjem izvornega območja lokacijske preveritve se le-to poveča za 599,26 m², kar predstavlja slabih 6 % površine izvornega območja lokacijske preveritve. Novo območje posamične poselitve tako zajema območje v velikosti 10.650,87 m².

Za predvidene prostorske ureditve, bodo veljali enaki prostorski izvedbeni pogoji, kot veljajo za obstoječa stavbna zemljišča posamične poselitve v odprtem prostoru, s čimer se ohranja obstoječi arhitekturni in tipološki vzorec posamične poselitve.

Elaborat lokacijske preveritve je bil skladno s 138. členom ZUreP-3 javno razgrnjen na Občini Gornja Radgona in na spletni strani občine od 29. 1. 2024 do vključno 12. 2. 2024. Obvestilo o javni razgrnitvi je bilo pisno poslano lastniku zemljišč in lastnikom sosednjih zemljišč. V času javne razgrnitve ni bilo nobene pripombe. Ker je občina pred javno razgrnitvijo pobude in elaborata lokacijske preveritve pozvala nosilce urejanja prostora, da podajo mnenje z njihovega področja o ustreznosti elaborata in pridobila vsa pozitivna mnenja, se daje Občinskemu svetu Občine Gornja Radgona v potrditev.

PREDLOG SKLEPA

Občinski svet Občine Gornja Radgona sprejme predlog Sklepa o lokacijski preveritvi za določitev obsega stavbnega zemljišča pri posamični poselitvi za del parc. št. 1146/2 in 1147 v k. o. 193 – Spodnja Ščavnica (ID 3859).

Pripravila:

Suzana Rakuša, dipl. upr. org.

**ŽUPANJA
OBČINE GORNJA RADGONA
Urška MAUKO TUŠ**

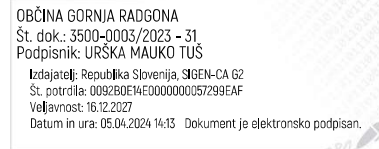

Priloga:

– Elaborat lokacijske preveritve

Naziv: **Elaborat lokacijske preveritve za določitev obsega stavbnega zemljišča pri posamični poselitvi za del parc. št. 1146/2 in 1147 v k.o. 193 – Spodnja Ščavnica**

Številka: LP 4/23

Investitor:

Izdelovalec: ZEU družba za načrtovanje in inženiring d.o.o.
Ulica Staneta Rozmana 5
9000 Murska Sobota

Žig podjetja in podpis odgovorne osebe:



ZEU načrtovanje, inženiring d.o.o.
Staneta Rozmana 5, Murska Sobota

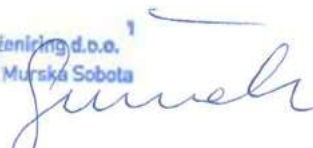

Pooblaščen prostorski načrtovalec: Alenka ŠUMAK, univ. dipl. inž. kraj. arh.

Identifikacijska številka: ZAPS 1535 KA

Osebni žig in podpis:

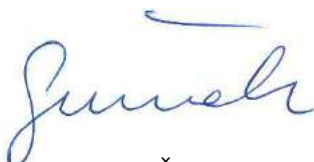

Sodelavci: Barbara BABIČ FEKONJA, univ. dipl. geog.
Tadeja MADJAR STANJKO, univ. dipl. inž. arh.
Urška KOCIPER

Kraj in datum izdelave: Murska Sobota, september 2023

KAZALO

I. TEKSTUALNI DEL

1 UVOD.....	4
2 VELJAVNI PROSTORSKI AKTI NA OBMOČJU OBČINE.....	5
3 NAMEN LOKACIJSKE PREVERITVE IN IZVORNO OBMOČJE LOKACIJSKE PREVERITVE.....	5
4 OBMOČJE LOKACIJSKE PREVERITVE.....	14
5 NOVO OBMOČJE POSAMIČNE POSELITVE.....	21
6 DOSTOP IN KOMUNALNA OPREMLJENOST.....	23
7 VAROVANJA IN OMEJITVE V PROSTORU.....	23
8 ZEMLJIŠKOKATASTRSKI PRIKAZ.....	24
9 UTEMELJITEV SKLADNOSTI NAMENA LOKACIJSKE PREVERITVE Z ZUreP-3.....	26
10 LITERATURA IN PODATKOVNI VIRI.....	30

II. GRAFIČNI DEL

1. Prikaz izvirnega območja LP na izseku iz občinskega prostorskega načrta	M1:2.000
2. Prikaz območja LP na izseku iz občinskega prostorskega načrta	M1:2.000
3. Prikaz novega območja posamične poselitve na izseku iz občinskega prostorskega načrta	M1:2.000
4. Izsek iz zemljiškokatastrskega prikaza (GURS, 3.2.2020) za parcele na območju LP	M1:2.000
5. Prikaz pravnih režimov na območju LP	M1:2.000

III. PRILOGE

Mnenje Kmetijsko svetovalne službe

I. TEKSTUALNI DEL

1 UVOD

Zakon o urejanju prostora (Uradni list RS, št. 199/21, 18/23 – ZDU-10, 78/23 – ZUNPEOVE in 95/23 – ZIUOPZP)(v nadaljnjem besedilu: ZUreP-3), ki se je začel uporabljati dne 1.6.2022, je kot novost v naboru prostorsko izvedbenih aktov vpeljal tudi **sklep o lokacijski preveritvi**. Lokacijska preveritev (v nadaljnjem besedilu: LP) je instrument prostorskega načrtovanja, s katerim lahko občina na podlagi posameznih potreb v prostoru izvede manjše spremembe izvedbene regulacije prostora tako, da:

- zaradi ohranjanja posamične poselitve preoblikuje ali spremeni obseg stavbnih zemljišč, kot so določena v občinskem prostorskem načrtu, in določi prostorske izvedbene pogoje (135. člen ZUreP-3),
- za doseganje gradbenega namena dopusti individualno odstopanje od prostorskih izvedbenih pogojev, kot so določeni v občinskem prostorskem načrtu (136. člen ZUreP-3),
- zaradi smotrne rabe ter aktivacije zemljišč in objektov, ki niso v uporabi, omogoči začasno rabo prostora (137. člen ZUreP-3).

Predmetna LP je vezana na **določanje obsega stavbnega zemljišča pri posamični poselitvi** v skladu z 135. členom ZUreP-3. Slednji omogoča, da se preveri investicijska namera za gradnjo in ustvari primerna pravna podlaga, ki omogoča povečanje ali zmanjšanje velikosti ali preoblikovanje stavbnega zemljišča pri posamični poselitvi glede na obseg, ki je kot izvoren določen v veljavnem občinskem prostorskem načrtu. Na ta način lahko občina omogoči izvedbo določenih gradbenih namer pri posamični poselitvi, ki niso načrtovane z občinskim prostorskim načrtom ali občinskim podrobnim prostorskim načrtom in se pojavijo kasneje po sprejemu teh aktov ter omogočajo hitrejšo prilagajanje na potrebe v prostoru in ohranjanje posamične poselitve.

Z LP se lahko velikost obstoječega stavbnega zemljišča poveča ali zmanjša za največ 20 %, pri čemer povečanje ne sme presegati 600 m².

LP se lahko uporablja za namene manjšega širjenja posamične poselitve v občinah, ki imajo sprejeti občinski prostorski načrt, ki določa avtohtono razpršeno poselitev. ZUreP-3 v 307. členu navaja, da se kot območje stavbnih zemljišč na posamični poselitvi štejejo tista zemljišča, ki so, kot posamična poselitev določena v občinskem prostorskem načrtu ali za posamično poselitev štejejo v skladu z 280. členom Zakona o urejanju prostora (Uradni list RS, št. 61/17, 199/21 – ZUreP-3 in 20/22 – odl. US)(v nadaljnjem besedilu: ZUreP-2). ZUreP-2 v 280. členu določa, da se površine razpršene poselitve po Zakonu o prostorskem načrtovanju (Uradni list RS, št. 33/07, 70/08 – ZVO-1B, 108/09, 80/10 – ZUPUDPP, 43/11 – ZKZ-C, 57/12, 57/12 – ZUPUDPP-A, 109/12, 76/14 – odl. US, 14/15 – ZUUJFO, 61/17 – ZUreP-2 in 199/21 – ZUreP-3)(v nadaljnjem besedilu: ZPNačrt), kot so v občinskem prostorskem načrtu določene skladno s Pravilnikom o vsebini, obliki in načinu priprave občinskega prostorskega načrta ter pogojih za določitev območij sanacij razpršene gradnje in območij za razvoj in širitev naselij (Uradni list

RS, št. 99/07, 61/17 – ZUreP-2 in 199/21 – ZUreP-3)(v nadaljnjem besedilu: Pravilnik), štejejo kot območja stavbnih zemljišč pri posamični poselitvi.

Postopek LP se zaključi s potrditvijo in objavo Sklepa o LP, ki predstavlja pravno podlago za izdajo predodločbe ali gradbenega dovoljenja in se upošteva poleg občinskega prostorskega načrta oziroma namesto njega. Spremembe območja posamične poselitve, ki nastajajo zaradi postopkov LP, se ob naslednjih spremembah in dopolnitvah ustrezno povzamejo v občinskem prostorskem načrtu.

Na območju Občine Gornja Radgona je na pobudo investitorja pripravljen predmetni Elaborat LP, katerega namen je povečanje velikosti stavbnega zemljišča pri razpršeni poselitvi glede na obseg, ki je kot izvoren določen v veljavnem občinskem prostorskem načrtu, za potrebe gradnje stanovanjskega objekta za mladega prevzemnika kmetije s spremljajočimi objekti in površinami.

2 VELJAVNI PROSTORSKI AKTI NA OBMOČJU OBČINE

Na območju Občine Gornja Radgona veljavni prostorski akt predstavlja Odlok o občinskem prostorskem načrtu Občine Gornja Radgona (Uradno glasilo Občine Gornja Radgona št. 3/15 in 6/17)(v nadaljnjem besedilu: OPN), ki ima v zbirki prostorskih aktov v prostorsko informacijskem sistemu dodeljene identifikacijske številke 586 in 780.

Na območju Občine Gornja Radgona so do priprave predmetnega Elaborat LP že bili izvedeni in potrjeni posamični Sklepi o LP, ki pa prostorsko gledano niso povezani z izvirnim območjem predmetne LP.

3 NAMEN LOKACIJSKE PREVERITVE IN IZVORNO OBMOČJE LOKACIJSKE PREVERITVE

Investitor želi ob obstoječih objektih na kmetiji (domačiji) parc. št. 1137, 1138/4, 1138/11, 1146/1, 1146/2 in 1146/3, vse k.o. Spodnja Ščavnica, v Občini Gornja Radgona, zgraditi stanovanjski objekt za mladega prevzemnika kmetije, z garažo in ureditvijo spremljajočih površin oz. dvorišča (v nadaljnjem besedilu: predvidena prostorska ureditev). Gre za veliko kmetijo, ki v prostoru obstaja že generacije in je skozi desetletja svoje obdelovalne površine in dejavnost s pridom širila. Tako danes kmetija obdeluje cca. 139 ha obdelovalnih kmetijskih površin, ukvarja pa se tudi z živinorejo in trenutno razpolaga z cca. 290 glavami velike živine (plemenske svinje, mladice, pujski, tekači, pitanci).



Slika 1: Območje obstoječe kmetije na ortofoto načrtu.

Na območju obstoječe kmetije močno primanjkuje nepozidanih stavbnih zemljišč za potrebe nadaljnje širitve kmetije, zato je investitor že leta 2017 pristopil k izdelavi občinskega podrobnega prostorskega načrta (v nadaljnjem besedilu: OPPN) na kmetijskem zemljišču brez spremembe namenske rabe za potrebe gradnje kmetijskih objektov. Oktobra 2017 je tako bil sprejet Odlok o občinskem podrobnem prostorskem načrtu na kmetijskem zemljišču brez spremembe namenske rabe za gradnjo kmetijskih objektov na kmetiji Fujs v k.o. Sp. Ščavnica (Uradno glasilo Občine Gornja Radgona, št. 9/17), na osnovi katerega so bili v prostor kmetije

umeščeni nov hlev za prašiče ter v sklopu slednjega tudi silosi, gnojne jame, shramba za kmetijsko mehanizacijo ter izvedena dozidava obstoječih hlevov. Predmetni OPPN je bil sprejet po sprejetju OPN, zato ni del izvirnega območja LP. Občina Gornja Radgona je v skladu z veljavno zakonodajo, območje sprejetega OPPN povzela v prvih spremembah in dopolnitvah OPN, ki so trenutno še v postopku priprave.

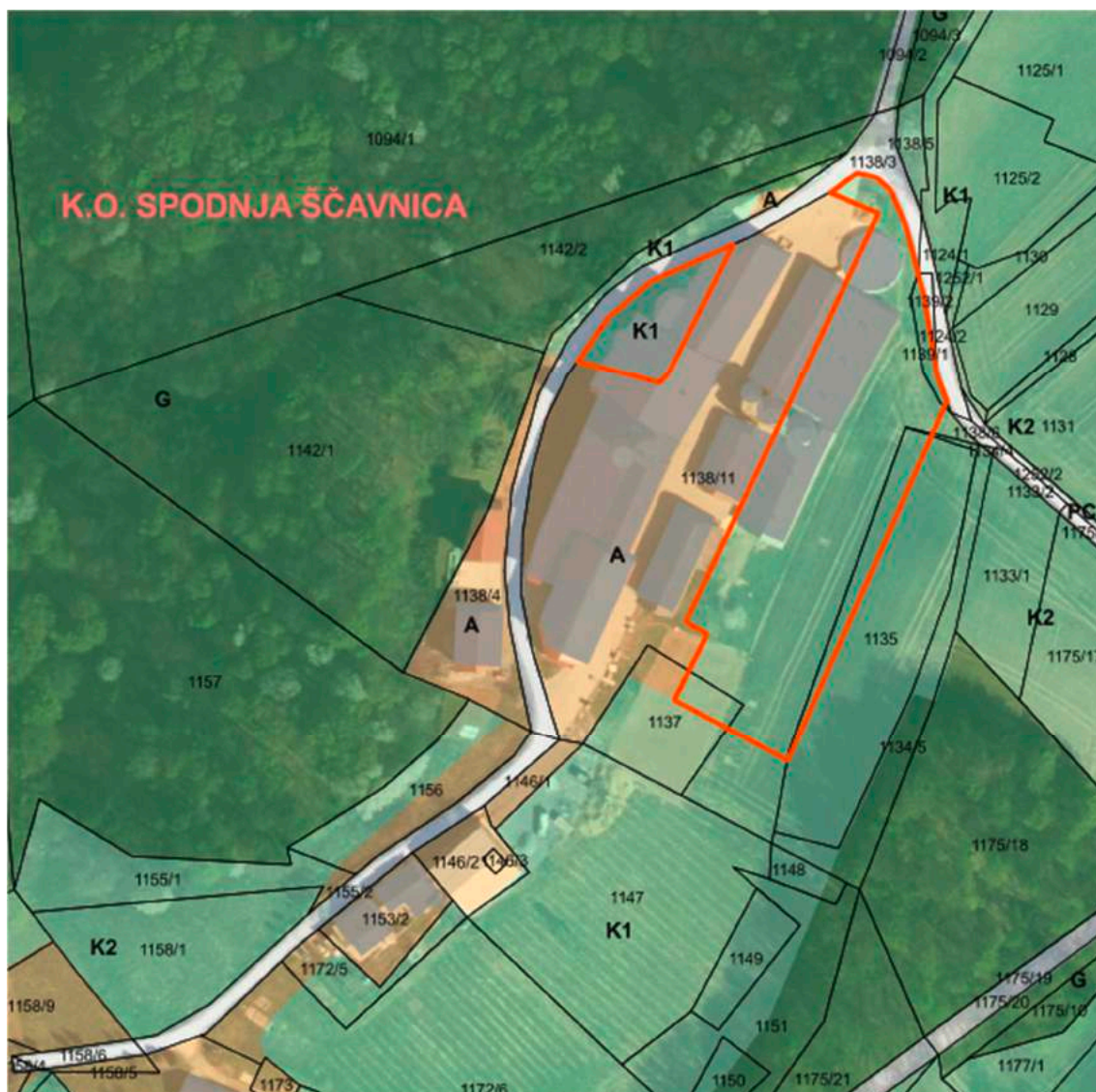

Slika 2: Območje obstoječe kmetije na izseku iz OPN in digitalnem ortofoto načrtu s prikazom območja sprejetega OPPN.



Slika 3 in 4: Sliki obstoječe kmetije iz katerih so že razvidne izvedene ureditve načrtovane v sklopu izdelave OPPN.

Glede na to, da na območju kmetije res drastično primanjkuje nepozidanih stavbnih zemljišč za njeno širitev in, da kmetija ima zagotovljenega mladega naslednika, ki si želi obstoječo kmetijsko dejavnost še nadgraditi, investitor razmišlja o izdelavi dodatnega OPPN na kmetijskem zemljišču, ki bi mu omogočal uresničitev zastavljenih ciljev v sklopu širitve kmetije.

Obstoječi stanovanjski objekt kmetije je na račun gradnje kmetijsko – gospodarskih objektov v njegovi neposredni okolici postal ujet med njimi, zato praktično tudi nima možnosti širitve. Na račun tega je v neposredni bližini kmetije, na zemljišču, ki je funkcionalno povezano s kmetijo predvidena prostorska ureditev, ki bo mlademu nasledniku kmetije omogočala izgradnjo lastne stanovanjske hiše s spremljajočimi objekti in površinami. Slednje bo kmetiji omogočilo njen obstoj in nadaljnji razvoj. Še ne dolgo nazaj je na območju, kjer je predvidena prostorska ureditev, stal nezahteven objekt za skladiščenje pridelkov, ki pa je bil, za potrebe umestitve predvidene prostorske ureditve, že odstranjen oziroma preseljen na novo lokacijo v neposredni bližini.



Slika 5: Območje obstoječe kmetije na ortofoto načrtu s prikazom lokacije obstoječega stanovanjskega objekta kmetije, območjem, kjer je predvidena gradnja stanovanjskega objekta za mladega prevzemnika in prikazom preselitve nezahtevne objekta na novo lokacijo.

Glede na to, da gre pri predlagani širitvi območja razpršene poselitve za širitev obstoječe kmetije je, kot priloga Elaborata LP, priloženo tudi **mnenje Kmetijsko svetovalne službe** iz katerega je razviden podrobnejši opis obstoječe kmetije in predlaganih prostorskih ureditev na območju LP.

Se pravi predmet predmetne LP je sprememba obsega stavbnega zemljišča pri razpršeni poselitvi glede na obseg, ki je kot izvoren določen v OPN oziroma boljše rečeno njegova širitev za največ 20 % in manj kot 600 m², glede na izvorno določen obseg stavbnega zemljišča razpršene poselitve v OPN, skladno z določbami 135. člena ZUreP-3. Na območju obstoječega stavbnega zemljišča območja razpršene poselitve, ki se nahaja na parc. št. 1137, 1138/4, 1138/11, 1146/1, 1146/2 in 1146/3 k.o. Spodnja Ščavnica se, kot je že bilo omenjeno, nahaja obstoječa kmetija. Investitor predmetnega Elaborata LP želi na območju LP, zagotoviti dodatne stavbne površine za umestitev predlagane prostorske ureditve za potrebe mladega prevzemnika kmetije, ki je nujno potrebna za nadaljnji razvoj kmetije in zagotovitev njenega nasledstva. Znotraj kompleksa kmetije namreč ni nepozidanih stavbnih zemljišč, kamor bi lahko umestili predvideno prostorsko ureditev, zato je predlagano povečanje obstoječega območja razpršene poselitve preko instrumenta LP.

Območje se nahaja v gričevnatem delu Osrednjeslovenskih gor, natančneje v Ščavniški dolini, ker je značilno tradicionalno prepletanje poselitve in kmetijskih zemljišč. V preteklosti je bilo območje mokrotno, z obsežnimi regulacijami in melioracijami, v 80. letih prejšnjega stoletja, pa so mokrotne travnike spremenili v njive in hkrati izvedli tudi komasacije, s katerimi so tedanjo razdrobljeno zemljiško posest združili v večje parcele. Na obravnavanem območju je tako značilno, da do večje zgoščitve poselitve prihaja v strnjenih obcestnih naseljih, medtem ko v ostalem delu prevladuje razpršena poselitev, v okviru katere se nahaja veliko kmetij (domačij). Strnjena obcestna poselitev skupaj z gostim vzorcem posamičnih območij razpršene poselitve, na obravnavanem območju predstavlja avtohtono obliko poselitve. Ohranjanje in zaokroževanje slednjih je tako pomembno tako za ohranjanje obstoječega poselitvenega vzorca kakor tudi za ohranjanje tradicionalne kulturne krajine, ki se je oblikovala skozi stoletja. Pomen ohranjanja in nadaljnega razvoja obstoječih območij razpršene poselitve je občina jasno definirala tudi v OPN, kjer med drugim v drugem odstavku 8. člena, ki opredeljuje prednostna območja za razvoj poselitve in dejavnosti, piše »V gričevnatem delu občine predstavlja avtohtono obliko poselitve razpršena poselitev, zaradi česar le ta, na območju občine, ne predstavlja negativnega pojava v prostoru. Njeno ohranjanje ni pomembno samo zaradi ohranjanja poselitve, ampak tudi zaradi njenega prispevka k prepoznavnosti in ohranjanju kulturne krajine širšega območja Slovenskih gor. Zaradi navedenega je razpršeno poselitev potrebno ohranjati in smiselno dopolnjevati obstoječa stavbna zemljišča (zaokroževanje, zapolnjevanje, širitev, ipd.) ter jo istočasno varovati pred novo oz. množično širitvijo, v smislu oblikovanja novih območij razpršene poselitve izven strnjenih območij naselij.« Podobno je zapisano tudi v 21. členu OPN, ki opredeljuje območja razpršene poselitve, kjer v drugem odstavku piše »Razpršena poselitev predstavlja v gričevnatem delu občine avtohtono obliko poselitve, zato se jo ohranja in smiselno dopolnjuje obstoječa stavbna zemljišča (zaokroževanje, zapolnjevanje, širitev, ipd.) ter se jo istočasno varuje pred novo oz. množično širitvijo, v smislu oblikovanja novih območij razpršene poselitve izven strnjenih območij naselij.« Ohranjanje območij razpršene poselitve v OPN opredeljuje tudi 31. člen OPN, kjer piše podobno kot v 8. in 21. členu OPN in sicer »Razpršena poselitev predstavlja v gričevnatem delu občine avtohtono obliko poselitve, zaradi česar le ta, na območju občine, ne predstavlja negativnega pojava v prostoru. Njeno ohranjanje ni pomembno samo zaradi

ohranjanja poselitve, ampak tudi zaradi njenega prispevka k prepoznavnosti in ohranjanju kulturne krajine širšega območja Slovenskih goric. Zaradi navedenega je razpršeno poselitev potrebno ohranjati in smiselno dopolnjevati obstoječa stavbna zemljišča (zaokroževanje, zapolnjevanje, širitev, ipd.) ter jo istočasno varovati pred novo oz. množično širitvijo, v smislu oblikovanja novih območij razpršene poselitve izven strnjenih območij naselij.«. Grafično so območja razpršene poselitve opredeljene tudi na karti strateškega dela OPN z naslovom Določitev okvirnih območij naselij, območij razpršene poselitve in razpršene gradnje (slika 7) iz katere je razvidno, da izvorno območje LP in območje LP ležita na območju, kjer je razpršena poselitev predstavlja avtohtono obliko poselitve.

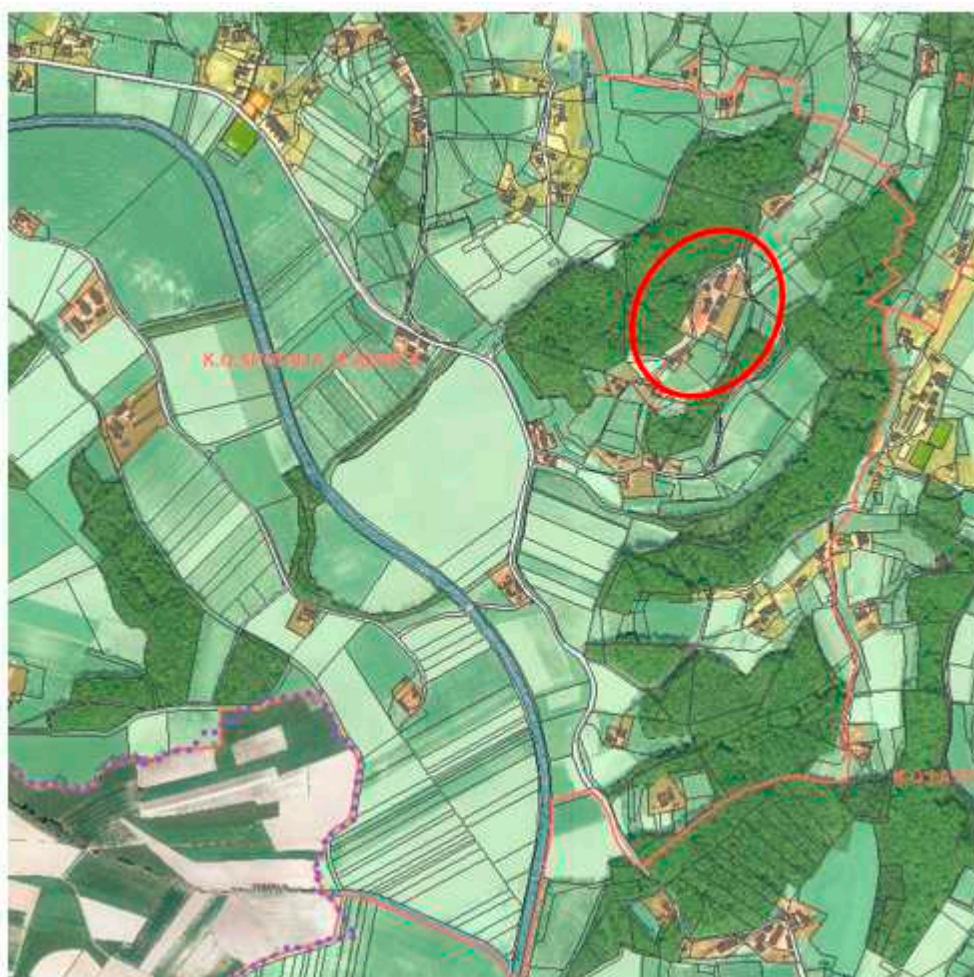

Slika 6: Prikaz širšega območja Osrednjeslovenskih goric in izvornega območja LP na izseku iz OPN, ki prikazuje gostoto in prevlado razpršene poselitve, kot avtohtone oblike poselitve.

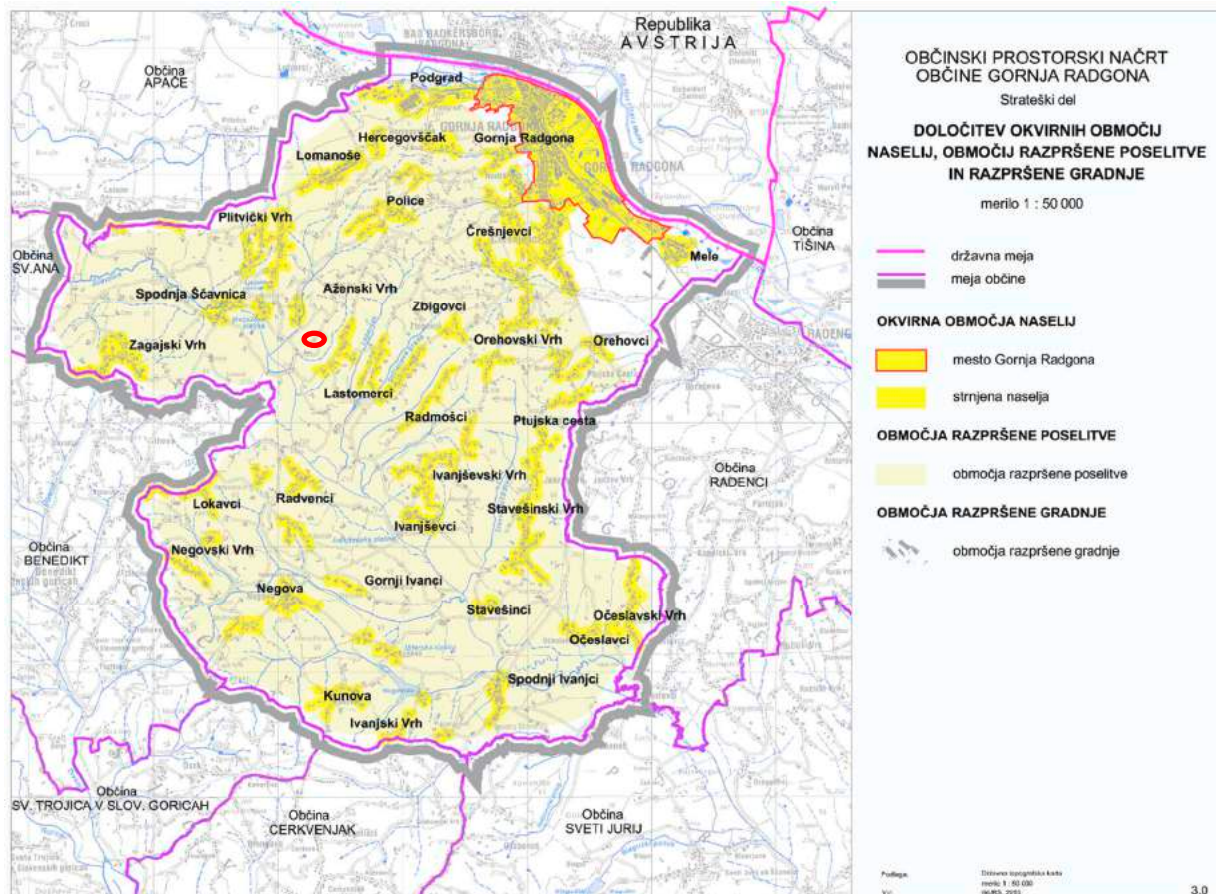

Slika 7: Karta strateškega dela OPN z naslovom Določitev okvirnih območij naselij, območij razpršene poselitve in razpršene gradnje s prikazom lokacije izvornega območja LP in območja LP.

Obstoječe stavbno zemljišče se nahaja na območju stavbnih zemljišč, ki so v OPN po ZPNačrt-u opredeljena kot območja razpršene poselitve v odprtem prostoru, z oznako A, znotraj enote urejanja prostora z oznako EU 15 ter predstavljajo izvorno območje LP. Glede na določilo 280. člena ZUreP-2 se obravnava območje avtohtone razpršene poselitve, opredeljeno v OPN, šteje za območje posamične poselitve, zato se v nadaljevanju Elaborata LP obravnava razpršena poselitev poimenuje posamična poselitev.

Izvorno območje LP, v tem primeru območje posamične poselitve na parc. št. 1137, 1138/3, 1138/11, 1146/1, 1146/2, 1146/3, 1153/2, 1155/2, 1158/5, 1172/3, 1172/5, 1172/6, 1172/7 in 1173, vse k.o. Spodnja Ščavnica v skupni površini 10.051,61 m², predstavlja začetno stanje, od katerega je odvisno povečanje stavbnega zemljišča pri posamični poselitvi glede na obseg, ki je kot izvir določen v OPN.

Preglednica 1: Opredelitev izvornega območja LP v OPN

	Izvorno območje LP
k.o.	Spodnja Ščavnica
parc. št.	1137, 1138/3, 1138/11, 1146/1, 1146/2, 1146/3, 1153/2, 1155/2, 1158/5, 1172/3, 1172/5, 1172/6, 1172/7, 1173
Podrobnejša namenska raba prostora	A
Enota urejanja prostora	EU 15
Režimi in varovanja	območje Natura 2000, ekološko pomembno območje
Površina (m ²)	10.051,61
Prostorski izvedbeni pogoji v OPN	71. člen

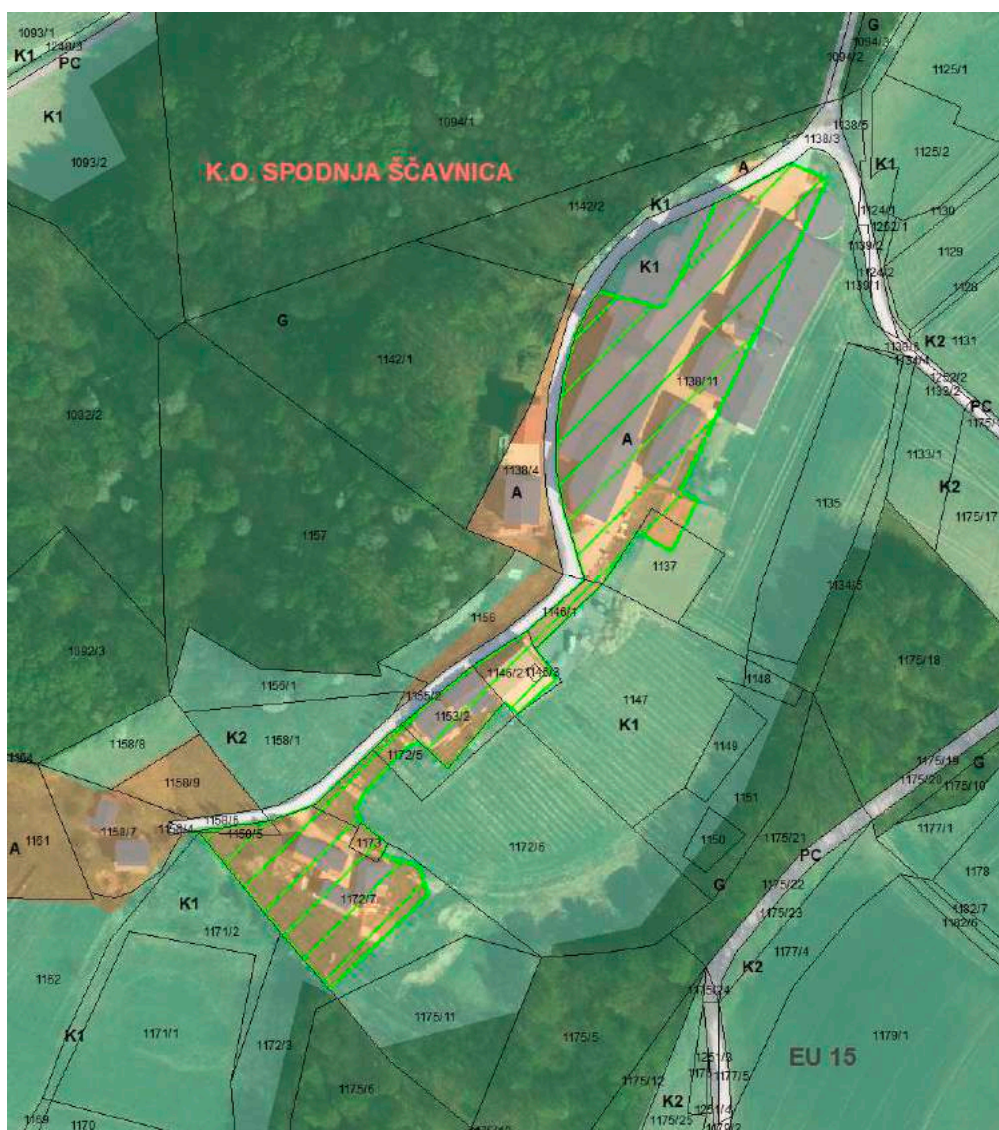

Slika 8: Prikaz izvornega območja LP na izseku iz OPN in digitalnem ortofoto načrtu.

4 OBMOČJE LOKACIJSKE PREVERITVE

Območje LP zajema povečanje izvornega območja LP za največ 20 % in manj kot 600 m², glede na izvorno določen obseg stavbnega zemljišča območja posamične poselitve v OPN, skladno z določbami 135. člena ZUreP-3.

Povečanje obsega obstoječega območja posamične poselitve, za največ 20 % in manj kot 600 m², glede na izvorno območje LP, določeno v OPN je v skladu z 135. členom ZUreP-3 predlagano na južnem delu obstoječega območja posamične poselitve, na delu parc. št. 1146/2 in 1147 k.o. Spodnja Ščavnica v skupni površini 599,26 m². Območje LP se nahaja v ozadju že obstoječih stavbnih zemljišč kmetije, ki se nahajajo ob dostopni poti do obstoječih objektov v neposredni bližini ter so po sami obliki in velikosti premajhna za umestitev predlagane prostorske ureditve za naslednika kmetije. Na podlagi tega je predlagana njihova razširitev v ozadju, ki bo omogočala umestitev predvidene prostorske ureditve. Območje LP se nahaja izven območja opredeljenega stavbnega zemljišča, območja posamične poselitve, določenega v OPN in je v OPN opredeljeno kot najboljšo kmetijsko zemljišče z oznako K1, znotraj iste enote urejanja prostora z oznako EU 15. Po dejanski rabi, ki jo vodi Ministrstvo za kmetijstvo, gozdarstvo in prehrano je območje LP v večjem obsegu opredeljeno kot pozidano in sorodno zemljišče (3000), v manjšem delu pa tudi kot ekstenzivni oziroma travniški sadovnjak (1222), trajni travnik (1300) in neobdelano kmetijsko zemljišče (1600). Dejansko je v naravi na obravnavanem območju še ne dolgo nazaj stal nezahtevni objekt – skladišče pridelkov, za katerega je investitor na upravni enoti pridobil ustrezno gradbeno dovoljenje (št. 351-412/2020-17 z dne 15.10.2020) in njegove manipulativne površine oziroma dostop, zato območje v naravi ne predstavlja več kmetijskega zemljišča. Omenjeni nezahtevni objekt je na grafikah Elaborata LP, ki med drugim prikazujejo tudi ortofoto posnetke iz leta 2022, še vedno razviden. Za potrebe umeščanja in izvedbe predvidene prostorske ureditve je investitor na podlagi pridobljenega novega gradbenega dovoljenja za gradnjo nezahtevnega objekta – skladišče pridelkov (št. 351-241/2023-6208-7 z dne 27.6.2023) obstoječi nezahtevni objekt, ki je stal na območju stavbnih zemljišč, katere preko postopka LP širimo za potrebe umeščanje predvidene prostorske ureditve, odstranil in preselil na novo lokacijo oziroma na edino razpoložljivo nepozidano stavbno zemljišče s katerim razpolaga kmetija.



Slika 9: Prikaz nezahtevnege objekta, ki je še do nedavnega stal na območju obstoječega stavbnega zemljišča, katero je predmet razširitve na območje LP in prikaz njegove preselitve.



Slika 10: Prikaz nezahtevnega objekta, ki je še do nedavnega stal na območju obstoječega stavbnega zemljišča, katero je predmet razširitve na območje LP.



Slika 11: Prikaz prestavljenega nezahtevnega objekta na novi lokaciji.



Slika 12: Okviren prikaz obstoječega stavbnega zemljišča izvornega območja LP in območja LP.

Glede na površino izvornega območja LP (10.051,61 m²), se obstoječe stavbno zemljišče območja posamične poselitve z povečanjem izvornega območja LP poveča za manj kot 20 % in ne presega velikosti 600 m², kar je skladno z 135. členom ZUreP-3.

V predmetnem Elaboratu LP gre za povečanje oziroma širitev izvornega območja LP ob obstoječi kmetiji, ki bo omogočala gradnjo oziroma umestitev predvidne prostorske ureditve v sklopu širitve obstoječe kmetije, zato predvidene prostorske ureditve ni mogoče umestiti na zemljišča nekmetske namenske rabe, saj slednih v neposredni bližini obstoječega območja posamične poselitve oziroma izvornega območja LP ni. V neposredni bližini se sicer nahajajo gozdna zemljišča, ki pa niso povezana z izvornim območje LP, katerega predmet je širitev v sklopu predmetne LP. Hkrati slednja z vidika fizičnih lastnosti zemljišča (naklon) niso primerna za umeščanje objektov. Prav tako v neposredni bližini obstoječega stavbnega zemljišča posamične poselitve, kjer je predvidena umestitev predvidene prostorske ureditve, ni kmetijskih zemljišč z nižjimi bonitetami, zato umeščanje na kmetijska zemljišča nižjih bonitet ni mogoče. Prav tako na izvornem območju LP ni nepozidanih stavbnih zemljišč, kamor bi lahko umestili predvideno prostorsko ureditev. Na edino nepozidano območje stavbnih zemljišč, ki je razvidno iz ortofoto posnetka je bil, kot je že bilo omenjeno, z novim gradbenih

dovoljenjem prestavljen nezahtevni objekt – skladišče pridelkov, ki je bil odstranjen iz območja, kjer je predvideno umeščanje predlagane prostorske ureditve za potrebe katere se tudi širi obstoječe stavbno zemljišče. **Kot je razvidno iz zgoraj navedenega, umestitev predvidene prostorske ureditve na zemljišča nekmetijske namenske rabe oziroma na kmetijska zemljišča nižjih bonitet ali območja nepozidanih stavbnih zemljišč ni možna. Prav tako ni možna umestitev na drugo lokacijo, saj gre za razširitev že obstoječega izvirnega območja LP, ki zaradi same oblike in velikosti ni primerno za umestitve predvidene prostorske ureditve. Slednje prav tako ni mogoče prestaviti na drugo lokacijo z vidika funkcionalnosti obstoječe kmetije.**

Preglednica 2: Opredelitev območja LP v OPN

	Območje LP
Povečanje obstoječega stavbnega zemljišča – NOVO STAVBNO ZEMLJIŠČE	
k.o.	Spodnja Ščavnica
parc.št.	1146/2, 1147
Podrobnejša namenska raba prostora	K1
Enota urejanja prostora	EU 15
Režimi in varovanja	območje Natura 2000, ekološko pomembno območje
Površina (m ²)	599,26
Prostorski izvedbeni pogoji v OPN	73. člen

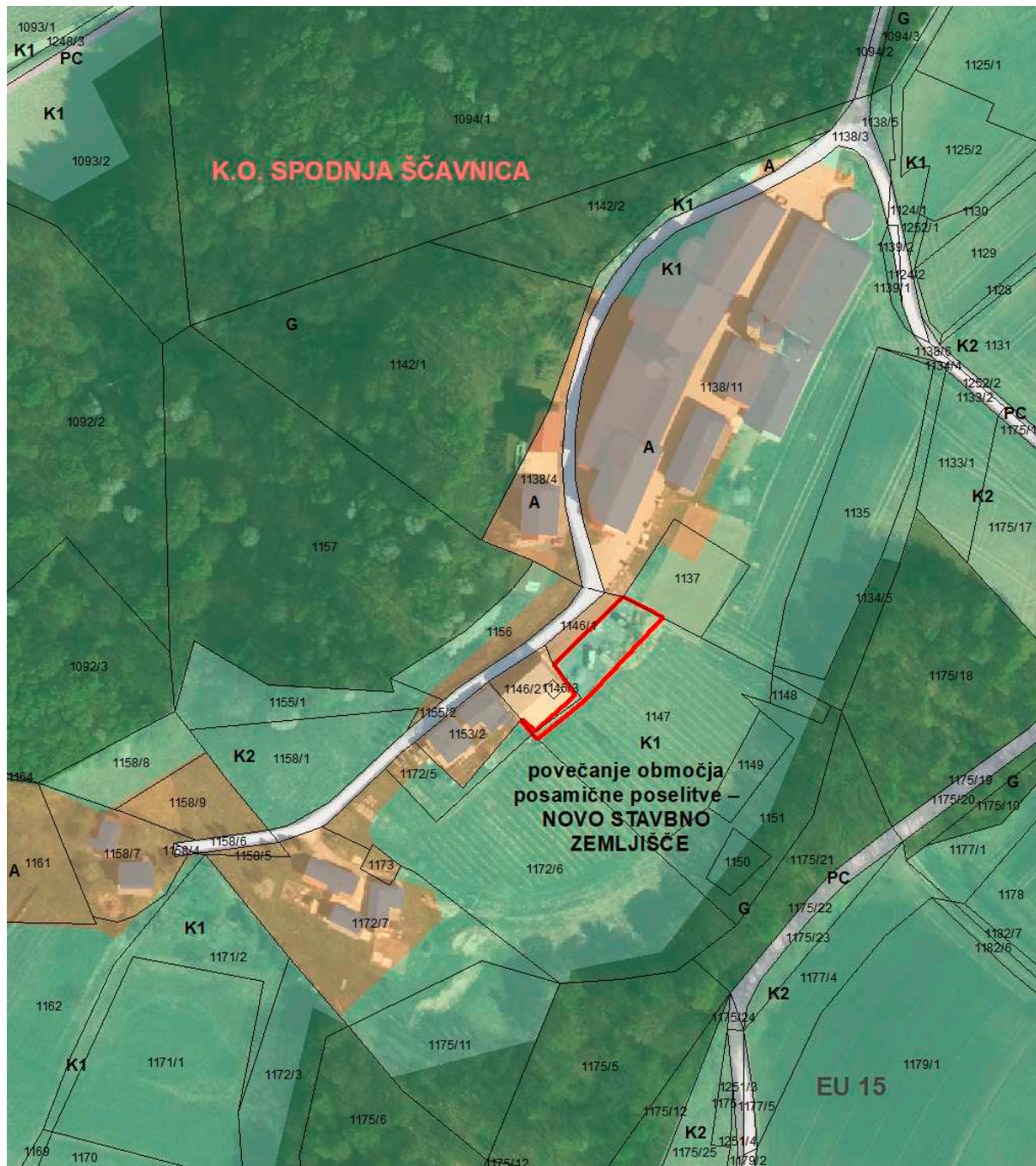

Slika 13: Prikaz območja LP na izseku iz OPN in digitalnem ortofoto načrtu.



Slika 14: Prikaz območja LP na izseku iz OPN, digitalnem ortofoto načrtu in lidar posnetku, ki prikazuje naklon terena.

5 NOVO OBMOČJE POSAMIČNE POSELITVE

Z LP se izvorno območje LP, določeno v OPN poveča, za manj kot 20 % in ne za več kot 600 m², kar je skladno z 135. členom ZUreP-3.

Izvorno območje LP je v OPN opredeljeno v velikosti 10.051,61 m². Z povečanjem izvornega območja LP se le-to poveča za 599,26 m², kar predstavlja slabih 6 % površine izvornega območja LP. Tako izvedeno povečanje izvornega območja LP je v skladu z 135. členom ZUreP-3.

Novo območje posamične poselitve tako zajema območje veliko 10.650,87 m².

Preglednica 3: Opredelitev novega območja posamične poselitve v OPN

	Novo območje posamične poselitve
k.o.	Spodnja Ščavnica
parc.št.	1137, 1138/3, 1138/11, 1146/1, 1146/2, 1146/3, 1147, 1153/2, 1155/2, 1158/5, 1172/3, 1172/5, 1172/6, 1172/7, 1173
Podrobnejša namenska raba prostora	A
Enota urejanja prostora	EU 15
Režimi in varovanja	območje Natura 2000, ekološko pomembno območje
Površina (m²)	10.650,87
Prostorski izvedbeni pogoji v OPN	71. člen

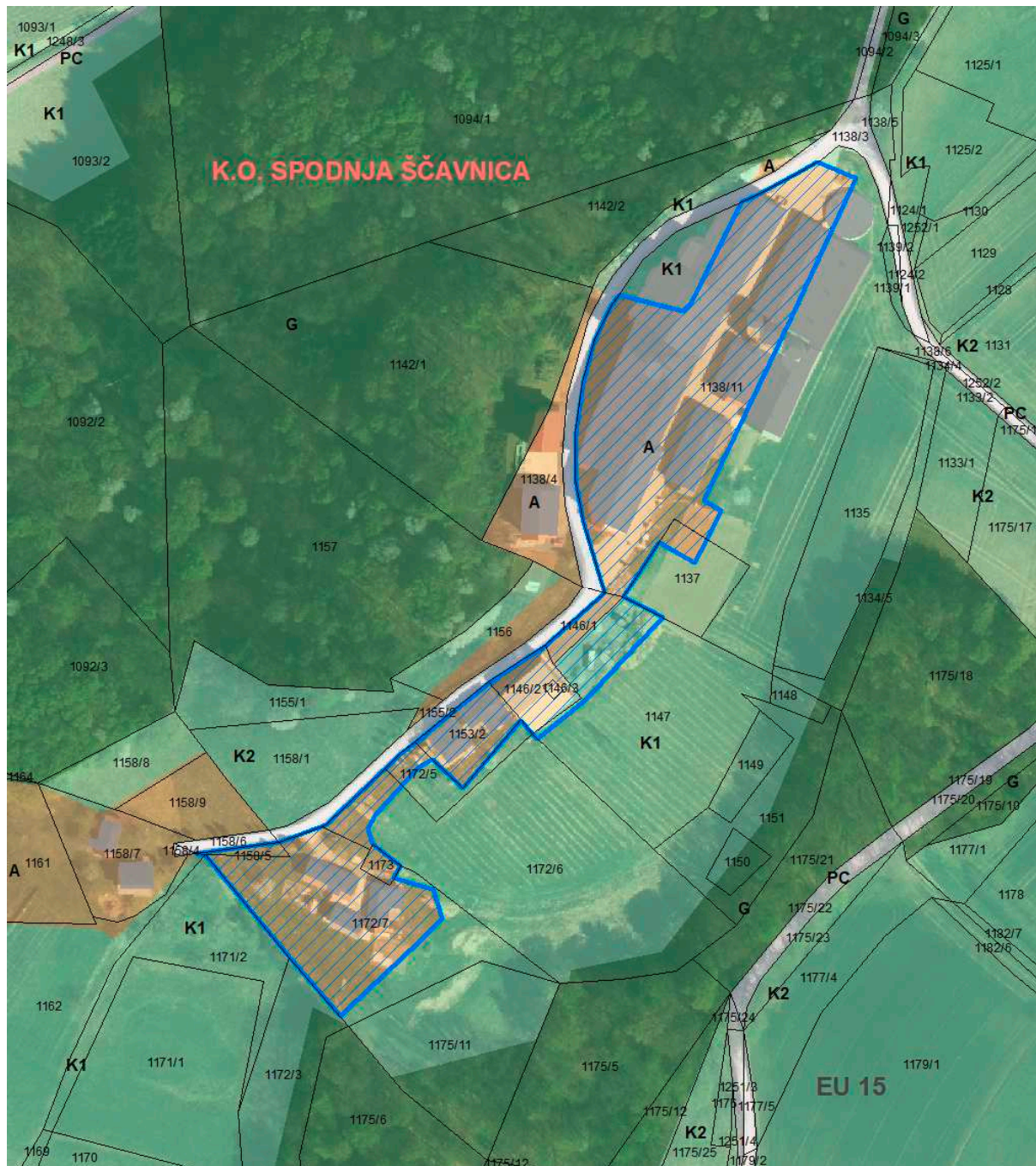

Slika 15: Prikaz novega območja posamične poselitve na izseku iz OPN in digitalnem ortofoto načrtu.

6 DOSTOP IN KOMUNALNA OPREMLJENOST

Za dostop do območja LP se bo uporabila obstoječa dostopna oziroma kategorizirana javna pot (šifra odseka 606631), ki se uporablja kot dostopna pot do obstoječih objektov na izvornem območju LP in se bo istočasno uporabljala tudi kot dostopna pot do predvidene prostorske ureditve, saj se slednja nahaja neposredno ob njej oziroma je nanjo navezana. Se pravi za predvideno prostorsko ureditev ne bo potrebno urediti novega oziroma dodatnega dostopa, saj je območje LP neposredno povezano z dostopno potjo in ima tako omogočen neposreden dostop.

Do območja LP in do obstoječih objektov je speljana tudi vsa, na območju dostopna gospodarska javna infrastruktura (elektrika, vodovod, komunikacije). Javnega kanalizacijskega omrežja na obravnavanem območju ni, zato se bo odvajanje in čiščenje odpadnih voda za predvideno prostorsko ureditev urejalo v skladu s 3., 17. in 105. členom OPN, kjer je navedeno, da se na območjih (gričevnat del občine, območje razpršene poselitve, ipd.), kjer kanalizacijsko omrežje še ni zgrajeno, zbiranje, odvajanje in čiščenje odpadnih voda reši v skladu z veljavnimi predpisi, z malimi oziroma skupnimi komunalnimi čistilnimi napravami, če pa to ni mogoče zaradi tehničnih, okoljskih ali drugih razlogov, pa tudi z individualnimi ali skupinskimi nepretočnimi greznicami.

Glede na to, da se območje LP nahaja v neposredni bližini obstoječih objektov, ki imajo izvedene vse razpoložljive priključke gospodarske javne infrastrukture in, da se je še ne dolgo nazaj na območju nahajal nezahtevni objekt – skladišče pridelkov, ki je že imel zagotovljene osnovne priključke, ne bo težav z zagotavljanjem in umeščanjem novih priključkov razpoložljive gospodarske javne infrastrukture za potrebe gradnje predvidene prostorske ureditve v kolikor bodo ti potrebni oziroma njihovo nadgradnjo.

7 VAROVANJA IN OMEJITVE V PROSTORU

Izvorno območje LP ter območje LP se nahajata na posebnem varstvenem območju narave t.i. **območju Natura 2000** in **ekološko pomembnem območju**. Navedeni pravni režimi so bil upoštevani pri pripravi OPN in tudi Elaboratu LP.

Natura 2000 je evropsko omrežje posebnih varstvenih območij, razglašeni v državah članicah Evropske unije z osnovnim ciljem ohraniti biotsko raznovrstnost. Posebna varstvena območja so namenjena ohranjanju živalskih in rastlinskih vrst ter habitatov, ki so redki ali na evropski ravni ogroženi zaradi dejavnosti človeka. To najpogosteje pomeni, da je na teh območjih treba vzdrževati ugodno stanje z različnimi ukrepi, bodisi zgolj nadaljevati z obstoječimi dejavnostmi, na primer s pašo ali košnjo suhih in vlažnih travnikov po cvetenju in gnezdenju, bodisi nekatere dejavnosti opuščati ali njihovo uvajanje preprečiti, npr. agromelioracije mokrišč. Evropska unija je to omrežje uvedla kot enega od mehanizmov za izvajanje t. i. direktive o pticah iz leta 1979 in direktive o habitatih iz leta 1992. Slovenija je območja Nature 2000 določila z Uredbo o posebnih varstvenih območjih (območjih Natura

2000) (Uradni list RS, št. 49/04, 110/04, 59/07, 43/08, 8/12, 33/13, 35/13 – popr., 39/13 – odl. US, 3/14, 21/16 in 47/18).

Ekološko pomembno območje je območje habitatnega tipa, dela habitatnega tipa ali večje ekosistemske enote, ki pomembno prispeva k ohranjanju biotske raznovrstnosti. Slovenija je ekološko pomembna območja določila z Uredbo o ekološko pomembnih območjih (Uradni list RS, št. 48/04, 33/13, 99/13 in 47/18).

Drugih območij varovanj in omejitev na obravnavanem območju ni.

8 ZEMLJIŠKOKATASTRSKI PRIKAZ

Za pripravo Elaborata LP je bil uporabljen zemljiškokatastrski prikaz (v nadaljnjem besedilu: ZKP), ki je bil prevzet od Geodetske uprave Republike Slovenije s stanjem podatka na dan 3.2.2020. Natančnost mej parcel ZKP na izvornem območju LP in območju LP s strani Geodetske uprave Republike Slovenije, na stanje ZKP na dan 3.2.2020 še ni bila določena (določen je bil rang natančnosti zemljiškokatastrskega načrta 70).

Točen položaj mej v naravi se lahko ugotovi le z ureditvijo mej, ki pa je predvidena v fazi izdelave geodetskega načrta za potrebe priprave projektne dokumentacije za predlagano prostorsko ureditev.

Glede na to, da je pri pripravi Elaborata LP bil uporabljen novejši podatek o zemljiških parcelah, v primerjavi z podatkom, ki je bil uporabljen pri sprejemu OPN, med njima prihaja do minimalnih razlik. V izvorno območje LP in posledično tudi v novo območje posamične poselitve je tako vključen minimalni del parc. št. 1138/3, 1155/2 in 1172/3 k.o. Spodnja Ščavnica, ki v naravi predstavljajo obstoječo občinsko cesto (parc. št. 1138/3 in 1155/2) ter obstoječe kmetijsko zemljišče (parc. št. 1172/3). Parc. št. 1138/3 in 1155/2 k.o. Spodnja Ščavnica sta na izvornem območju LP po veljavnem OPN, glede na ZKP na katerega je bil sprejet OPN, v celoti opredeljena kot območje površin cest z oznako PC, parc. št. 1172/3 k.o. Spodnja Ščavnica pa kot najboljše kmetijsko zemljišče z oznako K1 in gozdno zemljišče z oznako G. Ob preseku izvornega območja LP, ki je bil povzet iz veljavnega OPN in ZKP, ki je bil prevzet od Geodetske uprave Republike Slovenije s stanjem podatka na dan 3.2.2020, pa je zaradi zamika in izboljšave novejšega ZKP v izvorno območje LP in posledično tudi v novo območje posamične poselitve vključen tudi minimalni del parc. št. 1138/3, 1155/2 in 1172/3 k.o. Spodnja Ščavnica. Ne glede na to, da gre za minimalni zamik ZKP in območja parc. št. 1138/3, 1155/2 in 1172/3 k.o. Spodnja Ščavnica po veljavnem OPN niso opredeljena kot območje razpršene poselitve, so le-te, zaradi upoštevanja uradnih evidenc podatkov, bile upoštewane v celotnem Elaboratu LP (tako v tekstu delu, kakor tudi v grafikah).

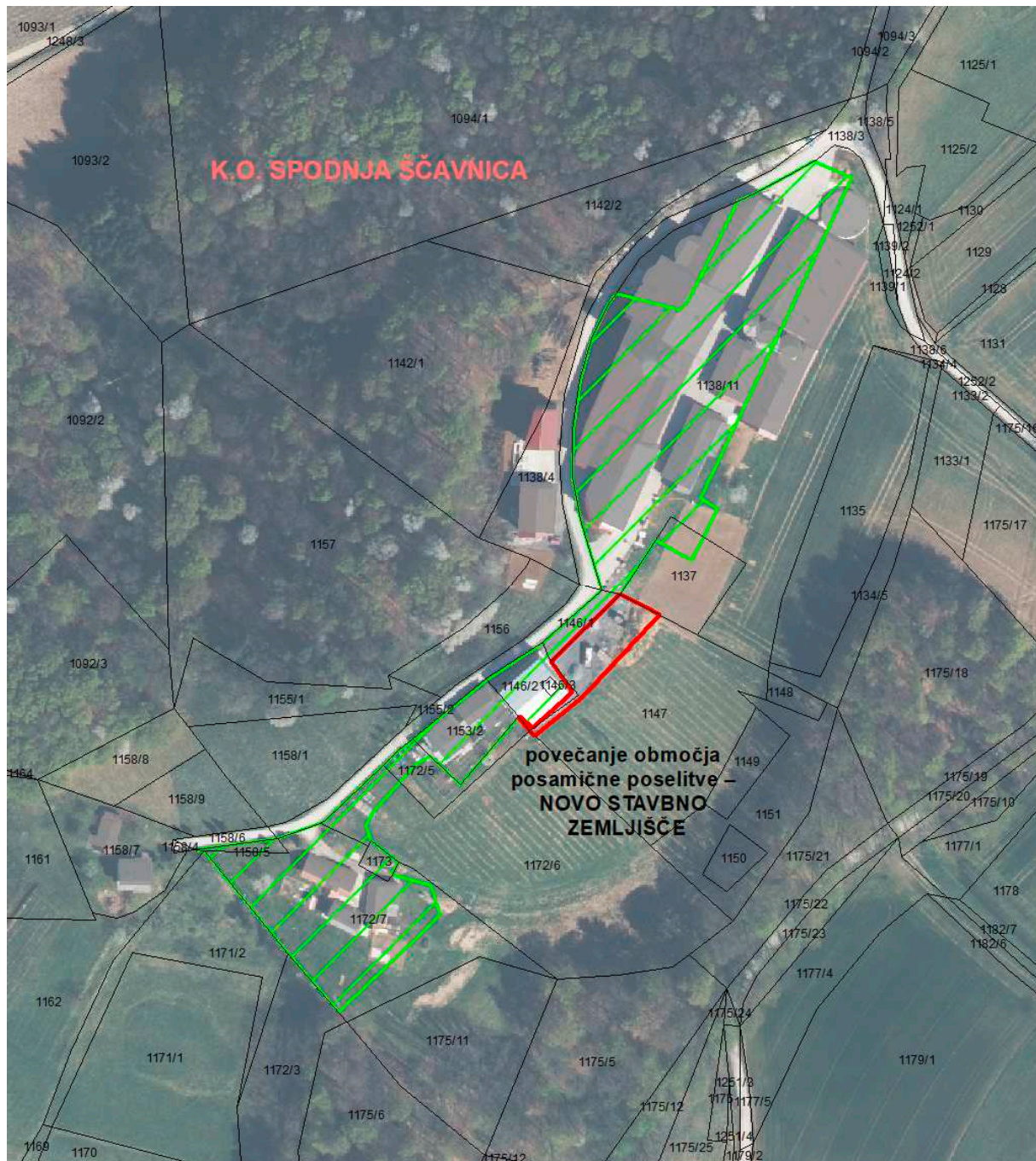

Slika 16: Prikaz izvornega območja LP in območja LP na digitalnem ortofoto načrtu in ZKP (3.2.2020).

9 UTEMELJITEV SKLADNOSTI NAMENA LOKACIJSKE PREVERITVE Z ZUreP-3

Občina Gornja Radgona ima **sprejet OPN**, kjer je obstoječe območje posamične poselitve oziroma tako imenovano izvorno območje LP, po ZPNačrt-u in Pravilniku opredeljeno kot območje razpršene poselitve v odprtem prostoru, z oznako A, znotraj enote urejanja prostora z oznako EU 15. Glede na določilo 280. člena ZUreP-2 se obravnava območje avtohtone razpršene poselitve, opredeljeno v OPN, šteje za območje posamične poselitve. Prav tako ima Občina Gornja Radgona sprejet **Odlok o določitvi stroškov lokacijske preveritve** v Občini Gornja Radgona (Uradno glasilo Občine Gornja Radgona, št. 2/19) in zagotovljenega **občinskega urbanista**. Iz zapisanega je razvidno, da Občina Gornja Radgona izpolnjuje vse pogoje, ki jih določa ZUreP-3 za izvedbo postopka LP.

Utemeljitev skladnosti predmetne LP z določili 32. in 135. člena ZUreP-3 je razvidna iz spodnje Preglednice 4 in 5.

Preglednica 4: Kriteriji za določanje obsega stavbnega zemljišča pri posamični poselitvi in utemeljitev skladnosti z določili 32. člena ZUreP-3

Kriteriji za določanje obsega stavbnega zemljišča pri posamični poselitvi glede na določila 32. člena ZUreP-3	
Kriteriji	Utemeljitev skladnosti
Dopušča se povečanje oziroma preoblikovanje obstoječe posamične poselitve za gradnjo objektov za izvajanje obstoječih dejavnosti v tem območju.	DA. Na obstoječem območju stavbnega zemljišča posamične poselitve se nahajajo obstoječi stanovanjski, kmetijsko - gospodarski in drugi spremljajoči objekti. Na območju LP je predvidena razširitev obstoječega območja posamične poselitve za potrebe pridobitve stavbnega zemljišča primerne velikosti in oblike za umeščanje novega stanovanjskega objekta s spremljajočimi objekti in površinami za mladega prevzemnika kmetije, kot dopolnitev obstoječega območja posamične poselitve in tudi kot dopolnitev obstoječe dejavnosti (kmetijstvo), kar bo omogočalo njen obstoj in nadaljnji razvoj. Dopolnitev oziroma zaokrožitev obstoječega območja posamične poselitve na območju LP je skladna z določili OPN, med drugim tudi z določili v 8., 21. in 31. členu OPN, kjer je med drugim zapisano tudi, da razpršena poselitev v gričevnatem delu občine predstavlja avtohtono obliko poselitve, zaradi česar le-ta, na območju občine, ne predstavlja negativnega pojava v prostoru. Njeno ohranjanje ni pomembno samo zaradi ohranjanja poselitve, ampak tudi zaradi njenega prispevka k prepoznavnosti in ohranjanju kulturne krajine širšega območja Slovenskih goric. Zaradi navedenega je razpršeno poselitev potrebno

Kriteriji za določanje obsega stavbnega zemljišča pri posamični poselitvi glede na določila 32. člena ZUreP-3	
Kriteriji	Utemeljitev skladnosti
	ohranjati in smiselno dopolnjevati obstoječa stavbna zemljišča (zaokroževanje, zapolnjevanje, širitev, ipd.) ter jo istočasno varovati pred novo oz. množično širitvijo, v smislu oblikovanja novih območij razpršene poselitve izven strnjjenih območij naselij
Ohranja ali izboljša se obstoječi arhitekturni in tipološki vzorec posamične poselitve.	DA. Za predvideno prostorsko ureditev, bodo veljali enaki prostorsko izvedbeni pogoji, kot veljajo za obstoječa stavbna zemljišča posamične poselitve v odprtem prostoru, s čimer se ohranja obstoječi arhitekturni in tipološki vzorec posamične poselitve v širšem prostoru.
Obstoječa posamična poselitev je že komunalno opremljena tako, da dopušča priklop novih objektov, dostop do javne ceste pa se praviloma zagotavlja preko obstoječih dovozov.	DA. Obstoječa posamična poselitev je ustrezno komunalno opremljena, saj so obstoječi objekti priključeni na vodovodno omrežje, električno omrežje in komunikacijsko omrežje. Odvajanje in čiščenje odpadnih voda se bo urejalo v skladu z določili 3., 17. in 105. člena OPN. V omenjenih členih je navedeno, da se na območjih (gričevnat del občine, območje razpršene poselitve, ipd.), kjer kanalizacijsko omrežje še ni zgrajeno, zbiranje, odvajanje in čiščenje odpadnih voda reši v skladu z veljavnimi predpisi, z malimi oziroma skupnimi komunalnimi čistilnimi napravami, če pa to ni mogoče zaradi tehničnih, okoljskih ali drugih razlogov, pa tudi z individualnimi ali skupinskimi nepretočnimi greznicami. Glede na to, da se območje LP nahaja v neposredni bližini obstoječih objektov, ki imajo izvedene vse razpoložljive priključke gospodarske javne infrastrukture ter so slednji za nezahtevni objekt, ki je bil prestavljen in je še ne dolgo nazaj stal na že obstoječem stavbnem zemljišču, katerega predmet je razširitev preko postopka LP, bili izvedeni ne bo težav z zagotavljanjem ali umeščanjem novih priključkov razpoložljive gospodarske javne infrastrukture za potrebe predvidene prostorske ureditve, v kolikor bodo ti potrebni. Dostop do območja LP je za predvideno prostorsko ureditev mogoč direktno iz kategorizirane občinske ceste, ki se uporablja kot dostopna pot do obstoječih objektov na izvornem območju LP in njegovi neposredni bližini. Ureditev novega dovoza tako ni predvidena.

Kriteriji za določanje obsega stavbnega zemljišča pri posamični poselitvi glede na določila 32. člena ZUreP-3	
Kriteriji	Utemeljitev skladnosti
Povečanje oziroma preoblikovanje obstoječe posamične poselitve omogočajo fizične lastnosti zemljišča.	DA. Povečanje obstoječega območja posamične poselitve omogočajo fizične lastnosti zemljišča, saj gre za uravnavo na slemenu, ki omogoča gradnjo objektov, brez večjih tehničnih omejitev, zaradi naklona terena.
Vpliv na okolje in na obstoječo posamično poselitev se ne bo bistveno povečal.	DA. Z predvidenim povečanjem območja posamične poselitve ter predvidenimi ureditvami na območju LP se vpliv na okolje in na obstoječo posamično poselitev ne bo bistveno povečal, saj gradnja predvidene prostorske ureditve ne bo povzročala emisij strupenih plinov, elektromagnetnega sevanja, povečanja hrupa, zastrupitve tal ali vode, ipd..
Načrtovani posegi v prostor niso v nasprotju s pravnimi režimi in varstvenimi usmeritvami.	DA. Območje LP se nahaja na posebnem varstvenem območju narave t.i. območju Natura 2000 in ekološko pomembnem območju. Na območju LP ni evidentiranih posebnih območij varovanja narave ali obstoječih habitatov, zato navedeni režimi ne vplivajo na umeščanje objektov v prostor. Predvideno povečanje obstoječega območja posamične poselitve ter gradnja predvidene prostorske ureditve bo izvedena v skladu z določili prostorsko izvedbenih pogojev, določenih v OPN, zaradi česar bo skladna tudi s pravnimi režimi in varstvenimi usmeritvami na območju, saj so le te v OPN in pri pripravi Elaborata LP bile upoštevane. Hkrati bo nosilec urejanja prostora, na katerega delovno področje posegajo navedeni pravni režimi v postopku LP pozvan s strani občinskega urbanista za podajo svojega mnenja o sprejemljivosti predmetne LP. Drugih pravnih režimov na območju LP ni.

Preglednica 5: Kriteriji za določanje obsega stavbnega zemljišča pri posamični poselitvi in utemeljitev skladnosti z določili 135. člena ZUreP-3

Kriteriji za določanje obsega stavbnega zemljišča pri posamični poselitvi glede na določila 135. člena ZUreP-3	
Kriteriji	Utemeljitev skladnosti
Pri preoblikovanju in določanju natančne oblike in velikosti območja stavbnih zemljišč pri posamični poselitvi se upošteva tudi	DA. Pri določanju oblike in velikosti novega območja stavbnih zemljišč na posamični poselitvi so se upoštevale tako fizične lastnosti zemljišča (naklon,

<p>fizične lastnosti zemljišča in pravne režime na tem območju.</p>	<p>dostop, potek vodov in naprav gospodarske javne infrastrukture, obstoječa grajena struktura, ipd.), kakor tudi pravni režimi in omejitve na območju, ki so bili že opisani pri utemeljitvi skladnosti glede na določila 32. člena ZUreP-3 in v posameznih poglavjih Elaborata LP.</p>
<p>Z LP se lahko velikost stavbnega zemljišča posamezne posamične poselitve, kot je določena v OPN, poveča ali zmanjša za največ 20 %, vendar pa povečanje ne sme preseči 600 m² glede na izvorno določen obseg stavbnega zemljišča posamezne posamične poselitve v OPN, ne glede na število izvedenih lokacijskih preveritev.</p>	<p>DA. Velikost novega stavbnega zemljišča se ne poveča za več kot 20 % glede na izvorno določen obseg stavbnega zemljišča posamične poselitve v OPN in ne presega velikosti 600 m². Na račun predlagane razširitve izvornega območja posamične poselitve se izvorno območje LP, površinsko gledano poveča za 599,26 m², kar predstavlja slabih 6 % površine izvornega območja LP, kar je skladno z določili 135. člena ZUreP-3.</p>

10 LITERATURA IN PODATKOVNI VIRI

LITERATURA

- Zakon o urejanju prostora (ZUreP-3) (Uradni list RS, št. 199/21, 18/23 – ZDU-10, 78/23 – ZUNPEOVE in 95/23 – ZIUOPZP)
- Zakon o urejanju prostora (ZUreP-2) (Uradni list RS, št. 61/17, 199/21 – ZUreP-3 in 20/22 – odl. US)
- Priporočila za izvajanje lokacijske preveritve (http://www.mop.gov.si/fileadmin/mop.gov.si/pageuploads/pomembni_dokumenti/priporocila/priporocila_lokaijska_preveritev.pdf)
- Smernice s področja varstva kmetijskih zemljišč za pripravo lokacijskih preveritev, v okviru katerih se preoblikuje ali spremeni obseg stavbnih zemljišč, kot so določena v občinskem prostorskem načrtu (št. 3505-72/2022/1 z dne 6. 6. 2022)
- Odlok o občinskem prostorskem načrtu Občine Gornja Radgona (Uradno glasilo Občine Gornja Radgona št. 3/15 in 6/17)

PODATKOVNI VIRI



- podatki o namenski rabi prostora in enotah urejanja prostora iz OPN (<https://pis.eпростor.gov.si>)
- podatki o zemljiškem katastru, katastru stavb, gospodarski javni infrastrukturi, mejah katastrskih občin, digitalnih ortofoto načrtov (<https://www.e-простor.gov.si/>)
- podatek o dejanski rabi zemljišč in hidromelioracijah (<https://rkg.gov.si/>)
- podatek o območij varovanja narave (območja Nature 2000 in ekološko pomembna območja) (<http://gis.arso.gov.si>)
- podatek Lidar (<http://gis.arso.gov.si/evodel>)

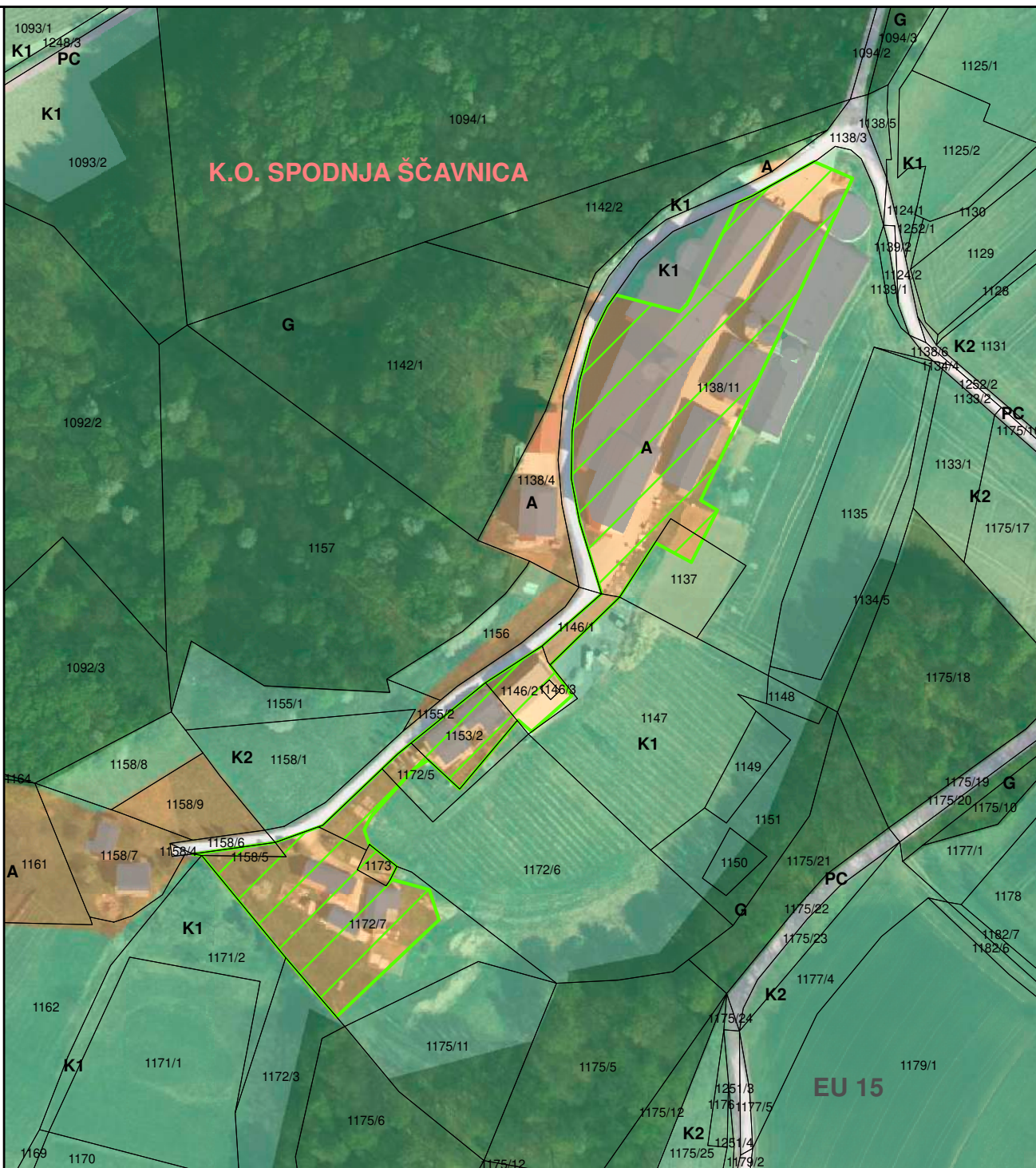

II. GRAFIČNI DEL



1. Prikaz izvornega območja LP na izseku iz občinskega prostorskega načrta	M1:2.000
2. Prikaz območja LP na izseku iz občinskega prostorskega načrta	M1:2.000
3. Prikaz novega območja posamične poselitve na izseku iz občinskega prostorskega načrta	M1:2.000
4. Izsek iz zemljiškokatastrskega prikaza (GURS, 3.2.2020) za parcele na območju LP	M1:2.000
5. Prikaz pravnih režimov na območju LP	M1:2.000



Legenda:

-  kataster stavb
-  zemljiški kataster
-  izvorno območje LP

-  enota urejanja prostora
- OBMOČJA STAVBNIH ZEMLJIŠČ**
-  A - površine razpršene poselitve
-  PC - površine cest

- OBMOČJA KMETIJSKIH ZEMLJIŠČ**
-  K1 - najboljša kmetijska zemljišča
-  K2 - druga kmetijska zemljišča
- OBMOČJA GOZDNIH ZEMLJIŠČ**
-  G - gozdna zemljišča

Naloga:

Elaborat lokacijske preveritve za določitev obsega stavbnega zemljišča pri posamični poselitvi za del parc. št. 1146/2 in 1147 v k.o. 193 – Spodnja Ščavnica

Izdelovalec:



ZEU družba za načrtovanje in inženiring d.o.o.

Pooblaščen prostorski načrtovalec:

Alenka ŠUMAK, univ.dipl.inž.kraj.arh.
ZAPS 1535 KA

Grafični prikaz:

Prikaz izvornega območja LP na izseku iz občinskega prostorskega načrta

Sodelavci:

Barbara BABIČ FEKONJA, univ.dipl.geog.
Tadeja MADJAR STANJKO, univ.dipl.inž.arh.
Urška KOCIPER

Št. naloge:
LP 4/23

Datum:
september 2023

Merilo:
1:2.000



Legenda:

kataster stavb

zemljiški kataster

povečanje območja posamične poselitve - NOVO STAVBNO ZEMLJIŠČE

EU 15 enota urejanja prostora

OBMOČJA STAVBNIH ZEMLJIŠČ

A - površine razpršene poselitve

PC - površine cest

OBMOČJA KMETIJSKIH ZEMLJIŠČ

K1 - najboljša kmetijska zemljišča

K2 - druga kmetijska zemljišča

OBMOČJA GOZDNIH ZEMLJIŠČ

G - gozdna zemljišča

Naloga:

Elaborat lokacijske preveritve za določitev obsega stavbnega zemljišča pri posamični poselitvi za del parc. št. 1146/2 in 1147 v k.o. 193 – Spodnja Ščavnica

Izdelovalec:



ZEU družba za načrtovanje in inženiring d.o.o.

Pooblaščen prostorski načrtovalec:

Alenka ŠUMAK, univ.dipl.inž.kraj.arh.
ZAPS 1535 KA

Grafični prikaz:

Prikaz območja LP na izseku iz občinskega prostorskega načrta

Sodelavci:

Barbara BABIČ FEKONJA, univ.dipl.geog.
Tadeja MADJAR STANJKO, univ.dipl.inž.arh.
Urška KOCIPER

Št. naloge:

LP 4/23

Datum:

september 2023

Merilo:

1:2.000



Legenda:

kataster stavb

zemljiški kataster

novo območje posamične poselitve

EU 15 enota urejanja prostora

OBMOČJA STAVBNIH ZEMLJIŠČ

A - površine razpršene poselitve

PC - površine cest

OBMOČJA KMETIJSKIH ZEMLJIŠČ

K1 - najboljša kmetijska zemljišča

K2 - druga kmetijska zemljišča

OBMOČJA GOZDNIH ZEMLJIŠČ

G - gozdna zemljišča

Naloga:

Elaborat lokacijske preveritve za določitev obsega stavbnega zemljišča pri posamični poselitvi za del parc. št. 1146/2 in 1147 v k.o. 193 – Spodnja Ščavnica

Izdelovalec:



ZEU družba za načrtovanje in inženiring d.o.o.

Pooblaščen prostorski načrtovalec:

Alenka ŠUMAK, univ.dipl.inž.kraj.arh.
ZAPS 1535 KA

Grafični prikaz:

Prikaz novega območja posamične poselitve na izseku iz občinskega prostorskega načrta

Sodelavci:

Barbara BABIČ FEKONJA, univ.dipl.geog.
Tadeja MADJAR STANJKO, univ.dipl.inž.arh.
Urška KOCIPER

Št. naloge:

LP 4/23

Datum:

september 2023

Merilo:

1:2.000

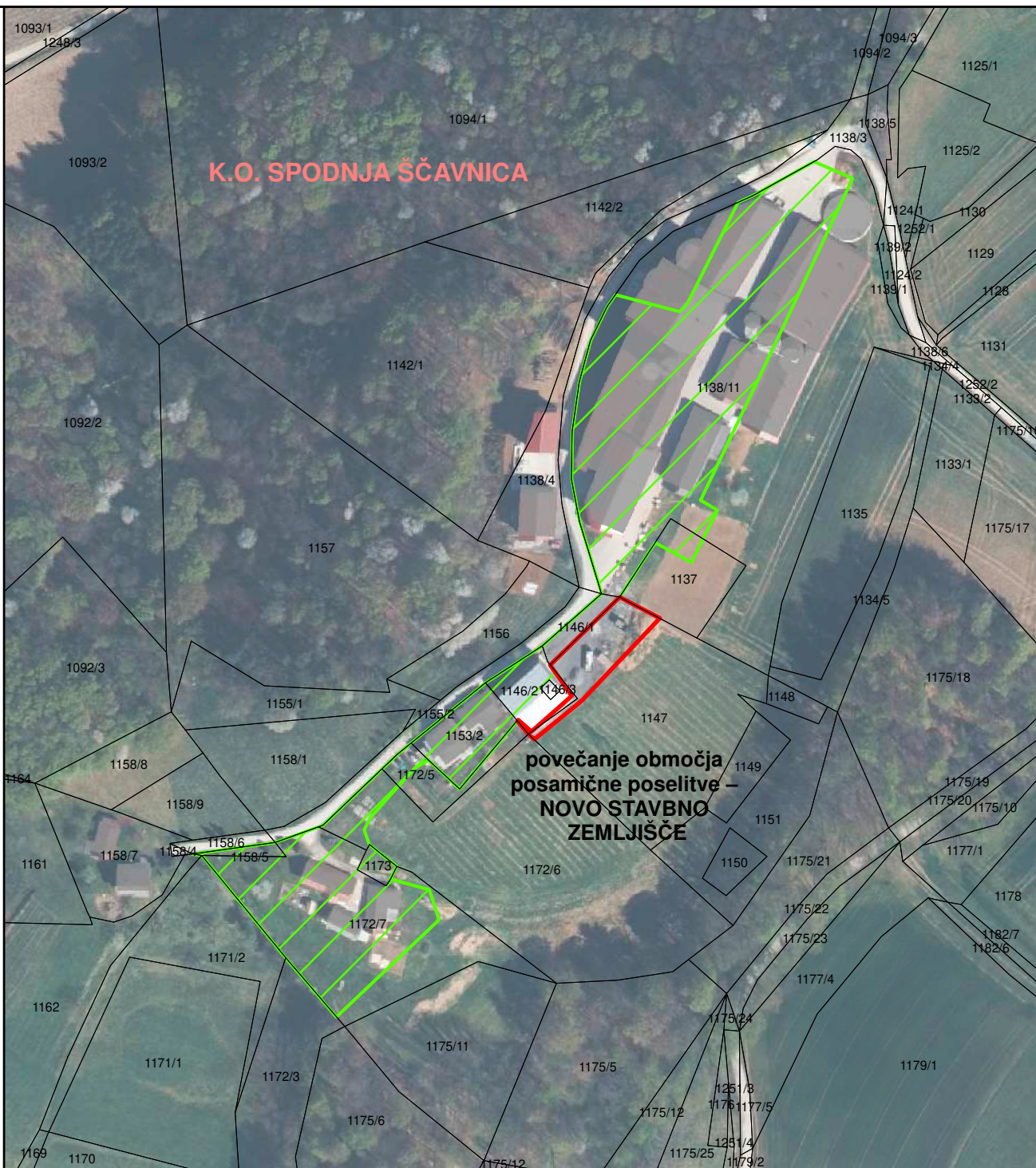

Legenda:

- kataster stavb
- zemljiški kataster
- izvorno območje LP
- povečanje območja posamične poselitve - NOVO STAVBNO ZEMLJIŠČE

Naloga:

Elaborat lokacijske preveritve za določitev obsega stavbnega zemljišča pri posamični poselitvi za del parc. št. 1146/2 in 1147 v k.o. 193 – Spodnja Ščavnica

Izdelovalec:



ZEU družba za načrtovanje in inženiring d.o.o.

Pooblaščen prostorski načrtovalec:

Alenka ŠUMAK, univ.dipl.inž.kraj.arh.
ZAPS 1535 KA

Grafični prikaz:

Izsek iz zemljiškokatastrskega prikaza (GURS, 3.2.2020) za parcele na območju LP

Sodelavci:

Barbara BABIČ FEKONJA, univ.dipl.geog.
Tadeja MADJAR STANJKO, univ.dipl.inž.arh.
Urška KOCIPER

Št. naloge:

LP 4/23

Datum:

september 2023

Merilo:

1:2.000

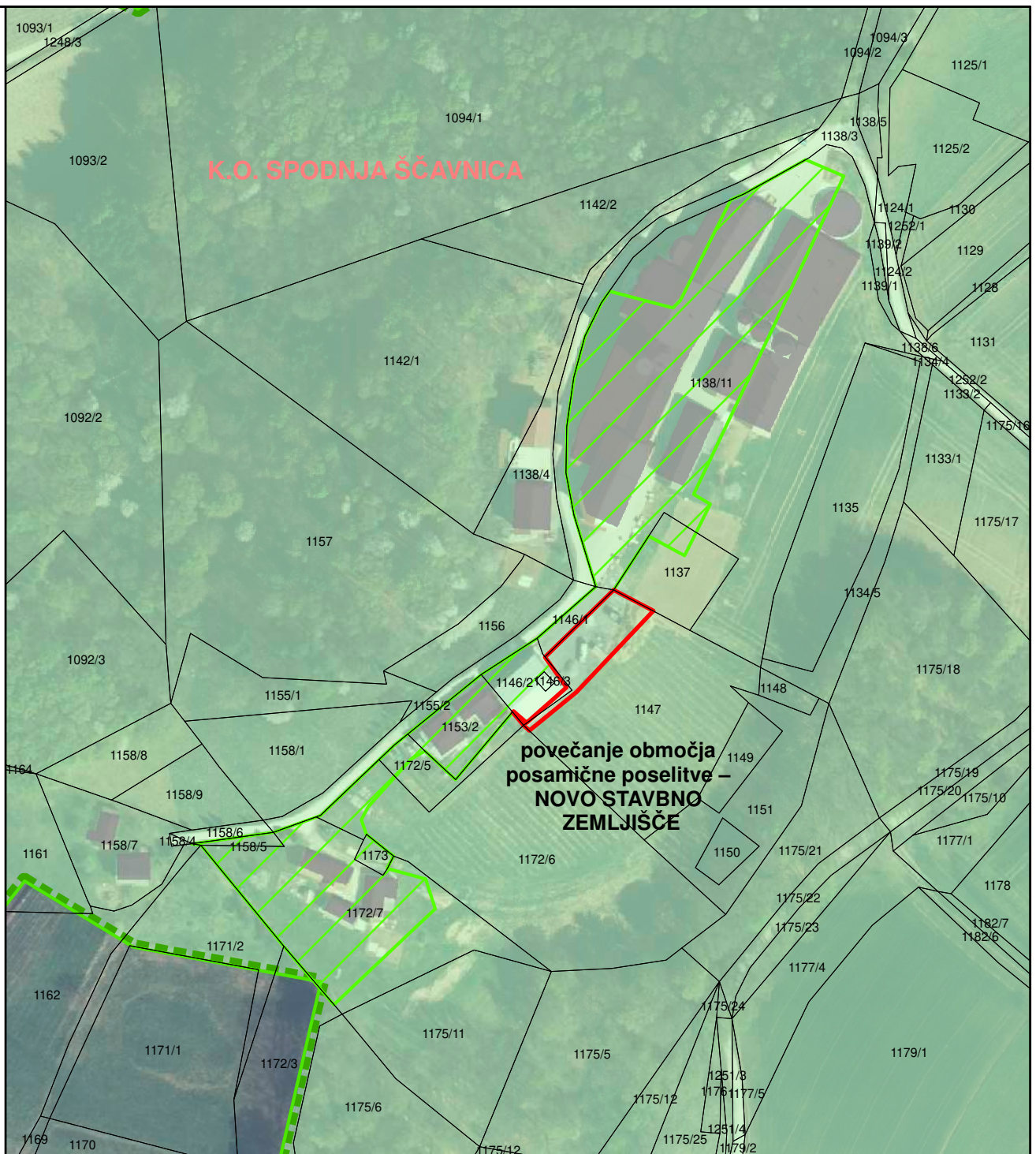

Legenda:

 kataster stavb

 zemljiški kataster

 izvorno območje LP

 povečanje območja posamične poselitve - NOVO STAVBNO ZEMLJIŠČE

 območje Natura 2000

 ekološko pomembno območje

Naloga:

Elaborat lokacijske preveritve za določitev obsega stavbnega zemljišča pri posamični poselitvi za del parc. št. 1146/2 in 1147 v k.o. 193 – Spodnja Ščavnica

Izdovalec:

ZEU

ZEU družba za načrtovanje in inženiring d.o.o.

Pooblaščen prostorski načrtovalec:

Alenka ŠUMAK, univ.dipl.inž.kraj.arh.
ZAPS 1535 KA

Grafični prikaz:

Prikaz pravnih režimov na območja LP

Sodelavci:

Barbara BABIČ FEKONJA, univ.dipl.geog.
Tadeja MADJAR STANJKO, univ.dipl.inž.arh.
Urška KOCIPER

Št. naloge:

LP 4/23

Datum:

september 2023

Merilo:

1:2.000



III. PRILOGE

Mnenje Kmetijsko svetovalne službe

PRILOGA 1

Obrazec UTEMELJENOST POSEGA NA KMETIJSKO ZEMLJIŠČE ZA POTREBE KMETIJSKEGA GOSPODARSTVA

VSEBINA	PODATKI
1. Zaporedna številka posega	
2. KMG-MID	100323382
3. Podatki o kmetijskem gospodarstvu:	
a) površina zemljišča	138,54 ha obdelovalnih zemljišč
b) stalež živine, pridelek	289,78 GVŽ (plemenske svinje, mladice, pujski, tekači, pitanci). Na kmetiji pridelujejo krmo za potrebe prehrane živali (koruza, pšenica, ječmen). Ocena hektarskega donosa: - Koruza 12 t - Pšenica 7 t - Ječmen 7 t
c) objekti na kmetijskem gospodarstvu in strojna opremljenost	Na kmetijskem gospodarstvu imajo sodobno urejene hleve na sistem gnojevke ter ostalo potrebno pripadajočo infrastrukturo (silosi, skladišča, garaže za mehanizacijo, lagune za gnojevko). V hlevih je urejena avtomatska regulacija klime ter avtomatsko krmljenje. Trdimo lahko, da imajo tudi ustrezno opremljen strojni park, saj amortizirano mehanizacijo redno zamenjujejo z novo in sodobno mehanizacijo.
č) naslednik, razvojna sposobnost kmetijskega gospodarstva	Na kmetiji imajo že določenega naslednika kmetije, ki trenutno zaključuje študij na fakulteti za kmetijstvo in biosistemske vede v Mariboru in bo kmalu prevzel tudi kmetijo.
d) dopolnilne dejavnosti na kmetiji	Sončna elektrarna
4. Podatki o predlaganem objektu:	
a) namen, velikost in kapaciteta objekta	Gre za spremembo kmetijskega zemljišča v stavbno za potrebe gradnje stanovanjske hiše, garaže in asfaltiranega dvorišča v skupni površini cca. 600 m ² .
b) utemeljenost naložbe	Mladi prevzemnik si želi na kmetiji urediti prostor za gradnjo svoje lastne hiše, garaže ter dvorišča, da bo imel vse možnosti da si s svojo partnerko ustvari družino, ki je pri prevzemu takšne kmetije izrednega pomena.

<p>5. Mnenje o predlaganem posegu z vidika obstoja in nadaljnega razvoja kmetijskega gospodarstva</p>	<p>Glede na to da gre pri predlagani spremembi za ustvarjanje pogojev za prebivanje mladega prevzemnika, smatramo da je lahko to odločilnega pomena pri nadaljem razvoju in obstoju kmetije. Območje, kjer je predvidena gradnja stanovanjske hiše, garaže in ureditev dvorišča se je, zaradi prostorske stiske na kmetiji, ki praktično nima več nepozidanih stavbnih zemljišč, uporabilo kot funkcionalna površina kmetije. Na njem se je na podlagi gradbenega dovoljenja za gradnjo neazhtevnega objekta (št. 351-412/2020-17 z dne 15.10.2020) zgradil nezahteven objekt za skladiščenje pridelkov z manipulacijskim prostorom oziroma dovozom, ki se je zaradi predvidene gradnje stanovanjskega objekta za mladega prevzemnika kmetije in na podlagi pridobljenega novega gradbenega dovoljenja, že preselil na edino nepozidano stavbno zemljišče v okviru kmetije, v neposredno bližino obstoječih kmetijsko-gospodarskih objektov na območje parc. št. 1137 in 1138/8 k.o. Spodnja Ščavnica. Z vidika pretekle rabe območja predlagane širitve slednje ne predstavlja pomembnejše pridelovane površine kmetije.</p>
---	---

Kraj in datum: G. Radgona, 18.09.2023

Žig in podpis odgovorne osebe: _____



Navodila za izpolnjevanje obrazca Utemeljenost posega na kmetijsko zemljišče za potrebe kmetijskega gospodarstva

1. Zaporedna številka posega: v polje vpišite zaporedno številko posega iz elaborata posegov na kmetijska zemljišča.
2. KMG-MID: v polje vpišite identifikacijsko številko kmetijskega gospodarstva iz Registra kmetijskih gospodarstev.
- 3.a) Podatki o kmetijskem gospodarstvu; površina zemljišča: v polje vpišite podatke o površini (obdelovalnih, gozdnih in drugih) zemljišč, ki jih ima v uporabi kmetijsko gospodarstvo.
- 3.b) Podatki o kmetijskem gospodarstvu; stalež živine, pridelek: v polje vpišite podatek o številu glav velike živine (GVŽ) in oceno hektarskega donosa pridelka.
- 3.c) Podatki o kmetijskem gospodarstvu; objekti na kmetijskem gospodarstvu in strojna opremljenost: v polje vpišite obstoječe objekte, ki pripadajo kmetijskemu gospodarstvu, ter strojno opremljenost.
- 3.č) Podatki o kmetijskem gospodarstvu; naslednik, razvojna sposobnost kmetijskega gospodarstva: v polje vpišite oceno vitalnosti in razvojne perspektive kmetijskega gospodarstva, gospodarske investicije, možnost širitve kmetijske dejavnosti.
- 3.d) Podatki o kmetijskem gospodarstvu; dopolnilne dejavnosti na kmetiji: v polje vpišite obstoječe dopolnilne dejavnosti in načrte za nove dopolnilne dejavnosti.
- 4.a) Podatki o predlaganem objektu; namen, površina in kapaciteta objekta: v polje vpišite namen načrtovanega objekta, predvideno površino in kapaciteto objekta.
- 4.b) Podatki o predlaganem objektu; utemeljenost naložbe: v polje vpišite oceno pričakovanega ekonomskega učinka načrtovane širitve kmetijskega gospodarstva (povečanje proizvodnje in dohodka).
5. Mnenje o predlaganem posegu z vidika obstoja in nadaljnega razvoja kmetijskega gospodarstva: v polje vpišite oceno drugih pozitivnih učinkov na razvoj kmetijskega gospodarstva, ki jih je mogoče pričakovati od načrtovane gradnje objekta.

**OBČINA GORNJA RADGONA
OBČINSKI SVET**

Partizanska c. 13, 9250 Gornja Radgona

tel.: 02 564 38 38

<http://www.gor-radgona.si>e-pošta: obcina@gor-radgona.si

Številka: 354-0002/2024 (U132)

Datum: _____

Na podlagi 5. člena Uredbo o metodologiji za oblikovanje cen storitev obveznih občinskih gospodarskih javnih služb varstva okolja (Uradni list RS, št. 87/12, 109/12, 76/17, 78/19 in 44/22 – ZVO-2) in na podlagi 18. člena Statuta Občine Gornja Radgona (Uradno glasilo Občine Gornja Radgona, št. 1/2015 in 9/2023), je Občinski svet Občine Gornja Radgona na svoji ____ redni seji, dne _____ 2024 sprejel naslednji

S K L E P**o potrditvi cen storitev in Elaborata o oblikovanju cen storitev obveznih občinskih gospodarskih javnih služb odvajanja in čiščenja komunalne in padavinske odpadne vode v občini Gornja Radgona**

1. Občinski svet Občine Gornja Radgona potrjuje Elaborat o oblikovanju cen storitev GJS odvajanja in čiščenja komunalne in padavinske odpadne vode za leto 2024, ki ga je marca 2024 izdelal izvajalec gospodarske javne službe javno podjetje Komunala Radgona d.o.o..
2. Potrdijo se cene storitev obvezne občinske gospodarske javne službe odvajanja in čiščenja komunalne odpadne in padavinske odpadne vode:
 - Omrežnina odvajanja komunalne in padavinske odpadne vode za DN ≤ 20 faktor 1 znaša 6,52 EUR/mesec.
 - Odvajanje komunalne in padavinske odpadne vode v višini 0,4359 EUR/m³ porabljene vode.
 - Omrežnina čiščenje komunalne in padavinske odpadne vode za DN ≤ 20 faktor 1 znaša 2,91 EUR/mesec.
 - Čiščenje komunalne in padavinske odpadne vode v višini 1,2864 EUR/m³ porabljene vode.
 - Odvoz grezničnih gošč in odpadnega blata iz MKČN v višini 0,6254 EUR/m³ porabljene vode.

Vse cene so brez 9,5 % DDV.

3. S sprejetjem tega sklepa preneha veljati Sklep o potrditvi cen storitev in Elaborata o oblikovanju cen storitev obveznih občinskih gospodarskih javnih služb odvajanja in čiščenja komunalne in padavinske odpadne vode v občini Gornja Radgona, številka 355-4/2016-U103, z dne 8.7.2016 (Uradno glasilo Občine Gornja Radgona, št. 4/2016 z dne 15. 7. 2016).
4. Ta sklep začne veljati naslednji dan po objavi v Uradnem glasilu slovenskih občin, uporabljati pa se začne s 1. 5. 2024.

ŽUPANJA
OBČINE GORNJA RADGONA
Urška MAUKO TUŠ

OBRAZLOŽITEV:

Javno podjetje Komunala Radgona je dne 29. 3. 2024 posredovala na Občino Gornja Radgona Elaborat o oblikovanju cen storitev GJS odvajanja in čiščenja komunalne in padavinske odpadne vode za leto 2024, skladno z Uredbo o metodologiji za oblikovanje cen storitev obveznih občinskih gospodarskih javnih služb varstva okolja (Uradni list RS, št. 87/12, 109/12, 76/17, 78/19 in 44/22 – ZVO-2).

Trenutne veljavne cene GJS odvajanja in čiščenja komunalne in padavinske odpadne vode so bile oblikovane v skladu z Uredbo o metodologiji za oblikovanje cen storitev obveznih občinskih gospodarskih služb varstva okolja ter s sklepom Občinskega sveta Občine Gornja Radgona z dne 8.7.2016 (številka 355-4/2016-U103) (Uradno glasilo Občine Gornja Radgona, št. 4/2016).

Od 1.7.2016 naprej so tako v veljavi cene storitev odvajanja in čiščenja komunalne in padavinske vode, od 1.1.2017 naprej pa cene storitev povezanih z greznicami in malimi komunalnimi čistilnimi napravami.

S sprejemom tega elaborata se bo cena:

- Omrežnine odvajanja komunalne in padavinske odpadne vode za DN ≤ 20 povečala iz 6,47 EUR/mesec na 6,52 EUR/mesec.
- Storitve odvajanja komunalne in padavinske odpadne vode povečala iz 0,2254 EUR/m³ na 0,4359 EUR/m³ porabljene vode.
- Omrežnina čiščenja komunalne in padavinske odpadne vode za DN ≤ 20 povečala iz 2,61 EUR/mesec na 2,91 EUR/mesec.
- Storitve čiščenja komunalne in padavinske odpadne vode povečala iz 0,9924 EUR/m³ na 1,2864 EUR/m³ porabljene vode.
- Cena odvoza grezničnih gošč in odpadnega blata iz MKČN povečala iz 0,3476 EUR/m³ dobavljene vode na 0,6254 EUR/m³ porabljene vode.

Ob povprečni porabi pitne vode za enega uporabnika, bo mesečni strošek:

- odvajanja in čiščenja komunalne odpadne vode bil višji za 3,15 EUR z DDV.
- komunalne odpadne vode, vezano na storitve greznic bil višji za 1,85 EUR z DDV.
- komunalne odpadne vode, vezano na storitve MKČN bil višji za 1,85 EUR z DDV.

Ob povprečni porabi pitne vode za štiričlansko družino, bo mesečni strošek

- odvajanja in čiščenja komunalne odpadne vode bil višji za 8,67 EUR z DDV.
- komunalne odpadne vode, vezano na storitve greznic bil višji za 4,89 EUR z DDV.
- komunalne odpadne vode, vezano na storitve MKČN bil višji za 4,89 EUR z DDV.

Občinskemu svetu Občine Gornja Radgona predlagamo, da predlog sklepa obravnava in ga sprejme.

Gornja Radgona, april 2024

Pripravila:
Občinska uprava in
Komunala Radgona d.o.o.

ŽUPANJA
OBČINE GORNJA RADGONA
Urška MAUKO TUŠ

OBČINA GORNJA RADGONA
Št. dok.: 354-0002/2024 - 20
Podpisnik: URŠKA MAUKO TUŠ

Izdajatelj: Republika Slovenija, SIGEN-CA G2
Št. potrdila: 0092B0E14E0000000057299EAF
Veljavnost: 16.12.2027
Datum in ura: 08.04.2024 12:59 Dokument je elektronsko podpisan.

Priloga:

- Primerjava cen storitev odvajanja in čiščenja komunalne in padavinske odpadne vode
- Elaborat o oblikovanju cen storitev GJS odvajanja in čiščenja komunalne in padavinske odpadne vode za leto 2024

**Primerjava cen storitev ODVAJANJA in ČIŠČENJA KOMUNALNE IN PADAVINSKE ODPADNE VODE:
za enega uporabnika (poraba 5m3) in štiričlansko družino (poraba 15m3)**

ODVAJANJE IN ČIŠČENJE KOMUNALNE ODPADNE VODE

	Obstoječe veljavne cene pri porabi vode 5 m ³						Predlagane spremembe cene pri porabi vode 5 m ³				
	Cena	Količina	Znesek brez DDV	DDV 9,5%	Znesek z DDV		Cena	Količina	Znesek brez DDV	DDV 9,5%	Znesek z DDV
KANALIZACIJA			<u>15.4330</u>	<u>1.4411</u>	<u>16.8741</u>	KANALIZACIJA			<u>18.3055</u>	<u>1.7139</u>	<u>20.0194</u>
Okoljska dajatev 90% ucin.čišč.	0,0528	5	0,2640	0	0,2640	Okoljska dajatev 90% ucin.čišč.	0,0528	5	0,2640	0	0,2640
Odvajanje	0,2254	5	1,1270	0,1071	1,2341	Odvajanje	0,4359	5	2,1795	0,2071	2,3866
Omrežnina odvajanje 20 DN	6,4700	1	6,4700	0,6147	7,0847	Omrežnina odvajanje 20 DN	6,5200	1	6,5200	0,6194	7,1394
Čiščenje	0,9924	5	4,9620	0,4714	5,4334	Čiščenje	1,2864	5	6,4320	0,6110	7,0430
Omrežnina čiščenje 20 DN	2,6100	1	2,6100	0,2480	2,8580	Omrežnina čiščenje 20 DN	2,9100	1	2,9100	0,2765	3,1865

	Obstoječe veljavne cene pri porabi vode 15 m ³						Predlagane spremembe cene pri porabi vode 15 m ³				
	Cena	Količina	Znesek brez DDV	DDV 9,5%	Znesek z DDV		Cena	Količina	Znesek brez DDV	DDV 9,5%	Znesek z DDV
KANALIZACIJA			<u>28.1390</u>	<u>2.5980</u>	<u>30.7370</u>	KANALIZACIJA			<u>36.0565</u>	<u>3.3501</u>	<u>39.4066</u>
Okoljska dajatev 90% ucin.čišč.	0,0528	15	0,7920	0	0,7920	Okoljska dajatev 90% ucin.čišč.	0,0528	15	0,7920	0	0,7920
Odvajanje	0,2254	15	3,3810	0,3212	3,7022	Odvajanje	0,4359	15	6,5385	0,6212	7,1597
Omrežnina odvajanje 20 DN	6,4700	1	6,4700	0,6147	7,0847	Omrežnina odvajanje 20 DN	6,5200	1	6,5200	0,6194	7,1394
Čiščenje	0,9924	15	14,8860	1,4142	16,3002	Čiščenje	1,2864	15	19,2960	1,8331	21,1291
Omrežnina čiščenje 20 DN	2,6100	1	2,6100	0,2480	2,8580	Omrežnina čiščenje 20 DN	2,9100	1	2,9100	0,2765	3,1865

KOMUNALNA ODPADNA VODA, VEZANA NA STORITVE GREZNIC

	Obstoječe veljavne cene pri porabi vode 5 m ³						Predlagane spremembe cene pri porabi vode 5 m ³				
	Cena	Količina	Znesek brez DDV	DDV 9,5%	Znesek z DDV		Cena	Količina	Znesek brez DDV	DDV 9,5%	Znesek z DDV
GREZNICE			<u>6.9895</u>	<u>0.4131</u>	<u>7.4026</u>	GREZNICE			<u>8.6785</u>	<u>0.5735</u>	<u>9.2520</u>
Okoljska dajatev	0,5283	5	2,6415	0	2,6415	Okoljska dajatev	0,5283	5	2,6415	0	2,6415
Storitev greznice/MKČN	0,3476	5	1,7380	0,1651	1,9031	Storitev greznice/MKČN	0,6254	5	3,1270	0,2971	3,4241
Omrežnina čiščenje 20 DN	2,6100	1	2,6100	0,2480	2,8580	Omrežnina čiščenje 20 DN	2,9100	1	2,9100	0,2765	3,1865

	Obstoječe veljavne cene pri porabi vode 15 m ³						Predlagane spremembe cene pri porabi vode 15 m ³				
	Cena	Količina	Znesek brez DDV	DDV 9,5%	Znesek z DDV		Cena	Količina	Znesek brez DDV	DDV 9,5%	Znesek z DDV
GREZNICE			<u>15.7485</u>	<u>0.7433</u>	<u>16.4918</u>	GREZNICE			<u>20.2155</u>	<u>1.1676</u>	<u>21.3831</u>
Okoljska dajatev	0,5283	15	7,9245	0	7,9245	Okoljska dajatev	0,5283	15	7,9245	0	7,9245
Storitev greznice/MKČN	0,3476	15	5,2140	0,4953	5,7093	Storitev greznice/MKČN	0,6254	15	9,3810	0,8912	10,2722
Omrežnina čiščenje 20 DN	2,6100	1	2,6100	0,2480	2,8580	Omrežnina čiščenje 20 DN	2,9100	1	2,9100	0,2765	3,1865

KOMUNALNA ODPADNA VODA, VEZANA NA STORITVE MKČN

	Obstoječe veljavne cene pri porabi vode 5 m ³						Predlagane spremembe cene pri porabi vode 5 m ³				
	Cena	Količina	Znesek brez DDV	DDV 9,5%	Znesek z DDV		Cena	Količina	Znesek brez DDV	DDV 9,5%	Znesek z DDV
MKČN			<u>4,6120</u>	<u>0,4131</u>	<u>5,0251</u>	MKČN			<u>6,3010</u>	<u>0,5735</u>	<u>6,8745</u>
Okoljska dajatev 90% ucin.čišč.	0,0528	5	0,2640	0	0,2640	Okoljska dajatev 90% ucin.čišč.	0,0528	5	0,2640	0	0,2640
Storitev greznice/MKČN	0,3476	5	1,7380	0,1651	1,9031	Storitev greznice/MKČN	0,6254	5	3,1270	0,2971	3,4241
Omrežnina čiščenje 20 DN	2,6100	1	2,6100	0,2480	2,8580	Omrežnina čiščenje 20 DN	2,9100	1	2,9100	0,2765	3,1865

	Obstoječe veljavne cene pri porabi vode 15 m ³						Predlagane spremembe cene pri porabi vode 15 m ³				
	Cena	Količina	Znesek brez DDV	DDV 9,5%	Znesek z DDV		Cena	Količina	Znesek brez DDV	DDV 9,5%	Znesek z DDV
MKČN			<u>8,6160</u>	<u>0,7433</u>	<u>9,3593</u>	MKČN			<u>13,0830</u>	<u>1,1676</u>	<u>14,2506</u>
Okoljska dajatev 90% ucin.čišč.	0,0528	15	0,7920	0	0,7920	Okoljska dajatev 90% ucin.čišč.	0,0528	15	0,7920	0	0,7920
Storitev greznice/MKČN	0,3476	15	5,2140	0,4953	5,7093	Storitev greznice/MKČN	0,6254	15	9,3810	0,8912	10,2722
Omrežnina čiščenje 20 DN	2,6100	1	2,6100	0,2480	2,8580	Omrežnina čiščenje 20 DN	2,9100	1	2,9100	0,2765	3,1865



KOMUNALA RADGONA d.o.o.
Partizanska cesta 13
9250 Gornja Radgona

ELABORAT

o oblikovanju cen storitev GJS odvajanja in čiščenja komunalne in padavinske odpadne vode

1. Cena odvajanja komunalne odpadne vode in padavinske odpadne vode z javnih površin,
2. Cena čiščenja komunalne odpadne vode in padavinske odpadne vode in
3. Cena storitve povezane z greznicami in malimi komunalnimi čistilnimi napravami

za leto 2024

Pripravila
Tadeja Zupančič

Tadeja Zupančič



Gornja Radgona, marec 2024

Direktor
dr. Boštjan Vaupotič

Boštjan Vaupotič

Kazalo vsebine

Kazalo vsebine.....	2
1. Opis javne službe odvajanja komunalne odpadne in padavinske odpadne vode, čiščenja komunalne odpadne vode in storitve povezane z greznicami in malimi komunalnimi čistilnimi napravami v občini Gornja Radgona	3
2. Elaborat o oblikovanju cen storitev javne službe odvajanja in čiščenja komunalne odpadne in padavinske odpadne vode	6
2.1. Predračunska in obračunska količina opravljenih storitev javne službe odvajanja in čiščenja komunalne in padavinske odpadne vode za leto 2023	6
2.2. Predračunski in obračunski stroški izvajanja storitev javne službe odvajanja in čiščenja komunalne in padavinske odpadne vode za leto 2023	6
2.3. Pojasnila odmikov obračunske cene od predračunske in od potrjene cene storitev posamezne javne službe za preteklo obračunsko obdobje.....	11
2.4. Primerjava obračunskih cen storitve odvajanja in čiščenja komunalnih in padavinskih odpadnih voda za leto 2023 z obračunskimi cenami storitve odvajanja in čiščenja komunalnih in padavinskih odpadnih voda na primerljivih področjih za leto 2023	11
2.5. Predračunska količina opravljenih storitev javne službe odvajanja in čiščenja komunalnih in padavinskih odpadnih voda za leto 2024	12
2.6. Predračunski stroški izvajanja storitev javne službe odvajanja in čiščenja komunalne in padavinske odpadne vode za leto 2024	12
2.7. Obseg poslovno potrebnih osnovnih sredstev za izvajanje storitev javne službe odvajanja in čiščenja komunalnih in padavinskih odpadnih voda za preteklo in prihodnje leto (v EUR).....	12
2.8. Prikaz razdelitve splošnih stroškov v skladu z 10. členom uredbe za preteklo (2022) in prihodnje (2023) obračunsko obdobje - sodila	13
2.9. Prihodki, ki jih izvajalec ustvari z opravljanjem posebnih storitev za preteklo in prihodnje obdobje.....	14
2.10. Donos na vložena poslovno potrebna sredstva za preteklo in prihodnje obračunsko obdobje	14
2.11. Število zaposlenih za izvajanje storitev javne službe za preteklo in prihodnje obračunsko obdobje	14
2.12. Podatek o višini najemnine za javno infrastrukturo in podatek o njenem deležu, ki se prenese na uporabnike javne infrastrukture	15
2.13. Stopnja izkoriščenosti javne infrastrukture, ki je namenjena izvajanju javne službe.....	15
2.14. Izračun predračunske cene storitev posamezne javne službe za prihodnje obračunsko obdobje in izračun predračunske cene javne infrastrukture ali omrežnine za prihodnje obračunsko obdobje	15
2.15. Izračun obračunskih cen omrežnine odvajanja komunalne in padavinske odpadne vode in obračunskih cen omrežnine čiščenja komunalne in padavinske odpadne vode po dimenzijah obračunskega vodomera za leto 2023	20
2.16. Izračun predračunskih cen omrežnine odvajanja komunalne in padavinske odpadne in predračunskih cen omrežnine čiščenja komunalne in padavinske odpadne vode po dimenzijah obračunskega vodomera za leto 2024	22
3. Zaključek	24

1. Opis javne službe odvajanja komunalne odpadne in padavinske odpadne vode, čiščenja komunalne odpadne vode in storitve povezane z greznicami in malimi komunalnimi čistilnimi napravami v občini Gornja Radgona

Komunala Radgona d.o.o. zagotavlja izvajanje javne gospodarske službe odvajanja in čiščenja komunalne in padavinske odpadne vode. Kanalizacija je zgrajena v glavnem kot mešani sistem (komunalne odpadne in padavinske odpadne vode). Zaradi višjih okoljevarstvenih zahtev in intenzivnejših nalivov se mešani sistemi že dolgo ne gradijo več. V letih izgradnje centralne čistilne naprave je občina gradila dodatne ločene sekundarne kanalizacije (posebej za komunalno odpadno vodo in padavinsko odpadno vodo).

Namen vseh dodatnih vlaganj v kanalizacijsko omrežje je bil zagotoviti čim večjo pokritost območja, ki je in še bo neposredno vezano na komunalno čistilno napravo Gornja Radgona(KČN).

V letu 2023 je družba Komunala Radgona d.o.o. imela v upravljanju komunalno čistilno napravo Gornja Radgona in čistilno napravo Negova ter pripadajočo kanalizacijsko infrastrukturo na obeh področjih. Izvajala je tudi storite, odvoza grezničnih gošč in blata iz malih komunalnih čistilnih naprav.

Potrjene cene storitve odvajanja in čiščenja komunalne odpadne vode in omrežnine kanalizacije in čistilne naprave veljajo od 1.8.2016. Cene storitev povezanih z nepretočnimi greznicami, obstoječimi greznicami in malimi komunalnimi čistilnimi napravami veljajo od 1. 1. 2017.

Izvajalec gospodarske javne službe odvajanja in čiščenja komunalne odpadne in padavinske vode pri izvajanju dejavnosti uporablja predpisane oskrbovalne in tehnične standarde, in sicer:

- Odlok o odvajanju in čiščenju komunalne in padavinske odpadne vode na območju Občine Gornja Radgona, Uradno glasilo Očine Gornja Radgona, št. 82/2013
- Uredbo o odvajanju in čiščenju komunalne odpadne vode (Ur. list RS, št. 98/2015, 76/17,81/19, 194/21, 44/22-ZVO-2)

V podjetju se na področju dejavnosti odvajanja komunalne in padavinske odpadne vode izvajajo naslednje dejavnosti:

- odvajanje komunalne odpadne in padavinske odpadne vode in
- čiščenje komunalne odpadne vode in padavinske odpadne vode.
- storitev povezanih z nepretočnimi greznicami, obstoječimi greznicami in malimi komunalnimi čistilnimi napravami.

V letu 2023 se še ni začelo izvajanje naslednjih dveh dejavnosti:

- odvajanje padavinske odpadne vode s streh, saj ni vzpostavljen kataster streh in
- čiščenje padavinske vode s streh in javnih površin.

V tem elaboratu utemeljujemo cene naslednjih storitev:

- Cena odvajanja komunalne odpadne vode in padavinske odpadne vode,
- Cena čiščenja komunalne odpadne vode in padavinske odpadne vode in
- Cena storitve povezane z greznicami in malimi komunalnimi čistilnimi napravami.

Osnove oblikovanja cen odvajanja in čiščenja komunalne odpadne in padavinske odpadne vode

Predmetni elaborat o oblikovanju cene storitev odvajanja in čiščenja komunalne in padavinske odpadne vode ter storitev povezanih z greznicami in malimi komunalnimi čistilnimi napravami je narejen skladno z Uredbo o metodologiji za oblikovanje cen storitev obveznih občinskih gospodarskih javnih služb varstva okolja (Uradni list RS, št. 87/12, 109/12, 76/17, 78/19 in 44/22 – uredba MEDO).

Enota količine storitve odvajanja in čiščenja komunalne odpadne vode in storitve prevzema vsebine in ravnanja z vsebino iz nepretočnih greznic, prevzema blata in ravnanja z blatom iz obstoječih greznic ali malih komunalnih čistilnih naprav ter obratovalnega monitoringa za MKČN, je izražena v m³ (21. člen MEDO) opravljene storitve, za katero se šteje količino dobavljene pitne vode, ki se odvaja v kanalizacijo, čistilno napravo ali nepretočno greznico, obstoječo greznico ali malo komunalno čistilno napravo.

Cena posamezne GJS je sestavljena iz naslednjih postavk:

Cena odvajanja komunalne odpadne vode in padavinske odpadne vode z javnih površin:

- Omrežnina (kanalizacije)
- Cena storitve (odvajanje)
- Okoljska dajatev

Cena čiščenja komunalne odpadne vode in padavinske odpadne vode:

- Omrežnina (čistilne naprave)
- Cena storitve (čiščenja)

Cena storitve povezane z greznicami in malimi komunalnimi čistilnimi napravami:

- Omrežnina (čistilne naprave)
- Cena storitve (odvoza in obratovalnega monitoringa)
- Okoljska dajatev

Omrežnina

Omrežnina po uredbi MEDO vključuje naslednje stroške:

- Strošek amortizacije ali najemnine javne infrastrukture
- zavarovanje javne infrastrukture,
- stroške odškodnin in
- stroške obresti financiranja izgradnje javne infrastrukture.

Storitev odvajanja, čiščenja in odvoza grezničnih gošč in malih čistilnih komunalnih naprav

Cena storitve vključuje naslednje stroške:

- neposredne stroške materiala in storitev,
- neposredne stroške dela,
- druge neposredne stroške,
- splošne proizvodne stroške,
- splošne nabavno-prodajne stroške,
- splošne upravne stroške,
- obresti zaradi financiranja opravljanja storitev javne službe,
- neposredne stroške prodaje,
- druge poslovne odhodke,
- donos iz 16. točke 2. člena Uredbe

Okoljska dajatev

Okoljska dajatev je predpisana s posebnim predpisom in glede na sedanje stanje za enkrat ni predmet sprememb ali novih določb, zato se je v nadaljevanju ne bomo več dotikali.

2. Elaborat o oblikovanju cen storitev javne službe odvajanja in čiščenja komunalne odpadne in padavinske odpadne vode

Vsebina elaborata je pripravljena v skladu z 9. členom Uredbe o metodologiji za oblikovanje cen storitev obveznih občinskih gospodarskih javnih služb varstva okolja.

2.1. Predračunska in obračunska količina opravljenih storitev javne službe odvajanja in čiščenja komunalne in padavinske odpadne vode za leto 2023

Tabela 1: Količine storitev odvajanja in čiščenja komunalne in padavinske odpadne vode

Storitev	predračunska količina za leto 2023	obračunska količina za leto 2023
Odvajanje komunalne odpadne vode	237.000 m ³	230.602 m ³
Čiščenje komunalne odpadne vode	260.000 m ³	249.197 m ³
Prevzem grezničnih gošč & blata iz MKČN	172.000 m ³	165.423 m ³

2.2. Predračunski in obračunski stroški izvajanja storitev javne službe odvajanja in čiščenja komunalne in padavinske odpadne vode za leto 2023

Tabela 2: Stroški odvajanja in čiščenja komunalne odpadne vode za leto 2023

Storitev	predračunski stroški za preteklo leto (2023) v EUR	obračunski stroški za preteklo leto (2023) v EUR
Odvajanje komunalne odpadne vode	98.700,00	90.375,44
Čiščenje komunalne odpadne vode	278.100,00	273.336,27
Prevzem grezničnih gošč & blata iz MKČN	71.300,00	68.456,12

Tabela 3: Analitični prikaz predračunske in obračunske cene omrežnine in storitve odvajanja odpadne komunalne in padavinske odpadne vode

	Predračunska in obračunska cena omrežnine kanalizacije za leto 2023	Predračunska cena 2023 v EUR	Obračunska cena 2023 v EUR
I.	OMREŽNINA	223.179,47	228.795,42
1.	Strošek amortizacije ali najemnine javne infrastrukture	218.018,15	218.422,17
2.	Strošek zavarovanja javne infrastrukture	5.161,32	10.373,25
3.	Stroški odškodnin za služnost in povzročeno škodo		
4.	Stroški obresti financiranja izgradnje javne infrastrukture		

	Predračunska in obračunska cena storitve javne službe odvajanje komunalne in padavinske odpadne vode za leto 2023	Predračunska cena 2023	Obračunska cena 2023
II.	KANALŠČINA (odvajanje komunalne odpadne vode)	130.700,00	122.040,30
1.	Neposredni stroški materiala in storitev	50.500,00	71.494,03
	stroški materiala	14.500,00	25.067,77
	• stroški električne energije in pogonskih goriv	13.500,00	23.108,54
	• drugi stroški materiala	1.000,00	1.959,23
	stroški storitev	36.000,00	46.426,26
	• stroški čiščenja in vzdrževanja kanalizacije	22.000,00	25.363,25
	• drugi stroški storitev	14.000,00	21.063,01
2.	Neposredni stroški dela	21.000,00	7.554,34
3.	Drugi neposredni stroški		
4.	Splošni proizvodni stroški	34.000,00	28.977,81
	stroški materiala	2.000,00	1.498,66
	stroški amortizacije poslovno potrebnih OS	6.800,00	6.496,85
	stroški storitev	18.200,00	19.181,63
	• stroški storitev v zvezi z vzdrževanjem osnovnih sredstev	3.000,00	4.740,77
	• stroški bančnih storitev in zavarovanj	4.600,00	3.251,57
	• stroški intelektualnih storitev	5.300,00	5.715,19
	• stroški drugih storitev	5.300,00	5.474,10
	stroški dela	7.000,00	1.800,67
5.	Splošni nabavno-prodajni stroški	10.000,00	3.360,00
	stroški materiala		
	stroški amortizacije poslovno potrebnih OS		
	stroški storitev		
	stroški dela	10.000,00	3.360,00
6.	Splošni upravni stroški	14.000,00	4.419,36
	stroški materiala		
	stroški amortizacije poslovno potrebnih OS		
	stroški storitev	3.000,00	
	stroški dela	11.000,00	4.419,36
7.	obresti zaradi financiranja opravljanja storitev GJS, neposredne stroške prodaje	200,00	1.190,29
8.	Drugi poslovni odhodki	1.000,00	884,36
9.	Donos na vložena poslovno potrebna osnovna sredstva	0,00	4.160,12
III.	OKOLJSKA DAJATEV		
	SKUPAJ VSI STROŠKI	130.700,00	122.040,30
	Prihodki od posebnih storitev	32.000,00	32.993,84
	Skupaj vsi stroški zmanjšani za prihodke od posebnih storitev	98.700,00	89.046,46
	Celotna količina odpadne vode v m ³	322.000	319.132
	Količina odpadne vode – posebne storitve	85.000	88.530
	Zmanjšana količina odpadne vode za količino posebnih storitev	237.000	230.602
	LASTNA CENA (eur/m³)	0,4165	0,3861

Obračunska lastna cena odvajanja komunalnih in padavinskih odpadnih voda za leto 2023 znaša **0,3861 EUR/m³**.

V tabeli v nadaljevanju prikazujemo potrjene – veljavne cene omrežnine v letu 2023 (brez DDV).

Tabela 4: Potrjene - veljavne in obračunske cene omrežnine za kanalizacijo

DN – dimenzija priključka	Veljavna cena omrežnine (EUR/mesec)	Obračunska cena omrežnine (EUR/mesec)
DN ≤ 20	6,47	6,06
20 < DN < 40	19,41	18,18
40 ≤ DN < 50	64,69	60,59
50 ≤ DN < 65	97,03	90,88
65 ≤ DN < 80	194,06	181,76
80 ≤ DN < 100	323,44	302,93
100 ≤ DN < 150	646,87	605,86
DN ≤ 150	1.293,75	1.211,71

V spodnji tabeli so prikazane potrjene- veljavne in obračunske cene storitve odvajanja komunalne odpadne vode za leto 2023 v EUR/m³.

Tabela 5: Potrjene – veljavne in obračunske cene storitve odvajanja komunalne odpadne vode za leto 2023

	Veljavna cena 2023 EUR/m ³	Obračunska cena 2023 EUR/m ³
Odvajanje odpadnih voda	0,2254	0,3861

Tabela 6: Analitični prikaz predračunske in obračunske cene omrežnine in storitve čiščenja odpadne komunalne in padavinske odpadne vode

	Predračunska in obračunska cena omrežnine čistilne naprave za leto 2023	Predračunska cena 2023	Obračunska cena 2023
I.	OMREŽNINA	171.072,19	162.262,92
1.	Strošek amortizacije ali najemnine javne infrastrukture	162.067,92	156.296,05
2.	Strošek zavarovanja javne infrastrukture	9.004,27	5.966,87
3.	Stroški odškodnin za služnost in povzročeno škodo		
4.	Stroški obresti financiranja izgradnje javne infrastrukture		

	Predračunska cena storitve javne službe čiščenja komunalne in padavinske odpadne vode za leto 2023	Predračunska cena 2023	Obračunska cena 2023
II.	STORITEV ČIŠČENJA ODPADNIH KOMUNALNIH IN PDAVINSKIH VOD	292.500,00	256.086,90
1.	Neposredni stroški materiala in storitev	155.600,00	132.422,49
	stroški materiala	38.000,00	56.265,90
	• stroški električne energije, pogonskih goriv, ogrevanja	26.000,00	50.278,47
	• drugi stroški materiala (polielektroliti, laboratorijske surovine...)	12.000,00	5.987,43
	stroški storitev	117.600,00	76.156,59
	• stroški odvoza suhega blata, maščob, peska,...	36.000,00	36.225,76
	• Stroški čiščenja in vzdrževanja cčn	11.000,00	6.040,11
	• Stroški monitoringa	8.600,00	2.873,80
	• Drugi stroški storitev (telefon, net, varovanje, voda, omrežnina...)	62.000,00	31.016,92
2.	Neposredni stroški dela	62.000,00	58.228,65
3.	Drugi neposredni stroški	1.300,00	1.153,49

4.	Splošni proizvodjalni stroški	48.700,00	38.126,23
	stroški materiala	2.000,00	1.713,41
	stroški amortizacije poslovno potrebnih OS	8.300,00	7.427,78
	stroški storitev	25.400,00	21.930,15
	<ul style="list-style-type: none"> • stroški storitev v zvezi z vzdrževanjem osnovnih sredstev 	3.300,00	5.420,06
	<ul style="list-style-type: none"> • stroški bančnih storitev in zavarovanj 	9.100,00	3.717,49
	<ul style="list-style-type: none"> • stroški intelektualnih storitev 	6.500,00	6.534,12
	<ul style="list-style-type: none"> • stroški drugih storitev 	6.500,00	6.258,48
	stroški dela	13.000,00	7.054,89
5.	Splošni nabavno-prodajni stroški	7.200,00	10.189,50
	stroški materiala		
	stroški amortizacije poslovno potrebnih OS		
	stroški storitev		
	stroški dela	7.200,00	10.189,50
6.	Splošni upravni stroški	13.700,00	8.838,39
	stroški materiala		
	stroški amortizacije poslovno potrebnih OS		
	stroški storitev	3.700,00	
	stroški dela	10.000,00	8.838,39
7.	Obresti zaradi financiranja opravljanja storitev GJS, neposredne stroške prodaje	500,00	1.360,85
8.	Drugi poslovni odhodki	2.000,00	1.011,08
9.	Donos na vložena poslovno potrebna osnovna sredstva	1.500,00	4.756,22
III.	OKOLJSKA DAJATEV		
	SKUPAJ VSI STROŠKI	292.500,00	256.086,90
	Prihodki od posebnih storitev	14.400,00	10.722,50
	Skupaj vsi stroški zmanjšani za prihodke od posebnih storitev	278.100,00	245.314,40
	Celotna količina odpadne vode v m ³	274.000	260.052
	Količina odpadne vode – posebne storitve	14.000	10.855
	Zmanjšana količina odpadne vode za količino posebnih storitev	260.000	249.197
	LASTNA CENA m³	1,0696	0,9844

Obračunska lastna cena čiščenja komunalnih in padavinskih odpadnih voda za leto 2023 znaša **0,9844 EUR/m³**.

Tabela 7: Analitični prikaz predračunske in obračunske storitve odvoza grezničnih gošč in izdelave ocene obratovalnega monitoringa za leto 2023

		Predračunska cena 2023	Obračunska cena 2023
II.	STORITEV ODVOZA GREZNIČNIH GOŠČ	71.300,00	71.609,45
1.	Neposredni stroški materiala in storitev	30.100,00	33.148,14
	stroški materiala	100,00	100,00
	<ul style="list-style-type: none"> • stroški električne energije za čiščenje na CČN • drugi stroški materiala 	100,00	100,00
	stroški storitev	30.000,00	33.048,14
	<ul style="list-style-type: none"> • stroški odvoza grezničnih gošč in obratovalnega monitoringa 	30.000,00	33.048,14
2.	Neposredni stroški dela	4.400,00	9.757,90
3.	Drugi neposredni stroški	12.000,00	8.795,48

4.	Splošni proizvodjalni stroški	9.600,00	10.618,16
	stroški materiala	400,00	291,72
	stroški amortizacije poslovno potrebnih OS	1.500,00	1.264,63
	stroški storitev	3.800,00	3.733,76
	stroški dela	3.900,00	5.328,05
5.	Splošni nabavno-prodajni stroški	8.000,00	3.656,96
	stroški materiala		
	stroški amortizacije poslovno potrebnih OS		
	stroški storitev		
	stroški dela	8.000,00	3.656,96
6.	Splošni upravni stroški	7.000,00	4.419,20
	stroški materiala		
	stroški amortizacije poslovno potrebnih OS		
	stroški storitev	700,00	
	stroški dela	6.300,00	4.419,20
	obresti zaradi financiranja opravljanja storitev GJS, neposredne stroške prodaje	100,00	231,69
7.	Drugi poslovni odhodki	100,00	172,14
9.	Donos na vložena poslovno potrebna osnovna sredstva	0,00	809,78
III.	OKOLJSKA DAJATEV		
	SKUPAJ VSI STROŠKI	71.300,00	71.609,45
	KOLIČINA m ³	172.000	165.423
	LASTNA CENA m³	0,4145	0,4329

Obračunska lastna cena storitve odvoza grezničnih gošč in blata iz MKČN za leto 2023 znaša **0,4329 EUR/m³**.

Tabela 8: Potrjene - veljavne in obračunske cene omrežnine za čistilno napravo

DN – dimenzija priključka	Veljavna cena omrežnine (EUR/mesec)	Obračunska cena omrežnine (EUR/mesec)
DN ≤ 20	2,61	2,94
20 < DN < 40	7,84	8,81
40 ≤ DN < 50	26,13	29,37
50 ≤ DN < 65	39,20	44,05
65 ≤ DN < 80	78,40	88,11
80 ≤ DN < 100	130,66	146,85
100 ≤ DN < 150	261,32	293,70
150 ≤ DN	522,64	587,40

Način izračuna obračunskih cen omrežnine za leto 2023 je prikazan v tabeli 22.

V spodnji tabeli so prikazane potrjene - veljavne in obračunske cene storitve čiščenja komunalne odpadne vode in odvoza grezničnih gošč za leto 2023 v EUR/m³.

Tabela 9: Potrjene – veljavne in obračunske cene storitve čiščenja komunalne odpadne vode in odvoza grezničnih gošč za leto 2023

	Veljavna cena 2023 EUR/m ³	Obračunska cena 2023 EUR/m ³
Čiščenje odpadnih voda	0,9924	0,9844
Odvoz grezničnih gošč	0,3476	0,4329

2.3. Pojasnila odmikov obračunske cene od predračunske in od potrjene cene storitev posamezne javne službe za preteklo obračunsko obdobje

Stroški omrežnine kanalizacije in čistilne naprave

Predračunski stroški omrežnine kanalizacije za leto 2023 in omrežnine čistilne naprave za leto 2023 odstopajo od obračunskih v manjši meri.

Potrjena cena omrežnine kanalizacije za leto 2023 je 6,47 EUR za DN 20, obračunska cena za 2023 pa je 6,06 EUR.

Potrjena cena omrežnine čistilne naprave za leto 2023 je 2,61 EUR za DN 20, obračunska cena pa je 2,94 EUR. Odstopanja lahko pripišemo spremembam v višini najemnine in premijah zavarovanja infrastrukture v najemu ter spremembam v priključenosti uporabnikov.

Stroški odvajanja in čiščenja odpadnih voda

Predračunski stroški GJS odvajanja komunalnih in padavinskih odpadnih voda za leto 2023 so znašali 98.700,00 EUR, obračunski stroški za leto 2023 pa 89.046,46 EUR.

Obračunski stroški so nekoliko nižji od načrtovanih, kar prepisujemo predvsem manj defektom. Predračunska cena odvajanja za leto 2023 je znašala 0,4165 EUR/m³, obračunska cena pa znaša 0,3861 EUR/m³.

Predračunski stroški čiščenja komunalnih in padavinskih odpadnih voda za leto 2023 so znašali 278.100,00 EUR, obračunski stroški za leto 2023 pa 245.314,40 EUR. Obračunski stroški so nižji od načrtovanih, kar pripisujemo predvsem nižjim stroškom zaradi servisov, ni bilo težav z mehanskimi deli, so pa bile višje cene električne energije, ki se bodo višale tudi v prihodnje. Predračunska cena čiščenja za leto 2023 je znašala 1,0696 EUR/m³, obračunska cena pa znaša 0,9844 EUR/m³.

Predračunski stroški odvoza grezničnih gošč za leto 2023 so znašali 71.300,00 EUR, obračunski stroški pa 71.609,45 EUR. Obračunski stroški so višji od predračunskih, kar pripisujemo predvsem večjim količinam odpadkov iz grabelj in odpeljanih grezničnih gošč. Predračunska cena storitve odvoza grezničnih gošč je znašala 0,4145 EUR/m³, obračunska cena pa 0,4329 EUR/m³.

2.4. Primerjava obračunskih cen storitve odvajanja in čiščenja komunalnih in padavinskih odpadnih voda za leto 2023 z obračunskimi cenami storitve odvajanja in čiščenja komunalnih in padavinskih odpadnih voda na primerljivih področjih za leto 2023

Primerjava obračunskih cen izhaja iz Primerjalne analize izvajanja obvezne gospodarske javne službe odvajanja in čiščenja za leto 2022, ki jo je pripravil Inštitut za javne službe v decembru 2023.

V analizi je bilo analiziranih 41 izvajalcev javne službe oskrbe s pitno vodo.

Obračunska cena omrežnine kanalizacije analiziranih izvajalcev se je v letu 2022 gibala od 1,6044 EUR/mesec do 10,1982 EUR/mesec in v povprečju znašala 5,2152 EUR/mesec.

Obračunska cena omrežnine čistilne naprave analiziranih izvajalcev se je v letu 2022 gibala od 0,5193 EUR/mesec do 7,2534 EUR/mesec in v povprečju znašala 3,3954 EUR/mesec.

Obračunska cena storitve odvajanja se je pri analiziranih izvajalcih v letu 2022 gibala od 0,1832 EUR/m³ do 0,8167 EUR/m³ in je v povprečju znašala 0,3360 EUR/m³.

Obračunska cena storitve čiščenja se je pri analiziranih izvajalcih v letu 2022 gibala od 0,4311 EUR/m³ do 1,2294 EUR/m³ in je v povprečju znašala 0,7573 EUR/m³.

Obračunska cena storitve povezane z greznicami in MKČN se je pri analiziranih izvajalcih v letu 2022 gibala od 0,0614 EUR/m³ do 1,0689 EUR/m³ in je v povprečju znašala 0,5393 EUR/m³.

V primerjalni analizi zajemajo cene kanalizacijskih sistemov različnih velikosti. Naše področje spada v velikost pod 30.000 populacijskih enot. Na teh področjih dosegajo storitve za odvajanje in čiščenje odpadnih voda višje cene kot pa na primer v večjih mestih.

2.5. Predračunska količina opravljenih storitev javne službe odvajanja in čiščenja komunalnih in padavinskih odpadnih voda za leto 2024

Tabela 10: Predračunska količina opravljenih storitev za leto 2024

Storitev	predračunska količina [m ³] za prihodnje (2024) obračunsko obdobje
odvajanje komunalne odpadne vode	231.000
čiščenje komunalne odpadne vode in grezničnih gošč	250.000
prevzem grezničnih gošč in blata iz MKČN	167.000

2.6. Predračunski stroški izvajanja storitev javne službe odvajanja in čiščenja komunalne in padavinske odpadne vode za leto 2024

Tabela 11: Predračunski stroški storitev za leto 2024

Storitev	predračunski stroški v EUR za prihodnje (2024) obračunsko obdobje
odvajanje komunalne odpadne vode	100.700,00
čiščenje komunalne odpadne vode	321.600,00
prevzem grezničnih gošč in blata iz MKČN	104.450,00

2.7. Obseg poslovno potrebnih osnovnih sredstev za izvajanje storitev javne službe odvajanja in čiščenja komunalnih in padavinskih odpadnih voda za preteklo in prihodnje leto (v EUR)

Tabela 12: Obseg poslovno potrebnih osnovnih sredstev

Storitev	2023	2024
odvajanje komunalne odpadne vode	73.048,99	74.000
čiščenje komunalne odpadne vode	85.604,84	85.700
prevzem grezničnih gošč in blata iz MKČN	15.881,65	16.000

2.8. Prikaz razdelitve splošnih stroškov v skladu z 10. členom uredbe za preteklo (2022) in prihodnje (2023) obračunsko obdobje - sodila

Predstavitev stroškovnih mest

Družba Komunala Radgona ima za vsako GJS določeno stroškovno mesto, na katerega neposredno razporeja večino stroškov in prihodkov (neposredni stroški oz. prihodki).

Stroškovna mesta so:

- vodovod,
- kanalizacija,
- čistilna naprava
- odvoz grezničnih gošč in mkčn
- odvoz odpadkov
- javna snaga (zimsko, letno, mestni park, stadion),
- vzdrževanje cest (zimsko, letno),
- vzdrževanje katastra,
- tržne dejavnosti,
- javna dela in
- uprava.

Na stroškovnem mestu »uprava« se zbirajo posredni stroški in prihodki, ki se nato na podlagi sodil razporedijo na ostala stroškovna mesta.

Sodilo – delitev posrednih (splošnih) stroškov:

Družba posredne stroške na posamezna stroškovna mesta prerazporedi na podlagi deleža (višine) neposrednih stroškov posameznega stroškovnega mesta ali GJS v seštevku vseh neposrednih stroškov.

$$\text{(neposredni stroški posameznega stroškovnega mesta / vsi neposredni stroški) x 100 = \%}$$

Sodilo za delitev stroškov dela

Stroški dela (katere obravnavamo kot neposredne stroške, ker imajo za razdelitev po stroškovnih mestih svoje sodilo – ključ plač) se po posameznih stroškovnih mestih razporedijo na podlagi sodila (ključa plač), ki temelji na sistemizaciji delovnih mest, opravljenih delovnih urah in izkustvu. Za preračunavanje se uporablja ključ preteklega leta z morebitnimi spremembami, zaradi že znanih dejstev ali utemeljenih pričakovanj.

Sodilo za delitev posrednih (splošnih) prihodkov

Družba posredne prihodke na posamezna stroškovna mesta prerazporedi na podlagi deleža (višine) neposrednih prihodkov posameznega stroškovnega mesta ali JGS v seštevku vseh neposrednih prihodkov.

$$\text{(neposredni prihodki posameznega stroškovnega mesta / vsi neposredni prihodki) x 100 = \%}$$

Družba za prihodnje obdobje ne načrtuje sprememb pri evidentiranju in razdeljevanju stroškov in prihodkov po stroškovnih mestih. Sodila in ključ vsebinsko ostajajo enaki. Družba z organiziranostjo in s pomočjo notranjih predpisov teži k čim bolj natančnemu oz. čim bolj direktnemu razvrščanju stroškov na ustrezna stroškovna mesta.

Sodilo – določitev vrednosti potrebnih osnovnih sredstev

Osnovna sredstva, ki jih podjetje uporablja pri izvajanju svoje dejavnosti in so vsa v premični obliki, se praviloma uporabljajo na vseh področjih dela. Zaradi navedenega se pri definiranju poslovno potrebnih osnovnih sredstev uporablja sodilo delitve posrednih stroškov na stroškovna mesta.

2.9. Prihodki, ki jih izvajalec ustvari z opravljanjem posebnih storitev za preteklo in prihodnje obdobje

Družba je s posebnimi storitvami, odvajanjem industrijske odpadne vode, v letu 2023 ustvarila 32.993,84 EUR prihodkov. Za leto 2024 načrtuje prihodke v višini 40.000,00 EUR

Družba je s posebnimi storitvami, čiščenja industrijske odpadne vode v leto 2023 ustvarila 10.772,50 EUR prihodkov. Predvideva, da bo s posebnimi storitvami, čiščenjem industrijske odpadne vode v letu 2024 ustvarila 12.000,00 prihodkov.

2.10. Donos na vložena poslovno potrebna sredstva za preteklo in prihodnje obračunsko obdobje

Tabela 13: Vračunani donos na poslovno potrebna osnovna sredstva na področju GJS

Storitev	2023	2024
odvajanje komunalne odpadne vode	4.160,12	4.200,00
čiščenje komunalne odpadne vode	4.756,22	4.800
prevzem grezničnih gošč in blata iz MKČN	809,78	850,00

Uredba v 16. točki 2. člena izvajalcem javne službe omogoča oblikovanje donosa na vložena poslovno potrebna osnovna sredstva, ki ne sme presegati 5% vrednosti poslovno potrebnih osnovnih sredstev za neposredno opravljanje javne službe.

2.11. Število zaposlenih za izvajanje storitev javne službe za preteklo in prihodnje obračunsko obdobje

Tabela 14: Število neposredno in posredno zaposlenih na obravnavanih področjih

Leto		2023	2024
izvajanje storitve odvajanja komunalne in padavinske odpadne vode	neposredno	0,71	0,71
	posredno	0,81	0,81
izvajanje storitve čiščenje komunalne in padavinske odpadne vode	neposredno	1,76	1,76
	posredno	1,06	1,06
izvajanje storitve povezane z nepretočnimi greznicami in MKČN	neposredno	0,05	0,05
	posredno	0,47	0,47

2.12. Podatek o višini najemnine za javno infrastrukturo in podatek o njenem deležu, ki se prenese na uporabnike javne infrastrukture

Tabela 15: Višina najemnine za javno infrastrukturo odvajanja komunalnih in padavinskih odpadnih voda

Storitev	Najemnina 2023	Najemnina 2024
odvajanje komunalne odpadne vode	218.422,17	236.390,20
čiščenje komunalne odpadne vode	156.296,05	155.023,40

V letu 2023 je družba imela v najemu staro kanalizacijsko infrastrukturo (pred cenitvijo) in novo kanalizacijsko infrastrukturo.

2.13. Stopnja izkoriščenosti javne infrastrukture, ki je namenjena izvajanju javne službe

Upoštevana stopnja izkoriščenosti infrastrukture namenjene odvajanju komunalne odpadne vode (kanalizacija) je 100%, izkoriščenost infrastrukture namenjene čiščenju komunalne odpadne vode (centralna čistilna naprava) pa 100%.

2.14. Izračun predračunske cene storitev posamezne javne službe za prihodnje obračunsko obdobje in izračun predračunske cene javne infrastrukture ali omrežnine za prihodnje obračunsko obdobje

Tabela 16: Izračun predračunske cene omrežnine in storitev odvajanja komunalne in padavinske odpadne vode za leto 2024

	Predračunska cena omrežnine za odvajanja komunalne in padavinske vode (kanalizacija) za leto 2024	predračunska cena za 2024 v EUR
I.	OMREŽNINA	246.763,45
1.	Strošek amortizacije ali najemnine javne infrastrukture	236.390,20
2.	Strošek zavarovanja javne infrastrukture	10.373,25
3.	Stroški odškodnin za služnost in povzročeno škodo	
4.	Stroški obresti financiranja izgradnje javne infrastrukture	
	Predračunska cena storitve javne službe odvajanje komunalne in padavinske odpadne vode za leto 2024	predračunska cena za 2024 v EUR
II.	KANALŠČINA – IZVAJANJE STORITEV ODVAJANJA	140.700,00
1.	Neposredni stroški materiala in storitev	88.000,00
	stroški materiala	29.000,00
	• stroški električne energije in pogonskih goriv	27.000,00
	• drugi stroški materiala	2.000,00
	stroški storitev	59.000,00
	• stroški čiščenja in vzdrževanja kanalizacije	35.000,00
	• drugi stroški storitev	24.000,00
2.	Neposredni stroški dela	8.000,00
3.	Drugi neposredni stroški	
4.	Splošni proizvodjalni stroški	29.900,00

	stroški materiala	2.000,00
	stroški amortizacije poslovno potrebnih OS	6.500,00
	stroški storitev	19.400,00
	<ul style="list-style-type: none"> • stroški storitev v zvezi z vzdrževanjem osnovnih sredstev • stroški bančnih storitev in zavarovanj • stroški intelektualnih storitev • stroški drugih storitev 	4.800,00 3.300,00 5.800,00 5.500,00
	stroški dela	2.000,00
5.	Splošni nabavno-prodajni stroški	4.000,00
	stroški materiala	
	stroški amortizacije poslovno potrebnih OS	
	stroški storitev	
	stroški dela	4.000,00
6.	Splošni upravni stroški	4.500,00
	stroški materiala	
	stroški amortizacije poslovno potrebnih OS	
	stroški storitev	
	stroški dela	4.500,00
7.	obresti zaradi financiranja opravljanja storitev GJS, neposredne stroške prodaje	1.200,00
8.	Drugi poslovni odhodki	900,00
9.	Donos na vložena poslovno potrebna osnovna sredstva	4.200,00
III.	OKOLJSKA DAJATEV	
	SKUPAJ VSI STROŠKI	140.700,00
	Prihodki od posebnih storitev	40.000,00
	SKUPAJ VSI STROŠKI ZMANJŠANI ZA PRIHODKE OD POSEBNIH STORITEV	100.700,00
	KOLIČINA m ³	231.000
	LASTNA CENA m ³ v EUR	0,4359

Predračunska cena odvajanja komunalne in padavinske odpadne vode za leto 2023 znaša **0,4359 EUR/m³ (brez DDV)**.

V spodnji tabeli so predstavljene predračunske cene omrežnine kanalizacije, po dimenzijah obračunskega vodomera.

Tabela 17: Cena omrežnine kanalizacije za leto 2024

DN – dimenzija priključka	cena omrežnine (EUR/mesec)
DN ≤ 20	6,52
20 < DN < 40	19,55
40 ≤ DN < 50	65,16
50 ≤ DN < 65	97,74
65 ≤ DN < 80	195,47
80 ≤ DN < 100	325,79
100 ≤ DN < 150	651,57
150 ≤ DN	1.303,14

V tabeli 23 je prikazan podrobnejši izračun cene omrežnine kanalizacije.

Tabela 18: Izračun predračunske cene omrežnine in storitev čiščenja odpadne komunalne vode za leto 2024

	Predračunska cena omrežnine za čistilno napravo za leto 2024	predračunska cena za 2024 v EUR
I.	OMREŽNINA	161.023,40
1.	Strošek amortizacije ali najemnine javne infrastrukture	155.023,40
2.	Strošek zavarovanja javne infrastrukture	6.000,00
3.	Stroški odškodnin za služnost in povzročeno škodo	
4.	Stroški obresti financiranja izgradnje javne infrastrukture	
	Predračunska cena storitve javne službe čiščenja komunalne in padavinske odpadne vode za leto 2024	predračunska cena za 2024 v EUR
II.	STORITEV ČIŠČENJA ODPADNIH KOMUNALNIH IN PADAVINSKIH VOD	333.600,00
1.	Neposredni stroški materiala in storitev	167.600,00
	stroški materiala	66.000,00
	<ul style="list-style-type: none"> • stroški električne energije, pogonskih goriv, ogrevanja • drugi stroški materiala (polielektroliti, laboratorijske surovine...) 	58.000,00
	stroški storitev	101.600,00
	<ul style="list-style-type: none"> • stroški odvoza suhega blata, maščob, peska,... • Stroški čiščenja in vzdrževanja CČN • Stroški monitoringa • Drugi stroški storitev (voda, omrežnina, telefon, varovanje,...) 	33.000,00
2.	Neposredni stroški dela	62.000,00
3.	Drugi neposredni stroški	1.300,00
4.	Splošni proizvodjalni stroški	74.400,00
	stroški materiala	1.800,00
	stroški amortizacije poslovno potrebnih OS	7.500,00
	stroški storitev	57.100,00
	<ul style="list-style-type: none"> • stroški storitev v zvezi z vzdrževanjem osnovnih sredstev • stroški bančnih storitev in zavarovanj • stroški intelektualnih storitev • stroški drugih storitev 	40.000,00
		4.000,00
		6.600,00
		6.500,00
	stroški dela	8.000,00
5.	Splošni nabavno-prodajni stroški	12.000,00
	stroški materiala	
	stroški amortizacije poslovno potrebnih OS	
	stroški storitev	
	stroški dela	12.000,00
6.	Splošni upravni stroški	9.000,00
	stroški materiala	
	stroški amortizacije poslovno potrebnih OS	
	stroški storitev	
	stroški dela	9.000,00
7.	obresti zaradi financiranja opravljanja storitev GJS, neposredne stroške prodaje	1.400,00
8.	Drugi poslovni odhodki	1.100,00
9.	Donos na vložena poslovno potrebna osnovna sredstva	4.800,00
III.	OKOLJSKA DAJATEV	
	SKUPAJ VSI STROŠKI	333.600,00

Prihodki od posebnih storitev	12.000,00
SKUPAJ VSI STROŠKI ZMANJŠANI ZA PRIHODKE OD POSEBNIH STORITEV	321.600,00
KOLIČINA m ³	250.000
LASTNA CENA m ³ v EUR	1,2864

Predračunska lastna cena čiščenja komunalne in padavinske odpadne vode za leto 2024 znaša **1,2864 EUR/m³ (brez DDV)**.

V spodnji tabeli so predstavljene predračunske cene omrežnine centralne čistilne naprave, po dimenzijah obračunskega vodomera.

Tabela 19: Cena omrežnine čistilne naprave za leto 2024

DN – dimenzija priključka	cena omrežnine (EUR/mesec)
DN ≤ 20	2,91
20 < DN < 40	8,73
40 ≤ DN < 50	29,11
50 ≤ DN < 65	43,66
65 ≤ DN < 80	87,32
80 ≤ DN < 100	145,54
100 ≤ DN < 150	291,08
150 ≤ DN	582,15

V tabeli 24 je prikazan podrobnejši izračun cene omrežnine čistilne naprave.

Tabela 20: Izračun predračunske cene storitve odvoza grezničnih gošč in izdelave ocene obratovalnega monitoringa za leto 2024

	Predračunska cena storitve odvoza GG za leto 2024	predračunska cena za 2024 v EUR
II.	STORITEV ODVOZA GG	104.450,00
1.	Neposredni stroški materiala in storitev	65.100,00
	stroški materiala	100,00
	<ul style="list-style-type: none"> • stroški električne energije za čiščenje na CČN • drugi stroški materiala 	100,00
	stroški storitev	65.000,00
	<ul style="list-style-type: none"> • stroški odvoza grezničnih gošč in obratovalnega monitoringa 	65.000,00
2.	Neposredni stroški dela	9.600,00
3.	Drugi neposredni stroški	9.000,00
4.	Splošni proizvodjalni stroški	11.100,00
	stroški materiala	300,00
	stroški amortizacije poslovno potrebnih OS	1.500,00
	stroški storitev	3.800,00
	stroški dela	5.500,00
5.	Splošni nabavno-prodajni stroški	3.800,00
	stroški materiala	
	stroški amortizacije poslovno potrebnih OS	
	stroški storitev	
	stroški dela	3.800,00
6.	Splošni upravni stroški	4.500,00

	stroški materiala	
	stroški amortizacije poslovno potrebnih OS	
	stroški storitev	
	stroški dela	4.500,00
7.	obresti zaradi financiranja opravljanja storitev GJS, neposredne stroške prodaje	300,00
8.	Drugi poslovni odhodki	200,00
9.	Donos na vložena poslovno potrebna osnovna sredstva	850,00
III.	OKOLJSKA DAJATEV	
	SKUPAJ VSI STROŠKI	104.450,00
	KOLIČINA m ³	167.000
	LASTNA CENA m ³ v EUR	0,6254

Predračunska lastna cena odvoza grezničnih gošč in odpadnega blata za leto 2023 znaša **0,6254 EUR/m³ (brez DDV)**.

2.15. Izračun obračunskih cen omrežnine odvajanja komunalne in padavinske odpadne vode in obračunskih cen omrežnine čiščenja komunalne in padavinske odpadne vode po dimenzijah obračunskega vodmera za leto 2023

Omrežnina kanalizacija 2023 - večstanovanjske zgradbe

Tabela 21: prikaz izračuna obračunske cene omrežnine odvajanja komunalnih voda za leto 2023

Dimenzija priključka DN	Število vodomerov kos	Gospodarski subjekti kos	gospodinjstva kos	Faktor po uredbi MEDO	Število vodomerov x faktor	Letna omrežnina EUR/priključek	Zaokrožena mesečna omrežnina po dimenziji vodmera EUR/priklj. (brez DDV)	letna omrežnina 2023
DN ≤ 20	1983	167	1816	1	1983	72,70	6,06	144.169,47
20 < DN < 40	33	19	14	3	99	218,11	18,18	7.197,57
40 ≤ DN < 50	10	7	3	10	100	727,03	60,59	7.270,27
50 ≤ DN < 65	11	7	4	15	165	1.090,54	90,88	11.995,95
65 ≤ DN < 80	0	0	0	30	0	2.181,08	181,76	0,00
80 ≤ DN < 100	12	10	2	50	600	3.635,14	302,93	43.621,62
100 ≤ DN < 150	2	2	0	100	200	7.270,27	605,86	14.540,54
150 ≤ DN	0	0	0	200	0	14.540,54	1.211,71	0,00
Skupaj	2051	212	1839		3147			228.795,42

Osnova za izračun so stroški omrežnine leta 2023.

Omrežna čistilna naprava 2023 - večstanovanjske zgradbe

Tabela 22: prikaz izračuna obračunske cene omrežnine čiščenja komunalnih voda za leto 2023

Dimenzija priključka DN	Število vodomerov		Gospodarski subjekti		Število vodomerov		Faktor po uredbi MEDO	Število vodomerov x faktor		Letna omrežnina EUR/priključek	Zaokrožena mesečna omrežnina po dimenziji vodmera EUR/priklj. (brez DDV)	letna omrežnina 2023
	kos	kos	kos	kos	kos	kos		kos	kos			
DN ≤ 20	3572	178	3394	1	3572	35,24	2,94	125.891,21				
20 < DN < 40	54	23	31	3	162	105,73	8,81	5.709,51				
40 ≤ DN < 50	12	9	3	10	120	352,44	29,37	4.299,27				
50 ≤ DN < 65	10	6	4	15	150	528,66	44,05	5.286,59				
65 ≤ DN < 80	0	0	0	30	0	1.057,32	88,11	0,00				
80 ≤ DN < 100	10	8	2	50	500	1.762,20	146,85	17.621,95				
100 ≤ DN < 150	1	1	0	100	100	3.524,39	293,70	3.524,39				
150 ≤ DN	0	0	0	200	0	7.048,78	587,40	0,00				
Skupaj	3659	225	3434		4604			162.262,92				

Osnova za izračun so stroški omrežnine leta 2023.

2.16. Izračun predračunskih cen omrežnine odvajanja komunalne in padavinske odpadne in padavinske odpadne in predračunskih cen omrežnine čiščenja komunalne in padavinske odpadne vode po dimenzijah obračunskega vodmera za leto 2024

Omrežnina kanalizacija 2024 - večstanovanjske zgradbe

Tabela 23: Predračunske cene omrežnine odvajanja komunalne in padavinske odpadne vode po dimenzijah obračunskega vodmera za leto 2024

Dimenzija priključka DN	Število vodomerov kos	Gospodarski subjekti kos	gospodinjstva kos	Faktor po uredbi MEDO	Število vodomerov x faktor	Letna omrežnina EUR/priključek	Zaokrožena mesečna omrežnina po dimenziji vodmera EUR/priklj. (brez DDV)	letna omrežnina 2024
DN ≤ 20	1992	167	1825	1	1992	78,19	6,52	155.751,84
20 < DN < 40	33	19	14	3	99	234,57	19,55	7.740,68
40 ≤ DN < 50	10	7	3	10	100	781,89	65,16	7.818,87
50 ≤ DN < 65	11	7	4	15	165	1.172,83	97,74	12.901,13
65 ≤ DN < 80	0	0	0	30	0	2.345,66	195,47	0,00
80 ≤ DN < 100	12	10	2	50	600	3.909,43	325,79	46.913,20
100 ≤ DN < 150	2	2	0	100	200	7.818,87	651,57	15.637,73
150 ≤ DN	0	0	0	200	0	15.637,73	1.303,14	0,00
Skupaj	2060	212	1848		3156			246.763,45

Osnova za omrežnino so predračunski stroški omrežnine.

Omrežnina čistilna naprava 2024 - večstanovanjske zgradbe

Tabela 24: Predračunske cene omrežnine čiščenja komunalne in padavinske odpadne vode po dimenzijah obračunskega vodmera za leto 2023

Dimenzija priključka DN	Število vodmerov		Gospodarski subjekti		Število vodmerov		Faktor po uredbi MEDO		Število vodmerov		Letna omrežnina		Zaokrožena mesečna omrežnina po dimenziji vodmera		letna omrežnina 2024	
	kos	kos	kos	kos	x faktor	EUR/priključek	EUR/priključek	EUR/priklj. (brez DDV)	EUR/priklj. (brez DDV)							
DN ≤ 20	3578	178	3400	1	3578	34,93	2,91	124.976,51								
20 < DN < 40	54	23	31	3	162	104,79	8,73	5.658,52								
40 ≤ DN < 50	12	9	3	10	120	349,29	29,11	4.191,50								
50 ≤ DN < 65	10	6	4	15	150	523,94	43,66	5.239,37								
65 ≤ DN < 80	0	0	0	30	0	1.047,87	87,32	0,00								
80 ≤ DN < 100	10	8	2	50	500	1.746,46	145,54	17.464,58								
100 ≤ DN < 150	0	1	0	100	100	3.492,92	291,08	3.492,92								
150 ≤ DN	0	0	0	200	0	6.985,83	582,15	0,00								
Skupaj	3665	225	3440		4610			161.023,40								

Osnova za omrežnino so predračunski stroški omrežnine infrastrukture CČN .

3. Zaključek

Družba na osnovi opravljenih analiz in načrtovanja ugotavlja:

1. da je potrjena cena omrežnine kanalizacije za dimenzijo obračunskega vodomera DN 20 – 6,47 EUR/mesec, predračunska cena za leto 2024 pa znaša 6,52 EUR/mesec; čeprav predračunska cena odstopa za manj kot 10%, predlagamo korekcijo, saj se je v letu 2024 že povišala najemnina javne infrastrukture in višina zavarovalne premije.
2. da je potrjena cena omrežnine čistilne naprave za dimenzijo obračunskega vodomera DN 20 – 2,61 EUR/mesec, predračunska cena za leto 2024 pa znaša 2,91 EUR/mesec. Ker predračunska cena odstopa za 11,49%, je potrebna korekcija cene. Vzrok temu so višje zavarovalne premije in sprememba višine najemnine.
3. da je potrjena cena storitev odvajanja odpadnih komunalnih vod 0,2254 EUR/m³, predračunska za leto 2024 pa znaša 0,4359 EUR/m³; ker predračunska cena odstopa za 93,38% je potrebna korekcije. Stroški so se povišali zaradi višjih cen električne energije, vse več naravnih ujm, zaradi česar je potrebnih več čiščenj kanalizacijskega omrežja in tudi kritičnih mest na kanalizaciji, ki zahtevajo pogostejše vzdrževanje.
4. da je potrjena cena storitev čiščenja odpadnih komunalnih vod 0,9924 EUR/m³, predračunska za leto 2024 pa znaša 1,2864 EUR/m³. Ker predračunska cena odstopa za 29,63% je potrebna korekcije. Vzrok temu so višja cena v električni energiji in potrebnih servisih, ki se bodo opravljali v letu 2024.
5. da je potrjena cena storitev povezanih z grezničnimi goščami in odpadnim blatom iz MKČN 0,3476 EUR/m³, predračunska za leto 2024 pa znaša 0,6254 EUR/m³. Ker predračunska cena odstopa za 79,91% je potrebna korekcija cene. Vzrok temu so višji stroški odvozov grezničnih gošč.

Številka: 124/1-2024
Datum: 29.03.2024

Občina Gornja Radgona
Partizanska cesta 13
9250 Gornja Radgona



OBČINA GORNJA RADGONA

PREJETO:	DM:
02.04.2024	UNOR
	PRIL: - kd v domu
	VRED:

Zadeva: Soglasje k začasni ukinitvi nočnega dežurnega zdravnika v Zdravstvenem domu Gornja Radgona

Direktor Zdravstvenega doma Gornja Radgona in zdravniki Zdravstvenega doma Gornja Radgona so na skupnem sestanku z župani občin ustanoviteljic Zdravstvenega doma Gornja Radgona dne 05.03.2024 podali pobudo, da se začasno ukine dežurni zdravnik v nočnem času med 20.00 in 07. uro zjutraj, zaradi pomanjkanja zdravnikov in posledično težav pri organiziranju dežurne službe.

Na sestanku je bil sprejet naslednji sklep: Župani občin ustanoviteljic Zdravstvenega doma Gornja Radgona dajejo soglasje k začasni 12 mesečni ukinitvi dežurne službe v nočnem času. Direktor ZD GR je v tem času dolžan pridobiti dodaten kader. Dežurna služba se ukinja na predlog direktorja in zdravnikov, ker ne uspejo več zaradi pomanjkanja zdravnikov le teh razporejati v nočno dežurstvo.

Na osnovi dopisa Ministrstva za zdravje št. 165-26/2024-2711-2 z dne 25.3.2024 (priloga temu dopisu) mora Zdravstveni dom na Ministrstvo za zdravje posredovati pisno soglasje vseh občin ustanoviteljic.

Vsled navedenega vas prosimo, da nam čimprej oz. vsaj do 5.4.2024 podate in pošljete pisno soglasje k zgoraj sprejetemu in navedenemu sklepu.

S spoštovanjem,

Direktor:

Joža Primožič, dr.med.spec.



Priloga:

- Dopis Ministrstva za zdravje št.165-26/2024-2711-2 z dne 25.3.2024



REPUBLIKA SLOVENIJA
MINISTRSTVO ZA ZDRAVJE

Štefanova ulica 5, 1000 Ljubljana

T: 01 478 60 01
F: 01 478 60 58
E: gp.mz@gov.si
www.mz.gov.si

DOKUMENT JE ELEKTRONSKO PODPISAN!
Podpisnik: Darko Čander
Izdajatelj certifikata: SI-PASS-CA
Številka certifikata: 20A3DB8700000005750
Potek veljavnosti: 29. 08. 2024
Čas podpisa: 25. 03. 2024 15:39
Št. dokumenta: 165-26/2024-2711-2

ZDRAVSTVENI DOM GORNJA RADGONA
Joža Primožič, dr. med. spec.
direktor

uprava@zd-gr.si

ZDRAVSTVENI DOM
GORNJA RADGONA

26. 03. 2024

PREJETO

Številka: 165-26/2024-2711-2
Datum: 25. 3. 2024

Zadeva: **Pobuda za dovolitev optimizacije delovanja službe nujne medicinske pomoči v Zdravstvenem domu Gornja Radgona – odgovor Ministrstva za zdravje**

Zveza: vaš dopis št. 59/2024 z dne 1. 2. 2024

Na Ministrstvo za zdravje (v nadaljnjem besedilu: ministrstvo) smo prejeli vašo pobudo za dovolitev optimizacije izvajanja službe nujne medicinske pomoči (v nadaljnjem besedilu: NMP) v Zdravstvenem domu Gornja Radgona.

Ministrstvo uvodoma pojasnjuje, da je v skladu z zakonodajo, ki ureja področje zdravstvene dejavnosti, pristojnost in odgovornost občin za določitev in zagotavljanje mreže javne zdravstvene službe. Omenjena zakonodaja tudi določa, da mora biti javna zdravstvena mreža organizirana tako, da je vsem prebivalcem Republike Slovenije zagotovljena vedno dostopna NMP, vključno z nujnimi reševalnimi prevozi in preskrbo z nujnimi zdravili, čimprej in čim bliže njihovem nastanku in med transportom. Same pogoje in način izvajanja NMP ter izvajanje v posebnih pogojih pa se ureja s posebnimi predpisi, ki jih izda Vlada Republike Slovenije ali Ministrstvo za zdravje.

Po vašem predlogu za optimizacijo delovanja službe NMP, bi na lokaciji Zdravstvenega doma Gornja Radgona (v nadaljnjem besedilu: ZD Gornja Radgona) zagotavljali neprekinjeno delovanje enote nujnega reševalnega vozila ter izvajanje NMP s strani zdravnika v dnevnem času med 7. in 20. uro. Na podlagi opravljene analize dejanskih potreb prebivalcev in mnenja zdravniške stroke v zavodu predlagate, da se izvajanje dežurstva zdravnika v nočnem času prenese na lokacijo Urgentnega centra Splošne bolnišnice Murska Sobota, kjer izvaja program dežurne službe v enoti za hitre preglede Zdravstveni dom Murska Sobota. Zdravniki ZD Gornja Radgona bi pri zagotavljanju dela v enoti za hitre preglede sodelovali v smislu participacije dela obveznosti.

Ministrstvo je v sklopu razprav prenove mreže sistema NMP deležnike v regiji opozorilo, da bo nujno potrebno odpreti razpravo o možnostih optimizacije dežurnih mest v okoljih, kjer so potrebe prebivalstva po storitvah v nočnem času minimalne in sprememba lokacije za prebivalce, ki sami poiščejo pomoč zdravnika, ne bi imela bistvenega vpliva na dostopnost do storitev. Za paciente, ki nimajo zdravstvenega stanja, ki potrebuje posredovanje mobilne enote NMP na terenu in se sami odločijo za obisk zdravnika v času dežurstva, predlagan način sicer pomeni nekoliko daljšo potovalno pot do oskrbe, vendar je obravnava v urgentnem centru zaradi stalne dostopnosti in

zagotavljanja potrebne diagnostike za obravnavo tudi bolj varna. Prav tako je v večjih centrih zagotovljena tudi stalna preskrba z zdravili.

Ministrstvo se strinja s pobudo o optimizaciji delovišča zdravnika NMP v nočnem času, vendar je za realizacijo pobude potrebno urediti sistem nujenja NMP za območje ZD Gornja Radgona na način, da se prebivalstvu zagotovi tudi dostopnost zdravnika na terenu, v skladu s strokovnimi standardi na podlagi aktivacije Dispečerske službe zdravstva.

Zato menimo, da bo predlagana sprememba načina dela časovno izvedljiva takrat, ko bo enota NMP Zdravstvenega doma Murska Sobota zagotovila delo zdravnika v NMP v obliki srečevalnega sistema z vozilom urgentnega zdravnika. S tem želimo zagotoviti, da bo obravnava pacientov na terenu potekala čim bolj varno, saj se bo zdravnika NMP za delo na terenu zagotavljalo na širšem območju občin ustanoviteljic obeh zdravstvenih zavodov.

Za podajo soglasja ministrstva za spremembo pogojev in načina izvajanja službe NMP nam posredujte naslednje dokumente:

1. sklep občin ustanoviteljic, da podajajo soglasje k predlagani ureditvi službe NMP v ZD Gornja Radgona;
2. osnutek predloga sklenitve sporazuma o sodelovanju z Zdravstvenim domom Murska Sobota.

Hkrati vas obveščamo, da je ministrstvo 6. 3. 2024 na svoji spletni strani objavilo Navodila izvajalcem službe nujne medicinske pomoči za zagotavljanje skupnega dežurnega mesta izvajanja nujne zdravniške pomoči v okviru izvajanja službe nujne medicinske pomoči, ki so dostopna na spodnji povezavi:

[www.gov.si/assets/ministrstva/MZ/DOKUMENTI/1-TEME/Navodilo_izvajalcem_sluzbe_NMP - 6- 3- 2024.pdf](http://www.gov.si/assets/ministrstva/MZ/DOKUMENTI/1-TEME/Navodilo_izvajalcem_sluzbe_NMP_-_6-3-2024.pdf)

Pri odgovoru na naš dopis se obvezno sklicujte na številko tega dopisa.

S spoštovanjem,

po pooblastilu
mag. Darko Čander
sekretar

Vročiti:

- naslovníku, po e-pošti

1. NASLOV ODLOKA

Odlok o ustanovitvi Javnega zavoda knjižnica Gornja Radgona.

2. UVOD

2.1 Razlogi za sprejem odloka, ocena stanja, cilji in načela odloka

V letu 2013 so občinski sveti občin Gornja Radgona, Radenci, Sveti Jurij ob Ščavnici in Apače sprejeli Odlok o ustanovitvi Javnega zavoda Knjižnica Gornja Radgona in v letu 2014 še Odlok o spremembah in dopolnitvah Odloka o ustanovitvi Javnega zavoda Knjižnica Gornja Radgona, vse občine pa so navedena akta objavile v svojih uradnih glasilih.

Razlog za pristop k pripravi novega Odloka o ustanovitvi javnega zavoda Knjižnica Gornja Radgona je večkrat spremenjena in dopolnjena zakonodaja na področju knjižničarstva – Zakon o knjižničarstvu (Uradni list RS, št. 87/01, 96/02,-ZUJIK, 92/15), izobraževanja odraslih – Zakon o izobraževanju odraslih (Uradni list RS, št. 6/18, 189/20-ZFRO), Zakona o uresničevanju javnega interesa za kulturo (Uradni list RS, št. 77/07-UPB, 56/08, 4/10, 20/11, 111/13, 68/16, 61/17, 21/18-NOrg, 3/22-ZDeb in 105/22-ZZNŠPP) in Pravilnika o načinu določanja skupnih stroškov osrednjih knjižnic, ki zagotavljajo dejavnost v več občinah, in stroškov krajevnih knjižnic (Uradni list RS, št. 19/03), zato je potrebno veljavni odlok uskladiti z novimi oz. spremenjenimi določbami navedenih zakonov in pravilnika. Poleg tega v veljavnem odloku nekatere vsebine niso bile urejene ali pa so bile nekatere določbe v praksi nejasne, zato jih je bilo potrebno spremeniti oz. dopolniti.

Vsebina predlaganega odloka je usklajena z direktorico Javnega zavoda Knjižnica Gornja Radgona. V postopkih same priprave odloka je med občinskimi upravami prevladalo stališče, da se zaradi večje preglednosti ne pripravijo spremembe in dopolnitve obstoječega odloka, temveč da se v prečiščeni vsebini pripravi novi odlok.

2.2 Ocena finančnih in drugih posledic, ki jih bo imelo sprejetje odloka

Na podlagi navedenih sprememb odloka ne bo dodatnih finančnih in drugih posledic.

3. PREDLOG BESEDILA ODLOKA

Na podlagi 3. člena Zakona o zavodih (Uradni list RS, št. 12/91, 8/96, 36/00-ZPDZC, 127/06-ZJZP), tretjega odstavka 61. člena Zakona o lokalni samoupravi (Uradni list RS, št. 94/07-UPB2, 76/08, 79/09, 51/10, 40/12-ZUJF, 14/15-ZUUJFO, 2. in 20. člena Zakona o knjižničarstvu (Uradni list RS, št. 87/01, 96/02,-ZUJIK, 92/15), 27. člen Zakona o izobraževanju odraslih (Uradni list RS, št. 6/18 in 189/20 – ZFRO) so: Občinski svet Občine Gornja na podlagi 18. člena Statuta Občine Gornja Radgona (Uradno glasilo Občine Gornja Radgona, št. 1/2015 in 9/2023) na svoji ___ seji dne _____, Občinski svet Občine Radenci na podlagi 16. člena Statuta Občine Radenci (Uradno glasilo slovenskih občin, št. 2/2011, 67/2015), na svoji ___ seji dne _____, Občinski svet Občine Sveti Jurij ob Ščavnici na podlagi 15. člena Statuta Občine Sveti Jurij ob Ščavnici (Uradni list RS, št. 45/2014) na svoji ___ seji dne _____ in Občinski svet Občine Apače na podlagi 18. člena Statuta Občine Apače (Uradno glasilo slovenskih občin, št. 55/2021) na svoji ___ seji dne _____, sprejeli

ODLOK o ustanovitvi Javnega zavoda Knjižnica Gornja Radgona

1. Splošne določbe

1. člen (namen odloka)

(1) S tem odlokom Občina Gornja Radgona, Partizanska cesta 13, Gornja Radgona; Občina Radenci, Radgonska cesta 9, Radenci; Občina Sveti Jurij ob Ščavnici, Ulica Bratka Krefta 14, Sveti Jurij ob Ščavnici in Občina Apače, Apače 42B, Apače (v nadaljnjem besedilu: ustanoviteljice) uskladijo delovanje Javnega zavoda Knjižnica Gornja Radgona (v nadaljnjem besedilu: zavoda) z določbami Zakona o knjižničarstvu, Zakona o izobraževanju odraslih in Zakona o uresničevanju javnega interesa za kulturo.

(2) Zavod je pravni naslednik Javnega zavoda Ljudska univerza Gornja Radgona, matična številka: 5052483000.

(3) Zavod je prevzel vse zaposlene strokovne delavce in nadaljuje izvajanje dejavnosti Javnega zavoda Ljudska univerza Gornja Radgona.

(4) V odloku uporabljeni izrazi v slovnični obliki za moški spol se uporabljajo kot nevtralni za ženski in moški spol.

2. člen **(vsebina odloka)**

S tem odlokom se ureja status zavoda, razmerja med ustanoviteljicami in zavodom ter temeljna vprašanja glede organizacije, dejavnosti in načina financiranja zavoda in sicer:

- imena in sedeži ustanoviteljic;
- ime in sedež zavoda;
- dejavnosti zavoda;
- organizacija zavoda;
- določbe o organih zavoda;
- sredstva za delo zavoda;
- način razpolaganja s presežki prihodkov nad odhodki in način kritja primanjkljaja sredstev za delo zavoda;
- pravice, obveznosti in odgovornosti zavoda v pravnem prometu;
- določbe o odgovornosti ustanoviteljic za obveznosti zavoda,
- medsebojne pravice in obveznosti med zavodom in ustanoviteljicami,
- druge določbe v skladu z zakonom.

3. člen **(ustanovitveni deleži)**

Ustanoviteljice zavoda imajo naslednje ustanovitvene deleže:

- Občina Gornja Radgona 42,89%,
- Občina Radenci 25,06%,
- Občina Sveti Jurij ob Ščavnici 13,91% in
- Občina Apače 18,14%.

4. člen **(ime, sedež in pravni status zavoda)**

(1) Ime zavoda je Javni zavod Knjižnica Gornja Radgona.

(2) Skrajšano ime zavoda je Knjižnica Gornja Radgona.

(3) Sedež zavoda je Trg svobode 4, 9250 Gornja Radgona.

(4) Sestavni del imena zavoda je lahko tudi znak ali grafična oblika imena, ki se določi s statutom zavoda.

(5) Zavod je pravna oseba s pravicami, obveznostmi in odgovornostmi, ki so določene z zakonom in tem odlokom in odgovarja za obveznosti s sredstvi, s katerimi lahko razpolaga.

5. člen **(žig zavoda)**

(1) Zavod ima in uporablja žig okrogle oblike, premera 30 mm. Na zunanjem obodu sta dve vzporedni črti - kroga z razmikom 1 mm. Na obodu je izpisano: KNJIŽNICA GORNJA RADGONA.

(2) Število posameznih pečatov, njihovo uporabo, način varovanja in uničenja ter delavce, ki so zanje odgovorni, določi direktor.

2. Dejavnost zavoda

6. člen (dejavnost zavoda)

(1) Temeljna dejavnost zavoda je knjižnična dejavnost, ki se izvaja kot javna služba in zajema:

- zbiranje, obdelovanje, hranjenje in posredovanje knjižničnega gradiva;
- zagotavljanje dostopa do knjižničnega gradiva in elektronskih publikacij;
- izdelovanje knjižničnih katalogov, podatkovnih zbirk in drugih informacijskih storitev;
- sodelovanje v medknjižnični izposoji in posredovanju informacij;
- pridobivanje in izobraževanje uporabnikov knjižnice;
- informacijsko opismenjevanje;
- varovanje knjižničnega gradiva, ki je kulturni spomenik;
- drugo bibliotekarsko, dokumentacijsko in informacijsko delo.

(2) Zavod v okviru javne službe iz prvega odstavka tega člena tudi:

- sodeluje v vseživljenjskem izobraževanju,
- zbira, obdeluje, varuje in posreduje domoznansko gradivo,
- zagotavlja dostopnost in uporabo gradiv javnih oblasti, ki so splošno dostopna na elektronskih medijih,
- organizira posebne oblike dejavnosti za otroke, mladino in odrasle, ki so namenjene spodbujanju bralne kulture,
- organizira posebne oblike dejavnosti za otroke, mladino in odrasle s posebnimi potrebami,
- organizira kulturne prireditve, ki so povezane z dejavnostjo zavoda in so načrtovane ter ovrednotene v letnem načrtu.

(3) Zavod opravlja tudi dejavnost izobraževanja odraslih, ki obsega izobraževanje, izpopolnjevanje, usposabljanje in učenje oseb, ki so izpolnile osnovnošolsko obveznost in si želijo pridobiti, posodobiti, razširiti in poglobiti znanje, pa pri tem izobraževanju nimajo status učenca, dijaka ali študenta. Zavod lahko izvaja izobraževanje odraslih po programih osnovnošolskega, poklicnega, srednjega strokovnega in gimnazijskega izobraževanja v skladu z zakoni, ki urejajo ta področja izobraževanja in z zakonom, ki ureja izobraževanje odraslih.

(4) Dejavnosti na področju izobraževanja odraslih so:

- svetovalna dejavnost pri:
 - vključevanju v program osnovne šole za odrasle in pri nadaljevanju izobraževalne poti,
 - vključevanju v javnoveljavne izobraževalne programe za odrasle, po katerih se ne pridobi javnoveljavna izobrazba,
 - vključevanju v neformalne izobraževalne programe za odrasle,
 - ugotavljanju in dokumentiranju znanja, spretnosti in veščin, pridobljenih v neformalnem izobraževanju in priložnostnem učenju na podlagi dokumentacije, in sicer za osebni razvoj, nadaljnje izobraževanje in vključitev na trg dela, ter
 - samostojnem učenju,
- druge dejavnosti: izmenjava znanja in druge oblike učenja, usklajevanje in izvajanje nacionalno pomembnih nalog v izobraževanju odraslih, aktivnosti pri razvoju in pospeševanju izobraževanja odraslih, mednarodna dejavnost, publicistična dejavnost, informiranje, promocija in druge naloge.

(5) Zavod lahko opravlja tudi gospodarsko dejavnost, če je ta oziroma njen prihodek namenjen opravljanju knjižnične dejavnosti kot javne službe.

(6) Dejavnost zavoda je v skladu z Uredbo o standardni klasifikaciji dejavnosti (Uradni list RS, št. 69/07, 17/08) razvrščena v:

- 18.140 Knjigoveštvo in sorodne dejavnosti
- 18.200 Razmnoževanje posnetih nosilcev zapisa
- 47.910 Trgovina na drobno po pošti ali po internetu
- 47.990 Druga trgovina na drobno zunaj prodajaln, stojnic in tržnic
- 58.110 Izdajanje knjig
- 58.130 Izdajanje časopisov
- 58.140 Izdajanje revij in druge periodike
- 58.190 Drugo založništvo
- 68.200 Dajanje in obratovanje lastnih ali najetih nepremičnin
- 85.590 Drugje nerazvrščeno izobraževanje, izpopolnjevanje in usposabljanje
- 91.011 Dejavnost knjižnic
- 70.210 Dejavnost stikov z javnostjo
- 73.200 Raziskovanje trga in javnega mnenja
- 74.300 Prevajanje in tolmačenje
- 82.190 Fotokopiranje, priprava dokumentov in druge posamične pisarniške dejavnosti
- 82.300 Organiziranje razstav, sejmov, srečanj
- 85.200 Osnovnošolsko izobraževanje
- 85.310 Srednješolsko splošno izobraževanje
- 85.320 Srednješolsko poklicno in strokovno izobraževanje
- 85.421 Višješolsko izobraževanje
- 85.422 Visokošolsko izobraževanje
- 85.600 Pomožne dejavnosti za izobraževanje.

(7) Zavod lahko spremeni ali razširi dejavnost le s soglasjem ustanoviteljic.

(8) Zavod lahko opravlja naslednje dejavnosti kot tržno dejavnost:

- prodaja storitev na trgu (fotokopiranje, zaračunavanje vpisnin oz. šolnin, izdaja potrdil udeležencem izobraževanja odraslih),
- prodaja blaga na trgu (toplih napitkov iz avtomata),
- izvajanje počitniških delavnic, tečajev.

(9) Javni zavod lahko prodaja blago in storitve na trgu le, če bo z izvajanjem te dejavnosti zagotovil najmanj pokritje vseh s to dejavnostjo povezanih odhodkov.

3. Organizacija zavoda

7. člen

(organizacijske enote zavoda)

(1) Zavod izvaja knjižnično dejavnost kot javno službo na območju občin v upravni enoti Gornja Radgona. Zavod je organiziran kot osrednja knjižnica z mrežo krajevnih knjižnic. V okviru osrednje Knjižnice Gornja Radgona, Trg svobode 4, 9250 Gornja Radgona delujeta v mreži še:

- Krajevna Knjižnica Apače, Apače 42b, 9253 Apače in
- Krajevna Knjižnica Radenci, Radgonska cesta 9a, 9252 Radenci.

(2) V zavodu je za opravljanje dejavnosti izobraževanje odraslih organizirana organizacijska enota »Izobraževanje odraslih« s sedežem Trg svobode 4, 9250 Gornja Radgona, ki je vpisana v razvid, ki ga vodi ministrstvo, pristojno za izobraževanje odraslih.

(3) Področje dejavnosti in notranjo organizacijo notranje organizacijske enote in njihova pooblastila v pravnem prometu določa statut zavoda.

(4) Notranja organizacijska enota ima lahko svojega vodjo, ki ga imenuje direktor zavoda v skladu s statutom.

4. Organi zavoda

8. člen

(organi zavoda)

Organa zavoda sta:

1. svet zavoda,
2. direktor zavoda.

4.1 Svet zavoda

9. člen (svet zavoda)

- (1) Svet zavoda je organ upravljanja zavoda.
- (2) Svet zavoda ima sedem (7) članov in je sestavljen iz predstavnikov:
 - ustanoviteljic: štiri (4) člane;
 - delavcev zavoda: en (1) član;
 - uporabnikov: dva (2) člana.
- (3) Predstavnike ustanoviteljic imenujejo ustanoviteljice, vsaka imenuje enega (1) člana.
- (4) Predstavnik delavcev izvolijo delavci neposredno s tajnim glasovanjem ob smiselni uporabi določb zakona o sodelovanju delavcev pri upravljanju.
- (5) Predstavnik uporabnikov imenujejo ustanoviteljice na predlog direktorja zavoda.
- (6) Mandat članov sveta traja pet (5) let in so po preteku te dobe lahko ponovno izvoljeni oziroma imenovani.
- (7) Svet zavoda sprejema odločitve na svoji seji z večino opredeljenih glasov navzočih članov, če ni s tem odlokom določeno drugače. Svet zavoda lahko veljavno sklepa, če je na seji navzoča večina članov sveta zavoda. Organizacijo in način dela sveta zavoda ter način uresničevanja pravic in dolžnosti članov sveta zavoda določi svet zavoda s poslovníkom.
- (8) Predsednik sveta zavoda in njegov namestnik se izvolita izmed članov sveta zavoda.
- (9) Svet zavoda ima pristojnosti, določene z zakonom, tem odlokom in statutom zavoda, in sicer:
 - sprejema statut zavoda v soglasju z ustanoviteljicami;
 - sprejema splošne akte zavoda, ki jih je dolžan sprejeti na podlagi zakonov in drugih predpisov,
 - sprejema program dela in razvoja zavoda ter spremlja njihovo izvrševanje,
 - sprejema finančni načrt in letno poročilo zavoda v soglasju z ustanoviteljicami,
 - razpisuje in potrjuje popise sredstev,
 - ustanoviteljicam predlaga spremembo ali razširitev dejavnosti,
 - ustanoviteljicam in direktorju zavoda daje predloge in mnenja o posameznih vprašanjih glede poslovanja zavoda,
 - odloča o nakupu nepremičnin in predlaga prodajo nepremičnin v soglasju ustanoviteljicami,
 - odloča o ustanovitvi oziroma ukinitvi organizacijskih enot,
 - s soglasjem ustanoviteljic imenuje in razrešuje direktorja zavoda,
 - imenuje vršilca dolžnosti direktorja pod pogoji določenimi z zakonom, ki ureja status zavodov,
 - obravnava ugotovitve nadzornih organov,
 - obvešča predlagatelje o izteku ali predčasnem prenehanju mandata člana sveta zavoda,
 - zagotavlja varstvo pravic delavcev,
 - odloča o pritožbah v zvezi s statusom udeleženca izobraževanja odraslih kot drugostopenjski organ,
 - odloča o drugih zadevah, za katere je pooblaščen s splošnimi akti zavoda in zakonom.

4.2 Direktor zavoda

10. člen (direktor zavoda)

- (1) Direktor organizira in vodi delo ter poslovanje zavoda, predstavlja in zastopa zavod v okviru pooblastil z omejitvijo, da je pri svojih odločitvah v zvezi z nepremičnim premoženjem in spremembo dejavnosti zavoda vezan na soglasje ustanoviteljic.
- (2) Direktor zavoda je odgovoren za zakonito in strokovno poslovanje in delovanje zavoda.
- (3) Direktor zavoda vodi strokovno delo zavoda in je tako odgovoren za strokovnost dela v zavodu.
- (4) Direktorja imenuje in razrešuje svet zavoda v skladu z določili zakona, ki ureja knjižničarstvo in zakona, ki ureja zavode.
- (5) Svet zavoda si mora pred imenovanjem ali razrešitvijo direktorja pridobiti soglasje občin ustanoviteljic in mnenje občin, ki so na splošno knjižnico s pogodbo prenesle opravljanje te dejavnosti (v nadaljevanju: pogodbenice), ter mnenje strokovnih delavcev knjižnice. Strokovni delavci knjižnice o mnenju glasujejo tajno. Soglasja in mnenja se nanašajo na kandidata za direktorja, ki ga predlaga svet zavoda izmed tistih prijavljenih, ki izpolnjujejo pogoje. Če občine ustanoviteljice ali pogodbenice in strokovni delavci ne odgovorijo v roku šestdeset (60) dni, se šteje, da so bila soglasja podana oziroma mnenja pozitivna.
- (6) Za direktorja zavoda je lahko imenovana oseba, ki izpolnjuje pogoje določene z zakonom in tem odlokom, in sicer:
- ima specializacijo po visokošolski izobrazbi ali visoko univerzitetno izobrazbo ali magistrsko izobrazbo družboslovne ali humanistične smeri;
 - ima najmanj pet let delovnih izkušenj, od tega tri leta na vodstvenih delih;
 - ima opravljen bibliotekarski izpit oziroma ga mora opraviti v roku enega leta po imenovanju;
 - ima vodstvene in organizacijske sposobnosti;
 - aktivno obvlada slovenski jezik.
- (7) Mandat direktorja traja pet let in je po preteku te dobe lahko ponovno imenovan.

11. člen

(imenovanje vršilca dolžnosti direktorja)

Če direktorju predčasno preneha mandat, oziroma če nihče izmed prijavljenih kandidatov za direktorja ni imenovan, svet knjižnice imenuje vršilca dolžnosti direktorja izmed delavcev knjižnice, oziroma izmed prijavljenih kandidatov, vendar največ za eno leto.

5. Strokovni organi zavoda

12. člen

(strokovna organa zavoda)

Strokovna organa zavoda v organizacijski enoti Izobraževanje odraslih sta:

1. Andragoški zbor,
2. Strokovni aktiv.

5.1 Andragoški zbor

13. člen

(andragoški zbor)

(1) Andragoški zbor sestavljajo strokovni delavci v programu osnovne šole za odrasle, javnoveljavnih izobraževalnih programih za odrasle, javnoveljavnih programih poklicnega, srednjega strokovnega in gimnazijskega izobraževanja v skladu z zakoni, ki urejajo ta področja, strokovni delavci v dejavnostih, izobraževalci v neformalnih izobraževalnih programih za odrasle in drugi delavci, ki opravljajo strokovne naloge, ki so:

- zaposleni v javni organizaciji ali
- zunanji sodelavci, če v tekočem koledarskem letu izvedejo najmanj 100 ur organiziranega izobraževalnega dela oziroma dejavnosti.

(2) Andragoški zbor:

- obravnava in odloča o strokovnih vprašanjih, povezanih z izobraževalnim delom,

- daje mnenje o letnem delovnem načrtu,
- odloča o posodobitvah izobraževalnega dela,
- daje mnenje o imenovanju direktorja in vodje enote za izobraževanje odraslih,
- daje pobude za napredovanje strokovnih delavcev in mnenje o predlogih poslovnega organa in
- opravlja druge naloge v skladu z zakonom.

5.2 Strokovni aktiv

14. člen (strokovni aktiv)

- (1) Strokovni aktiv sestavljajo strokovni delavci – organizatorji izobraževanja in učitelji na posameznem izobraževalnem področju.
- (2) Strokovni aktiv obravnava problematiko posameznega izobraževalnega področja, usklajuje merila za preverjanje in ocenjevanje znanja udeležencev ter za evalvacijo izobraževalnega in drugega dela, daje andragoškemu zboru predloge za izboljšanje izobraževalnega dela, obravnava pripombe udeležencev izobraževanja ter opravlja druge strokovne naloge, določene z letnim delovnim načrtom.

6. Vodja izobraževalnega področja in vodja organizacijske enote

15. člen (vodja izobraževalnega področja)

- (1) Direktor lahko imenuje vodjo izobraževalnega področja.
- (2) Za vodjo izobraževalnega področja je lahko imenovan, kdor izpolnjuje pogoje za strokovnega delavca v skladu z zakonom, ki ureja izobraževanje odraslih, in ima najmanj tri leta delovnih izkušenj v izobraževanju odraslih.
- (3) Vodja izobraževalnega področja opravlja naloge, za katere ga pisno pooblasti direktor:
 - vodi delo strokovnega aktiva,
 - načrtuje in organizira izobraževanje odraslih,
 - analizira izobraževalno delo in njegove rezultate,
 - spremlja napredovanje udeležencev izobraževanja,
 - opravlja in organizira dejavnosti svetovanja in
 - opravlja druge naloge, določene z letnim delovnim načrtom.
- (4) Vodjo izobraževalnega področja razreši direktor. Direktor vodjo izobraževalnega področja, ki ga razreši, seznani z razlogi za razrešitev.

16. člen (vodja organizacijske enote)

- (1) Direktor lahko imenuje vodjo organizacijske enote.
- (2) Organizacijsko enoto “Izobraževanje odraslih” vodi vodja organizacijske enote, ki ga imenuje direktor javnega zavoda.
- (3) Vodja organizacijske enote mora za imenovanje izpolnjevati pogoje, ki jih določa zakonodaja, ki ureja področje izobraževanja odraslih.
- (4) Vodja organizacijske enote opravlja naslednje naloge:
 - organizira, načrtuje in vodi strokovno delo organizacijske enote ter je odgovoren zanj,
 - pripravi predlog programa razvoja in letnega programa dela organizacijske enote ter odgovarja za njuno izvedbo,
 - odgovarja za uresničevanje letnega programa dela, finančnega načrta in razvojnega programa organizacijske enote in pripravlja predlog letnega poročila,
 - vodi delo andragoškega zbora, spodbuja strokovno izobraževanje in izpopolnjevanje strokovnih delavcev,
 - zagotavlja zakonitost dela organizacijske enote v okviru svojih pooblastil,

- skrbi za kakovost izvedbe programov in dejavnosti in drugih nalog organizacijske enote,
- odgovarja za namensko porabo finančnih sredstev organizacijske enote,
- je odgovoren za uresničevanje pravic udeležencev ter
- opravlja druge naloge v skladu z zakonom in drugimi predpisi.

7. Sredstva za delo zavoda

17. člen

(premoženje zavoda)

- (1) Premoženje, s katerim upravlja zavod, je last ustanoviteljic.
- (2) Za upravljanje s premoženjem je zavod odgovoren ustanoviteljicam.
- (3) Zavod samostojno upravlja s premoženjem, ki mu je dano v upravljanje, uporablja pa ga na način, kot to določa zakon in ta odlok.
- (4) Pri odtujevanju nepremičnega premoženja, ki je v lasti zavoda in ga uporablja za opravljanje dejavnosti zavoda, mora zavod pridobiti soglasje ustanoviteljic.
- (5) Zavod je dolžan uporabljati in upravljati premoženje s skrbnostjo dobrega gospodarja.

18. člen

(sredstva za delo zavoda)

- (1) Sredstva za delo pridobiva zavod skladno z zakoni in drugimi predpisi:
 - iz javnih sredstev,
 - s plačili uporabnikov za storitve javne službe,
 - s prodajo blaga in storitev na trgu,
 - iz drugih virov.
- (2) Sredstva za izvajanje javne službe zagotavljajo občine ustanoviteljice na podlagi pogodbe o sofinanciranju izvajanja dejavnosti ter na podlagi usklajenega programa dela in finančnega načrta, pripravljenega v skladu z določili 36. in 53. člena Zakona o knjižničarstvu ter s Pravilnikom o načinu določanja skupnih stroškov osrednjih knjižnic in stroškov krajevnih knjižnic. Sredstva za izvajanje javne službe knjižnice so stroški dela, materialni stroški in stroški za nakup knjižničnega gradiva.
- (3) Finančna obveznost za skupne stroške se razdeli na vse občine ustanoviteljice presorazmerno s številom njihovih prebivalcev, objavljenih po podatkih Statističnega urada RS za preteklo leto. Stroški investicij se med občinami ustanoviteljicami delijo na podlagi ustanovitvenih deležev, določenih 3. členu odloka.
- (4) Stroške knjižnične dejavnosti, ki nastanejo neposredno na območju posamezne občine, krije vsaka občina sama.
- (5) Občine ustanoviteljice zagotavljajo sredstva za sofinanciranje nakupa knjižničnega gradiva v dvanajstinah, glede na število prebivalcev občine.

8. Način razpolaganja s presežkom prihodkov nad odhodki in način kritja primanjkljaja sredstev za delo zavoda

19. člen

(presežek prihodkov)

- (1) Presežek prihodkov nad odhodki se ugotavlja skladno s predpisi.
- (2) Zavod sme presežek prihodkov nad odhodki uporabiti le za opravljanje in razvoj dejavnosti.

20. člen

(primanjkljaj sredstev za delo)

O načinu in višini pokrivanja primanjkljaja sredstev za delo, ki ga ni mogoče pokriti iz drugih razpoložljivih sredstev zavoda, odločajo ustanoviteljice na predlog sveta zavoda.

9. Pravice, obveznosti in odgovornosti zavoda v pravnem prometu in odgovornosti ustanoviteljic za obveznosti zavoda

21. člen

(nastopanje v pravnem prometu)

- (1) Zavod nastopa v pravnem prometu za izvajanje dejavnosti, za katere je ustanovljen in registriran, samostojno in brez omejitev.
- (2) Zavod odgovarja za svoje obveznosti s sredstvi, s katerimi razpolaga v skladu s predpisi.

10. Druge medsebojne pravice in obveznosti med zavodom in ustanoviteljicami

22. člen

(medsebojne pravice in obveznosti)

- (1) Zavod:
 1. predloži ustanoviteljicam letno poročilo in poročilo o realizaciji letnega načrta;
 2. pripravlja in oblikuje razvojne načrte;
 3. zagotavlja ustanoviteljicam potrebne podatke v skladu z zakonom.
- (2) Ustanoviteljice:
 1. vključujejo javni zavod v oblikovanje politike razvoja knjižnične dejavnosti;
 2. usklajujejo programe izvajanja knjižnične dejavnosti;
 3. v primerih, ko ustanoviteljice ugotovijo, da je ogroženo nemoteno izvajanje dejavnosti, za katero je zavod ustanovljen, imajo ustanoviteljice pravico sklicati sejo sveta zavoda in predlagati ukrepe skladno z zakonskimi in drugimi predpisi.

11. Odgovornost ustanoviteljic za obveznosti zavoda

23. člen

(odgovornost za obveznosti zavoda)

- (1) Ustanoviteljice odgovarjajo za obveznosti zavoda omejeno subsidiarno do višine sredstev, ki so predvidena v proračunih ustanoviteljic za opravljanje dejavnosti zavoda.
- (2) Ustanoviteljice ne odgovarjajo za obveznosti zavoda iz naslova drugih dejavnosti, ki jih zavod opravlja za druge naročnike.

12. Splošni akti zavoda

24. člen

(statut zavoda)

- (1) Zavod ima statut, s katerim uredi organizacijo zavoda, določi pristojnosti, pooblastila in odgovornosti zavoda, način dela in odločanja ter druga vprašanja, pomembna za opravljanje dejavnosti in poslovanje zavoda v skladu z zakoni in tem odlokom.
- (2) Statut zavoda sprejme svet zavoda s soglasjem ustanoviteljic.

25. člen

(drugi splošni akti)

- (1) V skladu s statutom lahko zavod pripravi in sprejme tudi druge splošne akte, s katerimi se uredijo druga vprašanja, pomembna za delo in poslovanje zavoda.
- (2) Splošne akte zavoda sprejme svet zavoda ali direktor zavoda. Razmejitev pristojnosti pri sprejemanju splošnih aktov zavoda se določi v statutu zavoda.

13. Prehodna in končna določba

26. člen

(sprejem statuta zavoda)

Svet zavoda mora sprejeti statut zavoda in ga predložiti ustanoviteljicam v soglasje v roku šestih (6) mesecev po uveljavitvi tega odloka.

27. člen
(prenehanje veljavnosti)

Z dnem uveljavitve tega odloka preneha veljati Odlok o ustanovitvi javnega zavoda Knjižnica Gornja Radgona (Uradno glasilo Občine Gornja Radgona, lokalni časopis Prepih št. 79/2013, 80/2013, 85/2014).

28. člen
(objava in začetek veljavnosti)

Ta odlok se sprejme v enakem besedilu v vseh občinah ustanoviteljicah. Odlok je sprejet, ko ga sprejmejo občinski sveti vseh občin ustanoviteljic in začne veljati petnajsti dan po objavi v Uradnem listu RS.

Številka: 007-0002/2024-U101

Datum: _____

ŽUPANJA
OBČINE GORNJA RADGONA
Urška MAUKO TUŠ

Številka: _____

Datum: _____

ŽUPAN
OBČINE RADENCI
Roman LELJAK

Številka: _____

Datum: _____

ŽUPAN
OBČINE SVETI JURIJ OB ŠČAVNICI
Andrej VRZEL, dr. vet. med.

Številka: _____

Datum: _____

ŽUPAN
OBČINE APAČE
dr. Andrej STEYER

4. OBRAZLOŽITEV SPREMENJENIH ČLENOV

Obrazložitev členov, ki se spreminjajo in dopolnjujejo v primerjavi s sedaj veljavnim odlokom:

K 6. členu

V skladu s 24. členom Zakona o izobraževanju odraslih se dodaja nov (4) odstavek in navedejo dodatne dejavnosti izobraževanja odraslih, katere lahko izvaja zavod, in sicer so to svetovalna dejavnost ter druge dejavnosti na področju izobraževanja odraslih.

Črta se prejšnji sedmi (7) odstavek, ki je glasil: »(7) Zavod lahko v okviru svoje dejavnosti ustanovi drug zavod s soglasjem ustanoviteljic.«

Prejšnji šesti (6) odstavek postane nov sedmi (7) odstavek.

Doda se nov osmi (8) odstavek, v katerem je določeno, katere dejavnosti lahko zavod opravlja kot tržno dejavnost, in sicer: prodaja storitev na trgu (fotokopiranje, zaračunavanje vpisnin oz. šolnin, izdaja potrdil udeležencem izobraževanja odraslih), prodaja blaga na trgu (toplih napitkov iz avtomata), izvajanje počitniških delavnic, tečajev.

Doda se nov deveti (8) odstavek, v katerem je določeno, da lahko zavod prodaja blago in storitve na trgu le, če bo z izvajanjem te dejavnosti zagotovil najmanj pokritje vseh s to dejavnostjo povezanih odhodkov.

K 7. členu

V skladu z drugim odstavkom 47. člena Zakona o zavodih se lahko za opravljanje dejavnosti na določenem območju oblikujejo organizacijske enote, zato se v prvem (1) odstavku 7. člena odloku navedeta naziva in naslova obeh krajevnih knjižnic.

K 8. členu

V skladu s prvim odstavkom 43. člena Zakona o uresničevanju javnega interesa za kulturo ima zavod z manj kot 20 zaposlenimi le direktorja in svet zavoda, zato se strokovni svet zavoda črta.

K 9. členu

V devetem odstavku (9) 9. člena odloka se doda nova pristojnost sveta zavoda, in sicer, da odloča o pritožbah v zvezi s statusom udeleženca izobraževanja odraslih kot drugostopenjski organ.

K 10. členu

V šestem (6) odstavku 10. člena se usklajuje tretja alineja; eden izmed pogojev za imenovanje direktorja je tudi opravljen bibliotekarski izpit, katerega mora v skladu z 39. b členom Zakona o knjižničarstvu opraviti v roku 1 leta po imenovanju.

K 12. členu

V skladu s 37. členom Zakona o izobraževanju odraslih sta strokovna organa v javni organizaciji le andragoški zbor in strokovni aktiv, zato se vodja izobraževalnega področja črta.

K 13. členu

V prvem odstavku 13. člena se določbe glede sestave andragoškega zbora uskladijo s določbami 38. člena Zakona o izobraževanju odraslih.

K 15. členu

V skladu s 35. členom Zakona o izobraževanju odraslih se doda besedilo 15. člena, ki določa, da lahko direktor imenuje vodjo izobraževalnega področja, določa pa tudi pogoje za njegovo imenovanje in njegove naloge.

K 16. členu

V skladu s 36. členom Zakona o izobraževanju odraslih se doda besedilo 16. člena, ki določa, da lahko direktor imenuje vodjo organizacijske enote, določa pa tudi pogoje za njegovo imenovanje in njegove naloge.

K 18. členu

Dodajajo se novi drugi, tretji, četrti in peti odstavek 18. člena (sredstva za delo zavoda).

Drugi (2) odstavek določa, da sredstva za izvajanje javne službe zagotavljajo občine ustanoviteljice na podlagi pogodbe o sofinanciranju izvajanja dejavnosti ter na podlagi usklajenega programa dela in finančnega načrta, pripravljenega v skladu s 53. členom Zakona o knjižničarstvu in v skladu s 7. členom Pravilnika o načinu določanja skupnih stroškov osrednjih knjižnic, ki zagotavljajo dejavnost v več občinah, in stroškov krajevnih knjižnic ter da sredstva za izvajanje javne službe knjižnic pokrivajo stroške dela, materialne stroške in stroške za nakup knjižničnega gradiva.

Tretji (3) odstavek določa, da se finančna obveznost za skupne stroške razdeli na vse občine ustanoviteljice presorazmerno s številom njihovih prebivalcev, objavljenih po podatkih Statističnega urada RS za preteklo leto, da se stroški investicij med občinami ustanoviteljicami delijo na podlagi ustanovitvenih deležev, določenih v 3. členu odloka.

Četrti (4) odstavek določa, da stroške knjižnične dejavnosti, ki nastanejo neposredno na območju posamezne občine, krije vsaka občina sama.

Peti (5) odstavek določa, da občine ustanoviteljice zagotavljajo sredstva za sofinanciranje nakupa knjižničnega gradiva v dvanajstih, glede na število prebivalcev občine.

K 23. členu

V celoti se spreminja vsebina 23. člena (odgovornost za obveznosti zavoda). V skladu z drugim odstavkom 49. člena Zakona o zavodih, ki določa, da je ustanovitelj odgovoren za obveznosti zavoda, ustanoviteljice odgovarjajo za obveznosti zavoda omejeno subsidiarno do višine sredstev, ki so predvidena v proračunih ustanoviteljic za opravljanje dejavnosti zavoda, ne odgovarjajo pa za obveznosti zavoda iz naslova drugih dejavnosti, ki jih zavod opravlja za druge naročnike.

Občinskim svetom občin Gornja Radgona, Radenci, Sveti Jurij ob Ščavnici in Apače predlagamo, da predlog Odloka o ustanovitvi Javnega zavoda Knjižnica Gornja Radgona – prva obravnava obravnavajo in sprejmejo.

PREDLOG SKLEPA:

Občinski svet Občine Gornja Radgona sprejme predlog Odloka o ustanovitvi javnega zavoda Knjižnica Gornja Radgona – prva obravnava.

Gornja Radgona, januar 2024

ŽUPANJA
OBČINE GORNJA RADGONA
Urška MAUKO TUŠ

OBČINA GORNJA RADGONA
Št. dok.: 007-0002/2024 - 1
Podpisnik: URŠKA MAUKO TUŠ

Izdajatelj: Republika Slovenija, SIGEN-CA G2
Št. potrdila: 0092B0E14E000000057299EAF
Veljavnost: 16.12.2027
Datum in ura: 05.04.2024 14:14 Dokument je elektronsko podpisan.

**PREDLOG
SKRAJŠANI POSTOPEK**

Na podlagi 24. člena Zakona o kmetijstvu (Uradni list RS, št. 45/08, 57/12, 90/12-ZdZPVHVVR, 26/14, 32/15, 27/17, 22/18, 86/21-odl.US, 123/21, 44/22, 130/22-ZPOmK-2 in 18/23) ter 10. in 18. člena Statuta Občine Gornja Radgona (Uradno glasilo Občine Gornja Radgona, št. 1/2015 in 9/2023), je Občinski svet Občine Gornja Radgona, na redni seji dne sprejel

PRAVILNIK

o spremembah in dopolnitvah Pravilnika o ohranjanju in spodbujanju razvoja kmetijstva in podeželja v občini Gornja Radgona

1. člen

V Pravilniku o ohranjanju in spodbujanju razvoja kmetijstva in podeželja v občini Gornja Radgona (Uradno glasilo Občine Gornja Radgona, št. 5/2023), se druga alineja drugega odstavka 1. člena spremeni tako, da se glasi:

»– pomoči *de minimis* v skladu z Uredbo Komisije (EU) št. 2023/2831 z dne 13. decembra 2023 o uporabi členov 107 in 108 Pogodbe o delovanju Evropske unije pri pomoči *de minimis* (UL L št. 2023/2831 z dne 15. 12. 2023) ter«.

2. člen

V 5. členu se v tabeli v levem stolpcu pri ukrepu 6 in 7 spremeni besedilo tako, da se glasi:
»Pomoč *de minimis* v skladu z Uredbo Komisije (EU) št. 2023/2831«

3. člen

V celoti se spremeni naslov POGlavJA III in členi 20, 21 in 22 tako, da se glasijo:

»III. UKREPI DE MINIMIS V SKLADU Z UREDBO KOMISIJE (EU) ŠT. 2023/2831

20. člen

(splošna določila *de minimis* pomoči)

- (1) Do *de minimis* pomoči so v skladu z Uredbo Komisije (EU) št. 2023/2831 upravičena vsa podjetja v vseh sektorjih, razen za:
- (a) pomoč, dodeljeno podjetjem, dejavnim v primarni proizvodnji ribiških proizvodov in proizvodov iz akvakulture;
 - (b) pomoč, dodeljeno podjetjem, dejavnim v predelavi in trženju ribiških proizvodov in proizvodov iz akvakulture, kadar je znesek pomoči določen na podlagi cene ali količine proizvodov, nabavljenih ali danih na trg;
 - (c) pomoč, dodeljeno podjetjem, dejavnim v primarni proizvodnji kmetijskih proizvodov;
 - (d) pomoč, dodeljeno podjetjem, dejavnim v predelavi in trženju kmetijskih proizvodov, v enem od naslednjih primerov:
 - a. kadar je znesek pomoči določen na podlagi cene ali količine takih proizvodov, ki so nabavljeni od primarnih proizvajalcev ali jih zadevna podjetja dajo na trg;
 - b. kadar je pomoč pogojena s tem, da se delno ali v celoti prenese na primarne proizvajalce;

- (e) pomoč, dodeljeno za dejavnosti, povezane z izvozom v tretje države ali države članice, in sicer pomoč, neposredno povezana z izvoznimi količinami, z ustanovitvijo in delovanjem distribucijske mreže ali drugimi tekočimi izdatki, povezanimi z izvozno dejavnostjo;
- (f) pomoč, ki se dodeli pod pogojem, da se domačim proizvodom in storitvam pri uporabi daje
- (g) prednost pred uvoženimi;
- (h) finančne pomoči niso upravičeni tisti subjekti, ki nimajo poravnanih zapadlih obveznosti do občine ali do države;
- (i) do sredstev za razvoj niso upravičena mikro, majhna in srednje velika podjetja, ki so po zakonu, ki ureja prisilno poravnavo, stečaj ali likvidacijo, v prisilni poravnavi, stečaju ali likvidaciji ter so kapitalsko neustrezna, kar pomeni, da je izguba tekočega leta skupaj s prenesenimi izgubami dosegla polovico osnovnega kapitala družbe;
- (j) če je podjetje dejavno v enem od sektorjev iz prvega odstavka tega člena v alinejah (a), (b), (c) ali (d), poleg tega pa je dejavno v enem ali več sektorjih, ki spadajo na področje uporabe te uredbe ali opravljajo še druge dejavnosti, ki spadajo na področje uporabe te uredbe, se ta uredba uporablja za pomoč, dodeljeno v zvezi s slednjimi sektorji ali dejavnostmi, od pogojem, da zadevna država članica na ustrezen način, kot je ločevanje dejavnosti ali ločevanje računovodskih izkazov, zagotovi, da dejavnosti v sektorjih, ki so izključeni iz področja uporabe te uredbe, niso deležne pomoči *de minimis*, dodeljene skladno s to uredbo.

21. člen

(skupna vrednost dodeljene pomoči in kumulacija *de minimis* pomoči)

- (1) Skupna vrednost pomoči, dodeljena istemu upravičencu oziroma enotnemu podjetju na podlagi pravila »*de minimis*« v skladu z Uredbo Komisije (EU) št. 2023/2831, ne sme preseči 300.000 EUR v katerem koli triletnem obdobju, ne glede na obliko in namen pomoči ter ne glede na to, ali se pomoč dodeli iz sredstev države, občine ali Unije.
Če bi dodelitev nove pomoči *de minimis* preseгла ustrezno zgornjo mejo iz prejšnjega odstavka, ta nova pomoč ne more biti deležna ugodnosti iz Uredbe Komisije (EU).
- (2) Pomoč *de minimis*, dodeljena skladno z Uredbo Komisije (EU) št. 2023/2831, se lahko kumulira s pomočjo *de minimis*, dodeljeno v skladu z Uredbama Komisije (EU) št. 1408/2013 in (EU) št. 717/2014, do ustrezne zgornje meje iz prvega odstavka tega člena.
- (3) Pomoč *de minimis*, dodeljena v skladu z Uredbo Komisije (EU) št. 2023/2831, se ne sme kumulirati z državno pomočjo v zvezi z istimi upravičenimi stroški ali državno pomočjo za isti ukrep za tvegano financiranje, če bi se s takšno kumulacijo preseгла največja intenzivnost pomoči ali znesek pomoči, določen za posebne okoliščine vsakega primera v Uredbi o skupinskih izjemah ali sklepa Komisije.
Pomoč *de minimis*, ki ni dodeljena za določene upravičene stroške ali je s tem stroškom ni mogoče pripisati, se lahko kumulira z drugo državno pomočjo, dodeljeno na podlagi Uredbe o skupinskih izjemah ali sklepa Komisije.

22. člen

(*de minimis* pomoč in obveznosti prejemnika do pomoči)

- (1) Pomoč *de minimis*, ne glede na datum plačila pomoči velja za dodeljeno takrat, ko se z veljavnim nacionalnim pravnim sistemom dodeli zakonska pravica do prejema pomoči.
- (2) Pomoč *de minimis* se izrazi v gotovinskih nepovratnih sredstvih. Vsi uporabljeni zneski so bruto zneski, t. j. pred odbitkom davkov ali drugih dajatev.
- (3) Prejemnik mora k vlogi predložiti:
 - pisno izjavo o vseh drugih pomočeh *de minimis*, ki jih je upravičenec oziroma enotno podjetje prejelo na podlagi te ali drugih odredb *de minimis* v predhodnih dveh in v tekočem proračunskem letu,
 - pisno izjavo o drugih že prejetih (ali zaprošenih) pomočeh za iste upravičene stroške in zagotovilo, da z dodeljenim zneskom pomoči *de minimis*, ne bo presežena zgornja meja *de minimis* pomoči ter intenzivnost pomoči po drugih predpisih;

- seznam podjetij, s katerimi je lastniško povezan, tako da se preveri skupen znesek že prejetih *de minimis* pomoči za vsa, z njim povezana podjetja;
 - izjavo o ločitvi dejavnosti oziroma stroškov, vezano na določilo sedmega odstavka 18. člena tega pravilnika.
- (4) Prejemnik podpore mora imeti za nakazilo dodeljenih sredstev odprt transakcijski račun v Republiki Sloveniji.
- (5) Občina bo s sklepom/pogodbo/odločbo pisno obvestila prejemnika o odobrenem znesku pomoči, in da je pomoč dodeljena po pravilu *de minimis* v skladu z Uredbo Komisije (EU) št. 2023/2831.
- (6) Dajalec pomoči mora hraniti evidence o individualni pomoči *de minimis* 10 let od datuma odobritve pomoči.«

4. člen

Ta pravilnik začne veljati naslednji dan po objavi v Uradnem glasilu slovenskih občin.

Številka: 007-0003/2023-U106

Datum: _____

ŽUPANJA
OBČINE GORNJA RADGONA
Urška MAUKO TUŠ

OBRAZLOŽITEV

1. Ocena stanja in razlogi za sprejem pravilnika

Komisija EU je decembra 2023 sprejela novo Uredbo Komisije (EU) št. 2023/2831, z dne 13. decembra 2023, o uporabi členov 107 in 108 Pogodbe o delovanju Evropske unije pri pomoči *de minimis* (UL L št. 2023/2831, v nadaljevanju: Uredba) o skupinskih izjemah za majhna, srednja in velika podjetja, ki ureja dodeljevanje pomoči po pravilu »*de minimis*«. Splošna pravila o pomoči *de minimis* v tem primeru veljajo za področje predelave in trženje kmetijskih proizvodov oziroma za naložbe v dopolnilne in nekmetijske dejavnosti na kmetijskih gospodarstvih.

Sprejeta Uredba posameznih ukrepov dodeljevanja pomoči, za razliko od Uredbe za skupinske izjeme, podrobnosti ne opredeljuje, določa pa posamezne zahteve, ki jih je potrebno pri izvajanju ukrepov po pravilu *de minimis* dosledno upoštevati in preverjati. Za ukrepe *de minimis* pomoči je pristojno Ministrstvo za finance, ki vodi centralni register dodeljenih pomoči. Dodeljevalci pomoči pred dodelitvijo pomoči *de minimis* za posameznega upravičenca preverijo višino že prejete pomoči *de minimis*, upravičenec pa mora k prijavnici vlogi obvezno priložiti tudi izjavo o že prejetih sredstvih za posamezen namen.

Omenjena pravila določajo:

- zgornji dovoljeni prag dodeljene pomoči *de minimis*, ki jo posamezen upravičenec lahko prejme, in sicer je to 300.000 EUR v katerem koli triletnem obdobju. Če bi dodelitev nove pomoči *de minimis* presegla ustrezno zgornjo mejo iz prejšnjega stavka, ta nova pomoč ne more biti deležna ugodnosti iz Uredbe Komisije (EU);
- da se pomoč *de minimis*, dodeljena skladno z Uredbo Komisije, lahko kumulira s pomočjo *de minimis*, dodeljena v skladu z Uredbama Komisije (EU) št. 1408/2013 in (EU) št. 717/2014, do zgornje meje 300.000 EUR.
- da se pomoč *de minimis*, dodeljena v skladu z Uredbo Komisije, ne sme kumulirati z državno pomočjo v zvezi z istimi upravičenimi stroški ali državno pomočjo za isti ukrep za tvegano financiranje, če bi se s takšno kumulacijo presegla največja intenzivnost pomoči ali znesek pomoči, določen za posebne okoliščine vsakega primera v Uredbi o skupinskih izjemah ali sklepa Komisije.
- da se pomoč *de minimis*, ki ni dodeljena za določene upravičene stroške ali je s tem stroškom ni mogoče pripisati, lahko kumulira z drugo državno pomočjo, dodeljeno na podlagi Uredbe o skupinskih izjemah ali sklepa Komisije.

Po splošnih pravilih za pomoči *de minimis* v gospodarstvu teh pomoči niso upravičena:

- primarna pridelava kmetijskih proizvodov in
- predelava in trženje kmetijskih proizvodov v naslednjih primerih:
 - a) če je znesek pomoči določen na podlagi cene ali količine zadevnih proizvodov, ki so kupljeni od primarnih proizvajalcev ali pa jih zadevna podjetja dajo na trg (npr. prevoz mleka, kjer je pomoč določena na liter mleka),
 - b) če je pomoč pogojena s tem, da se delno ali v celoti prenese na primarne proizvajalce,
 - c) če gre za izvozno pomoč *de minimis* ali pomoč *de minimis*, ki daje prednost domačim proizvodom pred uvoženimi,
 - d) če je pomoč dodeljena podjetjem v težavah v smislu Smernic Skupnosti o državni pomoči za reševanje ali prstrukturiranje podjetij v težavah.

2. Ukrepi in namen pravilnika

Z ukrepom se želi motivirati in ozavestiti podeželsko prebivalstvo za realizacijo podjetniških idej in s tem ustvariti pogoje in možnosti za ohranjanje obstoječih in ustvarjanje novih delovnih mest, kar posledično pripomore k izboljšanju položaja kmetijskih gospodarstev.

Za pomoč *de minimis* sta v obravnavanem pravilniku namenjena ukrepa, in sicer:

- Pomoč za naložbe za opravljanje v predelavo in trženje kmetijskih in živilskih proizvodov ter naložbe v nekmetijsko dejavnost na kmetiji in
- Pomoč za izobraževanje in usposabljanje na področju dopolnilnih in nekmetijskih dejavnosti na kmetiji ter predelave in trženja.

Predelava in trženje kmetijskih proizvodov, ki se izvaja kot dopolnilna dejavnost na kmetijah (dopolnjuje osnovno dejavnost, t. j. primarno kmetijsko proizvodnjo), predstavlja pomemben dodatni vir dohodka, zlasti na manjših družinskih kmetijah omogoča njihov obstoj in pozitivno vpliva na vitalnost podeželja. Na našem lokalnem območju se osnovna kmetijska pridelava spopada s številnimi težavami, kot so pogoji pridelave na gričevnatem terenu, neugodne vremenske razmere, majhne kmetije, neugodna posestna struktura, razpršene obdelovalne površine, neugodna starostna struktura kmetijskih proizvajalcev ...) in je zato z vidika količinske proizvodnje nekonkurenčna v slovenskem in evropskem kmetijskem sektorju.

Specializacija kmetijskih gospodarstev zgolj v primarno kmetijsko pridelavo na lokalnem območju, ne omogoča obstoja in preživetja družinskih kmetij (z izjemo tistih z večjimi obdelovalnimi površinami in modernejšo tehnologijo in mehanizacijo), zato je usmeritev kmetij v opravljanje dodatnih, dopolnilnih dejavnosti na kmetiji, t. j. nekmetijskih dejavnosti oziroma dejavnosti predelave in trženja, pomembna priložnost za ustvarjanje dodatnega in stabilnejšega vira dohodka, ustvarjanje novih delovnih mest ter utrjevanje tržnega položaja kmetij.

S podporo naložbam diverzifikacij kmetij v dejavnosti predelave in trženja kmetijskih proizvodov, se želi ustvariti predvsem pogoje za spodbujanje podjetništva na podeželju, bodisi za začetek opravljanja dopolnilnih dejavnosti ali pa s posodobitvami že obstoječih dopolnilnih dejavnosti na kmetijah.

Podpora je namenjena za uvajanje novih proizvodov ali proizvodnih izboljšav v izgradnjo, v ureditev oziroma posodabljanje in modernizacijo predelovalnih obratov in drugih prostorov skupaj s pripadajočo opremo za potrebe opravljanja dopolnilnih dejavnosti na kmetijah.

Skozi ukrep bo možno sofinancirati bodoče nosilce dopolnilnih dejavnosti z usposabljanjem in izobraževanjem (pomoč je namenjena tudi za sprotno izobraževanje) ter za promocijo in trženje, kot so promocijsko – informativne publikacije, internetne strani, sejmi, razstave, eko tržnice, svetovanja ipd..

Podlaga za dodelitev pomoči je *Uredba o vrsti, obsegu in pogojih za opravljanje dopolnilnih dejavnosti na kmetijah* (Uradni list RS, št. 61/05,45/08-ZKme-1 in 12/14), ki vključuje dejavnosti *predelave kmetijskih proizvodov* (predelava primarnih kmetijskih in gozdarskih proizvodov; sadja, zelenjave, žit, mleka, mesa, lesa, ...), *trženja kmetijskih proizvodov* (neposredna prodaja kmetijskih pridelkov in izdelkov iz lastnega ali iz drugih kmetijskih gospodarstev) ter *nekmetijskih dejavnosti* (turizem na kmetiji, pridelovanje in prodaja energije iz območnih virov, dejavnosti povezane s tradicionalnimi znanji ipd..

3. Upravičenci do pomoči so nosilci kmetijskih gospodarstev in njihovi družinski člani, ki nastopajo kot nosilci dopolnilne dejavnosti na kmetijskem gospodarstvu.

4. Ocena finančnih in drugih posledic

Bruto intenzivnost pomoči je določena v smislu Priporočila Komisije 2003/361/ES in bo znašala do 50 % priznane vrednosti naložbe. Najmanjši znesek dodeljene pomoči s strani občine ni definiran, najvišji pa je 5.000 EUR na kmetijsko gospodarstvo/leto. Za večje naložbe nosilci dopolnilnih dejavnosti lahko koristijo ukrepe, ki se izvajajo na državni ravni.

5. Zaključek:

Z novostmi in spremembami pri dodeljevanju pomoči v kmetijstvu, ki jih prinašajo nova pravila EU, se morata spopasti tako Občina, ki pomoč dodeljuje, kot tudi upravičenci pomoči z določenimi pogoji in zahtevami, vezani na oblike pomoči.

Občina Gornja Radgona je postopek uradne priglasitve državne pomoči za skupinske izjeme, to so vsi ukrepi iz pravilnika od 1 do 5, od pristojnega Ministrstva za kmetijstvo, gozdarstvo in prehrano (v nadaljevanju: MKGP), v lanskem letu že pridobila mnenje o vsebinski skladnosti priglašene pomoči in identifikacijsko številko sheme državne pomoči (SA.108259), skladno z Uredbo Komisije (EU), sprejete 14. decembra 2022. Na osnovi nove priglašene sheme se je v lanskem letu v Občini že sprejel Pravilnik o ohranjanju in spodbujanju razvoja kmetijstva in podeželja v občini Gornja Radgona in na njegovi podlagi izpeljal postopek javnega razpisa za leto 2023.

Za sheme pomoči *de minimis* so Uredba Komisije (EU) št. 1407/2013, in s tem ukrepi iz te uredbe veljali do konca leta 2023, kar je določal tudi občinski pravilnik v 32. členu, da se določbe tega pravilnika v delu, ki se nanaša na dodelitev pomoči po Uredbi Komisije (EU) št. 1407/2013, uporabljajo do 31.12.2023.

V Uradnem listu EU je bila 15. decembra 2023 objavljena nova Uredba EU, ki določa ukrepe *de minimis*. Določila iz te Uredbe so v pristojnosti Ministrstva za finance (v nadaljevanju: MF).

Po predhodni uskladitvi in potrditvi *dopolnjenega* Pravilnika o ohranjanju in spodbujanju razvoja kmetijstva in podeželja v občini Gornja Radgona, si je Občina s strani Ministrstva za finance že pridobila Mnenje o skladnosti sheme *de minimis* pomoči z naslovom: »Spodbujanje razvoja *dopolnilnih dejavnosti v občini Gornja Radgona s št. priglasitve: M001-5880289-2024*«.

S sprejetjem predlaganega *dopolnjenega* oziroma *spremenjenega* Pravilnika o ohranjanju in spodbujanju razvoja kmetijstva in podeželja v občini Gornja Radgona, bodo izpolnjeni pogoji za začetek postopka javnega razpisa v kmetijstvu za vse ukrepe opredeljene v pravilniku.

Občinskemu svetu Občine Gornja Radgona predlagamo, da predlog Pravilnika o spremembah in dopolnitvah Pravilnika o ohranjanju in spodbujanju razvoja kmetijstva in podeželja v občini Gornja Radgona, obravnava in sprejme po skrajšanem postopku.

PREDLOG SKLEPA:

Občinski svet Občine Gornja Radgona sprejme predlog Pravilnika o spremembah in dopolnitvah Pravilnika o ohranjanju in spodbujanju razvoja kmetijstva in podeželja v občini Gornja Radgona (skrajšani postopek).

Gornja Radgona, marec 2024

Pripravila:
Majda FERENC



ŽUPANJA
OBČINE GORNJA RADGONA
Urška MAUKO TUŠ

OBČINA GORNJA RADGONA
Št. dok.: 007-0003/2023 - 8
Podpisnik: URŠKA MAUKO TUŠ
Izdajatelj: Republika Slovenija, SIGEN-CA G2
Št. potrdila: 0092B0E14E000000057299EAF
Veljavnost: 16.12.2027
Datum in ura: 29.03.2024 09:31 Dokument je elektronsko podpisan.



OBČINA
GORNJA RADGONA

**ZAKLJUČNI RAČUN
PRORAČUNA
OBČINE GORNJA RADGONA
ZA LETO 2023**

**Gornja Radgona, marec 2024
Številka: 410-0004/2024**

Kazalo

1. ZAKLJUČNI RAČUN PRORAČUNA	3
1.1 Dokument o sprejemu zaključnega računa občine.....	3
1.2 Bilance zaključnega računa proračuna občine	4
2. OBRAZLOŽITVE ZAKLJUČNEGA RAČUNA PRORAČUNA	55
POSLOVNO POROČILO OBČINE GORNJA RADGONA	55
2.1 OBRAZLOŽITEV SPLOŠNEGA DELA ZAKLJUČNEGA RAČUNA PRORAČUNA	69
2.2. OBRAZLOŽITEV POSEBNEGA DELA ZAKLJUČNEGA RAČUNA PRORAČUNA	82
2.2.1. Poročilo o doseženih ciljih in rezultatih na nivoju področja proračunske porabe, glavnih programov in podprogramov	83
2.2.2. Poročilo o realizaciji finančnega načrta	86
2.2.3. Poslovno poročilo neposrednega uporabnika – samostojne pravne osebe	88
2.2.3.1 NEPOSREDNI PRORAČUNSKI UPORABNIK: OBČINA GORNJA RADGONA	88
2.2.3.2 NEPOSREDNI PRORAČUNSKI UPORABNIK: KRAJEVNA SKUPNOST GORNJA RADGONA	117
2.2.3.3 NEPOSREDNI PRORAČUNSKI UPORABNIK: KRAJEVNA SKUPNOST ČREŠNJEVCI - ZBIGOVCI	118
2.2.3.4 NEPOSREDNI PRORAČUNSKI UPORABNIK: KRAJEVNA SKUPNOST NEGOVA	119
2.2.3.5 NEPOSREDNI PRORAČUNSKI UPORABNIK: KRAJEVNA SKUPNOST SPODNJI IVANJCI	119
2.2.3.6 NEPOSREDNI PRORAČUNSKI UPORABNIK: KRAJEVNA SKUPNOST SPODNJA ŠČAVNICA	120
2.3. REALIZACIJA NAČRTA RAZVOJNIH PROGRAMOV V LETU 2023	120
2.4. OBRAZLOŽITEV PODATKOV IZ BILANCE STANJA (za proračun).....	120
2.4.1. Podatki o stanju sredstev na računih proračuna	124
2.4.2. Podatki o terjatvah iz naslova dolgoročnih naložb in posojil z navedbo večjih prejemnikov sredstev	124
2.4.3. Podatki o povečanju ali zmanjšanju lastnih opredmetenih osnovnih sredstev	124
2.4.4. Podatki o povečanju ali zmanjšanju terjatev za sredstva dana v upravljanje z navedbo večjih prejemnikov teh sredstev	125
2.4.5. Podatki o neplačanih terjatvah iz preteklega leta	125
2.4.6. Podatki o neplačanih obveznostih iz preteklega leta	126
2.4.7. Podatki o pogodbah o najemu, pri katerih lastninska pravica preide oziroma lahko preide iz najemodajalca na najemnika ter podatke o blagovnih kreditih	127
2.5. POSEBNE TABELARNE PRILOGE.....	128
2.5.1. Neplačane obveznosti na dan 31. 12. 2023	128
2.5.2. POROČILO O ZADOLŽEVANJU - seznam sklenjenih dolgoročnih kreditnih pogodb in pogodb o finančnem lizingu	128
2.5.3 Seznam sklenjenih dolgoročnih obveznosti na dan 31.12.2023	128
2.5.4 Izračun presežka po fiskalnem pravilu	129
2.5.4 TABELA PRERAZPOREDITEV	130

1. ZAKLJUČNI RAČUN PRORAČUNA

1.1 Dokument o sprejemu zaključnega računa občine

Na podlagi tretjega odstavka 98. člena Zakona o javnih financah (Uradni list RS, št. 11/11 – uradno prečiščeno besedilo, 14/13 – popr., 101/13, 55/15 – ZFisP, 96/15 – ZIPRS1617, 13/18, 195/20 – odl. US, 18/23 – ZDU-10 in 76/23) ter 18 in 73. člena Statuta Občine Gornja Radgona (Uradno glasilo Občine Gornja Radgona, št. 1/15 in 9/23) je Občinski svet Občine Gornja Radgona na ____ redni seji, dne _____ sprejel

ZAKLJUČNI RAČUN PRORAČUNA OBČINE GORNJA RADGONA ZA LETO 2023

1. člen

Sprejme se zaključni račun proračuna Občine Gornja Radgona za leto 2023.

2. člen

Zaključni račun proračuna Občine Gornja Radgona za leto 2023 sestavljajo splošni in posebni del. V splošnem delu je podan podrobnejši prikaz predvidenih in realiziranih prihodkov in odhodkov oziroma prejemkov in izdatkov iz bilance prihodkov in odhodkov, računa finančnih terjatev in naložb ter računa financiranja, v posebnem delu pa prikaz predvidenih in realiziranih odhodkov in drugih izdatkov proračuna Občine Gornja Radgona za leto 2023.

Sestavni del zaključnega računa je tudi načrt razvojnih programov, v katerem je podan prikaz podatkov o načrtovanih vrednostih posameznih projektov, njihovih spremembah med letom 2023 ter o njihovi realizaciji v tem letu.

Proračun občine Gornja Radgona je bil realiziran v naslednjih zneskih (v EUR):

A. BILANCA PRIHODKOV IN ODHODKOV	
I. Skupaj prihodki	14.385.945,84
II. Skupaj odhodki	14.856.253,35
III. Presežek odhodkov nad prihodki (I.-II.)	-497.307,51
B. RAČUN FINANČNIH TERJATEV IN NALOŽB	
IV. Prejeta vračila danih posojil in prodaja kapitalskih deležev	28.348,8
V. Dana posojila in spremembe kapitalskih deležev	2.111,27
VI. Prejeta minus dana posojila in spremembe kapit.deležev (IV.-V.)	26.237,53
C. RAČUN FINANCIRANJA	
VII. Zadolževanje proračuna	5.000.000,00
VIII. Odplačila dolga	795.300,76
IX. Sprememba stanja sredstev na računu (I.+IV.+VII.-II.-V.-VIII.)	-766.370,74
X. Neto zadolževanje (VII.-VIII.)	-295.300,76
XI. Neto financiranje (VI.+X.-IX.)	497.307,51
XII. Stanje sredstev na računih 31.12.2022 (del 9009-Spl.sklad za drugo)	1.171.951,40

3. člen

Zaključni račun proračuna Občine Gornja Radgona za leto 2023 se objavi v Uradnem glasilu slovenskih občin. Splošni in posebni del, poročilo o izvajanju načrta razvojnih programov ter dodatne obrazložitve s prilogami, se objavijo na spletnih straneh občine Gornja Radgona.

Številka: 410-0004/2024

Datum: _____

ŽUPANJA
OBČINE GORNJA RADGONA
Urška MAUKO TUŠ

Občinskemu svetu Občine Gornja Radgona predlagamo, da predloženi Zaključni račun proračuna Občine Gornja Radgona za leto 2023 obravnava in sprejme.

PREDLOG SKLEPA:

Občinski svet Občine Gornja Radgona sprejme Zaključni račun proračuna Občine Gornja Radgona za leto 2023, z vsemi bilancami.

V Gornji Radgoni, april 2024

PRIPRAVILA:
OBČINSKA UPRAVA

PREDLAGATELJ:
ŽUPANJA
OBČINE GORNJA RADGONA
Urška MAUKO TUŠ

OBČINA GORNJA RADGONA
Št. dok.: 410-0004/2024 - 2
Podpisnik: URŠKA MAUKO TUŠ
Izdajatelj: Republika Slovenija, SIGEN-CA G2
Št. potrdila: 009280E14ED00000005729EAF
Veljavnost: 16.12.2027
Datum in ura: 08.04.2024 12:54 Dokument je elektronsko podpisan.

1. 2 Bilance zaključnega računa proračuna občine

- Splošni del proračuna
- Posebni del proračuna
- Načrt razvojnih programov 2023 – 2026

ZAKLJUČNI RAČUN PRORAČUNA OBČINE GORNJA RADGONA ZA LETO 2023
v EUR

Konto	Naziv	Proračun 2023	Velj.proračun 2023	Realizacija 2023	Indeks 5:3	Indeks 5:4
(1)	(2)	(3)	(4)	(5)	(6)	(7)
	<u>I. SKUPAJ PRIHODKI (70+71+72+73+74+78)</u>	<u>14.905.919,10</u>	<u>14.905.919,10</u>	<u>14.358.945,84</u>	<u>96,33</u>	<u>96,33</u>
	<u>TEKOČI PRIHODKI (70+71)</u>	<u>9.337.418,68</u>	<u>9.337.418,68</u>	<u>9.251.296,42</u>	<u>99,08</u>	<u>99,08</u>
<u>70</u>	<u>DAVČNI PRIHODKI (700+703+704+706)</u>	<u>7.633.654,00</u>	<u>7.633.654,00</u>	<u>7.638.087,32</u>	<u>100,06</u>	<u>100,06</u>
700	DAVKI NA DOHODEK IN DOBIČEK	6.141.808,00	6.141.808,00	6.141.808,00	100,00	100,00
70002000	DOHODNINA- ODSTOPLJENI VIR OBČINAM	6.141.808,00	6.141.808,00	6.141.808,00	100,00	100,00
703	DAVKI NA PREMOŽENJE	1.337.846,00	1.337.846,00	1.337.441,24	99,97	99,97
70300000	25003 DAVEK OD PREMOŽ. OD STAVB-FIZ.OSEBE	11.000,00	11.000,00	10.900,97	99,10	99,10
70300100	25019 DAVEK OD PREMOŽ. OD PROST. ZA ČIT.IN REKREAC.	600,00	600,00	562,92	93,82	93,82
70300200	1723 ZAM.OBRESTI OD DAVKOV NA NEPREM.	10,00	10,00	9,01	90,10	90,10
70300300	NADOMESTILO ZA UPORABO STAVBNEGA ZEMLJIŠČA- OD PRAVNIH OSEB	681.000,00	681.000,00	698.544,61	102,58	102,58
70300400	NADOMESTILO ZA UPORABO STAVBNEGA ZEMLJIŠČA- OD FIZIČNIH OSEB	445.000,00	445.000,00	423.313,12	95,13	95,13
70300500	ZAM.OBR.IZ NASLOVA NADOM.ZA UPORABO STAVB.ZEMLJIŠČA	2.200,00	2.200,00	2.053,99	93,36	93,36
70310000	25120 DAVEK OD PREMOŽ.-PLOVNI OBJEKTI	500,00	500,00	411,46	82,29	82,29
703101	Zamudne obresti od davkov na premožnine	1,00	1,00	1,14	114,00	114,00
70320000	DAVEK NA DEDIŠČINE IN DARILA	85.000,00	85.000,00	80.563,93	94,78	94,78
703202	Zamudne obresti od davka na dediščine	8,00	8,00	8,35	104,38	104,38
70330000	DAVEK NA PROMET NEPREMIČNIN- OD PRAVNIH OSEB	2.500,00	2.500,00	4.153,20	166,13	166,13
70330100	DAVEK NA PROMET NEPREMIČNIN- OD FIZIČNIH OSEB	110.000,00	110.000,00	116.890,90	106,26	106,26
70330300	1739 ZAM.OBRESTI OD DAVKA NA PROMET NEPREMIČNIN	27,00	27,00	27,64	102,37	102,37
704	DOMAČI DAVKI NA BLAGO IN STORITVE	154.000,00	154.000,00	154.783,03	100,51	100,51
70440300	DAVEK NA DOBITKE OD IGER NA SREČO	6.500,00	6.500,00	7.256,44	111,64	111,64
70470000	OKOLJSKA DAJATEV ZA ONESNAŽ.OKOLJA ZARADI ODVAJ.ODPADNIH VODA	114.000,00	114.000,00	115.095,82	100,96	100,96
704701	ZAM.OBR.OD OKOLJSKE DAJATVE-ODPADNE VODE	0,00	0,00	0,22	0,00	0,00
70470400	32078 TURISTIČNA TAKSA	2.500,00	2.500,00	1.799,60	71,98	71,98
70470600	3247 KOMUN. TAKSE OD PRAVNIH OSEB	6.000,00	6.000,00	5.562,19	92,70	92,70
70470700	3268 KOMUN.TAKSE OD FIZ.OSEB IN ZASEB.	3.000,00	3.000,00	2.086,04	69,53	69,53
70470800	3205 PRISTOJBINA ZA VZDRŽ. GOZDNIH CEST	22.000,00	22.000,00	22.982,72	104,47	104,47
706	DRUGI DAVKI	0,00	0,00	4.055,05	-	-
706099	Drugi davki	0,00	0,00	4.055,05	0,00	0,00
<u>71</u>	<u>NEDAVČNI PRIHODKI (710+711+712+713+714)</u>	<u>1.703.764,68</u>	<u>1.703.764,68</u>	<u>1.613.209,10</u>	<u>94,68</u>	<u>94,68</u>
710	UDELEŽBA NA DOBIČKU IN DOHODKI OD PREMOŽENJA	1.205.653,68	1.205.653,68	1.157.677,63	96,02	96,02
710200	EZR PRIHODKI OD OBRESTI	23.000,00	23.000,00	24.503,25	106,54	106,54
71021571	KS GORNJA RADGONA PRIHODKI OD OBRESTI	200,00	200,00	2.061,83	1.030,92	1.030,92
71021572	KS ČREŠNJEVCI-ZBIGOVCI PRIH.OD OBRESTI	15,00	15,00	209,35	1.395,67	1.395,67

Konto	Naziv	Proračun 2023	Velj.proračun 2023	Realizacija 2023	Indeks 5:3	Indeks 5:4
(1)	(2)	(3)	(4)	(5)	(6)	(7)
71021573	KS NEGOVA PRIHODKI OD OBRESTI	80,00	80,00	974,05	1.217,56	1.217,56
71021574	KS SPODNJI IVANJCI PRIHODKI OD OBRESTI	10,00	10,00	113,49	1.134,90	1.134,90
71021575	KS SPODNJA ŠČAVNICA PRIHODKI OD OBRESTI	10,00	10,00	79,11	791,10	791,10
71030100	PRIHODKI OD NAJEMNIN- POSLOVNI PROSTORI	19.000,00	19.000,00	22.050,91	116,06	116,06
71030171	KS GORNJA RADGONA PRIHODKI OD NAJEMNIN	0,00	0,00	84,00	0,00	0,00
71030174	KS SPODNJI IVANJCI PRIHODKI OD NAJEMNIN	3.500,00	3.500,00	3.423,24	97,81	97,81
71030175	KS SPODNJA ŠČAVNICA PRIHODKI OD NAJEMNIN	1.500,00	1.500,00	1.200,00	80,00	80,00
71030200	PRIHODKI OD NAJEMNIN-STANOVANJA	280.000,00	280.000,00	296.680,63	105,96	105,96
71030300	PRIHODKI OD NAJEMNIN- upravne zgradbe	197,00	197,00	196,82	99,91	99,91
71030400	Prihodki od najemnin- zemljišča	7.000,00	7.000,00	7.030,00	100,43	100,43
71030402	Prihodki od najemnin-mrtiška vežica	2.500,00	2.500,00	4.052,32	162,09	162,09
71030403	Prihodki od najemnin-Športna dvorana Gornja Radgona	560,00	560,00	450,00	80,36	80,36
71030404	Prihodki od najemnin-garaže	300,00	300,00	264,99	88,33	88,33
71030600	PRIHODKI IZ NASLOVA PODELJENIH KONCESIJ	7.584,71	7.584,71	7.584,71	100,00	100,00
71030900	PRIHODKI OD KONCES. IGRE NA SREČO	0,00	0,00	-0,06	0,00	0,00
71031200	PRIHODKI OD PODELJENIH KONCESIJ ZA VODNO PRAVICO	3.600,00	3.600,00	0,00	0,00	0,00
710313	Prihodki od nadomestila za dodelitev služnostne pravice in ustanovitev stavbne pravice	600,00	600,00	800,00	133,33	133,33
71039901	DRUGI PRIHODKI OD PREMOŽENJA-UPORABA TELOVADNICE PARTIZAN	2.500,00	2.500,00	2.509,61	100,38	100,38
71039902	DRUGI PRIHODKI OD PREMOŽENJA- NAJEMNINE CERO PUCONCI	95.596,97	95.596,97	87.153,28	91,17	91,17
71039903	Najemnine kanalizacija in ČN- Komunala Radgona	380.000,00	380.000,00	376.007,62	98,95	98,95
71039904	NAJEMNINE MARIBORSKI VODOVOD G.R.	19.000,00	19.000,00	17.442,02	91,80	91,80
71039906	NAJEMNINA OŠO	23.300,00	23.300,00	23.321,58	100,09	100,09
71039907	Drugi prih. od premoženja-uporaba slačilnic in športnih površin na TŠC Ttate	16.000,00	16.000,00	17.347,26	108,42	108,42
71039908	Najemnine vodovod	295.000,00	295.000,00	236.922,60	80,31	80,31
71039909	DRUGI PRIHODKI OD PREMOŽENJA-UPORABA VŠD	10.000,00	10.000,00	10.766,29	107,66	107,66
71039910	Najemnine vrtički	1.600,00	1.600,00	1.566,50	97,91	97,91
71039911	Prihodki od uporabnine objekta Apaška cesta 1b	13.000,00	13.000,00	12.882,23	99,09	99,09
711	TAKSE IN PRISTOJBINE	13.000,00	13.000,00	13.096,78	100,74	100,74
71110000	3198 OBČ.UPRAV.TAKSE OD FIZ. OSEB IN ZAS.	13.000,00	13.000,00	13.096,78	100,74	100,74
712	DENARNE KAZNI	9.400,00	9.400,00	6.119,81	65,10	65,10
71200100	5007 DENARNE KAZNI ZA PREKRŠKE	5.000,00	5.000,00	1.891,00	37,82	37,82
71200700	5150 NADOM.ZA DEGRAD. IN UZURPACIJO PROSTORA	4.400,00	4.400,00	4.228,81	96,11	96,11
713	PRIHODKI OD PRODAJE BLAGA IN STORITEV	82.861,00	82.861,00	93.988,54	113,43	113,43
71300002	PRIHODKI OD PRODAJE BLAGA IN STORITEV	13.000,00	13.000,00	14.896,93	114,59	114,59
71300071	KS GORNJA RADGONA PRIHODKI KRAJANOV ZA VZDRŽEVANJE POKOP.	58.000,00	58.000,00	64.082,52	110,49	110,49
71300073	KS NEGOVA PRIHODKI KRAJANOV OD VZDR.POKOPALIŠČA	9.500,00	9.500,00	9.522,59	100,24	100,24
713099	DRUGI PRIHODKI OD PRODAJE	2.361,00	2.361,00	5.486,50	232,38	232,38
714	DRUGI NEDAVČNI PRIHODKI	392.850,00	392.850,00	342.326,34	87,14	87,14

Konto	Naziv	Proračun 2023	Velj.proračun 2023	Realizacija 2023	Indeks 5:3	Indeks 5:4
(1)	(2)	(3)	(4)	(5)	(6)	(7)
714100	Drugi nedavčni prihodki	40.000,00	40.000,00	50.705,13	126,76	126,76
71410070	Drugi nedav.prihodki- pogreb.pristojbina(GR,Negova)	1.500,00	1.500,00	1.830,60	122,04	122,04
71410500	PRIHODKI OD KOMUN.PRISPEVKOV	230.000,00	230.000,00	150.558,12	65,46	65,46
71410701	SOF.OBČANOV ZA IZGRADNJO CEST	850,00	850,00	900,00	105,88	105,88
714120	Prihodki iz naslova odškodnin iz sklenjenih zavarovanj	9.000,00	9.000,00	28.476,20	316,40	316,40
714199	DRUGI IZREDNI NEDAČNI PRIHODKI	110.000,00	110.000,00	109.339,76	99,40	99,40
71419972	KS ČREŠNJEVCI-ZBIGOVCI OSTALI PRIHODKI	0,00	0,00	115,20	0,00	0,00
71419975	KS SP.ŠČAVNICA DRUGI PRIHODKI	1.500,00	1.500,00	401,33	26,76	26,76
72	<u>KAPITALSKI PRIHODKI (720+721+722)</u>	<u>555.356,00</u>	<u>555.356,00</u>	<u>570.509,36</u>	<u>102,73</u>	<u>102,73</u>
720	PRIHODKI OD PRODAJE OSNOVNIH SREDSTEV	177.455,00	177.455,00	177.455,98	100,00	100,00
720001	Prihodki od prodaje stanovanjskih objektov in stanovanj	177.455,00	177.455,00	177.455,98	100,00	100,00
721	PRIHODKI OD PRODAJE ZALOG	0,00	0,00	0,00	-	-
722	PRODAJA ZEMLJIŠČ IN NEMATERIALNEGA PREMOŽENJA	377.901,00	377.901,00	393.053,38	104,01	104,01
722000	Prihodki od prodaje kmetijskih zemljišč	2.901,00	2.901,00	29.051,86	1.001,44	1.001,44
722100	prihodki od prodaje stavbnih zemljišč	375.000,00	375.000,00	364.001,52	97,07	97,07
73	<u>PREJETE DONACIJE (730+731)</u>	<u>0,00</u>	<u>0,00</u>	<u>0,00</u>	<u>-</u>	<u>-</u>
730	PREJETE DONACIJE	0,00	0,00	0,00	-	-
731	PREJETE DONACIJE IZ TUJINE	0,00	0,00	0,00	-	-
74	<u>TRANSFERNI PRIHODKI (740+741)</u>	<u>5.013.144,42</u>	<u>5.013.144,42</u>	<u>4.537.140,06</u>	<u>90,50</u>	<u>90,50</u>
740	TRANSFERNI PRIHODKI IZ DRUGIH JAVNOFINANČNIH INSTITUCIJ	2.157.939,28	2.157.939,28	2.099.039,05	97,27	97,27
74000011	Prihodki MNZ za nadzor državne meje	5.000,00	5.000,00	0,00	0,00	0,00
74000100	PREJ.SRED.IZ DRŽ.PROR.ZA INV.- POŽARNA TAKSA	28.000,00	28.000,00	29.904,08	106,80	106,80
74000113	PROR. RS ZA GOZDNE CESTE	37.255,63	37.255,63	19.147,24	51,39	51,39
74000126	Vodovodno omrežje- sistem C- sredstva RS	889.284,77	889.284,77	359.869,24	40,47	40,47
74000130	Vodovodno omrežje- sistem C- sredstva vodnega sklada	0,00	0,00	449.495,39	0,00	0,00
74000134	Prihodki MNZ za nadzor državne meje	0,00	0,00	5.081,71	0,00	0,00
74000140	Prej.sred.iz prorač.RS za investicije/zdravstvo,primarna raven/	24.440,00	24.440,00	0,00	0,00	0,00
74000400	Prej.sred. za tekočo porabo MKGP -GOZDNE CESTE	11.927,00	11.927,00	11.927,52	100,00	100,00
74000403	MJU - SOFIN. MEDOBČINSKEGA INŠPEKTORATA	22.046,46	22.046,46	22.046,46	100,00	100,00
74000414	Subven.tržnih najemnin/refund.iz drž.proračuna/	0,00	0,00	27.956,57	0,00	0,00
74000425	Neurje 2023/Min.za obrambo RS	198.140,21	198.140,21	198.140,21	100,00	100,00
740019	Prejeta sredstva iz državnega proračuna za uravnoteženje razvitosti občin	692.013,00	692.013,00	692.013,00	100,00	100,00
740020	Prej.sred.iz drž.proračuna za odpravo posledic narav.nesreč in drugih izred.dogodkov	105.355,00	105.355,00	105.355,00	100,00	100,00
740100	Prej.sred.iz občinskih pror.za tek.porabo/inšpektorat/	48.615,99	48.615,99	50.803,94	104,50	104,50
74010115	Nadgradnja vodovoda sistema C- 2.faza-vodenje investicijskih poslov	9.266,01	9.266,01	12.354,68	133,33	133,33
74010118	Prejeta sredstva iz občinskih proračunov za investicije-Sistem C 2.faza-vodarna	2.856,65	2.856,65	2.856,65	100,00	100,00
74010130	Prejeta sredstva iz KS G.Radgona za investicije	0,00	0,00	28.348,80	0,00	0,00
74030101	Izgradnja VŠD	83.738,56	83.738,56	83.738,56	100,00	100,00

Konto	Naziv	Proračun 2023	Velj.proračun 2023	Realizacija 2023	Indeks 5:3	Indeks 5:4
(1)	(2)	(3)	(4)	(5)	(6)	(7)
741	PREJETA SREDSTVA IZ DRŽAVNEGA PRORAČUNA IZ SREDSTEV PRORAČUNA EU	2.855.205,14	2.855.205,14	2.438.101,01	85,39	85,39
74120102	Projekt "City Cooperation 2"	10.412,07	10.412,07	37.282,23	358,07	358,07
74120103	Projekt "goMURra"	3.246,84	3.246,84	8.080,62	248,88	248,88
74120105	Projekt Okusi Prekije/ESSR/	0,00	0,00	4.072,72	0,00	0,00
74130100	Prejeta sredstva-Vodovodno omrežje sistem C-EU sredstva, kohezijski sklad	2.492.139,81	2.492.139,81	2.039.259,02	81,83	81,83
741601	Druga prejeta sredstva iz državnega proračuna iz sredstev pror.EU- sredstva za NOO	349.406,42	349.406,42	349.406,42	100,00	100,00
78	<u>PREJETA SREDSTVA IZ EVROPSKE UNIJE IN IZ DRUGIH DRŽAV (782+786+787)</u>	0,00	0,00	0,00	-	-
782	PREJETA SREDSTVA IZ PRORAČUNA EU	0,00	0,00	0,00	-	-
786	OSTALA PREJETA SREDSTVA IZ PRORAČUNA EVROPSKE UNIJE	0,00	0,00	0,00	-	-
787	PREJETA SREDSTVA OD DRUGIH EVROPSKIH INSTITUCIJ IN IZ DRUGIH DRŽAV	0,00	0,00	0,00	-	-
	<u>II. SKUPAJ ODHODKI (40+41+42+43)</u>	16.863.444,09	16.863.444,09	14.856.253,35	88,10	88,10
40	<u>TEKOČI ODHODKI (400+401+402+403+409)</u>	3.912.450,39	3.911.523,57	3.523.124,63	90,05	90,07
400	PLAČE IN DRUGI IZDATKI ZAPOSLENIM	990.827,79	989.950,19	979.432,22	98,85	98,94
400000	osnovne plače	755.663,85	748.701,25	747.617,93	98,94	99,86
400001	Dodatek za delovno dobo	44.850,08	43.790,08	42.235,63	94,17	96,45
400003	Položajni dodatek	4.240,00	4.240,00	4.142,26	97,69	97,69
400100	regres za letni dopust	36.281,15	36.421,15	36.409,04	100,35	99,97
400202	povračilo stroškov prehrane med delom	40.702,08	40.603,08	38.118,56	93,65	93,88
400203	povračilo stroškov prevoza na delo in iz dela	15.354,75	15.354,75	12.710,57	82,78	82,78
400301	sredstva za delovno uspešnost	15.347,56	15.347,56	14.161,33	92,27	92,27
400302	Sred.za del.uspešnost iz naslova poveč.obsega dela pri opravlj.rednih del.nalog	52.500,00	60.400,00	60.383,28	115,02	99,97
400400	sredstva za nadurno delo	6.405,00	5.605,00	4.166,30	65,05	74,33
400900	jubilejne nagrade	1.403,25	1.403,25	1.403,25	100,00	100,00
400901	odpravnine	18.080,07	18.080,07	18.080,07	100,00	100,00
400999	drugi izdatki zaposlenim	0,00	4,00	4,00	0,00	100,00
401	PRISPEVKI DELOD. ZA SOC.VARNOST	149.890,97	150.669,57	149.564,50	99,78	99,27
401001	prispevek za pokojninsko in invalidsko zavarovanje	72.647,72	73.099,72	72.871,21	100,31	99,69
401100	prispevek za obvezno zdravstveno zavarovanje	55.902,66	56.969,66	56.855,44	101,70	99,80
401101	prispevek za poškodbe pri delu in poklicne bolezni	4.694,26	4.724,26	4.592,40	97,83	97,21
401200	prispevek za zaposlovanje	631,00	698,00	688,31	109,08	98,61
401300	prispevek za starševsko varstvo	885,71	891,31	866,50	97,83	97,22
401500	Premije kolektivnega dodatnega pokojninskega zavarovanja na	15.129,62	14.286,62	13.690,64	90,49	95,83
402	IZDATKI ZA BLAGO IN STORITVE	2.317.047,55	2.326.121,19	1.975.188,20	85,25	84,91
402000	Pisarniški material in storitve	5.250,50	5.250,50	3.910,86	74,49	74,49
40200070	pisarniški material in storitve	1.388,73	1.388,73	464,95	33,48	33,48
402001	Čistilni material in storitve	6.326,38	6.326,38	3.014,06	47,64	47,64
40200171	čistilni material in storitve	891,95	891,95	469,12	52,59	52,59
402002	storitve varovanja zgradb in prostorov	16.380,26	16.380,26	13.595,36	83,00	83,00

Konto	Naziv	Proračun 2023	Velj.proračun 2023	Realizacija 2023	Indeks 5:3	Indeks 5:4
(1)	(2)	(3)	(4)	(5)	(6)	(7)
402003	založniške in tiskarske storitve ter stroški fotokopiranja	3.753,00	3.753,00	3.753,00	100,00	100,00
402004	Časopisi, revije, knjige in strokovna literatura	3.088,00	3.088,00	2.780,61	90,05	90,05
40200473	časopisi, revije, knjige in strokovna literatura	360,00	360,00	124,65	34,63	34,63
402006	stroški oglaševalskih storitev in stroški objav	13.757,94	13.757,94	11.598,36	84,30	84,30
40200674	stroški oglaševalskih storitev	162,16	162,16	0,00	0,00	0,00
402007	računalniške storitve	20.740,00	20.740,00	13.270,28	63,98	63,98
40200775	računalniške storitve	2.600,00	2.600,00	892,08	34,31	34,31
402008	računovodske, revizorske in svetovalne storitve	14.684,20	14.684,20	13.825,75	94,15	94,15
402009	izdatki za reprezentanco	6.710,89	7.710,89	6.047,65	90,12	78,43
40200976	izdatki za reprezentanco	1.993,00	1.993,00	1.022,24	51,29	51,29
402099	Drugi splošni material in storitve	111.431,99	121.090,67	70.649,50	63,40	58,34
40209932	Zdravje na delovnem mestu	1.700,00	1.700,00	1.342,53	78,97	78,97
40209978	drugi splošni material in storitve	8.034,88	8.034,88	3.602,58	44,84	44,84
402100	uniforme in službena obleka	500,00	500,00	496,30	99,26	99,26
40210870	nakup pohištva in rač. opreme	300,00	300,00	0,00	0,00	0,00
402111	Zdravniški pregledi zaposlenih in drugih upravičencev	800,00	800,00	554,99	69,37	69,37
402113	Geodetske storitve, parcelacije, cenitve in druge podobne storitve	28.305,00	28.305,00	31.785,90	112,30	112,30
402200	električna energija	111.717,06	112.323,95	103.262,20	92,43	91,93
40220070	električna energija	6.690,23	6.690,23	4.572,44	68,35	68,35
402201	poraba kuriv in stroški ogrevanja	56.540,57	56.540,57	44.175,47	78,13	78,13
40220171	poraba kuriv in stroški ogrevanja	7.500,00	7.500,00	5.515,89	73,55	73,55
402203	voda in komunalne storitve	26.035,13	27.132,13	23.572,02	90,54	86,88
40220373	voda in komunalne storitve	3.620,00	3.620,00	3.015,62	83,30	83,30
402204	odvoz smeti	6.053,52	6.453,52	5.961,90	98,49	92,38
40220474	odvozi smeti	15.838,00	15.838,00	10.509,90	66,36	66,36
402205	telefon, telefaks, faks, e-pošta	6.439,71	6.439,71	5.872,48	91,19	91,19
40220575	telefon, telefaks, faks, elektr. pošta	1.707,00	1.707,00	1.491,17	87,36	87,36
402206	Poštnina in kurirske storitve	16.319,46	16.319,46	15.845,01	97,09	97,09
40220676	poštnina in kurirske storitve	880,00	880,00	299,17	34,00	34,00
402299	druge storitvekomunikacij in komunale	573,40	573,40	573,40	100,00	100,00
402300	Goriva in maziva za prevozna sredstva	13.621,75	13.221,75	10.412,27	76,44	78,75
402301	vzdrževanje in popravila vozil	1.735,00	1.735,00	925,60	53,35	53,35
402304	pristojbine za registracijo vozil	465,43	465,43	390,34	83,87	83,87
402306	Stroški nakupa vinjet in urbane	110,00	110,00	110,00	100,00	100,00
402400	dnevnice za službena potovanja v državi	1.218,08	887,08	705,02	57,88	79,48
402402	stroški prevoza v državi	1.100,00	1.530,00	1.400,34	127,30	91,53
40240271	stroški prevoza v državi	728,00	728,00	559,99	76,92	76,92
402500	tekoče vzdrževanje poslovnih objektov	108.711,48	108.711,48	90.726,64	83,46	83,46

Konto	Naziv	Proračun 2023	Velj.proračun 2023	Realizacija 2023	Indeks 5:3	Indeks 5:4
(1)	(2)	(3)	(4)	(5)	(6)	(7)
40250070	tekoče vzdrževanje poslovnih objektov	8.488,62	8.488,62	3.787,29	44,62	44,62
402501	tekoče vzdrževanje stanovanjskih objektov	58.959,98	54.959,98	38.634,25	65,53	70,30
402503	tekoče vzdrževanje drugih objektov	129.515,84	129.515,84	126.743,11	97,86	97,86
40250373	vzdrževanje pokopališč	41.435,47	41.435,47	40.429,62	97,57	97,57
40250401	Zavarovalne premije za objekt in opremo	22.200,00	22.337,00	22.336,43	100,61	100,00
40250474	zavarovalne premije za objekte	1.509,00	1.509,00	1.383,19	91,66	91,66
40250475	zavarovalne premije za objekte	279,27	279,27	274,43	98,27	98,27
402510	tekoče vzdrževanje komunikacijske opreme in računalnikov	22.084,00	22.084,00	17.380,14	78,70	78,70
402511	tekoče vzdrževanje druge opreme	25.336,73	24.202,84	7.173,32	28,31	29,64
402599	drugi izdatki za tekoče vzdrževanje in zavarovanje	214.256,26	301.446,26	294.408,13	137,41	97,67
40259901	letno vzdrževanje	647.900,00	647.900,00	591.028,23	91,22	91,22
40259902	zimsko vzdrževanje	126.100,00	126.100,00	125.439,66	99,48	99,48
40259979	drugi izdatki za tekoče vzdrževanje in zavarovanje	554,38	554,38	592,08	106,80	106,80
402600	najemnine in zakupnine za poslovne prostore	728,00	728,00	416,00	57,14	57,14
402603	najemnine in zakupnine za druge objekte	4.840,52	4.670,52	3.536,80	73,07	75,73
402699	druge najemnine, zakupnine in licenčnine	33.225,96	32.825,96	28.821,02	86,74	87,80
402900	stroški konferenc, seminarjev in simpozijev	7.680,00	6.880,00	3.227,43	42,02	46,91
402902	Plačila po podjemnih pogodbah	5.358,00	5.358,00	5.358,15	100,00	100,00
402905	stroški sejin	48.543,11	48.796,10	43.732,96	90,09	89,62
40290571	sejnine	10.400,00	10.400,00	8.627,02	82,95	82,95
402907	izdatki za strokovno izobraževanje zaposlenih	173,00	173,00	172,93	99,96	99,96
402909	stroški sodnih postopkov	11.250,00	11.250,00	11.250,00	100,00	100,00
402920	sodni stroški, storitve odvetnikov, notarjev in drugo	53.540,00	53.540,00	36.706,60	68,56	68,56
402922	članarine v domačih neprofitnih institucijah	3.625,00	3.625,00	2.206,82	60,88	60,88
402923	druge članarine	1.500,00	1.500,00	500,00	33,33	33,33
402930	plačila storitev organizacijam , pooblaščenim za plač.promet	500,00	500,00	286,16	57,23	57,23
40293074	plačila storitev UJP	58,00	58,00	33,35	57,50	57,50
402931	plačila bančnih storitev	100,00	100,00	75,00	75,00	75,00
402932	stroški povezani z zadolževanjem	760,56	1.360,56	1.314,28	172,80	96,60
402944	Dajatve na področju odmernih odločb FURS	4.488,06	4.488,06	4.488,06	100,00	100,00
402999	drugi operativni odhodki	194.895,09	109.831,06	41.728,10	21,41	37,99
403	PLAČILA DOMAČIH OBRESTI	318.675,48	318.075,48	301.175,52	94,51	94,69
403100	Plačila obresti od kratkoročnih kreditov- poslovnim bankam	817,64	817,64	817,64	100,00	100,00
403101	Plačila obresti od dolgoročnih kreditov-posl.bankam	317.857,84	317.257,84	300.357,88	94,49	94,67
409	REZERVE	136.008,60	126.707,14	117.764,19	86,59	92,94
409000	splošna proračunska rezervacija	19.087,63	5.786,17	0,00	0,00	0,00
409100	proračunska rezerva	70.000,00	70.000,00	70.000,00	100,00	100,00
409300	sredstva proračunskih skladov	45.420,97	45.420,97	42.391,46	93,33	93,33

Konto	Naziv	Proračun 2023	Velj.proračun 2023	Realizacija 2023	Indeks 5:3	Indeks 5:4
(1)	(2)	(3)	(4)	(5)	(6)	(7)
40930002	Sklad za stanovanja FISA	1.200,00	1.200,00	1.105,21	92,10	92,10
40930005	Sklad za stanovanja SKP	300,00	4.300,00	4.267,52	1.422,51	99,24
41	<u>TEKOČI TRANSFERI (410+411+412+413+414)</u>	<u>4.987.015,58</u>	<u>5.024.064,30</u>	<u>4.401.067,39</u>	<u>88,25</u>	<u>87,60</u>
410	SUBVENCIJE	104.365,28	104.365,28	104.339,34	99,98	99,98
410000	subvencioniranje cen javnim podjetjem	16.452,28	16.452,28	16.452,28	100,00	100,00
410299	druge subvencije privatnim podjetjem in zasebnikom	87.913,00	87.913,00	87.887,06	99,97	99,97
411	TRANSFERI POSAMEZNIKOM IN GOSPODINJSTVOM	2.853.436,82	2.855.436,82	2.501.914,95	87,68	87,62
411103	Darilo ob rojstvu otroka	14.000,00	14.000,00	9.800,00	70,00	70,00
41129903	Izredna denarna pomoč	30.000,00	30.000,00	0,00	0,00	0,00
411900	regresiranje prevozov v šolo	300.000,00	300.000,00	212.114,49	70,70	70,70
411909	regresiranje oskrbe v domovih	350.000,00	350.000,00	281.067,64	80,31	80,31
411920	subvencion.najemnin za stanovanja	105.000,00	107.000,00	106.983,64	101,89	99,98
411921	plačilo razlike med ceno programov v vrtcih in plačili staršev	2.032.728,08	2.032.728,08	1.866.403,85	91,82	91,82
411999	drugi transferi posameznikom in gospodinjstvom	21.708,74	21.708,74	25.545,33	117,67	117,67
412	TRANSFERI NEPROF. ORGANIZ. IN USTANOVAM	536.629,12	557.329,04	499.473,18	93,08	89,62
412000	tekoči transferi neprofitnim organizacijam in ustanovam	499.102,62	519.802,54	468.534,91	93,88	90,14
41200000	tek.transferi-ostala društva in institucije	11.600,00	11.600,00	9.855,26	84,96	84,96
4120000103	Športaj s Klinko	3.500,00	3.500,00	0,00	0,00	0,00
412000127	Svetniška skupina Lista za Gornjo Radgono	2.040,00	2.040,00	1.635,04	80,15	80,15
412000128	Svetniška skupina Socialni demokrati	1.020,00	1.020,00	983,84	96,45	96,45
412000130	Svetniška skupina Desus	2.040,00	2.040,00	2.039,90	100,00	100,00
412000131	Svetniška skupina Slovenske demokratske stranke (SDS)	1.020,00	1.020,00	1.020,00	100,00	100,00
412000132	Svetniška skupina Nova Slovenija	1.020,00	1.020,00	1.020,00	100,00	100,00
412000133	Svetniška skupina SLS	1.020,00	1.020,00	157,81	15,47	15,47
412000142	Svetniška skupina Lista Skupaj Urške Mauko Tuš	5.100,00	5.100,00	5.100,00	100,00	100,00
412000143	Gibanje SVOBODA	369,05	369,05	369,05	100,00	100,00
412000144	Svetniška skupina Gibanje svoboda	4.080,00	4.080,00	4.047,74	99,21	99,21
412000145	Svetniška skupina David Roškar in Radgono je naše mesto	4.080,00	4.080,00	4.072,18	99,81	99,81
41200092	N.Si - NOVA SLOVENIJA- KRŠČANSKI DEMOKRATI	113,46	113,46	113,46	100,00	100,00
41200093	SLS- SLOVENSKA LJUDSKA STRANKA	94,55	94,55	94,55	100,00	100,00
41200094	SDS- SLOVENSKA DEMOKRATSKA STRANKA	159,82	159,82	159,82	100,00	100,00
41200095	DeSUS- DEMOKRATIČNA STRANKA UPOKOJENCEV SLOVENIJE	173,85	173,85	173,85	100,00	100,00
41200096	SD- SOCIALNI DEMOKRATI	95,77	95,77	95,77	100,00	100,00
413	DRUGI TEKOČI DOMAČI TRANSFERI	1.492.584,36	1.506.933,16	1.295.339,92	86,79	85,96
413003	sredstva, prenešana drugim občinam	0,00	28.348,80	28.348,80	0,00	100,00
413200	tekoči transferi v druge javne sklade in agencije	18.900,00	18.900,00	17.042,51	90,17	90,17
413300	tekoči transferi v javne zavode- sredstva za plače in druge izdatke zaposlenim	675.197,94	675.691,70	618.581,17	91,61	91,55
413302	tekoči transferi v javne zavode- za izdatke za blago in storitve	422.111,76	407.618,00	301.727,49	71,48	74,02

Konto	Naziv	Proračun 2023	Velj.proračun 2023	Realizacija 2023	Indeks 5:3	Indeks 5:4
(1)	(2)	(3)	(4)	(5)	(6)	(7)
41330202	Izdatki za blago in storitve- programi in prireditve KULTPROTUR	54.726,00	54.726,00	27.342,93	49,96	49,96
413500	Tekoča plačila storitev drugim izvajalcem javnih služb, ki niso posredni proračunski uporabniki	321.648,66	321.648,66	302.297,02	93,98	93,98
414	TEKOČI TRANSFERI V TUJINO	0,00	0,00	0,00	-	-
42	<u>INVESTICIJSKI ODHODKI (420)</u>	<u>7.782.466,76</u>	<u>7.746.344,86</u>	<u>6.842.811,54</u>	<u>87,93</u>	<u>88,34</u>
420	NAKUP IN GRADNJA OSNOVNIH SREDSTEV	7.782.466,76	7.746.344,86	6.842.811,54	87,93	88,34
420000	nakup poslovnih stavb	213.500,00	213.500,00	213.500,00	100,00	100,00
420200	nakup pisarniškega pohištva	2.400,00	2.400,00	2.303,38	95,97	95,97
420202	Nakup strojne računalniške opreme	2.200,00	2.200,00	799,00	36,32	36,32
42020271	nakup računalnikov in prog. opreme	350,00	350,00	0,00	0,00	0,00
420299	Nakup druge opreme in napeljav	15.702,28	15.702,28	6.645,28	42,32	42,32
420300	Nakup drugih osnovnih sredstev	73.026,98	73.026,98	72.554,83	99,35	99,35
420401	novogradnje	4.800.472,38	4.800.472,38	4.738.127,73	98,70	98,70
42040170	Javna razsvetljava	28.348,80	0,00	0,00	0,00	0,00
420402	rekonstrukcije in adaptacije	2.095.432,06	2.086.458,96	1.610.822,66	76,87	77,20
42040270	investicijsko vzdrževanje pokopališč	45.416,90	45.416,90	7.818,50	17,21	17,21
420500	investicijsko vzdrževanje in izboljšave	131.549,18	131.549,18	2.080,12	1,58	1,58
42050070	investicijsko vzdrževanje pokopališč	27.465,97	27.465,97	3.562,40	12,97	12,97
42050170	Obnove	10.000,00	10.000,00	8.623,69	86,24	86,24
420600	Nakup zemljišč	0,00	1.200,00	1.200,00	0,00	100,00
420703	Nakup licenčne programske opreme	600,00	600,00	270,84	45,14	45,14
420801	Investicijski nadzor	92.272,25	92.272,25	76.105,25	82,48	82,48
420804	Načrti in druga projektna dokumentacija	242.461,16	242.461,16	96.946,04	39,98	39,98
420899	Plačilo drugih storitev in dokumentacije	1.268,80	1.268,80	1.451,82	114,42	114,42
43	<u>INVESTICIJSKI TRANSFERI (431+432)</u>	<u>181.511,36</u>	<u>181.511,36</u>	<u>89.249,79</u>	<u>49,17</u>	<u>49,17</u>
431	INVEST.TRANSFERI PRAV.IN FIZ.OSEBAM, KI NISO PRORAČ.UPORABNIKI	56.431,68	56.431,68	21.131,68	37,45	37,45
431000	investicijski transferi neprofitnim organizacijam in ustanovam	56.431,68	56.431,68	21.131,68	37,45	37,45
432	INVESTICIJSKI TRANSFERI PRORAČUNSKIM UPORABNIKOM	125.079,68	125.079,68	68.118,11	54,46	54,46
432300	investicijski transferi javnim zavodom	125.079,68	125.079,68	68.118,11	54,46	54,46
	III. PRORAČUNSKI PRESEŽEK (PRIMANJKLJAJ) (I. - II.)	<u>-1.957.524,99</u>	<u>-1.957.524,99</u>	<u>-497.307,51</u>	<u>25,40</u>	<u>25,40</u>
75	<u>IV. PREJETA VRAČILA DANIH POSOJIL IN PRODAJA KAPITALSKIH DELEŽEV (750+751+752)</u>	<u>28.348,80</u>	<u>28.348,80</u>	<u>28.348,80</u>	<u>100,00</u>	<u>100,00</u>
750	PREJETA VRAČILA DANIH POS.	0,00	0,00	0,00	-	-
751	PRODAJA KAPIT. DELEŽEV	28.348,80	28.348,80	28.348,80	100,00	100,00
75130000	Sredstva pridobljena s prodajo drugih kapitalskih deležev	28.348,80	28.348,80	28.348,80	100,00	100,00
752	KUPNINE IZ NASLOVA PRIVATIZACIJE	0,00	0,00	0,00	-	-
44	<u>V. DANA POSOJILA IN POVEČANJE KAPITALSKIH DELEŽEV (440+441)</u>	<u>2.111,27</u>	<u>2.111,27</u>	<u>2.111,27</u>	<u>100,00</u>	<u>100,00</u>
440	DANA POSOJILA POSAMEZNIKOM	0,00	0,00	0,00	-	-
441	POVEČANJE KAPITAL. DELEŽEV	2.111,27	2.111,27	2.111,27	100,00	100,00
441000	Povečanje kapitalskih deležev v javnih podjetjih in družbah, ki so v lasti države ali občin	2.111,27	2.111,27	2.111,27	100,00	100,00

Konto	Naziv	Proračun 2023	Velj.proračun 2023	Realizacija 2023	Indeks 5:3	Indeks 5:4
(1)	(2)	(3)	(4)	(5)	(6)	(7)
	VI. PREJETA MINUS DANA POSOJILA IN SPREMEMBE KAPITALSKIH DELEŽEV (IV. - V.)	26.237,53	26.237,53	26.237,53	100,00	100,00
50	VII. ZADOLŽEVANJE (500)	1.440.000,00	1.440.000,00	500.000,00	34,72	34,72
500	DOMAČE ZADOLŽEVANJE	1.440.000,00	1.440.000,00	500.000,00	34,72	34,72
500101	najeti krediti pri poslovnih bankah- dolgoročni krediti	1.440.000,00	1.440.000,00	0,00	0,00	0,00
50020101	Dolgoročni kredit SID banka - IC Mele	0,00	0,00	500.000,00	0,00	0,00
55	VIII. ODPLAČILA DOLGA (550)	795.300,76	795.300,76	795.300,76	100,00	100,00
550	ODPLAČILA DOMAČIH DOLGOV	795.300,76	795.300,76	795.300,76	100,00	100,00
55010101	Dolgoročni kredit Hypo Alpe-Adria-Bank, d.d.- za OŠ G.R.	72.727,20	72.727,20	72.727,20	100,00	100,00
55010109	Dolgoročni kredit Factor banka 2013- slačilnice na TŠC Trate	9.165,00	9.165,00	9.165,00	100,00	100,00
55010110	Dolgoročni kredit Factor banka 2014- slačilnice na TŠC Trate	49.166,76	49.166,76	49.166,76	100,00	100,00
55010112	Dolgoročni kredita Banka Koper- plato+kanalizacija	101.583,60	101.583,60	101.583,60	100,00	100,00
55010115	Dolg.kredit Delavska hranilnica- ceste 650.000	50.000,04	50.000,04	50.000,04	100,00	100,00
55010116	Dolg.kredit Delavska hranilnica- ČN 750.000	57.692,40	57.692,40	57.692,40	100,00	100,00
55010118	Dolgoročni kredit Regionalni sklad- OŠ G.Radgona	32.299,92	32.299,92	32.299,92	100,00	100,00
55010119	Dolgoročni kredit Regionalni sklad- OŠ Negova	14.762,64	14.762,64	14.762,64	100,00	100,00
55010121	Dolgoročni kredit Eko sklad- 854.163	61.011,64	61.011,64	61.011,64	100,00	100,00
55010132	Dolgoročni kredit SID banka- VŠD	173.023,20	173.023,20	173.023,20	100,00	100,00
55010133	Dolgoročni kredit SID banka- ELSA	25.328,04	25.328,04	25.328,04	100,00	100,00
55010134	Dolgoročni kredit Region.sklad - ceste 2022	44.082,08	44.082,08	44.082,08	100,00	100,00
55030701	Dolgoročni kredit MGRT 2016	22.239,54	22.239,54	22.239,54	100,00	100,00
55030702	Dolgoročni kredit MGRT 2017-1	1.845,90	1.845,90	1.845,90	100,00	100,00
55030703	Dolgoročni kredit MGRT 2017-2	5.826,88	5.826,88	5.826,88	100,00	100,00
55030704	Dolgoročni kredit MGRT 2017-3	3.659,52	3.659,52	3.659,52	100,00	100,00
55030705	Dolgoročni kredit MGRT 2017-4	1.960,68	1.960,68	1.960,68	100,00	100,00
55030706	Dolgoročni kredit MGRT 2017-5	3.102,34	3.102,34	3.102,34	100,00	100,00
55030707	Dolgoročni kredit MGRT 2017-6	1.211,78	1.211,78	1.211,78	100,00	100,00
55030708	Dolgoročni kredit MGRT 2018-1	2.777,78	2.777,78	2.777,78	100,00	100,00
55030709	Dolgoročni kredit MGRT 2018-3	16.666,68	16.666,68	16.666,68	100,00	100,00
55030710	Dolgoročni kredit MGRT 2018-2	3.744,56	3.744,56	3.744,56	100,00	100,00
55030711	Dolgoročni kredit MGRT 2019-1	9.444,46	9.444,46	9.444,46	100,00	100,00
55030712	Dolgoročni kredit MGRT 2019-2	5.555,56	5.555,56	5.555,56	100,00	100,00
55030713	Dolgoročni kredit MGRT 2019-3	6.111,12	6.111,12	6.111,12	100,00	100,00
55030714	Dolgoročni kredit MGRT 2019-4	2.882,34	2.882,34	2.882,34	100,00	100,00
55030715	Dolgoročni kredit MGRT 2020-1	8.888,88	8.888,88	8.888,88	100,00	100,00
55030716	Dolgoročni kredit MGRT 2020-2	2.777,78	2.777,78	2.777,78	100,00	100,00
55030717	Dolgoročni kredit MGRT 2020-3	5.762,44	5.762,44	5.762,44	100,00	100,00
	IX. POVEČANJE (ZMANJŠANJE) SREDSTEV NA RAČUNIH (III.+VI.+X.) = (I.+IV.+VII.) - (II.+V.+VIII.)	-1.286.588,22	-1.286.588,22	-766.370,74	59,57	59,57
	X. NETO ZADOLŽEVANJE (VII. - VIII.)	644.699,24	644.699,24	-295.300,76	-45,80	-45,80

Konto	Naziv	Proračun 2023	Velj.proračun 2023	Realizacija 2023	Indeks 5:3	Indeks 5:4
(1)	(2)	(3)	(4)	(5)	(6)	(7)
	<u>XI. NETO FINANCIRANJE (VI.+X.-IX.)</u>	<u>1.957.524,99</u>	<u>1.957.524,99</u>	<u>497.307,51</u>	<u>25,40</u>	<u>25,40</u>
	<u>STANJE SREDSTEV NA RAČUNIH OB KONCU PRETEKLEGA LETA</u>	<u>1.286.588,22</u>	<u>1.286.588,22</u>	<u>1.171.951,40</u>	<u>91,09</u>	<u>91,09</u>
	<u>- OD TEGA PRESEŽEK FINANČNE IZRAVNAVE IZ PRETEKLEGA LETA</u>	<u>:</u>	<u>:</u>	<u>:</u>	<u>:</u>	<u>:</u>

ZAKLJUČNI RAČUN PRORAČUNA OBČINE GORNJA RADGONA ZA LETO 2023

v EUR

PU\ PPP\ GPR\ PPR\ PPI\ K3\ A\	Naziv	Proračun 2023	Velj.proračun 2023	Realizacija 2023	Indeks 5:3	Indeks 5:4
(1)	(2)	(3)	(4)	(5)	(6)	(7)
1000	OBČINSKI SVET	86.407,92	87.733,89	77.276,97	89,43	88,08
01	POLITIČNI SISTEM	78.255,98	79.581,95	74.357,59	95,02	93,44
0101	Politični sistem	78.255,98	79.581,95	74.357,59	95,02	93,44
01019001	Dejavnost občinskega sveta	66.818,31	66.818,31	61.593,95	92,18	92,18
<u>010101</u>	<u>Stroški sej OS</u>	<u>32.391,81</u>	<u>32.391,81</u>	<u>28.441,70</u>	<u>87,81</u>	<u>87,81</u>
402	IZDATKI ZA BLAGO IN STORITVE	32.391,81	32.391,81	28.441,70	87,81	87,81
402006	stroški oglaševalskih storitev in stroški objav	2.672,00	2.672,00	1.585,20	59,33	59,33
402009	Izdatki za reprezentanco	1.200,00	1.200,00	695,05	57,92	57,92
402099	Drugi splošni material in storitve	322,81	322,81	322,81	100,00	100,00
402600	najemnine in zakupnine za poslovne prostore	728,00	728,00	416,00	57,14	57,14
402905	stroški sejnin	27.469,00	27.469,00	25.422,64	92,55	92,55
<u>010102</u>	<u>Stroški odborov in komisij-sejnine</u>	<u>12.000,00</u>	<u>12.000,00</u>	<u>12.069,24</u>	<u>100,58</u>	<u>100,58</u>
402	IZDATKI ZA BLAGO IN STORITVE	12.000,00	12.000,00	12.069,24	100,58	100,58
402905	stroški sejnin	12.000,00	12.000,00	12.069,24	100,58	100,58
<u>010105</u>	<u>Financiranje političnih strank</u>	<u>1.006,50</u>	<u>1.006,50</u>	<u>1.006,50</u>	<u>100,00</u>	<u>100,00</u>
412	TRANSFERI NEPROF. ORGANIZ. IN USTANOVAM	1.006,50	1.006,50	1.006,50	100,00	100,00
412000143	Gibanje SVOBODA	369,05	369,05	369,05	100,00	100,00
41200092	N.Si - NOVA SLOVENIJA- KRŠČANSKI DEMOKRATI	113,46	113,46	113,46	100,00	100,00
41200093	SLS- SLOVENSKA LJUDSKA STRANKA	94,55	94,55	94,55	100,00	100,00
41200094	SDS- SLOVENSKA DEMOKRATSKA STRANKA	159,82	159,82	159,82	100,00	100,00
41200095	DeSUS- DEMOKRATIČNA STRANKA UPOKOJENCEV SLOVENIJE	173,85	173,85	173,85	100,00	100,00
41200096	SD- SOCIALNI DEMOKRATI	95,77	95,77	95,77	100,00	100,00
<u>010106</u>	<u>Delovanje svetniških skupin</u>	<u>21.420,00</u>	<u>21.420,00</u>	<u>20.076,51</u>	<u>93,73</u>	<u>93,73</u>
412	TRANSFERI NEPROF. ORGANIZ. IN USTANOVAM	21.420,00	21.420,00	20.076,51	93,73	93,73
412000127	Svetniška skupina Lista za Gornjo Radgono	2.040,00	2.040,00	1.635,04	80,15	80,15
412000128	Svetniška skupina Socialni demokrati	1.020,00	1.020,00	983,84	96,45	96,45
412000130	Svetniška skupina Desus	2.040,00	2.040,00	2.039,90	100,00	100,00
412000131	Svetniška skupina Slovenske demokratske stranke (SDS)	1.020,00	1.020,00	1.020,00	100,00	100,00
412000132	Svetniška skupina Nova Slovenija	1.020,00	1.020,00	1.020,00	100,00	100,00
412000133	Svetniška skupina SLS	1.020,00	1.020,00	157,81	15,47	15,47
412000142	Svetniška skupina Lista Skupaj Urške Mauko Tuš	5.100,00	5.100,00	5.100,00	100,00	100,00
412000144	Svetniška skupina Gibanje svoboda	4.080,00	4.080,00	4.047,74	99,21	99,21
412000145	Svetniška skupina David Roškar in Radgona je naše mesto	4.080,00	4.080,00	4.072,18	99,81	99,81

PU\ PPP\ GPR\ PPR\ PP\ K\ A\	Naziv	Proračun 2023	Velj.proračun 2023	Realizacija 2023	Indeks 5:3	Indeks 5:4
(1)	(2)	(3)	(4)	(5)	(6)	(7)
01019002	Izvedba in nadzor volitev in referendumov	11.437,67	12.763,64	12.763,64	111,59	100,00
<u>010110</u>	<u>Stroški izvedbe lokalnih volitev</u>	<u>11.437,67</u>	<u>12.763,64</u>	<u>12.763,64</u>	<u>111,59</u>	<u>100,00</u>
402	IZDATKI ZA BLAGO IN STORITVE	11.437,67	12.763,64	12.763,64	111,59	100,00
402003	založniške in tiskarske storitve ter stroški fotokopiranja	3.753,00	3.753,00	3.753,00	100,00	100,00
402206	Poštnina in kurirske storitve	5.722,27	5.722,27	5.722,27	100,00	100,00
402699	druge najemnine, zakupnine in licenčnine	84,00	84,00	84,00	100,00	100,00
402999	drugi operativni odhodki	1.878,40	3.204,37	3.204,37	170,59	100,00
04	SKUPNE ADMINISTRATIVNE SLUŽBE IN SPLOŠNE JAVNE STORITVE	8.151,94	8.151,94	2.919,38	35,81	35,81
0403	Druge skupne administrativne službe	8.151,94	8.151,94	2.919,38	35,81	35,81
04039001	Obveščanje domače in tuje javnosti	1.500,00	1.500,00	899,81	59,99	59,99
<u>040301</u>	<u>Uradne objave v uradnem glasilu in tiskanih medijih</u>	<u>1.500,00</u>	<u>1.500,00</u>	<u>899,81</u>	<u>59,99</u>	<u>59,99</u>
402	IZDATKI ZA BLAGO IN STORITVE	1.500,00	1.500,00	899,81	59,99	59,99
402006	stroški oglaševalskih storitev in stroški objav	1.500,00	1.500,00	899,81	59,99	59,99
04039002	Izvedba protokolarnih dogodkov	6.651,94	6.651,94	2.019,57	30,36	30,36
<u>040392</u>	<u>Stroški praznovanja občinskega praznika</u>	<u>6.651,94</u>	<u>6.651,94</u>	<u>2.019,57</u>	<u>30,36</u>	<u>30,36</u>
402	IZDATKI ZA BLAGO IN STORITVE	6.651,94	6.651,94	2.019,57	30,36	30,36
402999	drugi operativni odhodki	6.651,94	6.651,94	2.019,57	30,36	30,36
2000	ŽUPAN	101.200,45	101.200,45	96.418,42	95,27	95,27
01	POLITIČNI SISTEM	82.848,45	82.726,33	81.649,75	98,55	98,70
0101	Politični sistem	82.848,45	82.726,33	81.649,75	98,55	98,70
01019003	Dejavnost župana in podžupanov	82.848,45	82.726,33	81.649,75	98,55	98,70
<u>010131</u>	<u>Nadom.za opravljanje funkcije županje</u>	<u>59.011,68</u>	<u>59.011,68</u>	<u>58.939,88</u>	<u>99,88</u>	<u>99,88</u>
400	PLAČE IN DRUGI IZDATKI ZAPOSLENIM	50.791,11	49.769,51	49.749,62	97,95	99,96
400000	osnovne plače	47.300,00	46.337,40	46.336,72	97,96	100,00
400001	Dodatek za delovno dobo	673,44	713,44	712,91	105,86	99,93
400100	regres za letni dopust	1.258,15	1.258,15	1.249,60	99,32	99,32
400202	povračilo stroškov prehrane med delom	1.517,67	1.418,67	1.408,54	92,81	99,29
400203	povračilo stroškov prevoza na delo in iz dela	41,85	41,85	41,85	100,00	100,00
401	PRISPEVKI DELOD. ZA SOC.VARNOST	7.220,57	8.143,17	8.144,42	112,79	100,02
401001	prispevek za pokojninsko in invalidsko zavarovanje	3.671,79	4.123,79	4.123,25	112,30	99,99
401100	prispevek za obvezno zdravstveno zavarovanje	2.721,69	3.088,69	3.088,30	113,47	99,99
401101	prispevek za poškodbe pri delu in poklicne bolezni	219,89	249,89	249,51	113,47	99,85
401200	prispevek za zaposlovanje	124,47	141,47	141,22	113,46	99,82
401300	prispevek za starševsko varstvo	41,49	47,09	47,06	113,42	99,94
401500	Premije kolektivnega dodatnega pokojninskega zavarovanja na	441,24	492,24	495,08	112,20	100,58
402	IZDATKI ZA BLAGO IN STORITVE	1.000,00	1.099,00	1.045,84	104,58	95,16
402400	dnevnice za službena potovanja v državi	500,00	169,00	168,10	33,62	99,47
402402	stroški prevoza v državi	500,00	930,00	877,74	175,55	94,38

PU\ PPP\ GPR\ PPR\ PP\ K\ A\ I	Naziv	Proračun 2023	Velj.proračun 2023	Realizacija 2023	Indeks 5:3	Indeks 5:4
(1)	(2)	(3)	(4)	(5)	(6)	(7)
010132	<u>Nadomestilo za opravljanje funkcije podžupana</u>	<u>12.578,77</u>	<u>12.578,77</u>	<u>12.571,47</u>	<u>99,94</u>	<u>99,94</u>
400	PLAČE IN DRUGI IZDATKI ZAPOSLENIM	12.578,77	12.578,77	12.571,47	99,94	99,94
400000	osnovne plače	12.578,77	12.578,77	12.571,47	99,94	99,94
010133	<u>Stroški reprezentance in protokolarni stroški</u>	<u>5.900,00</u>	<u>5.777,88</u>	<u>4.780,25</u>	<u>81,02</u>	<u>82,73</u>
402	IZDATKI ZA BLAGO IN STORITVE	5.900,00	5.777,88	4.780,25	81,02	82,73
402009	Izdatki za reprezentanco	3.900,00	4.900,00	4.780,25	122,57	97,56
402099	Drugi splošni material in storitve	2.000,00	877,88	0,00	0,00	0,00
010135	<u>Nadomestilo za opravljanje funkcije koordinatorja</u>	<u>5.358,00</u>	<u>5.358,00</u>	<u>5.358,15</u>	<u>100,00</u>	<u>100,00</u>
402	IZDATKI ZA BLAGO IN STORITVE	5.358,00	5.358,00	5.358,15	100,00	100,00
402902	Plačila po podjemnih pogodbah	5.358,00	5.358,00	5.358,15	100,00	100,00
03	ZUNANJA POLITIKA IN MEDNARODNA POMOČ	5.000,00	5.000,00	1.995,23	39,90	39,90
0302	Mednarodno sodelovanje in udeležba	5.000,00	5.000,00	1.995,23	39,90	39,90
03029002	Mednarodno sodelovanje občin	5.000,00	5.000,00	1.995,23	39,90	39,90
<u>030290</u>	<u>Mednarodno sodelovanje</u>	<u>5.000,00</u>	<u>5.000,00</u>	<u>1.995,23</u>	<u>39,90</u>	<u>39,90</u>
402	IZDATKI ZA BLAGO IN STORITVE	5.000,00	5.000,00	1.995,23	39,90	39,90
402009	Izdatki za reprezentanco	1.010,89	1.010,89	347,68	34,39	34,39
402999	drugi operativni odhodki	3.989,11	3.989,11	1.647,55	41,30	41,30
04	SKUPNE ADMINISTRATIVNE SLUŽBE IN SPLOŠNE JAVNE STORITVE	13.352,00	13.474,12	12.773,44	95,67	94,80
0403	Druge skupne administrativne službe	13.352,00	13.474,12	12.773,44	95,67	94,80
04039001	Obveščanje domače in tuje javnosti	5.752,00	5.752,00	5.216,55	90,69	90,69
<u>010134</u>	<u>Sporočila za javnost, objava informacij v medijih</u>	<u>5.752,00</u>	<u>5.752,00</u>	<u>5.216,55</u>	<u>90,69</u>	<u>90,69</u>
402	IZDATKI ZA BLAGO IN STORITVE	5.752,00	5.752,00	5.216,55	90,69	90,69
402006	stroški oglaševalskih storitev in stroški objav	5.752,00	5.752,00	5.216,55	90,69	90,69
04039002	Izvedba protokolarnih dogodkov	7.600,00	7.722,12	7.556,89	99,43	97,86
<u>040321</u>	<u>Pokroviteljstvo župana</u>	<u>6.000,00</u>	<u>6.122,12</u>	<u>6.122,12</u>	<u>102,04</u>	<u>100,00</u>
412	TRANSFERI NEPROF. ORGANIZ. IN USTANOVAM	6.000,00	6.122,12	6.122,12	102,04	100,00
412000	tekoči transferi neprofitnim organizacijam in ustanovam	6.000,00	6.122,12	6.122,12	102,04	100,00
<u>040323</u>	<u>Sprejem najuspešnejših devetošolcev</u>	<u>1.000,00</u>	<u>1.000,00</u>	<u>850,05</u>	<u>85,01</u>	<u>85,01</u>
402	IZDATKI ZA BLAGO IN STORITVE	1.000,00	1.000,00	850,05	85,01	85,01
402999	drugi operativni odhodki	1.000,00	1.000,00	850,05	85,01	85,01
<u>040325</u>	<u>Dan prostovoljstva</u>	<u>600,00</u>	<u>600,00</u>	<u>584,72</u>	<u>97,45</u>	<u>97,45</u>
402	IZDATKI ZA BLAGO IN STORITVE	600,00	600,00	584,72	97,45	97,45
402999	drugi operativni odhodki	600,00	600,00	584,72	97,45	97,45
3000	NADZORNI ODBOR	8.484,00	8.484,00	4.717,98	55,61	55,61
02	EKONOMSKA IN FISKALNA ADMINISTRACIJA	8.484,00	8.484,00	4.717,98	55,61	55,61
0203	Fiskalni nadzor	8.484,00	8.484,00	4.717,98	55,61	55,61
02039001	Dejavnost nadzornega odbora	8.484,00	8.484,00	4.717,98	55,61	55,61
<u>020310</u>	<u>Nadom.za nepoklicno oprav.funkcij-nadzorni odbor</u>	<u>8.484,00</u>	<u>8.484,00</u>	<u>4.717,98</u>	<u>55,61</u>	<u>55,61</u>

PU\ PPP\ GPR\ PPR\ PP\ K\ A\	Naziv	Proračun 2023	Velj.proračun 2023	Realizacija 2023	Indeks 5:3	Indeks 5:4
(1)	(2)	(3)	(4)	(5)	(6)	(7)
402	IZDATKI ZA BLAGO IN STORITVE	8.484,00	8.484,00	4.717,98	55,61	55,61
402900	stroški konferenc, seminarjev in simpozijev	680,00	680,00	0,00	0,00	0,00
402905	stroški sejnin	7.804,00	7.804,00	4.717,98	60,46	60,46
4000	OBČINSKA UPRAVA	17.113.718,10	17.112.392,13	15.222.337,08	88,95	88,96
02	EKONOMSKA IN FISKALNA ADMINISTRACIJA	9.614,20	9.614,20	9.071,30	94,35	94,35
0202	Urejanje na področju fiskalne politike	4.600,00	4.600,00	4.057,10	88,20	88,20
02029001	Urejanje na področju fiskalne politike	4.600,00	4.600,00	4.057,10	88,20	88,20
<u>020202</u>	<u>Stroški bančnih storitev - provizija bank</u>	<u>600,00</u>	<u>600,00</u>	<u>361,16</u>	<u>60,19</u>	<u>60,19</u>
402	IZDATKI ZA BLAGO IN STORITVE	600,00	600,00	361,16	60,19	60,19
402930	plačila storitev organizacijam , pooblaščenim za plač.promet	500,00	500,00	286,16	57,23	57,23
402931	plačila bančnih storitev	100,00	100,00	75,00	75,00	75,00
<u>020206</u>	<u>Provizija za nakazila okoljske dajatve- JP Komunala Radgona</u>	<u>4.000,00</u>	<u>4.000,00</u>	<u>3.695,94</u>	<u>92,40</u>	<u>92,40</u>
413	DRUGI TEKOČI DOMAČI TRANSFERI	4.000,00	4.000,00	3.695,94	92,40	92,40
413500	Tekoča plačila storitev drugim izvajalcem javnih služb, ki niso posredni proračunski uporabniki	4.000,00	4.000,00	3.695,94	92,40	92,40
0203	Fiskalni nadzor	5.014,20	5.014,20	5.014,20	100,00	100,00
02039001	Dejavnost nadzornega odbora	5.014,20	5.014,20	5.014,20	100,00	100,00
<u>020311</u>	<u>Stroški notranje revizije proračuna občine</u>	<u>5.014,20</u>	<u>5.014,20</u>	<u>5.014,20</u>	<u>100,00</u>	<u>100,00</u>
402	IZDATKI ZA BLAGO IN STORITVE	5.014,20	5.014,20	5.014,20	100,00	100,00
402008	računovodske, revizorske in svetovalne storitve	5.014,20	5.014,20	5.014,20	100,00	100,00
04	SKUPNE ADMINISTRATIVNE SLUŽBE IN SPLOŠNE JAVNE STORITVE	1.252.936,89	1.254.432,49	1.108.389,21	88,46	88,36
0402	Informatizacija uprave	14.940,00	14.940,00	9.596,19	64,23	64,23
04029001	Informacijska infrastruktura	12.950,00	12.950,00	8.534,79	65,91	65,91
<u>040201</u>	<u>Prostorski informacijski sistem</u>	<u>12.950,00</u>	<u>12.950,00</u>	<u>8.534,79</u>	<u>65,91</u>	<u>65,91</u>
402	IZDATKI ZA BLAGO IN STORITVE	12.950,00	12.950,00	8.534,79	65,91	65,91
402007	računalniške storitve	12.950,00	12.950,00	8.534,79	65,91	65,91
04029002	Elektronske storitve	1.990,00	1.990,00	1.061,40	53,34	53,34
<u>040292</u>	<u>Uradna spletna stran občine</u>	<u>1.990,00</u>	<u>1.990,00</u>	<u>1.061,40</u>	<u>53,34</u>	<u>53,34</u>
402	IZDATKI ZA BLAGO IN STORITVE	1.990,00	1.990,00	1.061,40	53,34	53,34
402007	računalniške storitve	1.990,00	1.990,00	1.061,40	53,34	53,34
0403	Druge skupne administrativne službe	1.237.996,89	1.239.492,49	1.098.793,02	88,76	88,65
04039001	Obveščanje domače in tuje javnosti	2.894,22	2.894,22	285,25	9,86	9,86
<u>040318</u>	<u>Izdaja občinskega glasila</u>	<u>2.894,22</u>	<u>2.894,22</u>	<u>285,25</u>	<u>9,86</u>	<u>9,86</u>
402	IZDATKI ZA BLAGO IN STORITVE	2.894,22	2.894,22	285,25	9,86	9,86
402099	Drugi splošni material in storitve	2.608,97	2.608,97	0,00	0,00	0,00
402206	Poštnina in kurirske storitve	285,25	285,25	285,25	100,00	100,00
04039002	Izvedba protokolarnih dogodkov	3.700,00	3.700,00	3.000,00	81,08	81,08
<u>040332</u>	<u>Fotograd Negova</u>	<u>3.000,00</u>	<u>3.000,00</u>	<u>3.000,00</u>	<u>100,00</u>	<u>100,00</u>
402	IZDATKI ZA BLAGO IN STORITVE	3.000,00	3.000,00	3.000,00	100,00	100,00

PU\ PPP\ GPR\ PPR\ PP\ K\ A\	Naziv	Proračun 2023	Velj.proračun 2023	Realizacija 2023	Indeks 5:3	Indeks 5:4
(1)	(2)	(3)	(4)	(5)	(6)	(7)
402099	Drugi splošni material in storitve	3.000,00	3.000,00	3.000,00	100,00	100,00
040398	Komemoracija	700,00	700,00	0,00	0,00	0,00
402	IZDATKI ZA BLAGO IN STORITVE	700,00	700,00	0,00	0,00	0,00
402999	drugi operativni odhodki	700,00	700,00	0,00	0,00	0,00
04039003	Razpolaganje in upravljanje z občinskim premoženjem	1.231.402,67	1.232.898,27	1.095.507,77	88,96	88,86
040304	Pravno zastopanje občine	45.000,00	45.000,00	29.281,00	65,07	65,07
402	IZDATKI ZA BLAGO IN STORITVE	45.000,00	45.000,00	29.281,00	65,07	65,07
402920	sodni stroški, storitve odvetnikov, notarjev in drugo	45.000,00	45.000,00	29.281,00	65,07	65,07
040313	Zavarovalne premije	22.200,00	22.337,00	22.336,43	100,61	100,00
402	IZDATKI ZA BLAGO IN STORITVE	22.200,00	22.337,00	22.336,43	100,61	100,00
40250401	Zavarovalne premije za objekt in opremo	22.200,00	22.337,00	22.336,43	100,61	100,00
040316	Dokapitalizacija DSO Gornja Radgona	2.111,27	2.111,27	2.111,27	100,00	100,00
441	POVEČANJE KAPITAL. DELEŽEV	2.111,27	2.111,27	2.111,27	100,00	100,00
441000	Povečanje kapitalskih deležev v javnih podjetjih in družbah, ki so v lasti države ali občin	2.111,27	2.111,27	2.111,27	100,00	100,00
040328	Nakup zemljišč	11.468,06	12.668,06	12.668,06	110,46	100,00
402	IZDATKI ZA BLAGO IN STORITVE	11.468,06	11.468,06	11.468,06	100,00	100,00
402909	stroški sodnih postopkov	11.250,00	11.250,00	11.250,00	100,00	100,00
402944	Dajatve na področju odmernih odločb FURS	218,06	218,06	218,06	100,00	100,00
420	NAKUP IN GRADNJA OSNOVNIH SREDSTEV	0,00	1.200,00	1.200,00	-	100,00
420600	Nakup zemljišč	0,00	1.200,00	1.200,00	-	100,00
040330	Izvedba mrliške vežice na pokopališču Negova	213.451,80	213.451,80	187.353,50	87,77	87,77
420	NAKUP IN GRADNJA OSNOVNIH SREDSTEV	213.451,80	213.451,80	187.353,50	87,77	87,77
420401	novogradnje	212.000,00	212.000,00	185.901,70	87,69	87,69
420804	Načrti in druga projektna dokumentacija	427,00	427,00	427,00	100,00	100,00
420899	Plačilo drugih storitev in dokumentacije	1.024,80	1.024,80	1.024,80	100,00	100,00
040335	Razširitev industrij.cone Mele v G.Radgoni 1.faza	716.401,54	716.560,14	622.700,41	86,92	86,90
402	IZDATKI ZA BLAGO IN STORITVE	0,00	158,60	158,60	-	100,00
402099	Drugi splošni material in storitve	0,00	158,60	158,60	-	100,00
420	NAKUP IN GRADNJA OSNOVNIH SREDSTEV	716.401,54	716.401,54	622.541,81	86,90	86,90
420401	novogradnje	630.904,54	630.904,54	579.683,21	91,88	91,88
420801	Investicijski nadzor	14.640,00	14.640,00	14.640,00	100,00	100,00
420804	Načrti in druga projektna dokumentacija	70.857,00	70.857,00	28.218,60	39,82	39,82
040338	Stroški svetovalnih storitev	3.000,00	3.000,00	1.287,10	42,90	42,90
402	IZDATKI ZA BLAGO IN STORITVE	3.000,00	3.000,00	1.287,10	42,90	42,90
402008	računovodske, revizorske in svetovalne storitve	3.000,00	3.000,00	1.287,10	42,90	42,90
040342	Nakup nekdanje vojašnice z zemljiščem- Šahenturm	217.770,00	217.770,00	217.770,00	100,00	100,00
402	IZDATKI ZA BLAGO IN STORITVE	4.270,00	4.270,00	4.270,00	100,00	100,00
402944	Dajatve na področju odmernih odločb FURS	4.270,00	4.270,00	4.270,00	100,00	100,00

PU\ PPP\ GPR\ PPR\ PP\ K\ A\	Naziv	Proračun 2023	Velj.proračun 2023	Realizacija 2023	Indeks 5:3	Indeks 5:4
(1)	(2)	(3)	(4)	(5)	(6)	(7)
420	NAKUP IN GRADNJA OSNOVNIH SREDSTEV	213.500,00	213.500,00	213.500,00	100,00	100,00
420000	nakup poslovnih stavb	213.500,00	213.500,00	213.500,00	100,00	100,00
06	LOKALNA SAMOUPRAVA	1.152.798,10	1.152.798,10	1.102.572,48	95,64	95,64
0601	Delovanje na področju lokalne samouprave ter koordinacija vladne in lokalne ravni	12.122,00	12.122,00	7.307,81	60,29	60,29
06019002	Nacionalno združenje lokalnih skupnosti	3.600,00	3.600,00	2.181,82	60,61	60,61
<u>060101</u>	<u>Delovanje nevladnih institucij lokalne samouprave</u>	<u>3.600,00</u>	<u>3.600,00</u>	<u>2.181,82</u>	<u>60,61</u>	<u>60,61</u>
402	IZDATKI ZA BLAGO IN STORITVE	3.600,00	3.600,00	2.181,82	60,61	60,61
402922	članarine v domačih neprofitnih institucijah	3.600,00	3.600,00	2.181,82	60,61	60,61
06019003	Povezovanje lokalnih skupnosti	8.522,00	8.522,00	5.125,99	60,15	60,15
<u>110215</u>	<u>LAS PRLEKIJA</u>	<u>8.522,00</u>	<u>8.522,00</u>	<u>5.125,99</u>	<u>60,15</u>	<u>60,15</u>
402	IZDATKI ZA BLAGO IN STORITVE	8.522,00	8.522,00	5.125,99	60,15	60,15
402999	drugi operativni odhodki	8.522,00	8.522,00	5.125,99	60,15	60,15
0603	Dejavnost občinske uprave	1.140.676,10	1.140.676,10	1.095.264,67	96,02	96,02
06039001	Administracija občinske uprave	1.090.184,27	1.090.184,27	1.060.715,20	97,30	97,30
<u>060301</u>	<u>Plače in drugi izdatki zaposlenim - občinska uprava</u>	<u>969.526,10</u>	<u>969.926,10</u>	<u>961.300,37</u>	<u>99,15</u>	<u>99,11</u>
400	PLAČE IN DRUGI IZDATKI ZAPOSLENIM	840.315,31	840.459,31	833.128,05	99,14	99,13
400000	osnovne plače	625.612,99	619.612,99	619.463,89	99,02	99,98
400001	Dodatek za delovno dobo	39.518,12	38.418,12	38.404,07	97,18	99,96
400003	Položajni dodatek	4.240,00	4.240,00	4.142,26	97,69	97,69
400100	regres za letni dopust	31.413,00	31.553,00	31.549,36	100,43	99,99
400202	povračilo stroškov prehrane med delom	35.131,40	35.131,40	32.933,04	93,74	93,74
400203	povračilo stroškov prevoza na delo in iz dela	13.058,05	13.058,05	10.592,51	81,12	81,12
400301	sredstva za delovno uspešnost	13.887,54	13.887,54	12.701,31	91,46	91,46
400302	Sred.za del.uspešnost iz naslova poveč.obsega dela pri opravlj.rednih del.nalog	52.500,00	60.400,00	60.383,28	115,02	99,97
400400	sredstva za nadurno delo	5.805,00	5.005,00	3.805,12	65,55	76,03
400900	jubilejne nagrade	1.069,14	1.069,14	1.069,14	100,00	100,00
400901	odpravnine	18.080,07	18.080,07	18.080,07	100,00	100,00
400999	drugi izdatki zaposlenim	0,00	4,00	4,00	-	100,00
401	PRISPEVKI DELOD. ZA SOC.VARNOST	129.210,79	129.066,79	128.172,32	99,20	99,31
401001	prispevek za pokojninsko in invalidsko zavarovanje	62.399,42	62.399,42	62.182,20	99,65	99,65
401100	prispevek za obvezno zdravstveno zavarovanje	48.209,68	48.909,68	48.900,40	101,43	99,98
401101	prispevek za poškodbe pri delu in poklicne bolezni	4.056,57	4.056,57	3.949,77	97,37	97,37
401200	prispevek za zaposlovanje	459,23	509,23	502,62	109,45	98,70
401300	prispevek za starševsko varstvo	765,39	765,39	745,21	97,36	97,36
401500	Premije kolektivnega dodatnega pokojninskega zavarovanja na	13.320,50	12.426,50	11.892,12	89,28	95,70
402	IZDATKI ZA BLAGO IN STORITVE	0,00	400,00	0,00	-	0,00
402204	odvoz smeti	0,00	400,00	0,00	-	0,00
<u>060303</u>	<u>Materialni stroški - občinska uprava</u>	<u>98.108,17</u>	<u>97.708,17</u>	<u>81.239,62</u>	<u>82,81</u>	<u>83,15</u>

PU\ PPP\ GPR\ PPR\ PP\ K3\ A\	Naziv	Proračun 2023	Velj.proračun 2023	Realizacija 2023	Indeks 5:3	Indeks 5:4
(1)	(2)	(3)	(4)	(5)	(6)	(7)
402	IZDATKI ZA BLAGO IN STORITVE	98.108,17	97.708,17	81.239,62	82,81	83,15
402000	Pisarniški material in storitve	5.083,00	5.083,00	3.910,86	76,94	76,94
402002	storitve varovanja zgradb in prostorov	13.398,80	13.398,80	11.153,33	83,24	83,24
402004	Časopisi, revije, knjige in strokovna literatura	3.088,00	3.088,00	2.780,61	90,05	90,05
402007	računalniške storitve	5.800,00	5.800,00	3.674,09	63,35	63,35
402009	Izdatki za reprezentanco	600,00	600,00	224,67	37,45	37,45
402099	Drugi splošni material in storitve	1.730,77	2.530,77	2.352,60	135,93	92,96
402200	električna energija	15.500,00	15.500,00	15.299,22	98,70	98,70
402203	voda in komunalne storitve	1.800,00	1.800,00	1.705,64	94,76	94,76
402204	odvoz smeti	1.872,00	1.872,00	2.262,53	120,86	120,86
402205	telefon, telefaks, faks, e-pošta	4.375,00	4.375,00	4.148,53	94,82	94,82
402206	Poštnina in kurirske storitve	9.700,00	9.700,00	9.240,96	95,27	95,27
402400	dnevnice za službena potovanja v državi	600,00	600,00	418,84	69,81	69,81
402402	stroški prevoza v državi	500,00	500,00	465,41	93,08	93,08
402510	tekoče vzdrževanje komunikacijske opreme in računalnikov	22.000,00	22.000,00	17.296,14	78,62	78,62
402511	tekoče vzdrževanje druge opreme	60,60	60,60	60,60	100,00	100,00
402699	druge najemnine, zakupnine in licenčnine	5.000,00	4.600,00	3.018,16	60,36	65,61
402900	stroški konferenc, seminarjev in simpozijev	7.000,00	6.200,00	3.227,43	46,11	52,06
060321	<u>Stroški na področju varnosti in zdravja pri delu</u>	4.500,00	4.500,00	3.270,02	72,67	72,67
402	IZDATKI ZA BLAGO IN STORITVE	4.500,00	4.500,00	3.270,02	72,67	72,67
402099	Drugi splošni material in storitve	2.000,00	2.000,00	1.372,50	68,63	68,63
40209932	Zdravje na delovnem mestu	1.700,00	1.700,00	1.342,53	78,97	78,97
402111	Zdravniški pregledi zaposlenih in drugih upravičencev	800,00	800,00	554,99	69,37	69,37
060322	<u>Občinska blagajna</u>	12.000,00	12.000,00	9.561,59	79,68	79,68
411	TRANSFERI POSAMEZNIKOM IN GOSPODINJSTVOM	12.000,00	12.000,00	9.561,59	79,68	79,68
411999	drugi transferi posameznikom in gospodinjstvom	12.000,00	12.000,00	9.561,59	79,68	79,68
060327	<u>Notranja pravila</u>	3.050,00	3.050,00	3.050,00	100,00	100,00
402	IZDATKI ZA BLAGO IN STORITVE	3.050,00	3.050,00	3.050,00	100,00	100,00
402099	Drugi splošni material in storitve	3.050,00	3.050,00	3.050,00	100,00	100,00
060328	<u>Varstvo osebnih podatkov</u>	3.000,00	3.000,00	2.293,60	76,45	76,45
402	IZDATKI ZA BLAGO IN STORITVE	3.000,00	3.000,00	2.293,60	76,45	76,45
402008	računovodske, revizorske in svetovalne storitve	3.000,00	3.000,00	2.293,60	76,45	76,45
06039002	Razpolaganje in upravljanje s premoženjem, potrebnim za delovanje občinske uprav	50.491,83	50.491,83	34.549,47	68,43	68,43
060307	<u>Nakup opreme</u>	6.000,00	6.000,00	3.701,07	61,68	61,68
420	NAKUP IN GRADNJA OSNOVNIH SREDSTEV	6.000,00	6.000,00	3.701,07	61,68	61,68
420200	nakup pisarniškega pohištva	2.400,00	2.400,00	2.303,38	95,97	95,97
420202	Nakup strojne računalniške opreme	2.200,00	2.200,00	799,00	36,32	36,32
420300	Nakup drugih osnovnih sredstev	800,00	800,00	327,85	40,98	40,98

PU\ PPP\ GPR\ PPR\ PP\ K3\ A\	Naziv	Proračun 2023	Velj.proračun 2023	Realizacija 2023	Indeks 5:3	Indeks 5:4
(1)	(2)	(3)	(4)	(5)	(6)	(7)
420703	Nakup licenčne programske opreme	600,00	600,00	270,84	45,14	45,14
060308	<u>Investicijsko in tekoče vzdrževanje občinske stavbe</u>	38.491,83	38.491,83	27.065,61	70,32	70,32
402	IZDATKI ZA BLAGO IN STORITVE	38.491,83	38.491,83	27.065,61	70,32	70,32
402099	Drugi splošni material in storitve	2.000,00	2.000,00	1.361,43	68,07	68,07
402201	poraba kuriv in stroški ogrevanja	14.491,83	14.491,83	13.546,69	93,48	93,48
402500	tekoče vzdrževanje poslovnih objektov	22.000,00	22.000,00	12.157,49	55,26	55,26
060323	<u>Stroški službenih vozil</u>	6.000,00	6.000,00	3.782,79	63,05	63,05
402	IZDATKI ZA BLAGO IN STORITVE	6.000,00	6.000,00	3.782,79	63,05	63,05
402099	Drugi splošni material in storitve	837,19	837,19	152,59	18,23	18,23
402300	Goriva in maziva za prevozna sredstva	3.152,38	3.152,38	2.431,64	77,14	77,14
402301	vzdrževanje in popravila vozil	1.435,00	1.435,00	698,22	48,66	48,66
402304	pristojbine za registracijo vozil	465,43	465,43	390,34	83,87	83,87
402306	Stroški nakupa vinjet in urbane	110,00	110,00	110,00	100,00	100,00
07	OBRAMBA IN UKREPI OB IZREDNIH DOGODKIH	287.183,79	294.636,78	216.029,70	75,22	73,32
0703	Varstvo pred naravnimi in drugimi nesrečami	287.183,79	294.636,78	216.029,70	75,22	73,32
07039001	Pripravljenost sistema za zaščito, reševanje in pomoč	21.156,85	28.356,85	23.525,05	111,19	82,96
070301	<u>Civilna zaščita</u>	21.156,85	28.356,85	23.525,05	111,19	82,96
402	IZDATKI ZA BLAGO IN STORITVE	12.862,13	12.862,13	8.030,33	62,43	62,43
402099	Drugi splošni material in storitve	5.537,13	4.737,13	2.174,58	39,27	45,91
402200	električna energija	1.630,00	1.630,00	1.183,81	72,63	72,63
402905	stroški sejnin	1.026,85	1.026,85	1.026,85	100,00	100,00
402999	drugi operativni odhodki	4.668,15	5.468,15	3.645,09	78,08	66,66
412	TRANSFERI NEPROF. ORGANIZ. IN USTANOVAM	8.294,72	15.494,72	15.494,72	186,80	100,00
412000	tekoči transferi neprofitnim organizacijam in ustanovam	8.294,72	15.494,72	15.494,72	186,80	100,00
07039002	Delovanje sistema za zaščito, reševanje in pomoč	266.026,94	266.279,93	192.504,65	72,36	72,29
070305	<u>Požarna varnost</u>	209.595,26	209.848,25	171.372,97	81,76	81,67
402	IZDATKI ZA BLAGO IN STORITVE	243,26	496,25	496,25	204,00	100,00
402905	stroški sejnin	243,26	496,25	496,25	204,00	100,00
412	TRANSFERI NEPROF. ORGANIZ. IN USTANOVAM	209.352,00	209.352,00	170.876,72	81,62	81,62
412000	tekoči transferi neprofitnim organizacijam in ustanovam	209.352,00	209.352,00	170.876,72	81,62	81,62
070327	<u>Sofinan.obnove voznega parka obč.gasilskega centra</u>	1.131,68	1.131,68	1.131,68	100,00	100,00
431	INVEST.TRANSFERI PRAV.IN FIZ.OSEBAM, KI NISO PRORAČ.UPORABNIKI	1.131,68	1.131,68	1.131,68	100,00	100,00
431000	investicijski transferi neprofitnim organizacijam in ustanovam	1.131,68	1.131,68	1.131,68	100,00	100,00
070332	<u>Sofinanciranje gasilske opreme iz sklada požarne varnosti</u>	48.000,00	48.000,00	20.000,00	41,67	41,67
431	INVEST.TRANSFERI PRAV.IN FIZ.OSEBAM, KI NISO PRORAČ.UPORABNIKI	48.000,00	48.000,00	20.000,00	41,67	41,67
431000	investicijski transferi neprofitnim organizacijam in ustanovam	48.000,00	48.000,00	20.000,00	41,67	41,67
070335	<u>Nakup črpalke za PGD Negova - intervencijsko</u>	7.300,00	7.300,00	0,00	0,00	0,00
431	INVEST.TRANSFERI PRAV.IN FIZ.OSEBAM, KI NISO PRORAČ.UPORABNIKI	7.300,00	7.300,00	0,00	0,00	0,00

PU\ PPP\ GPR\ PPR\ PPI\ K\ A\ I	Naziv	Proračun 2023	Velj.proračun 2023	Realizacija 2023	Indeks 5:3	Indeks 5:4
(1)	(2)	(3)	(4)	(5)	(6)	(7)
431000	investicijski transferi neprofitnim organizacijam in ustanovam	7.300,00	7.300,00	0,00	0,00	0,00
08	NOTRANJE ZADEVE IN VARNOST	2.500,00	2.500,00	1.844,40	73,78	73,78
0802	Policijska in kriminalistična dejavnost	2.500,00	2.500,00	1.844,40	73,78	73,78
08029001	Prometna varnost	2.500,00	2.500,00	1.844,40	73,78	73,78
<u>080201</u>	<u>Delovanje sveta za preventivo in vzgojo v cestnem prometu</u>	<u>2.500,00</u>	<u>2.500,00</u>	<u>1.844,40</u>	<u>73,78</u>	<u>73,78</u>
402	IZDATKI ZA BLAGO IN STORITVE	2.500,00	2.500,00	1.844,40	73,78	73,78
402099	Drugi splošni material in storitve	2.500,00	2.500,00	1.844,40	73,78	73,78
10	TRG DELA IN DELOVNI POGOJI	61.979,07	61.979,07	44.168,60	71,26	71,26
1003	Aktivna politika zaposlovanja	61.979,07	61.979,07	44.168,60	71,26	71,26
10039001	Povečanje zaposljivosti	61.979,07	61.979,07	44.168,60	71,26	71,26
<u>100303</u>	<u>Javna dela- JP Komunala Radgona</u>	<u>179,07</u>	<u>179,07</u>	<u>179,07</u>	<u>100,00</u>	<u>100,00</u>
413	DRUGI TEKOČI DOMAČI TRANSFERI	179,07	179,07	179,07	100,00	100,00
413500	Tekoča plačila storitev drugim izvajalcem javnih služb, ki niso posredni proračunski uporabniki	179,07	179,07	179,07	100,00	100,00
<u>100304</u>	<u>Javna dela- zavodi in društva</u>	<u>61.800,00</u>	<u>61.800,00</u>	<u>43.989,53</u>	<u>71,18</u>	<u>71,18</u>
412	TRANSFERI NEPROF. ORGANIZ. IN USTANOVAM	6.200,00	6.200,00	4.365,98	70,42	70,42
412000	tekoči transferi neprofitnim organizacijam in ustanovam	6.200,00	6.200,00	4.365,98	70,42	70,42
413	DRUGI TEKOČI DOMAČI TRANSFERI	55.600,00	55.600,00	39.623,55	71,27	71,27
413300	tekoči transferi v javne zavode- sredstva za plače in druge izdatke zaposlenim	55.600,00	55.600,00	39.623,55	71,27	71,27
11	KMETIJSTVO, GOZDARSTVO IN RIBIŠTVO	81.585,65	81.585,65	71.614,05	87,78	87,78
1102	Program reforme kmetijstva in živilstva	65.990,65	65.990,65	58.669,18	88,91	88,91
11029002	Razvoj in prilagajanje podeželskih območij	65.990,65	65.990,65	58.669,18	88,91	88,91
<u>110210</u>	<u>Bankomati v vaških središčih-ohranitev delovanja</u>	<u>6.405,00</u>	<u>6.405,00</u>	<u>6.402,36</u>	<u>99,96</u>	<u>99,96</u>
402	IZDATKI ZA BLAGO IN STORITVE	6.405,00	6.405,00	6.402,36	99,96	99,96
402699	druge najemnine, zakupnine in licenčnine	6.405,00	6.405,00	6.402,36	99,96	99,96
<u>110216</u>	<u>Skupni programi kmetijstva- razpis</u>	<u>40.000,00</u>	<u>40.000,00</u>	<u>39.974,00</u>	<u>99,94</u>	<u>99,94</u>
410	SUBVENCIJE	40.000,00	40.000,00	39.974,00	99,94	99,94
410299	druge subvencije privatnim podjetjem in zasebnikom	40.000,00	40.000,00	39.974,00	99,94	99,94
<u>110217</u>	<u>Ukrepi proti naravnim nesrečam</u>	<u>8.585,65</u>	<u>8.585,65</u>	<u>4.292,82</u>	<u>50,00</u>	<u>50,00</u>
402	IZDATKI ZA BLAGO IN STORITVE	8.585,65	8.585,65	4.292,82	50,00	50,00
402099	Drugi splošni material in storitve	8.585,65	8.585,65	4.292,82	50,00	50,00
<u>110219</u>	<u>Sofinanciranje delovanja kmetijskih društev</u>	<u>11.000,00</u>	<u>11.000,00</u>	<u>8.000,00</u>	<u>72,73</u>	<u>72,73</u>
412	TRANSFERI NEPROF. ORGANIZ. IN USTANOVAM	11.000,00	11.000,00	8.000,00	72,73	72,73
412000	tekoči transferi neprofitnim organizacijam in ustanovam	11.000,00	11.000,00	8.000,00	72,73	72,73
1103	Splošne storitve v kmetijstvu	15.595,00	15.595,00	12.944,87	83,01	83,01
11039002	Zdravstveno varstvo rastlin in živali	15.595,00	15.595,00	12.944,87	83,01	83,01
<u>110330</u>	<u>Varovanje živali - veterinarske storitve</u>	<u>7.395,00</u>	<u>7.395,00</u>	<u>5.585,26</u>	<u>75,53</u>	<u>75,53</u>
402	IZDATKI ZA BLAGO IN STORITVE	5.395,00	5.395,00	3.940,42	73,04	73,04
402699	druge najemnine, zakupnine in licenčnine	4.395,00	4.395,00	3.570,59	81,24	81,24

PU\ PPP\ GPR\ PPR\ PP\ K3\ A\	Naziv	Proračun 2023	Velj.proračun 2023	Realizacija 2023	Indeks 5:3	Indeks 5:4
(1)	(2)	(3)	(4)	(5)	(6)	(7)
402999	drugi operativni odhodki	1.000,00	1.000,00	369,83	36,98	36,98
412	TRANSFERI NEPROF. ORGANIZ. IN USTANOVAM	2.000,00	2.000,00	1.644,84	82,24	82,24
412000	tekoči transferi neprofitnim organizacijam in ustanovam	2.000,00	2.000,00	1.644,84	82,24	82,24
<u>110332</u>	<u>Trajnostno gospodarjenje z divjadjo</u>	<u>2.000,00</u>	<u>2.000,00</u>	<u>1.852,21</u>	<u>92,61</u>	<u>92,61</u>
412	TRANSFERI NEPROF. ORGANIZ. IN USTANOVAM	2.000,00	2.000,00	1.852,21	92,61	92,61
412000	tekoči transferi neprofitnim organizacijam in ustanovam	2.000,00	2.000,00	1.852,21	92,61	92,61
<u>110333</u>	<u>Program za živinorejce</u>	<u>6.200,00</u>	<u>6.200,00</u>	<u>5.507,40</u>	<u>88,83</u>	<u>88,83</u>
413	DRUGI TEKOČI DOMAČI TRANSFERI	6.200,00	6.200,00	5.507,40	88,83	88,83
413302	tekoči transferi v javne zavode- za izdatke za blago in storitve	6.200,00	6.200,00	5.507,40	88,83	88,83
13	PROMET, PROMETNA INFRASTRUKTURA IN KOMUNIKACIJE	2.411.035,60	2.411.035,60	2.178.981,44	90,38	90,38
1302	Cestni promet in infrastruktura	2.383.301,59	2.383.301,59	2.174.296,85	91,23	91,23
13029001	Upravljanje in tekoče vzdrževanje občinskih cest	912.918,37	912.918,37	834.129,81	91,37	91,37
<u>130206</u>	<u>Vzdrževanje mestnih ulic in prometne signalizacije</u>	<u>110.000,00</u>	<u>110.000,00</u>	<u>110.608,57</u>	<u>100,55</u>	<u>100,55</u>
402	IZDATKI ZA BLAGO IN STORITVE	110.000,00	110.000,00	110.608,57	100,55	100,55
40259901	letno vzdrževanje	87.900,00	87.900,00	88.522,19	100,71	100,71
40259902	zimsko vzdrževanje	22.100,00	22.100,00	22.086,38	99,94	99,94
<u>1302071</u>	<u>Vzdrževanje lokalnih cest in prometne signalizacije</u>	<u>311.000,00</u>	<u>311.000,00</u>	<u>308.594,32</u>	<u>99,23</u>	<u>99,23</u>
402	IZDATKI ZA BLAGO IN STORITVE	311.000,00	311.000,00	308.594,32	99,23	99,23
40259901	letno vzdrževanje	280.000,00	280.000,00	277.732,71	99,19	99,19
40259902	zimsko vzdrževanje	31.000,00	31.000,00	30.861,61	99,55	99,55
<u>1302072</u>	<u>Vzdrževanje javnih poti, nekategoriziranih cest in prometne signalizacije</u>	<u>353.000,00</u>	<u>353.000,00</u>	<u>297.265,00</u>	<u>84,21</u>	<u>84,21</u>
402	IZDATKI ZA BLAGO IN STORITVE	353.000,00	353.000,00	297.265,00	84,21	84,21
40259901	letno vzdrževanje	280.000,00	280.000,00	224.773,33	80,28	80,28
40259902	zimsko vzdrževanje	73.000,00	73.000,00	72.491,67	99,30	99,30
<u>130208</u>	<u>Vzdrževanje gozdnih cest - letno</u>	<u>94.547,01</u>	<u>94.547,01</u>	<u>87.863,10</u>	<u>92,93</u>	<u>92,93</u>
402	IZDATKI ZA BLAGO IN STORITVE	94.547,01	94.547,01	87.863,10	92,93	92,93
402599	drugi izdatki za tekoče vzdrževanje in zavarovanje	0,00	87.190,00	87.189,91	-	100,00
402999	drugi operativni odhodki	94.547,01	7.357,01	673,19	0,71	9,15
<u>1302122</u>	<u>Javna snaga</u>	<u>44.371,36</u>	<u>44.371,36</u>	<u>29.798,82</u>	<u>67,16</u>	<u>67,16</u>
402	IZDATKI ZA BLAGO IN STORITVE	44.371,36	44.371,36	29.798,82	67,16	67,16
402099	Drugi splošni material in storitve	30.797,00	30.797,00	18.708,12	60,75	60,75
402200	električna energija	4.100,00	4.100,00	2.474,21	60,35	60,35
402203	voda in komunalne storitve	2.300,00	2.470,00	2.464,33	107,14	99,77
402299	druge storitve/komunikacij in komunale	573,40	573,40	573,40	100,00	100,00
402603	najemnine in zakupnine za druge objekte	3.000,00	2.830,00	1.977,80	65,93	69,89
402699	druge najemnine, zakupnine in licenčnine	3.600,96	3.600,96	3.600,96	100,00	100,00
13029002	Investicijsko vzdrževanje in gradnja občinskih cest	1.218.274,87	1.218.274,87	1.091.190,10	89,57	89,57
<u>1302074</u>	<u>Investicijsko vzdrževanje mestnih ulic, lokalnih cest in javnih poti</u>	<u>8.909,47</u>	<u>8.909,47</u>	<u>0,00</u>	<u>0,00</u>	<u>0,00</u>

PU\ PPP\ GPR\ PPR\ PPI\ K3\ A\	Naziv	Proračun 2023	Velj.proračun 2023	Realizacija 2023	Indeks 5:3	Indeks 5:4
(1)	(2)	(3)	(4)	(5)	(6)	(7)
420	NAKUP IN GRADNJA OSNOVNIH SREDSTEV	8.909,47	8.909,47	0,00	0,00	0,00
420402	rekonstrukcije in adaptacije	6.390,97	6.390,97	0,00	0,00	0,00
420804	Načrti in druga projektna dokumentacija	2.518,50	2.518,50	0,00	0,00	0,00
<u>1302103</u>	<u>Modernizacija LC 104051 G.Radgona- Norički Vrh- Police</u>	<u>294.280,96</u>	<u>294.280,96</u>	<u>281.135,67</u>	<u>95,53</u>	<u>95,53</u>
420	NAKUP IN GRADNJA OSNOVNIH SREDSTEV	294.280,96	294.280,96	281.135,67	95,53	95,53
420402	rekonstrukcije in adaptacije	288.363,96	288.363,96	275.218,67	95,44	95,44
420801	Investicijski nadzor	5.917,00	5.917,00	5.917,00	100,00	100,00
<u>1302159</u>	<u>Modernizacija JP605622 Stavešinci</u>	<u>128.489,18</u>	<u>128.489,18</u>	<u>128.111,73</u>	<u>99,71</u>	<u>99,71</u>
420	NAKUP IN GRADNJA OSNOVNIH SREDSTEV	128.489,18	128.489,18	128.111,73	99,71	99,71
420402	rekonstrukcije in adaptacije	124.036,18	124.036,18	123.658,73	99,70	99,70
420801	Investicijski nadzor	4.453,00	4.453,00	4.453,00	100,00	100,00
<u>1302160</u>	<u>Modernizacija JP605781 Lokavci</u>	<u>142.246,74</u>	<u>142.246,74</u>	<u>139.144,88</u>	<u>97,82</u>	<u>97,82</u>
420	NAKUP IN GRADNJA OSNOVNIH SREDSTEV	142.246,74	142.246,74	139.144,88	97,82	97,82
420402	rekonstrukcije in adaptacije	139.318,74	139.318,74	139.144,88	99,88	99,88
420801	Investicijski nadzor	2.928,00	2.928,00	0,00	0,00	0,00
<u>1302161</u>	<u>Modernizacija LC203301 Zg.Ščavnica- Sp.Ščavnica</u>	<u>197.433,91</u>	<u>197.433,91</u>	<u>190.999,59</u>	<u>96,74</u>	<u>96,74</u>
420	NAKUP IN GRADNJA OSNOVNIH SREDSTEV	197.433,91	197.433,91	190.999,59	96,74	96,74
420402	rekonstrukcije in adaptacije	191.633,91	191.633,91	190.999,59	99,67	99,67
420801	Investicijski nadzor	5.800,00	5.800,00	0,00	0,00	0,00
<u>1302162</u>	<u>Modernizacija LC104031 Sp.Ščavnica- Nasova-Apače v dolžini cca. 260 m (Trije križi)</u>	<u>44.695,07</u>	<u>44.695,07</u>	<u>40.994,56</u>	<u>91,72</u>	<u>91,72</u>
420	NAKUP IN GRADNJA OSNOVNIH SREDSTEV	44.695,07	44.695,07	40.994,56	91,72	91,72
420402	rekonstrukcije in adaptacije	42.745,07	42.745,07	40.994,56	95,90	95,90
420801	Investicijski nadzor	1.950,00	1.950,00	0,00	0,00	0,00
<u>130311</u>	<u>Ureditev območja krožišča na R1-230 v središču mesta</u>	<u>99.553,51</u>	<u>99.553,51</u>	<u>99.553,51</u>	<u>100,00</u>	<u>100,00</u>
420	NAKUP IN GRADNJA OSNOVNIH SREDSTEV	99.553,51	99.553,51	99.553,51	100,00	100,00
420402	rekonstrukcije in adaptacije	99.553,51	99.553,51	99.553,51	100,00	100,00
<u>130318</u>	<u>Modernizacija dela javne poti JP605551 Orehovci-Bračič, Orehovski Vrh-Slavič-Tratnik</u>	<u>75.308,16</u>	<u>75.308,16</u>	<u>75.263,75</u>	<u>99,94</u>	<u>99,94</u>
420	NAKUP IN GRADNJA OSNOVNIH SREDSTEV	75.308,16	75.308,16	75.263,75	99,94	99,94
420402	rekonstrukcije in adaptacije	71.831,16	71.831,16	71.786,75	99,94	99,94
420801	Investicijski nadzor	3.477,00	3.477,00	3.477,00	100,00	100,00
<u>130319</u>	<u>Modernizacija JP605651 Ivanjševski Vrh-domačija Kurbus-Domačija Omulec- do domačije Lukovnjak</u>	<u>124.597,59</u>	<u>124.597,59</u>	<u>121.315,76</u>	<u>97,37</u>	<u>97,37</u>
420	NAKUP IN GRADNJA OSNOVNIH SREDSTEV	124.597,59	124.597,59	121.315,76	97,37	97,37
420402	rekonstrukcije in adaptacije	121.608,59	121.608,59	121.315,76	99,76	99,76
420801	Investicijski nadzor	2.989,00	2.989,00	0,00	0,00	0,00
<u>130322</u>	<u>Modernizacija dela javne poti JP605151 Lomanoše-Police</u>	<u>88.088,56</u>	<u>88.088,56</u>	<u>0,00</u>	<u>0,00</u>	<u>0,00</u>
420	NAKUP IN GRADNJA OSNOVNIH SREDSTEV	88.088,56	88.088,56	0,00	0,00	0,00
420402	rekonstrukcije in adaptacije	85.588,56	85.588,56	0,00	0,00	0,00
420801	Investicijski nadzor	2.500,00	2.500,00	0,00	0,00	0,00

PU\ PPP\ GPR\ PPR\ PPI\ K\3\ A\1	Naziv	Proračun 2023	Velj.proračun 2023	Realizacija 2023	Indeks 5:3	Indeks 5:4
(1)	(2)	(3)	(4)	(5)	(6)	(7)
130325	<u>Modernizacija dela lokalne ceste LC104101 Zagajski Vrh</u>	14.671,72	14.671,72	14.670,65	99,99	99,99
420	NAKUP IN GRADNJA OSNOVNIH SREDSTEV	14.671,72	14.671,72	14.670,65	99,99	99,99
420402	rekonstrukcije in adaptacije	13.695,72	13.695,72	13.694,65	99,99	99,99
420801	Investicijski nadzor	976,00	976,00	976,00	100,00	100,00
13029004	Cestna razsvetljava	252.108,35	252.108,35	248.976,94	98,76	98,76
130250	<u>Javna razsvetljava</u>	252.108,35	252.108,35	248.976,94	98,76	98,76
402	IZDATKI ZA BLAGO IN STORITVE	86.238,33	86.238,33	83.106,92	96,37	96,37
402200	električna energija	49.187,33	49.187,33	48.463,35	98,53	98,53
402503	tekoče vzdrževanje drugih objektov	34.870,00	34.870,00	32.930,65	94,44	94,44
402699	druge najemnine, zakupnine in licenčnine	2.181,00	2.181,00	1.712,92	78,54	78,54
420	NAKUP IN GRADNJA OSNOVNIH SREDSTEV	165.870,02	165.870,02	165.870,02	100,00	100,00
420401	novogradnje	27.448,89	27.448,89	27.448,89	100,00	100,00
420402	rekonstrukcije in adaptacije	130.845,13	130.845,13	130.845,13	100,00	100,00
420801	Investicijski nadzor	6.600,00	6.600,00	6.600,00	100,00	100,00
420804	Načrti in druga projektna dokumentacija	976,00	976,00	976,00	100,00	100,00
1306	Telekomunikacije in pošta	27.734,01	27.734,01	4.684,59	16,89	16,89
13069001	Investicijska vlaganja v telekomunikacijsko omrežje	27.734,01	27.734,01	4.684,59	16,89	16,89
130690	<u>Gradnja, uprav.in vzdrž.odprtega širokopas.omrežja v KS Negova, KS Sp.Ivanjci in KS Sp.Ščavnica</u>	24.734,01	24.734,01	4.172,48	16,87	16,87
402	IZDATKI ZA BLAGO IN STORITVE	1.677,01	1.677,01	1.677,01	100,00	100,00
402599	drugi izdatki za tekoče vzdrževanje in zavarovanje	1.677,01	1.677,01	1.677,01	100,00	100,00
420	NAKUP IN GRADNJA OSNOVNIH SREDSTEV	23.057,00	23.057,00	2.495,47	10,82	10,82
420299	Nakup druge opreme in napeljav	9.057,00	9.057,00	0,00	0,00	0,00
420402	rekonstrukcije in adaptacije	14.000,00	14.000,00	2.495,47	17,82	17,82
130692	<u>Projekt "WiFi4EU"</u>	3.000,00	3.000,00	512,11	17,07	17,07
402	IZDATKI ZA BLAGO IN STORITVE	3.000,00	3.000,00	512,11	17,07	17,07
402500	tekoče vzdrževanje poslovnih objektov	3.000,00	3.000,00	512,11	17,07	17,07
14	GOSPODARSTVO	250.389,50	250.389,50	203.379,73	81,23	81,23
1402	Pospeševanje in podpora gospodarski dejavnosti	69.256,06	69.256,06	54.256,12	78,34	78,34
14029001	Spodbujanje razvoja malega gospodarstva	69.256,06	69.256,06	54.256,12	78,34	78,34
140291	<u>malo gospodarstvo - sofinanciranje razvoja</u>	47.913,00	47.913,00	47.913,06	100,00	100,00
410	SUBVENCije	47.913,00	47.913,00	47.913,06	100,00	100,00
410299	druge subvencije privatnim podjetjem in zasebnikom	47.913,00	47.913,00	47.913,06	100,00	100,00
140328	<u>Sofinanciranje splošnih razvojnih nalog</u>	6.343,06	6.343,06	6.343,06	100,00	100,00
413	DRUGI TEKOČI DOMAČI TRANSFERI	6.343,06	6.343,06	6.343,06	100,00	100,00
413300	tekoči transferi v javne zavode- sredstva za plače in druge izdatke zaposlenim	6.343,06	6.343,06	6.343,06	100,00	100,00
140397	<u>Evropsko združenje za teritorialno sodelovanje(EZTS)</u>	15.000,00	15.000,00	0,00	0,00	0,00
402	IZDATKI ZA BLAGO IN STORITVE	15.000,00	15.000,00	0,00	0,00	0,00
402999	drugi operativni odhodki	15.000,00	15.000,00	0,00	0,00	0,00

PU\ PPP\ GPR\ PPR\ PP\ K\ A\	Naziv	Proračun 2023	Velj.proračun 2023	Realizacija 2023	Indeks 5:3	Indeks 5:4
(1)	(2)	(3)	(4)	(5)	(6)	(7)
1403	Promocija Slovenije, razvoj turizma in gostinstva	181.133,44	181.133,44	149.123,61	82,33	82,33
14039001	Promocija občine	18.500,00	18.500,00	11.710,65	63,30	63,30
<u>140321</u>	<u>Vzdrževanje gozdnega območja ob Muri</u>	<u>18.500,00</u>	<u>18.500,00</u>	<u>11.710,65</u>	<u>63,30</u>	<u>63,30</u>
402	IZDATKI ZA BLAGO IN STORITVE	18.500,00	18.500,00	11.710,65	63,30	63,30
402099	Drugi splošni material in storitve	6.060,96	6.060,96	6.060,96	100,00	100,00
402599	drugi izdatki za tekoče vzdrževanje in zavarovanje	12.439,04	12.439,04	5.649,69	45,42	45,42
14039002	Spodbujanje razvoja turizma in gostinstva	162.633,44	162.633,44	137.412,96	84,49	84,49
<u>140314</u>	<u>Sofinanciranje programov v turizmu</u>	<u>4.000,00</u>	<u>4.000,00</u>	<u>2.889,59</u>	<u>72,24</u>	<u>72,24</u>
402	IZDATKI ZA BLAGO IN STORITVE	4.000,00	4.000,00	2.889,59	72,24	72,24
402006	stroški oglaševalskih storitev in stroški objav	0,00	0,00	85,40	-	-
402099	Drugi splošni material in storitve	4.000,00	4.000,00	2.804,19	70,10	70,10
<u>140316</u>	<u>Sofinanciranje programov turističnih društev-razpis</u>	<u>8.000,00</u>	<u>8.000,00</u>	<u>8.000,00</u>	<u>100,00</u>	<u>100,00</u>
412	TRANSFERI NEPROF. ORGANIZ. IN USTANOVAM	8.000,00	8.000,00	8.000,00	100,00	100,00
412000	tekoči transferi neprofitnim organizacijam in ustanovam	8.000,00	8.000,00	8.000,00	100,00	100,00
<u>140317</u>	<u>Pomurska turistična zveza- sofinanciranje</u>	<u>733,00</u>	<u>733,00</u>	<u>0,00</u>	<u>0,00</u>	<u>0,00</u>
412	TRANSFERI NEPROF. ORGANIZ. IN USTANOVAM	733,00	733,00	0,00	0,00	0,00
412000	tekoči transferi neprofitnim organizacijam in ustanovam	733,00	733,00	0,00	0,00	0,00
<u>140319</u>	<u>PORA, razvojna agencija Gornja Radgona</u>	<u>145.656,04</u>	<u>145.656,04</u>	<u>123.523,37</u>	<u>84,80</u>	<u>84,80</u>
413	DRUGI TEKOČI DOMAČI TRANSFERI	144.626,04	144.626,04	122.493,37	84,70	84,70
413300	tekoči transferi v javne zavode- sredstva za plače in druge izdatke zaposlenim	115.700,00	115.700,00	110.862,06	95,82	95,82
413302	tekoči transferi v javne zavode- za izdatke za blago in storitve	28.926,04	28.926,04	11.631,31	40,21	40,21
432	INVESTICIJSKI TRANSFERI PRORAČUNSKIM UPORABNIKOM	1.030,00	1.030,00	1.030,00	100,00	100,00
432300	investicijski transferi javnim zavodom	1.030,00	1.030,00	1.030,00	100,00	100,00
<u>140329</u>	<u>Projekt "Genuss am Fluss- Užitek ob reki"</u>	<u>500,00</u>	<u>500,00</u>	<u>500,00</u>	<u>100,00</u>	<u>100,00</u>
402	IZDATKI ZA BLAGO IN STORITVE	500,00	500,00	500,00	100,00	100,00
402923	druge članarine	500,00	500,00	500,00	100,00	100,00
<u>140395</u>	<u>Okusi Prlekije</u>	<u>3.744,40</u>	<u>3.744,40</u>	<u>2.500,00</u>	<u>66,77</u>	<u>66,77</u>
402	IZDATKI ZA BLAGO IN STORITVE	3.744,40	3.744,40	2.500,00	66,77	66,77
402999	drugi operativni odhodki	3.744,40	3.744,40	2.500,00	66,77	66,77
15	VAROVANJE OKOLJA IN NARAVNE DEDIŠČINE	466.667,32	466.667,32	201.778,74	43,24	43,24
1502	Zmanjševanje onesnaženja, kontrola in nadzor	452.025,43	452.025,43	188.969,96	41,81	41,81
15029001	Zbiranje in ravnanje z odpadki	49.565,19	49.565,19	46.535,68	93,89	93,89
<u>150209</u>	<u>Zbirni center za odpadke</u>	<u>2.616,89</u>	<u>2.616,89</u>	<u>2.616,89</u>	<u>100,00</u>	<u>100,00</u>
402	IZDATKI ZA BLAGO IN STORITVE	2.616,89	2.616,89	2.616,89	100,00	100,00
402999	drugi operativni odhodki	2.616,89	2.616,89	2.616,89	100,00	100,00
<u>150244</u>	<u>Investicijsko vzdrževanje CERO Puconci</u>	<u>45.420,97</u>	<u>45.420,97</u>	<u>42.391,46</u>	<u>93,33</u>	<u>93,33</u>
409	REZERVE	45.420,97	45.420,97	42.391,46	93,33	93,33
409300	sredstva proračunskih skladov	45.420,97	45.420,97	42.391,46	93,33	93,33

PU\ PPP\ GPR\ PPR\ PP\ K\ A\ A\	Naziv	Proračun 2023	Velj.proračun 2023	Realizacija 2023	Indeks 5:3	Indeks 5:4
(1)	(2)	(3)	(4)	(5)	(6)	(7)
150248	<u>Sofinanciranje vodenja proračunskega sklada Občine Puconci</u>	<u>1.527,33</u>	<u>1.527,33</u>	<u>1.527,33</u>	<u>100,00</u>	<u>100,00</u>
402	IZDATKI ZA BLAGO IN STORITVE	1.527,33	1.527,33	1.527,33	100,00	100,00
402099	Drugi splošni material in storitve	1.527,33	1.527,33	1.527,33	100,00	100,00
15029002	Ravnanje z odpadno vodo	402.460,24	402.460,24	142.434,28	35,39	35,39
150215	<u>Kanalizacijsko omrežje v občini G.Radgona</u>	<u>380.000,00</u>	<u>380.000,00</u>	<u>121.995,24</u>	<u>32,10</u>	<u>32,10</u>
402	IZDATKI ZA BLAGO IN STORITVE	14.910,00	14.910,00	460,10	3,09	3,09
402099	Drugi splošni material in storitve	14.450,00	14.450,00	0,00	0,00	0,00
402113	Geodetske storitve, parcelacije, cenitve in druge podobne storitve	305,00	305,00	305,00	100,00	100,00
402999	drugi operativni odhodki	155,00	155,00	155,10	100,06	100,06
420	NAKUP IN GRADNJA OSNOVNIH SREDSTEV	365.090,00	365.090,00	121.535,14	33,29	33,29
420402	rekonstrukcije in adaptacije	295.760,00	295.760,00	92.185,14	31,17	31,17
420804	Načrti in druga projektna dokumentacija	69.330,00	69.330,00	29.350,00	42,33	42,33
150218	<u>Javna pooblastila- JP Komunala Radgona, d.o.o.</u>	<u>3.216,72</u>	<u>3.216,72</u>	<u>2.181,73</u>	<u>67,82</u>	<u>67,82</u>
413	DRUGI TEKOČI DOMAČI TRANSFERI	3.216,72	3.216,72	2.181,73	67,82	67,82
413500	Tekoča plačila storitev drugim izvajalcem javnih služb, ki niso posredni proračunski uporabniki	3.216,72	3.216,72	2.181,73	67,82	67,82
150219	<u>Vodenje katastra</u>	<u>19.243,52</u>	<u>19.243,52</u>	<u>18.257,31</u>	<u>94,88</u>	<u>94,88</u>
413	DRUGI TEKOČI DOMAČI TRANSFERI	19.243,52	19.243,52	18.257,31	94,88	94,88
413500	Tekoča plačila storitev drugim izvajalcem javnih služb, ki niso posredni proračunski uporabniki	19.243,52	19.243,52	18.257,31	94,88	94,88
1505	Pomoč in podpora ohranjanju narave	14.641,89	14.641,89	12.808,78	87,48	87,48
15059001	Ohranjanje biotske raznovrstnosti in varstvo naravnih vrednot	14.641,89	14.641,89	12.808,78	87,48	87,48
150223	<u>Pot med vrelni življenja</u>	<u>14.641,89</u>	<u>14.641,89</u>	<u>12.808,78</u>	<u>87,48</u>	<u>87,48</u>
402	IZDATKI ZA BLAGO IN STORITVE	14.641,89	14.641,89	12.808,78	87,48	87,48
402999	drugi operativni odhodki	14.641,89	14.641,89	12.808,78	87,48	87,48
16	PROSTORSKO PLANIRANJE IN STANOVANJSKO KOMUNALNA DEJAVNOST	4.935.802,78	4.935.802,78	4.657.939,50	94,37	94,37
1602	Prostorsko in podeželsko planiranje in administracija	104.426,66	104.426,66	65.824,74	63,03	63,03
16029001	Urejanje in nadzor na področju geodetskih evidenc	38.000,00	38.000,00	37.592,41	98,93	98,93
160213	<u>Geodetske odmere, overitve pogodb, cenitev nepremičnin, ZK vloški</u>	<u>38.000,00</u>	<u>38.000,00</u>	<u>37.592,41</u>	<u>98,93</u>	<u>98,93</u>
402	IZDATKI ZA BLAGO IN STORITVE	38.000,00	38.000,00	37.592,41	98,93	98,93
402113	Geodetske storitve, parcelacije, cenitve in druge podobne storitve	28.000,00	28.000,00	30.010,31	107,18	107,18
402920	sodni stroški, storitve odvetnikov, notarjev in drugo	8.000,00	8.000,00	6.933,91	86,67	86,67
402999	drugi operativni odhodki	2.000,00	2.000,00	648,19	32,41	32,41
16029003	Prostorsko načrtovanje	66.426,66	66.426,66	28.232,33	42,50	42,50
160204	<u>Spremembe in dopolnitve OPN (prve spremembe)</u>	<u>15.622,10</u>	<u>15.622,10</u>	<u>11.962,10</u>	<u>76,57</u>	<u>76,57</u>
420	NAKUP IN GRADNJA OSNOVNIH SREDSTEV	15.622,10	15.622,10	11.962,10	76,57	76,57
420804	Načrti in druga projektna dokumentacija	15.622,10	15.622,10	11.962,10	76,57	76,57
160208	<u>Prostorsko načrtovanje-projektna in prostorska dokumentacija</u>	<u>12.244,00</u>	<u>12.244,00</u>	<u>7.710,40</u>	<u>62,97</u>	<u>62,97</u>
420	NAKUP IN GRADNJA OSNOVNIH SREDSTEV	12.244,00	12.244,00	7.710,40	62,97	62,97
420804	Načrti in druga projektna dokumentacija	12.244,00	12.244,00	7.710,40	62,97	62,97

PU\ PPP\ GPR\ PPR\ PP\ K3\ A\	Naziv	Proračun 2023	Velj.proračun 2023	Realizacija 2023	Indeks 5:3	Indeks 5:4
(1)	(2)	(3)	(4)	(5)	(6)	(7)
160219	<u>Izdelava Urbanistične zasnove za vsako naselje (za spremembe in dopolnitve OPN- druge spremembe)</u>	<u>19.881,12</u>	<u>19.881,12</u>	<u>3.660,00</u>	<u>18,41</u>	<u>18,41</u>
420	NAKUP IN GRADNJA OSNOVNIH SREDSTEV	19.881,12	19.881,12	3.660,00	18,41	18,41
420804	Načrti in druga projektna dokumentacija	19.881,12	19.881,12	3.660,00	18,41	18,41
160220	<u>Izdelava občinskega podrobnega prostorskega načrta za del enote urejanja prostora GR36</u>	<u>18.679,44</u>	<u>18.679,44</u>	<u>4.899,83</u>	<u>26,23</u>	<u>26,23</u>
420	NAKUP IN GRADNJA OSNOVNIH SREDSTEV	18.679,44	18.679,44	4.899,83	26,23	26,23
420804	Načrti in druga projektna dokumentacija	18.679,44	18.679,44	4.899,83	26,23	26,23
1603	Komunalna dejavnost	4.481.376,12	4.481.376,12	4.310.036,90	96,18	96,18
16039001	Oskrba z vodo	4.259.937,05	4.259.937,05	4.132.657,64	97,01	97,01
160214	<u>Najem prostora za vodovodno prečrpališče</u>	<u>851,62</u>	<u>851,62</u>	<u>851,62</u>	<u>100,00</u>	<u>100,00</u>
402	IZDATKI ZA BLAGO IN STORITVE	851,62	851,62	851,62	100,00	100,00
402603	najemnine in zakupnine za druge objekte	851,62	851,62	851,62	100,00	100,00
160310	<u>Nadgradnja vodovoda sistema C- 2. faza</u>	<u>3.823.887,89</u>	<u>3.823.887,89</u>	<u>3.931.216,91</u>	<u>102,81</u>	<u>102,81</u>
402	IZDATKI ZA BLAGO IN STORITVE	17.526,90	17.526,90	6.843,59	39,05	39,05
402006	stroški oglaševalskih storitev in stroški objav	3.833,94	3.833,94	3.811,40	99,41	99,41
402008	računovodske, revizorske in svetovalne storitve	0,00	0,00	1.561,60	-	-
402113	Geodetske storitve, parcelacije, cenitve in druge podobne storitve	0,00	0,00	1.470,59	-	-
402999	drugi operativni odhodki	13.692,96	13.692,96	0,00	0,00	0,00
420	NAKUP IN GRADNJA OSNOVNIH SREDSTEV	3.806.360,99	3.806.360,99	3.924.373,32	103,10	103,10
420401	novogradnje	3.766.318,74	3.766.318,74	3.882.501,07	103,08	103,08
420801	Investicijski nadzor	40.042,25	40.042,25	40.042,25	100,00	100,00
420804	Načrti in druga projektna dokumentacija	0,00	0,00	1.830,00	-	-
160310-1	<u>Nadgradnja vodov. sistema C - 2.faza (lastni delež v celoti)</u>	<u>40.200,00</u>	<u>40.200,00</u>	<u>0,00</u>	<u>0,00</u>	<u>0,00</u>
420	NAKUP IN GRADNJA OSNOVNIH SREDSTEV	40.200,00	40.200,00	0,00	0,00	0,00
420401	novogradnje	40.200,00	40.200,00	0,00	0,00	0,00
160323	<u>Celovita oskrba s pitno vodo v SV Slovenije-varovanje vodnih virov</u>	<u>244,00</u>	<u>244,00</u>	<u>244,02</u>	<u>100,01</u>	<u>100,01</u>
420	NAKUP IN GRADNJA OSNOVNIH SREDSTEV	244,00	244,00	244,02	100,01	100,01
420899	Plačilo drugih storitev in dokumentacije	244,00	244,00	244,02	100,01	100,01
160396-1	<u>Subvencije vodovod</u>	<u>13.415,56</u>	<u>13.415,56</u>	<u>13.415,56</u>	<u>100,00</u>	<u>100,00</u>
410	SUBVENCIJE	13.415,56	13.415,56	13.415,56	100,00	100,00
410000	subvencioniranje cen javnim podjetjem	13.415,56	13.415,56	13.415,56	100,00	100,00
160398	<u>Oskrba prebivalstva s pitno vodo in varovanje vodnih virov Pomurja "Vodovodno omrežje- sistem C"</u>	<u>5.015,98</u>	<u>5.015,98</u>	<u>83,66</u>	<u>1,67</u>	<u>1,67</u>
402	IZDATKI ZA BLAGO IN STORITVE	5.015,98	5.015,98	83,66	1,67	1,67
402999	drugi operativni odhodki	5.015,98	5.015,98	83,66	1,67	1,67
160399-12	<u>Investicijsko vzdrževanje, vlaganje in obnove v skupne objekte sistema C</u>	<u>30.000,00</u>	<u>30.000,00</u>	<u>4.540,17</u>	<u>15,13</u>	<u>15,13</u>
420	NAKUP IN GRADNJA OSNOVNIH SREDSTEV	30.000,00	30.000,00	4.540,17	15,13	15,13
420402	rekonstrukcije in adaptacije	30.000,00	30.000,00	4.540,17	15,13	15,13
160399-16	<u>Izvedba krožnega vodovoda na Pokopališki cesti in prevezava</u>	<u>7.600,00</u>	<u>7.600,00</u>	<u>0,00</u>	<u>0,00</u>	<u>0,00</u>
420	NAKUP IN GRADNJA OSNOVNIH SREDSTEV	7.600,00	7.600,00	0,00	0,00	0,00

PU\ PPP\ GPR\ PPR\ PPI\ K3\ A\	Naziv	Proračun 2023	Velj.proračun 2023	Realizacija 2023	Indeks 5:3	Indeks 5:4
(1)	(2)	(3)	(4)	(5)	(6)	(7)
420401	novogradnje	7.600,00	7.600,00	0,00	0,00	0,00
160399-17	<u>Podaljšanje vodovoda v Lokavcih- do hš 4-6</u>	13.722,00	13.722,00	0,00	0,00	0,00
420	NAKUP IN GRADNJA OSNOVNIH SREDSTEV	13.722,00	13.722,00	0,00	0,00	0,00
420401	novogradnje	13.722,00	13.722,00	0,00	0,00	0,00
160399-6	<u>Vodovodno omrežje v občini Gornja Radgona</u>	325.000,00	325.000,00	182.305,70	56,09	56,09
402	IZDATKI ZA BLAGO IN STORITVE	5.210,00	15.210,00	9.009,54	172,93	59,23
402008	računovodske, revizorske in svetovalne storitve	870,00	870,00	869,25	99,91	99,91
402099	Drugi splošni material in storitve	0,00	10.000,00	4.979,55	-	49,80
402200	električna energija	1.500,00	1.500,00	1.050,16	70,01	70,01
402203	voda in komunalne storitve	840,00	840,00	840,51	100,06	100,06
402699	druge najemnine, zakupnine in licenčnine	960,00	960,00	720,00	75,00	75,00
402920	sodni stroški, storitve odvetnikov, notarjev in drugo	40,00	40,00	39,43	98,58	98,58
402999	drugi operativni odhodki	1.000,00	1.000,00	510,64	51,06	51,06
413	DRUGI TEKOČI DOMAČI TRANSFERI	36.000,00	36.000,00	33.087,42	91,91	91,91
413500	Tekoča plačila storitev drugim izvajalcem javnih služb, ki niso posredni proračunski uporabniki	36.000,00	36.000,00	33.087,42	91,91	91,91
420	NAKUP IN GRADNJA OSNOVNIH SREDSTEV	283.790,00	273.790,00	140.208,74	49,41	51,21
420401	novogradnje	50.000,00	50.000,00	10.314,65	20,63	20,63
420402	rekonstrukcije in adaptacije	225.064,00	215.064,00	121.981,98	54,20	56,72
420804	Načrti in druga projektna dokumentacija	8.726,00	8.726,00	7.912,11	90,67	90,67
16039003	Objekti za rekreacijo	201.702,35	201.702,35	158.481,17	78,57	78,57
160399	<u>Mestni park</u>	50.000,00	50.000,00	32.230,07	64,46	64,46
402	IZDATKI ZA BLAGO IN STORITVE	45.000,00	45.000,00	27.202,17	60,45	60,45
402099	Drugi splošni material in storitve	2.000,00	2.000,00	557,43	27,87	27,87
402200	električna energija	3.000,00	3.000,00	2.929,09	97,64	97,64
402203	voda in komunalne storitve	3.000,00	3.000,00	889,68	29,66	29,66
402300	Goriva in maziva za prevozna sredstva	1.493,87	1.493,87	1.385,64	92,76	92,76
402503	tekoče vzdrževanje drugih objektov	22.000,00	22.000,00	21.440,33	97,46	97,46
402511	tekoče vzdrževanje druge opreme	13.506,13	13.506,13	0,00	0,00	0,00
413	DRUGI TEKOČI DOMAČI TRANSFERI	5.000,00	5.000,00	5.027,90	100,56	100,56
413500	Tekoča plačila storitev drugim izvajalcem javnih služb, ki niso posredni proračunski uporabniki	5.000,00	5.000,00	5.027,90	100,56	100,56
180575	<u>Kolesarske poti Gornja Radgona</u>	140.702,35	140.702,35	126.251,10	89,73	89,73
420	NAKUP IN GRADNJA OSNOVNIH SREDSTEV	140.702,35	140.702,35	126.251,10	89,73	89,73
420402	rekonstrukcije in adaptacije	140.702,35	140.702,35	126.068,10	89,60	89,60
420899	Plačilo drugih storitev in dokumentacije	0,00	0,00	183,00	-	-
180580	<u>Kolesarske povezave SV Slovenija</u>	11.000,00	11.000,00	0,00	0,00	0,00
420	NAKUP IN GRADNJA OSNOVNIH SREDSTEV	11.000,00	11.000,00	0,00	0,00	0,00
420804	Načrti in druga projektna dokumentacija	11.000,00	11.000,00	0,00	0,00	0,00
16039004	Praznično urejanje naselij	8.700,00	8.700,00	8.661,37	99,56	99,56

PU\ PPP\ GPR\ PPR\ PP\ K\ A\	Naziv	Proračun 2023	Velj.proračun 2023	Realizacija 2023	Indeks 5:3	Indeks 5:4
(1)	(2)	(3)	(4)	(5)	(6)	(7)
160309	<u>Praznična okrasitev naselij</u>	8.700,00	8.700,00	8.661,37	99,56	99,56
402	IZDATKI ZA BLAGO IN STORITVE	8.700,00	8.700,00	8.661,37	99,56	99,56
402099	Drugi splošni material in storitve	8.700,00	8.700,00	8.661,37	99,56	99,56
16039005	Druge komunalne dejavnosti	11.036,72	11.036,72	10.236,72	92,75	92,75
160399-1	<u>Vzdrž.in zavarovanje- vodovod in kanalizacija/Mariborski vodovod/</u>	3.036,72	3.036,72	3.036,72	100,00	100,00
410	SUBVENCIJE	3.036,72	3.036,72	3.036,72	100,00	100,00
410000	subvencioniranje cen javnim podjetjem	3.036,72	3.036,72	3.036,72	100,00	100,00
160399-4	<u>Sofinanciranje malih čistilnih naprav</u>	8.000,00	8.000,00	7.200,00	90,00	90,00
402	IZDATKI ZA BLAGO IN STORITVE	8.000,00	8.000,00	0,00	0,00	0,00
402999	drugi operativni odhodki	8.000,00	8.000,00	0,00	0,00	0,00
411	TRANSFERI POSAMEZNIKOM IN GOSPODINJSTVOM	0,00	0,00	7.200,00	-	-
411999	drugi transferi posameznikom in gospodinjstvom	0,00	0,00	7.200,00	-	-
1605	Spodbujanje stanovanjske gradnje	170.000,00	170.000,00	104.521,88	61,48	61,48
16059002	Spodbujanje stanovanjske gradnje	110.000,00	110.000,00	56.219,55	51,11	51,11
160540	<u>Vzdrževanje stanovanj, poslovnih prostorov in večstanovanjskih hiš</u>	70.010,04	70.010,04	40.844,71	58,34	58,34
402	IZDATKI ZA BLAGO IN STORITVE	68.510,04	64.510,04	35.471,98	51,78	54,99
402099	Drugi splošni material in storitve	1.000,00	1.000,00	0,00	0,00	0,00
402200	električna energija	3.300,00	3.300,00	1.201,42	36,41	36,41
402201	poraba kuriv in stroški ogrevanja	12.700,00	12.700,00	3.806,73	29,97	29,97
402203	voda in komunalne storitve	5.000,00	5.000,00	3.750,95	75,02	75,02
402204	odvoz smeti	700,00	700,00	727,51	103,93	103,93
402501	tekoče vzdrževanje stanovanjskih objektov	45.164,20	41.164,20	25.339,53	56,11	61,56
402503	tekoče vzdrževanje drugih objektov	645,84	645,84	645,84	100,00	100,00
409	REZERVE	1.500,00	5.500,00	5.372,73	358,18	97,69
40930002	Sklad za stanovanja FISA	1.200,00	1.200,00	1.105,21	92,10	92,10
40930005	Sklad za stanovanja SKP	300,00	4.300,00	4.267,52	1.422,51	99,24
160542	<u>Izvajanje posegov na skupnih delih in napravah v solastnini</u>	39.989,96	39.989,96	15.374,84	38,45	38,45
402	IZDATKI ZA BLAGO IN STORITVE	13.795,78	13.795,78	13.294,72	96,37	96,37
402501	tekoče vzdrževanje stanovanjskih objektov	13.795,78	13.795,78	13.294,72	96,37	96,37
420	NAKUP IN GRADNJA OSNOVNIH SREDSTEV	26.194,18	26.194,18	2.080,12	7,94	7,94
420500	investicijsko vzdrževanje in izboljšave	26.194,18	26.194,18	2.080,12	7,94	7,94
16059003	Drugi programi na stanovanjskem področju	60.000,00	60.000,00	48.302,33	80,50	80,50
160590	<u>Stroški upravljanja stanovanj in posl.p.</u>	60.000,00	60.000,00	48.302,33	80,50	80,50
413	DRUGI TEKOČI DOMAČI TRANSFERI	60.000,00	60.000,00	48.302,33	80,50	80,50
413500	Tekoča plačila storitev drugim izvajalcem javnih služb, ki niso posredni proračunski uporabniki	60.000,00	60.000,00	48.302,33	80,50	80,50
1606	Upravljanje in razpolaganje z zemljišči (javno dobro, kmetijska, gozdna in stavbna	180.000,00	180.000,00	177.555,98	98,64	98,64
16069001	Urejanje občinskih zemljišč	180.000,00	180.000,00	177.555,98	98,64	98,64
160602	<u>Vzdrževanje zelenih javnih površin</u>	180.000,00	180.000,00	177.555,98	98,64	98,64

PU\ PPP\ GPR\ PPR\ PP\ K3\ A\	Naziv	Proračun 2023	Velj.proračun 2023	Realizacija 2023	Indeks 5:3	Indeks 5:4
(1)	(2)	(3)	(4)	(5)	(6)	(7)
413	DRUGI TEKOČI DOMAČI TRANSFERI	180.000,00	180.000,00	177.555,98	98,64	98,64
413500	Tekoča plačila storitev drugim izvajalcem javnih služb, ki niso posredni proračunski uporabniki	180.000,00	180.000,00	177.555,98	98,64	98,64
17	ZDRAVSTVENO VARSTVO	31.817,00	31.817,00	1.751,31	5,50	5,50
1702	Primarno zdravstvo	29.817,00	29.817,00	0,00	0,00	0,00
17029001	Dejavnost zdravstvenih domov	29.817,00	29.817,00	0,00	0,00	0,00
<u>170213</u>	<u>Ultrazvok za potrebe dispanzerja za ženske</u>	<u>29.817,00</u>	<u>29.817,00</u>	<u>0,00</u>	<u>0,00</u>	<u>0,00</u>
432	INVESTICIJSKI TRANSFERI PRORAČUNSKIM UPORABNIKOM	29.817,00	29.817,00	0,00	0,00	0,00
432300	investicijski transferi javnim zavodom	29.817,00	29.817,00	0,00	0,00	0,00
1706	Preventivni programi zdravstvenega varstva	2.000,00	2.000,00	1.751,31	87,57	87,57
17069001	Spremljanje zdravstvenega stanja in aktivnosti promocije zdravja	2.000,00	2.000,00	1.751,31	87,57	87,57
<u>170206</u>	<u>Vzdrževanje defibrilatorjev</u>	<u>2.000,00</u>	<u>2.000,00</u>	<u>1.751,31</u>	<u>87,57</u>	<u>87,57</u>
402	IZDATKI ZA BLAGO IN STORITVE	2.000,00	2.000,00	1.751,31	87,57	87,57
402599	drugi izdatki za tekoče vzdrževanje in zavarovanje	2.000,00	2.000,00	1.751,31	87,57	87,57
18	KULTURA, ŠPORT IN NEVLADNE ORGANIZACIJE	1.123.419,06	1.124.445,96	1.027.684,23	91,48	91,39
1802	Ohranjanje kulturne dediščine	890,22	890,22	890,22	100,00	100,00
18029001	Nepremična kulturna dediščina	890,22	890,22	890,22	100,00	100,00
<u>180209</u>	<u>Označevanje in vzdrževanje kulturnih spomenikov</u>	<u>890,22</u>	<u>890,22</u>	<u>890,22</u>	<u>100,00</u>	<u>100,00</u>
402	IZDATKI ZA BLAGO IN STORITVE	890,22	890,22	890,22	100,00	100,00
402999	drugi operativni odhodki	890,22	890,22	890,22	100,00	100,00
1803	Programi v kulturi	572.093,06	572.093,06	507.293,98	88,67	88,67
18039001	Knjižničarstvo in založništvo	138.596,00	138.596,00	124.925,38	90,14	90,14
<u>180305</u>	<u>Knjižnica Gornja Radgona-sofinan.dejavnosti</u>	<u>138.596,00</u>	<u>138.596,00</u>	<u>124.925,38</u>	<u>90,14</u>	<u>90,14</u>
413	DRUGI TEKOČI DOMAČI TRANSFERI	111.419,00	111.419,00	98.869,92	88,74	88,74
413300	tekoči transferi v javne zavode- sredstva za plače in druge izdatke zaposlenim	84.513,00	84.513,00	81.491,58	96,42	96,42
413302	tekoči transferi v javne zavode- za izdatke za blago in storitve	26.906,00	26.906,00	17.378,34	64,59	64,59
432	INVESTICIJSKI TRANSFERI PRORAČUNSKIM UPORABNIKOM	27.177,00	27.177,00	26.055,46	95,87	95,87
432300	investicijski transferi javnim zavodom	27.177,00	27.177,00	26.055,46	95,87	95,87
18039002	Umetniški programi	375.697,06	375.697,06	328.403,47	87,41	87,41
<u>180390</u>	<u>Zavod za kulturo, turizem in promocijo</u>	<u>375.697,06</u>	<u>375.697,06</u>	<u>328.403,47</u>	<u>87,41</u>	<u>87,41</u>
413	DRUGI TEKOČI DOMAČI TRANSFERI	375.697,06	375.697,06	328.403,47	87,41	87,41
413300	tekoči transferi v javne zavode- sredstva za plače in druge izdatke zaposlenim	214.597,90	214.597,90	213.251,93	99,37	99,37
413302	tekoči transferi v javne zavode- za izdatke za blago in storitve	106.373,16	106.373,16	87.808,61	82,55	82,55
41330202	Izdatki za blago in storitve- programi in prireditve KULTPROTUR	54.726,00	54.726,00	27.342,93	49,96	49,96
18039003	Ljubiteljska kultura	54.300,00	54.300,00	50.958,09	93,85	93,85
<u>180330</u>	<u>Sofinanciranje JSRS za kulturne dejavnosti</u>	<u>9.900,00</u>	<u>9.900,00</u>	<u>8.873,94</u>	<u>89,64</u>	<u>89,64</u>
413	DRUGI TEKOČI DOMAČI TRANSFERI	9.900,00	9.900,00	8.873,94	89,64	89,64
413200	tekoči transferi v druge javne sklade in agencije	9.900,00	9.900,00	8.873,94	89,64	89,64
<u>180331</u>	<u>Sofinanciranje programov kulturnih društev</u>	<u>35.400,00</u>	<u>35.400,00</u>	<u>33.915,58</u>	<u>95,81</u>	<u>95,81</u>

PU\ PPP\ GPR\ PPR\ PPI\ K\ A\ I	Naziv	Proračun 2023	Velj.proračun 2023	Realizacija 2023	Indeks 5:3	Indeks 5:4
(1)	(2)	(3)	(4)	(5)	(6)	(7)
402	IZDATKI ZA BLAGO IN STORITVE	5.400,00	5.400,00	4.950,00	91,67	91,67
402699	druge najemnine, zakupnine in licenčnine	5.400,00	5.400,00	4.950,00	91,67	91,67
412	TRANSFERI NEPROF. ORGANIZ. IN USTANOVAM	30.000,00	30.000,00	28.965,58	96,55	96,55
412000	tekoči transferi neprofitnim organizacijam in ustanovam	30.000,00	30.000,00	28.965,58	96,55	96,55
180333	<u>Kulturni projekti Javnega sklada RS za kulturne dejavnosti</u>	9.000,00	9.000,00	8.168,57	90,76	90,76
413	DRUGI TEKOČI DOMAČI TRANSFERI	9.000,00	9.000,00	8.168,57	90,76	90,76
413200	tekoči transferi v druge javne sklade in agencije	9.000,00	9.000,00	8.168,57	90,76	90,76
18039005	Drugi programi v kulturi	3.500,00	3.500,00	3.007,04	85,92	85,92
180343	<u>Sofinanciranje javnih prireditev (javni razpis)</u>	3.500,00	3.500,00	3.007,04	85,92	85,92
402	IZDATKI ZA BLAGO IN STORITVE	0,00	622,20	622,20	-	100,00
402099	Drugi splošni material in storitve	0,00	622,20	622,20	-	100,00
412	TRANSFERI NEPROF. ORGANIZ. IN USTANOVAM	3.500,00	2.877,80	2.384,84	68,14	82,87
412000	tekoči transferi neprofitnim organizacijam in ustanovam	3.500,00	2.877,80	2.384,84	68,14	82,87
1804	Podpora posebnim skupinam	25.000,00	25.000,00	23.938,50	95,75	95,75
18049001	Programi veteranskih organizacij	8.000,00	8.000,00	7.959,90	99,50	99,50
180461	<u>Sofinanciranje programov veteranskih organizacij</u>	8.000,00	8.000,00	7.959,90	99,50	99,50
412	TRANSFERI NEPROF. ORGANIZ. IN USTANOVAM	8.000,00	8.000,00	7.959,90	99,50	99,50
412000	tekoči transferi neprofitnim organizacijam in ustanovam	8.000,00	8.000,00	7.959,90	99,50	99,50
18049004	Programi drugih posebnih skupin	17.000,00	17.000,00	15.978,60	93,99	93,99
180462	<u>Sofinanciranje programov drugih posebnih skupin</u>	9.000,00	9.000,00	8.000,00	88,89	88,89
412	TRANSFERI NEPROF. ORGANIZ. IN USTANOVAM	9.000,00	9.000,00	8.000,00	88,89	88,89
412000	tekoči transferi neprofitnim organizacijam in ustanovam	9.000,00	9.000,00	8.000,00	88,89	88,89
180463	<u>Sofinanciranje programov in stroškov delovanja upokojenskih društev</u>	8.000,00	8.000,00	7.978,60	99,73	99,73
412	TRANSFERI NEPROF. ORGANIZ. IN USTANOVAM	8.000,00	8.000,00	7.978,60	99,73	99,73
412000	tekoči transferi neprofitnim organizacijam in ustanovam	8.000,00	8.000,00	7.978,60	99,73	99,73
1805	Šport in pristočasne aktivnosti	525.435,78	526.462,68	495.561,53	94,31	94,13
18059001	Programi športa	510.935,78	511.962,68	488.562,35	95,62	95,43
180562	<u>Sofinanciranje programov športnih društev</u>	103.000,00	103.000,00	102.920,56	99,92	99,92
412	TRANSFERI NEPROF. ORGANIZ. IN USTANOVAM	103.000,00	103.000,00	102.920,56	99,92	99,92
412000	tekoči transferi neprofitnim organizacijam in ustanovam	103.000,00	103.000,00	102.920,56	99,92	99,92
180563	<u>Upravljanje in vzdrževanje TŠC Trate</u>	140.644,18	140.644,18	136.065,14	96,74	96,74
402	IZDATKI ZA BLAGO IN STORITVE	133.998,90	133.998,90	129.419,86	96,58	96,58
402001	Čistilni material in storitve	540,00	540,00	413,07	76,49	76,49
402002	storitve varovanja zgradb in prostorov	600,00	600,00	474,16	79,03	79,03
402099	Drugi splošni material in storitve	6.100,00	6.100,00	5.944,21	97,45	97,45
402200	električna energija	10.000,00	10.706,89	10.706,89	107,07	100,00
402203	voda in komunalne storitve	5.500,00	6.327,00	6.357,19	115,59	100,48
402205	telefon, telefaks, faks, e-pošta	400,00	400,00	372,18	93,05	93,05

PU\ PPP\ GPR\ PPR\ PP\ K\ A\ I	Naziv	Proračun 2023	Velj.proračun 2023	Realizacija 2023	Indeks 5:3	Indeks 5:4
(1)	(2)	(3)	(4)	(5)	(6)	(7)
402300	Goriva in maziva za prevozna sredstva	6.000,00	5.600,00	4.376,86	72,95	78,16
402500	tekoče vzdrževanje poslovnih objektov	26.100,00	26.100,00	25.078,99	96,09	96,09
402503	tekoče vzdrževanje drugih objektov	72.000,00	72.000,00	71.726,29	99,62	99,62
402511	tekoče vzdrževanje druge opreme	5.770,00	4.636,11	3.262,64	56,54	70,37
402603	najemnine in zakupnine za druge objekte	988,90	988,90	707,38	71,53	71,53
420	NAKUP IN GRADNJA OSNOVNIH SREDSTEV	6.645,28	6.645,28	6.645,28	100,00	100,00
420299	Nakup druge opreme in napeljav	6.645,28	6.645,28	6.645,28	100,00	100,00
180573	<u>Rušitev in preureditev starih slačilnic</u>	0,00	1.026,90	1.026,90	-	100,00
420	NAKUP IN GRADNJA OSNOVNIH SREDSTEV	0,00	1.026,90	1.026,90	-	100,00
420402	rekonstrukcije in adaptacije	0,00	1.026,90	1.026,90	-	100,00
180591	<u>Tekoče vzdrž.šport.opreme na šport.objektih in površ.namenjenih brezplačni javni uporabi in v uprav.O.Gor.Radgona</u>	2.000,00	2.000,00	1.971,83	98,59	98,59
402	IZDATKI ZA BLAGO IN STORITVE	2.000,00	2.000,00	1.971,83	98,59	98,59
402511	tekoče vzdrževanje druge opreme	2.000,00	2.000,00	1.971,83	98,59	98,59
180592	<u>Vzdrževanje telovadnice Partizan</u>	30.140,82	30.140,82	27.407,60	90,93	90,93
402	IZDATKI ZA BLAGO IN STORITVE	30.140,82	30.140,82	27.407,60	90,93	90,93
402001	Čistilni material in storitve	500,00	500,00	373,06	74,61	74,61
402099	Drugi splošni material in storitve	500,00	500,00	39,72	7,94	7,94
402200	električna energija	2.168,01	2.068,01	1.679,23	77,45	81,20
402201	poraba kuriv in stroški ogrevanja	4.073,59	4.073,59	2.388,10	58,62	58,62
402203	voda in komunalne storitve	287,74	387,74	316,01	109,82	81,50
402500	tekoče vzdrževanje poslovnih objektov	22.611,48	22.611,48	22.611,48	100,00	100,00
180597	<u>Izgradnja večnamenske športne dvorane ob OŠ Gornja Radgona</u>	124.505,19	124.505,19	124.505,19	100,00	100,00
420	NAKUP IN GRADNJA OSNOVNIH SREDSTEV	124.505,19	124.505,19	124.505,19	100,00	100,00
420300	Nakup drugih osnovnih sredstev	72.226,98	72.226,98	72.226,98	100,00	100,00
420401	novogradnje	52.278,21	52.278,21	52.278,21	100,00	100,00
180601	<u>Strokovna in informacijska podpora upravljanju športa</u>	2.800,00	2.800,00	2.800,00	100,00	100,00
402	IZDATKI ZA BLAGO IN STORITVE	2.800,00	2.800,00	2.800,00	100,00	100,00
402008	računovodske, revizorske in svetovalne storitve	2.800,00	2.800,00	2.800,00	100,00	100,00
180604	<u>Vzdrževanje VŠD</u>	107.845,59	107.845,59	91.865,13	85,18	85,18
402	IZDATKI ZA BLAGO IN STORITVE	107.845,59	107.845,59	91.865,13	85,18	85,18
402001	Čistilni material in storitve	5.286,38	5.286,38	2.227,93	42,14	42,14
402002	storitve varovanja zgradb in prostorov	2.381,46	2.381,46	1.967,87	82,63	82,63
402099	Drugi splošni material in storitve	1.566,12	1.566,12	389,04	24,84	24,84
402200	električna energija	21.331,72	21.331,72	18.274,82	85,67	85,67
402201	poraba kuriv in stroški ogrevanja	25.275,15	25.275,15	24.433,95	96,67	96,67
402203	voda in komunalne storitve	7.307,39	7.307,39	7.247,71	99,18	99,18
402204	odvoz smeti	3.481,52	3.481,52	2.971,86	85,36	85,36
402205	telefon, telefaks, faks, e-pošta	1.134,71	1.134,71	1.025,99	90,42	90,42

PU\ PPP\ GPR\ PPR\ PP\ K\ A\ I	Naziv	Proračun 2023	Velj.proračun 2023	Realizacija 2023	Indeks 5:3	Indeks 5:4
(1)	(2)	(3)	(4)	(5)	(6)	(7)
402500	tekoče vzdrževanje poslovnih objektov	35.000,00	35.000,00	30.366,57	86,76	86,76
402511	tekoče vzdrževanje druge opreme	4.000,00	4.000,00	1.878,25	46,96	46,96
402999	drugi operativni odhodki	1.081,14	1.081,14	1.081,14	100,00	100,00
18059002	Programi za mladino	14.500,00	14.500,00	6.999,18	48,27	48,27
<u>180590</u>	<u>Program za mladino- javni razpis</u>	<u>7.000,00</u>	<u>7.000,00</u>	<u>6.999,18</u>	<u>99,99</u>	<u>99,99</u>
412	TRANSFERI NEPROF. ORGANIZ. IN USTANOVAM	7.000,00	7.000,00	6.999,18	99,99	99,99
412000	tekoči transferi neprofitnim organizacijam in ustanovam	7.000,00	7.000,00	6.999,18	99,99	99,99
<u>180593</u>	<u>Program za mladino- mladinski svet</u>	<u>7.500,00</u>	<u>7.500,00</u>	<u>0,00</u>	<u>0,00</u>	<u>0,00</u>
412	TRANSFERI NEPROF. ORGANIZ. IN USTANOVAM	7.500,00	7.500,00	0,00	0,00	0,00
412000	tekoči transferi neprofitnim organizacijam in ustanovam	4.000,00	4.000,00	0,00	0,00	0,00
4120000103	Športaj s Klinko	3.500,00	3.500,00	0,00	0,00	0,00
19	IZOBRAŽEVANJE	2.888.437,86	2.888.437,86	2.486.280,25	86,08	86,08
1902	Varstvo in vzgoja predšolskih otrok	2.067.412,94	2.067.412,94	1.867.264,23	90,32	90,32
19029001	Vrtci	2.067.412,94	2.067.412,94	1.867.264,23	90,32	90,32
<u>190202</u>	<u>Dejavnost javnih vrtcev- domači vrtci</u>	<u>1.597.954,86</u>	<u>1.597.954,86</u>	<u>1.530.956,92</u>	<u>95,81</u>	<u>95,81</u>
411	TRANSFERI POSAMEZNIKOM IN GOSPODINJSTVOM	1.575.470,00	1.575.470,00	1.530.096,54	97,12	97,12
411921	plačilo razlike med ceno programov v vrtcih in plačili staršev	1.575.470,00	1.575.470,00	1.530.096,54	97,12	97,12
413	DRUGI TEKOČI DOMAČI TRANSFERI	860,38	860,38	860,38	100,00	100,00
413302	tekoči transferi v javne zavode- za izdatke za blago in storitve	860,38	860,38	860,38	100,00	100,00
432	INVESTICIJSKI TRANSFERI PRORAČUNSKIM UPORABNIKOM	21.624,48	21.624,48	0,00	0,00	0,00
432300	investicijski transferi javnim zavodom	21.624,48	21.624,48	0,00	0,00	0,00
<u>190203</u>	<u>Dejavnost javnih vrtcev-ostali vrtci</u>	<u>85.000,00</u>	<u>85.000,00</u>	<u>64.528,85</u>	<u>75,92</u>	<u>75,92</u>
411	TRANSFERI POSAMEZNIKOM IN GOSPODINJSTVOM	85.000,00	85.000,00	64.528,85	75,92	75,92
411921	plačilo razlike med ceno programov v vrtcih in plačili staršev	85.000,00	85.000,00	64.528,85	75,92	75,92
<u>190209</u>	<u>Vrtec pri OŠ dr.Antona Trstenjaka Negova</u>	<u>372.258,08</u>	<u>372.258,08</u>	<u>271.778,46</u>	<u>73,01</u>	<u>73,01</u>
411	TRANSFERI POSAMEZNIKOM IN GOSPODINJSTVOM	372.258,08	372.258,08	271.778,46	73,01	73,01
411921	plačilo razlike med ceno programov v vrtcih in plačili staršev	372.258,08	372.258,08	271.778,46	73,01	73,01
<u>190210</u>	<u>Vrtec Negova- investicija</u>	<u>12.200,00</u>	<u>12.200,00</u>	<u>0,00</u>	<u>0,00</u>	<u>0,00</u>
420	NAKUP IN GRADNJA OSNOVNIH SREDSTEV	12.200,00	12.200,00	0,00	0,00	0,00
420804	Načrti in druga projektna dokumentacija	12.200,00	12.200,00	0,00	0,00	0,00
1903	Primarno in sekundarno izobraževanje	501.024,92	501.024,92	388.826,53	77,61	77,61
19039001	Osnovno šolstvo	429.736,83	429.736,83	321.389,95	74,79	74,79
<u>190301</u>	<u>Osnovna šola Gornja Radgona</u>	<u>227.680,00</u>	<u>227.680,00</u>	<u>162.460,53</u>	<u>71,35</u>	<u>71,35</u>
413	DRUGI TEKOČI DOMAČI TRANSFERI	227.680,00	227.680,00	162.460,53	71,35	71,35
413300	tekoči transferi v javne zavode- sredstva za plače in druge izdatke zaposlenim	92.744,00	92.744,00	66.432,16	71,63	71,63
413302	tekoči transferi v javne zavode- za izdatke za blago in storitve	134.936,00	134.936,00	96.028,37	71,17	71,17
<u>190302</u>	<u>Osnovna šola dr. Antona Trstenjaka Negova</u>	<u>120.053,62</u>	<u>120.053,62</u>	<u>98.204,94</u>	<u>81,80</u>	<u>81,80</u>
413	DRUGI TEKOČI DOMAČI TRANSFERI	78.053,62	78.053,62	58.392,96	74,81	74,81

PU\ PPP\ GPR\ PPR\ PP\ K\ A\	Naziv	Proračun 2023	Velj.proračun 2023	Realizacija 2023	Indeks 5:3	Indeks 5:4
(1)	(2)	(3)	(4)	(5)	(6)	(7)
413300	tekoči transferi v javne zavode- sredstva za plače in druge izdatke zaposlenim	8.500,00	8.746,88	6.051,40	71,19	69,18
413302	tekoči transferi v javne zavode- za izdatke za blago in storitve	69.553,62	69.306,74	52.341,56	75,25	75,52
432	INVESTICIJSKI TRANSFERI PRORAČUNSKIM UPORABNIKOM	42.000,00	42.000,00	39.811,98	94,79	94,79
432300	investicijski transferi javnim zavodom	42.000,00	42.000,00	39.811,98	94,79	94,79
190308	<u>Vzdrževanje javnih zavodov</u>	74.294,21	74.294,21	55.312,67	74,45	74,45
420	NAKUP IN GRADNJA OSNOVNIH SREDSTEV	74.294,21	74.294,21	55.312,67	74,45	74,45
420402	rekonstrukcije in adaptacije	74.294,21	74.294,21	55.312,67	74,45	74,45
190324	<u>Podružnična šola za izobraž.in usposab.otrok s posebnimi potrebami dr.Janka Šlebingerja Gornja Radgona</u>	7.709,00	7.709,00	5.411,81	70,20	70,20
413	DRUGI TEKOČI DOMAČI TRANSFERI	7.709,00	7.709,00	5.411,81	70,20	70,20
413302	tekoči transferi v javne zavode- za izdatke za blago in storitve	7.709,00	7.709,00	5.411,81	70,20	70,20
19039002	Glasbeno šolstvo	71.288,09	71.288,09	67.436,58	94,60	94,60
190303	<u>Glasbena šola Gornja Radgona</u>	57.278,74	57.278,74	53.427,24	93,28	93,28
413	DRUGI TEKOČI DOMAČI TRANSFERI	53.847,54	53.847,54	52.206,57	96,95	96,95
413300	tekoči transferi v javne zavode- sredstva za plače in druge izdatke zaposlenim	27.199,98	27.446,86	27.446,86	100,91	100,00
413302	tekoči transferi v javne zavode- za izdatke za blago in storitve	26.647,56	26.400,68	24.759,71	92,92	93,78
432	INVESTICIJSKI TRANSFERI PRORAČUNSKIM UPORABNIKOM	3.431,20	3.431,20	1.220,67	35,58	35,58
432300	investicijski transferi javnim zavodom	3.431,20	3.431,20	1.220,67	35,58	35,58
190310	<u>Sofinanciranje ostalih šol</u>	3.308,35	3.308,35	3.308,34	100,00	100,00
413	DRUGI TEKOČI DOMAČI TRANSFERI	3.308,35	3.308,35	3.308,34	100,00	100,00
413500	Tekoča plačila storitev drugim izvajalcem javnih služb, ki niso posredni proračunski uporabniki	3.308,35	3.308,35	3.308,34	100,00	100,00
190343	<u>Zasebna glasbena šola Maestro</u>	10.701,00	10.701,00	10.701,00	100,00	100,00
413	DRUGI TEKOČI DOMAČI TRANSFERI	10.701,00	10.701,00	10.701,00	100,00	100,00
413500	Tekoča plačila storitev drugim izvajalcem javnih služb, ki niso posredni proračunski uporabniki	10.701,00	10.701,00	10.701,00	100,00	100,00
1906	Pomoči šolajočim	320.000,00	320.000,00	230.189,49	71,93	71,93
19069001	Pomoči v osnovnem šolstvu	314.000,00	314.000,00	226.114,49	72,01	72,01
190650	<u>Regresiranje prevozov učencev</u>	300.000,00	300.000,00	212.114,49	70,70	70,70
411	TRANSFERI POSAMEZNIKOM IN GOSPODINJSTVOM	300.000,00	300.000,00	212.114,49	70,70	70,70
411900	regresiranje prevozov v šolo	300.000,00	300.000,00	212.114,49	70,70	70,70
190652	<u>Novoletno obdarovanje otrok</u>	14.000,00	14.000,00	14.000,00	100,00	100,00
412	TRANSFERI NEPROF. ORGANIZ. IN USTANOVAM	0,00	14.000,00	14.000,00	-	100,00
412000	tekoči transferi neprofitnim organizacijam in ustanovam	0,00	14.000,00	14.000,00	-	100,00
413	DRUGI TEKOČI DOMAČI TRANSFERI	14.000,00	0,00	0,00	0,00	-
413302	tekoči transferi v javne zavode- za izdatke za blago in storitve	14.000,00	0,00	0,00	0,00	-
19069003	Štipendije	1.000,00	1.000,00	0,00	0,00	0,00
190661	<u>Ustanova dr. Antona Trstenjaka</u>	1.000,00	1.000,00	0,00	0,00	0,00
402	IZDATKI ZA BLAGO IN STORITVE	1.000,00	1.000,00	0,00	0,00	0,00
402923	druge članarine	1.000,00	1.000,00	0,00	0,00	0,00
19069004	Študijske pomoči	5.000,00	5.000,00	4.075,00	81,50	81,50

PU\ PPP\ GPR\ PPR\ PP\ K\ A\	Naziv	Proračun 2023	Velj.proračun 2023	Realizacija 2023	Indeks 5:3	Indeks 5:4
(1)	(2)	(3)	(4)	(5)	(6)	(7)
<u>190662</u>	<u>Nagrade šolajočim</u>	<u>5.000,00</u>	<u>5.000,00</u>	<u>4.075,00</u>	<u>81,50</u>	<u>81,50</u>
411	TRANSFERI POSAMEZNIKOM IN GOSPODINJSTVOM	5.000,00	5.000,00	4.075,00	81,50	81,50
411999	drugi transferi posameznikom in gospodinjstvom	5.000,00	5.000,00	4.075,00	81,50	81,50
20	SOCIALNO VARSTVO	650.231,64	652.231,64	544.921,37	83,80	83,55
2002	Varstvo otrok in družine	17.600,00	17.600,00	13.400,00	76,14	76,14
20029001	Drugi programi v pomoč družini	17.600,00	17.600,00	13.400,00	76,14	76,14
<u>200201</u>	<u>Sofinanciranje delovanja varne hiše</u>	<u>3.600,00</u>	<u>3.600,00</u>	<u>3.600,00</u>	<u>100,00</u>	<u>100,00</u>
412	TRANSFERI NEPROF. ORGANIZ. IN USTANOVAM	3.600,00	3.600,00	3.600,00	100,00	100,00
412000	tekoči transferi neprofitnim organizacijam in ustanovam	3.600,00	3.600,00	3.600,00	100,00	100,00
<u>200425</u>	<u>Pomoč staršem ob rojstvu otrok</u>	<u>14.000,00</u>	<u>14.000,00</u>	<u>9.800,00</u>	<u>70,00</u>	<u>70,00</u>
411	TRANSFERI POSAMEZNIKOM IN GOSPODINJSTVOM	14.000,00	14.000,00	9.800,00	70,00	70,00
411103	Darilo ob rojstvu otroka	14.000,00	14.000,00	9.800,00	70,00	70,00
2004	Izvajanje programov socialnega varstva	632.631,64	634.631,64	531.521,37	84,02	83,75
20049003	Socialno varstvo starih	423.500,00	423.500,00	350.459,33	82,75	82,75
<u>200410</u>	<u>Regresiranje oskrbe v domovih</u>	<u>350.000,00</u>	<u>350.000,00</u>	<u>281.067,64</u>	<u>80,31</u>	<u>80,31</u>
411	TRANSFERI POSAMEZNIKOM IN GOSPODINJSTVOM	350.000,00	350.000,00	281.067,64	80,31	80,31
411909	regresiranje oskrbe v domovih	350.000,00	350.000,00	281.067,64	80,31	80,31
<u>200412</u>	<u>Pomoč družini na domu</u>	<u>70.000,00</u>	<u>70.000,00</u>	<u>67.078,57</u>	<u>95,83</u>	<u>95,83</u>
413	DRUGI TEKOČI DOMAČI TRANSFERI	70.000,00	70.000,00	67.078,57	95,83	95,83
413300	tekoči transferi v javne zavode- sredstva za plače in druge izdatke zaposlenim	70.000,00	70.000,00	67.078,57	95,83	95,83
<u>200413</u>	<u>Prostofer- projekt za mobilnost starejših</u>	<u>3.500,00</u>	<u>3.500,00</u>	<u>2.313,12</u>	<u>66,09</u>	<u>66,09</u>
402	IZDATKI ZA BLAGO IN STORITVE	3.500,00	3.500,00	2.313,12	66,09	66,09
402999	drugi operativni odhodki	3.500,00	3.500,00	2.313,12	66,09	66,09
20049004	Socialno varstvo materialno ogroženih	139.708,74	141.708,74	111.692,38	79,95	78,82
<u>200401</u>	<u>Subvencioniranje najemnin</u>	<u>105.000,00</u>	<u>107.000,00</u>	<u>106.983,64</u>	<u>101,89</u>	<u>99,98</u>
411	TRANSFERI POSAMEZNIKOM IN GOSPODINJSTVOM	105.000,00	107.000,00	106.983,64	101,89	99,98
411920	subvencion.najemnin za stanovanja	105.000,00	107.000,00	106.983,64	101,89	99,98
<u>200402</u>	<u>Enkratne denarne pomoči zaradi materialne ogroženosti</u>	<u>30.000,00</u>	<u>30.000,00</u>	<u>0,00</u>	<u>0,00</u>	<u>0,00</u>
411	TRANSFERI POSAMEZNIKOM IN GOSPODINJSTVOM	30.000,00	30.000,00	0,00	0,00	0,00
41129903	Izredna denarna pomoč	30.000,00	30.000,00	0,00	0,00	0,00
<u>200403</u>	<u>Plačilo pogrebnih stroškov nepreskrbljenih</u>	<u>4.708,74</u>	<u>4.708,74</u>	<u>4.708,74</u>	<u>100,00</u>	<u>100,00</u>
411	TRANSFERI POSAMEZNIKOM IN GOSPODINJSTVOM	4.708,74	4.708,74	4.708,74	100,00	100,00
411999	drugi transferi posameznikom in gospodinjstvom	4.708,74	4.708,74	4.708,74	100,00	100,00
20049006	Socialno varstvo drugih ranljivih skupin	69.422,90	69.422,90	69.369,66	99,92	99,92
<u>200203</u>	<u>Sofinanciranje Materinskega doma v Pomurju</u>	<u>3.253,29</u>	<u>3.253,29</u>	<u>3.253,29</u>	<u>100,00</u>	<u>100,00</u>
412	TRANSFERI NEPROF. ORGANIZ. IN USTANOVAM	3.253,29	3.253,29	3.253,29	100,00	100,00
412000	tekoči transferi neprofitnim organizacijam in ustanovam	3.253,29	3.253,29	3.253,29	100,00	100,00
<u>200405</u>	<u>Sofinanciranje večgeneracijskega centra Pomurja (Zavod VITICA)</u>	<u>6.500,00</u>	<u>6.500,00</u>	<u>6.500,00</u>	<u>100,00</u>	<u>100,00</u>

PU\ PPP\ GPR\ PPR\ PPI\ K3\ A\	Naziv	Proračun 2023	Velj.proračun 2023	Realizacija 2023	Indeks 5:3	Indeks 5:4
(1)	(2)	(3)	(4)	(5)	(6)	(7)
412	TRANSFERI NEPROF. ORGANIZ. IN USTANOVAM	6.500,00	6.500,00	6.500,00	100,00	100,00
412000	tekoči transferi neprofitnim organizacijam in ustanovam	6.500,00	6.500,00	6.500,00	100,00	100,00
200406	<u>Sofinanciranje dnevnega centra za duševno zdravje IZA (Zavod VITICA)</u>	<u>8.405,10</u>	<u>8.405,10</u>	<u>8.405,10</u>	<u>100,00</u>	<u>100,00</u>
412	TRANSFERI NEPROF. ORGANIZ. IN USTANOVAM	8.405,10	8.405,10	8.405,10	100,00	100,00
412000	tekoči transferi neprofitnim organizacijam in ustanovam	8.405,10	8.405,10	8.405,10	100,00	100,00
200407	<u>Sofinanciranje socialno varstvenega programa LUČKA (Zavod VITICA)</u>	<u>798,90</u>	<u>798,90</u>	<u>798,90</u>	<u>100,00</u>	<u>100,00</u>
412	TRANSFERI NEPROF. ORGANIZ. IN USTANOVAM	798,90	798,90	798,90	100,00	100,00
412000	tekoči transferi neprofitnim organizacijam in ustanovam	798,90	798,90	798,90	100,00	100,00
200408	<u>Sofinan.socialno varstvenega programa MOJ SPOMIN (Zavod VITICA)</u>	<u>1.342,48</u>	<u>1.342,48</u>	<u>1.342,48</u>	<u>100,00</u>	<u>100,00</u>
412	TRANSFERI NEPROF. ORGANIZ. IN USTANOVAM	1.342,48	1.342,48	1.342,48	100,00	100,00
412000	tekoči transferi neprofitnim organizacijam in ustanovam	1.342,48	1.342,48	1.342,48	100,00	100,00
200409	<u>Sofinan.socialno varstvenega programa Stanovanjska skupnost ZAVETJE (Zavod Vitica)</u>	<u>3.623,13</u>	<u>3.623,13</u>	<u>3.623,13</u>	<u>100,00</u>	<u>100,00</u>
412	TRANSFERI NEPROF. ORGANIZ. IN USTANOVAM	3.623,13	3.623,13	3.623,13	100,00	100,00
412000	tekoči transferi neprofitnim organizacijam in ustanovam	3.623,13	3.623,13	3.623,13	100,00	100,00
200414	<u>Sofinanciranje programa VIŠKI HRANE (Zavod VITICA)</u>	<u>1.000,00</u>	<u>1.000,00</u>	<u>1.000,00</u>	<u>100,00</u>	<u>100,00</u>
412	TRANSFERI NEPROF. ORGANIZ. IN USTANOVAM	1.000,00	1.000,00	1.000,00	100,00	100,00
412000	tekoči transferi neprofitnim organizacijam in ustanovam	1.000,00	1.000,00	1.000,00	100,00	100,00
200415	<u>Dnevni center za otroke in mladostnike VITKO G.Radgona(Zavod VITICA)</u>	<u>5.500,00</u>	<u>5.500,00</u>	<u>5.500,00</u>	<u>100,00</u>	<u>100,00</u>
412	TRANSFERI NEPROF. ORGANIZ. IN USTANOVAM	5.500,00	5.500,00	5.500,00	100,00	100,00
412000	tekoči transferi neprofitnim organizacijam in ustanovam	5.500,00	5.500,00	5.500,00	100,00	100,00
200423	<u>Sofinanciranje programov RKS OO G.Radgona</u>	<u>29.000,00</u>	<u>29.000,00</u>	<u>29.000,00</u>	<u>100,00</u>	<u>100,00</u>
412	TRANSFERI NEPROF. ORGANIZ. IN USTANOVAM	29.000,00	29.000,00	29.000,00	100,00	100,00
412000	tekoči transferi neprofitnim organizacijam in ustanovam	29.000,00	29.000,00	29.000,00	100,00	100,00
200427	<u>Sofinanciranje ostalih humanitarnih društev</u>	<u>10.000,00</u>	<u>10.000,00</u>	<u>9.946,76</u>	<u>99,47</u>	<u>99,47</u>
412	TRANSFERI NEPROF. ORGANIZ. IN USTANOVAM	10.000,00	10.000,00	9.946,76	99,47	99,47
412000	tekoči transferi neprofitnim organizacijam in ustanovam	10.000,00	10.000,00	9.946,76	99,47	99,47
22	SERVISIRANJE JAVNEGA DOLGA	1.114.736,80	1.114.736,80	1.097.790,56	98,48	98,48
2201	Servisiranje javnega dolga	1.114.736,80	1.114.736,80	1.097.790,56	98,48	98,48
22019001	Obveznosti iz naslova financiranja izvrševanja proračuna - domače zadolževanje	1.114.736,80	1.114.736,80	1.097.790,56	98,48	98,48
220101	<u>Plačilo obresti od najetih kreditov na domačem trgu</u>	<u>319.436,04</u>	<u>319.436,04</u>	<u>302.489,80</u>	<u>94,69</u>	<u>94,69</u>
402	IZDATKI ZA BLAGO IN STORITVE	760,56	1.360,56	1.314,28	172,80	96,60
402932	stroški povezani z zadolževanjem	760,56	1.360,56	1.314,28	172,80	96,60
403	PLAČILA DOMAČIH OBRESTI	318.675,48	318.075,48	301.175,52	94,51	94,69
403100	Plačila obresti od kratkoročnih kreditov- poslovnim bankam	817,64	817,64	817,64	100,00	100,00
403101	Plačila obresti od dolgoročnih kreditov-posl.bankam	317.857,84	317.257,84	300.357,88	94,49	94,67
220102	<u>Odplačila glavnice od dolgoročnih kreditov</u>	<u>795.300,76</u>	<u>795.300,76</u>	<u>795.300,76</u>	<u>100,00</u>	<u>100,00</u>
550	ODPLAČILA DOMAČIH DOLGOV	795.300,76	795.300,76	795.300,76	100,00	100,00
55010101	Dolgoročni kredit Hypo Alpe-Adria-Bank, d.d.- za OŠ G.R.	72.727,20	72.727,20	72.727,20	100,00	100,00

PU\ PPP\ GPR\ PPR\ PP\ K\ A\	Naziv	Proračun 2023	Velj.proračun 2023	Realizacija 2023	Indeks 5:3	Indeks 5:4
(1)	(2)	(3)	(4)	(5)	(6)	(7)
55010109	Dolgoročni kredit Factor banka 2013- slačilnice na TŠC Trate	9.165,00	9.165,00	9.165,00	100,00	100,00
55010110	Dolgoročni kredit Factor banka 2014- slačilnice na TŠC Trate	49.166,76	49.166,76	49.166,76	100,00	100,00
55010112	Dolgoročni kredita Banka Koper- plato+kanalizacija	101.583,60	101.583,60	101.583,60	100,00	100,00
55010115	Dolg.kredit Delavska hranilnica- ceste 650.000	50.000,04	50.000,04	50.000,04	100,00	100,00
55010116	Dolg.kredit Delavska hranilnica- ČN 750.000	57.692,40	57.692,40	57.692,40	100,00	100,00
55010118	Dolgoročni kredit Regionalni sklad- OŠ G.Radgona	32.299,92	32.299,92	32.299,92	100,00	100,00
55010119	Dolgoročni kredit Regionalni sklad- OŠ Negova	14.762,64	14.762,64	14.762,64	100,00	100,00
55010121	Dolgoročni kredit Eko sklad- 854.163	61.011,64	61.011,64	61.011,64	100,00	100,00
55010132	Dolgoročni kredit SID banka- VŠD	173.023,20	173.023,20	173.023,20	100,00	100,00
55010133	Dolgoročni kredit SID banka- ELSA	25.328,04	25.328,04	25.328,04	100,00	100,00
55010134	Dolgoročni kredit Region.sklad - ceste 2022	44.082,08	44.082,08	44.082,08	100,00	100,00
55030701	Dolgoročni kredit MGRT 2016	22.239,54	22.239,54	22.239,54	100,00	100,00
55030702	Dolgoročni kredit MGRT 2017-1	1.845,90	1.845,90	1.845,90	100,00	100,00
55030703	Dolgoročni kredit MGRT 2017-2	5.826,88	5.826,88	5.826,88	100,00	100,00
55030704	Dolgoročni kredit MGRT 2017-3	3.659,52	3.659,52	3.659,52	100,00	100,00
55030705	Dolgoročni kredit MGRT 2017-4	1.960,68	1.960,68	1.960,68	100,00	100,00
55030706	Dolgoročni kredit MGRT 2017-5	3.102,34	3.102,34	3.102,34	100,00	100,00
55030707	Dolgoročni kredit MGRT 2017-6	1.211,78	1.211,78	1.211,78	100,00	100,00
55030708	Dolgoročni kredit MGRT 2018-1	2.777,78	2.777,78	2.777,78	100,00	100,00
55030709	Dolgoročni kredit MGRT 2018-3	16.666,68	16.666,68	16.666,68	100,00	100,00
55030710	Dolgoročni kredit MGRT 2018-2	3.744,56	3.744,56	3.744,56	100,00	100,00
55030711	Dolgoročni kredit MGRT 2019-1	9.444,46	9.444,46	9.444,46	100,00	100,00
55030712	Dolgoročni kredit MGRT 2019-2	5.555,56	5.555,56	5.555,56	100,00	100,00
55030713	Dolgoročni kredit MGRT 2019-3	6.111,12	6.111,12	6.111,12	100,00	100,00
55030714	Dolgoročni kredit MGRT 2019-4	2.882,34	2.882,34	2.882,34	100,00	100,00
55030715	Dolgoročni kredit MGRT 2020-1	8.888,88	8.888,88	8.888,88	100,00	100,00
55030716	Dolgoročni kredit MGRT 2020-2	2.777,78	2.777,78	2.777,78	100,00	100,00
55030717	Dolgoročni kredit MGRT 2020-3	5.762,44	5.762,44	5.762,44	100,00	100,00
23	INTERVENCIJSKI PROGRAMI IN OBVEZNOSTI	392.582,84	379.281,38	268.140,21	68,30	70,70
2302	Posebna proračunska rezerva in programi pomoči v primerih nesreč	373.495,21	373.495,21	268.140,21	71,79	71,79
23029001	Rezerva občine	70.000,00	70.000,00	70.000,00	100,00	100,00
<u>230201</u>	<u>Proračunska rezerva občine</u>	<u>70.000,00</u>	<u>70.000,00</u>	<u>70.000,00</u>	<u>100,00</u>	<u>100,00</u>
409	REZERVA	70.000,00	70.000,00	70.000,00	100,00	100,00
409100	proračunska rezerva	70.000,00	70.000,00	70.000,00	100,00	100,00
23029002	Posebni programi pomoči v primerih nesreč	303.495,21	303.495,21	198.140,21	65,29	65,29
<u>230214</u>	<u>Odprava posledic škode na GJI - naravne nesreče 4.8.2023</u>	<u>35.507,00</u>	<u>35.507,00</u>	<u>0,00</u>	<u>0,00</u>	<u>0,00</u>
420	NAKUP IN GRADNJA OSNOVNIH SREDSTEV	35.507,00	35.507,00	0,00	0,00	0,00
420500	investicijsko vzdrževanje in izboljšave	35.507,00	35.507,00	0,00	0,00	0,00

PU\ PPP\ GPRI\ PPR\ PPI\ K3\ A\	Naziv	Proračun 2023	Velj.proračun 2023	Realizacija 2023	Indeks 5:3	Indeks 5:4
(1)	(2)	(3)	(4)	(5)	(6)	(7)
230216	<u>Odprava posledic plazov - naravne nesreče pred 4.8.2023</u>	<u>34.848,00</u>	<u>34.848,00</u>	<u>0,00</u>	<u>0,00</u>	<u>0,00</u>
420	NAKUP IN GRADNJA OSNOVNIH SREDSTEV	34.848,00	34.848,00	0,00	0,00	0,00
420500	investicijsko vzdrževanje in izboljšave	34.848,00	34.848,00	0,00	0,00	0,00
230217	<u>Odprava posledic škode na GJI - naravne nesreče pred 4.8.2023</u>	<u>5.000,00</u>	<u>5.000,00</u>	<u>0,00</u>	<u>0,00</u>	<u>0,00</u>
420	NAKUP IN GRADNJA OSNOVNIH SREDSTEV	5.000,00	5.000,00	0,00	0,00	0,00
420500	investicijsko vzdrževanje in izboljšave	5.000,00	5.000,00	0,00	0,00	0,00
230218	<u>Odprava posledic škode na cestah - naravne nesreče pred 4.8.2023</u>	<u>30.000,00</u>	<u>30.000,00</u>	<u>0,00</u>	<u>0,00</u>	<u>0,00</u>
420	NAKUP IN GRADNJA OSNOVNIH SREDSTEV	30.000,00	30.000,00	0,00	0,00	0,00
420500	investicijsko vzdrževanje in izboljšave	30.000,00	30.000,00	0,00	0,00	0,00
230231	<u>Odprava posledic naravnih nesreč 1.zahtevk</u>	<u>53.253,22</u>	<u>53.253,22</u>	<u>53.253,22</u>	<u>100,00</u>	<u>100,00</u>
402	IZDATKI ZA BLAGO IN STORITVE	53.253,22	53.253,22	53.253,22	100,00	100,00
402599	drugi izdatki za tekoče vzdrževanje in zavarovanje	53.253,22	53.253,22	53.253,22	100,00	100,00
230232	<u>Odprava posledic naravnih nesreč 2.zahtevk</u>	<u>90.437,03</u>	<u>90.437,03</u>	<u>90.437,03</u>	<u>100,00</u>	<u>100,00</u>
402	IZDATKI ZA BLAGO IN STORITVE	90.437,03	90.437,03	90.437,03	100,00	100,00
402599	drugi izdatki za tekoče vzdrževanje in zavarovanje	90.437,03	90.437,03	90.437,03	100,00	100,00
230233	<u>Odprava posledic naravnih nesreč 3.zahtevk</u>	<u>12.619,81</u>	<u>12.619,81</u>	<u>12.619,81</u>	<u>100,00</u>	<u>100,00</u>
402	IZDATKI ZA BLAGO IN STORITVE	12.619,81	12.619,81	12.619,81	100,00	100,00
402599	drugi izdatki za tekoče vzdrževanje in zavarovanje	12.619,81	12.619,81	12.619,81	100,00	100,00
230234	<u>Odprava posledic naravnih nesreč 4.zahtevk</u>	<u>10.771,58</u>	<u>10.771,58</u>	<u>10.771,58</u>	<u>100,00</u>	<u>100,00</u>
402	IZDATKI ZA BLAGO IN STORITVE	10.771,58	10.771,58	10.771,58	100,00	100,00
402599	drugi izdatki za tekoče vzdrževanje in zavarovanje	10.771,58	10.771,58	10.771,58	100,00	100,00
230235	<u>Odprava posledic naravnih nesreč 5.zahtevk</u>	<u>31.058,57</u>	<u>31.058,57</u>	<u>31.058,57</u>	<u>100,00</u>	<u>100,00</u>
402	IZDATKI ZA BLAGO IN STORITVE	31.058,57	31.058,57	31.058,57	100,00	100,00
402599	drugi izdatki za tekoče vzdrževanje in zavarovanje	31.058,57	31.058,57	31.058,57	100,00	100,00
2303	Splošna proračunska rezervacija	19.087,63	5.786,17	0,00	0,00	0,00
23039001	Splošna proračunska rezervacija	19.087,63	5.786,17	0,00	0,00	0,00
230310	<u>Splošna proračunska rezervacija občine</u>	<u>19.087,63</u>	<u>5.786,17</u>	<u>0,00</u>	<u>0,00</u>	<u>0,00</u>
409	REZERVE	19.087,63	5.786,17	0,00	0,00	0,00
409000	splošna proračunska rezervacija	19.087,63	5.786,17	0,00	0,00	0,00
4001	MEDOBČINSKI INŠPEKTORAT- SKUPNA OBČINSKA UPRAVA	112.445,29	112.445,29	107.039,50	95,19	95,19
06	LOKALNA SAMOUPRAVA	112.445,29	112.445,29	107.039,50	95,19	95,19
0603	Dejavnost občinske uprave	112.445,29	112.445,29	107.039,50	95,19	95,19
06039001	Administracija občinske uprave	112.445,29	112.445,29	107.039,50	95,19	95,19
060310	<u>Plača in drugi izdatki zaposlenim-medobčinski inšpektorat</u>	<u>100.820,29</u>	<u>100.820,29</u>	<u>97.406,11</u>	<u>96,61</u>	<u>96,61</u>
400	PLAČE IN DRUGI IZDATKI ZAPOSLENIM	87.142,60	87.142,60	83.983,08	96,37	96,37
400000	osnovne plače	70.172,09	70.172,09	69.245,85	98,68	98,68
400001	Dodatek za delovno dobo	4.658,52	4.658,52	3.118,65	66,95	66,95
400100	regres za letni dopust	3.610,00	3.610,00	3.610,08	100,00	100,00

PU\ PPP\ GPR\ PPR\ PPI\ K\3\ A\1	Naziv	Proračun 2023	Velj.proračun 2023	Realizacija 2023	Indeks 5:3	Indeks 5:4
(1)	(2)	(3)	(4)	(5)	(6)	(7)
400202	povračilo stroškov prehrane med delom	4.053,01	4.053,01	3.776,98	93,19	93,19
400203	povračilo stroškov prevoza na delo in iz dela	2.254,85	2.254,85	2.076,21	92,08	92,08
400301	sredstva za delovno uspešnost	1.460,02	1.460,02	1.460,02	100,00	100,00
400400	sredstva za nadurno delo	600,00	600,00	361,18	60,20	60,20
400900	jubilejne nagrade	334,11	334,11	334,11	100,00	100,00
401	PRISPEVKI DELOD. ZA SOC.VARNOST	13.459,61	13.459,61	13.247,76	98,43	98,43
401001	prispevek za pokojninsko in invalidsko zavarovanje	6.576,51	6.576,51	6.565,76	99,84	99,84
401100	prispevek za obvezno zdravstveno zavarovanje	4.971,29	4.971,29	4.866,74	97,90	97,90
401101	prispevek za poškodbe pri delu in poklicne bolezni	417,80	417,80	393,12	94,09	94,09
401200	prispevek za zaposlovanje	47,30	47,30	44,47	94,02	94,02
401300	prispevek za starševsko varstvo	78,83	78,83	74,23	94,16	94,16
401500	Premije kolektivnega dodatnega pokojninskega zavarovanja na	1.367,88	1.367,88	1.303,44	95,29	95,29
402	IZDATKI ZA BLAGO IN STORITVE	218,08	218,08	175,27	80,37	80,37
402400	dnevnice za službena potovanja v državi	118,08	118,08	118,08	100,00	100,00
402402	stroški prevoza v državi	100,00	100,00	57,19	57,19	57,19
060311	Materialni stroški - medobčinski inšpektorat	11.625,00	11.625,00	9.633,39	82,87	82,87
402	IZDATKI ZA BLAGO IN STORITVE	11.625,00	11.625,00	9.633,39	82,87	82,87
402000	Pisarniški material in storitve	167,50	167,50	0,00	0,00	0,00
402099	Drugi splošni material in storitve	558,06	558,06	273,05	48,93	48,93
402100	uniforme in službena obleka	500,00	500,00	496,30	99,26	99,26
402205	telefon, telefaks, faks, e-pošta	530,00	530,00	325,78	61,47	61,47
402206	Poština in kurirske storitve	611,94	611,94	596,53	97,48	97,48
402300	Goriva in maziva za prevozna sredstva	2.975,50	2.975,50	2.218,13	74,55	74,55
402301	vzdrževanje in popravila vozil	300,00	300,00	227,38	75,79	75,79
402510	tekoče vzdrževanje komunikacijske opreme in računalnikov	84,00	84,00	84,00	100,00	100,00
402699	druge najemnine, zakupnine in licenčnine	5.200,00	5.200,00	4.762,03	91,58	91,58
402907	izdatki za strokovno izobraževanje zaposlenih	173,00	173,00	172,93	99,96	99,96
402920	sodni stroški, storitve odvetnikov, notarjev in drugo	500,00	500,00	452,26	90,45	90,45
402922	članarine v domačih neprofitnih institucijah	25,00	25,00	25,00	100,00	100,00
5001	KS GORNJA RADGONA	147.679,25	147.679,25	97.817,33	66,24	66,24
02	EKONOMSKA IN FISKALNA ADMINISTRACIJA	15,00	15,00	12,85	85,67	85,67
0202	Urejanje na področju fiskalne politike	15,00	15,00	12,85	85,67	85,67
02029001	Urejanje na področju fiskalne politike	15,00	15,00	12,85	85,67	85,67
020210	Stroški plačilnega prometa	15,00	15,00	12,85	85,67	85,67
402	IZDATKI ZA BLAGO IN STORITVE	15,00	15,00	12,85	85,67	85,67
40293074	plačila storitev UJP	15,00	15,00	12,85	85,67	85,67
04	SKUPNE ADMINISTRATIVNE SLUŽBE IN SPLOŠNE JAVNE STORITVE	2.000,00	2.000,00	1.855,26	92,76	92,76
0403	Druge skupne administrativne službe	2.000,00	2.000,00	1.855,26	92,76	92,76

PU\ PPP\ GPR\ PPR\ PP\ K\ A\	Naziv	Proračun 2023	Velj.proračun 2023	Realizacija 2023	Indeks 5:3	Indeks 5:4
(1)	(2)	(3)	(4)	(5)	(6)	(7)
04039002	Izvedba protokolarnih dogodkov	2.000,00	2.000,00	1.855,26	92,76	92,76
<u>040361</u>	<u>Dotacije drugim organizacijam</u>	<u>2.000,00</u>	<u>2.000,00</u>	<u>1.855,26</u>	<u>92,76</u>	<u>92,76</u>
412	TRANSFERI NEPROF. ORGANIZ. IN USTANOVAM	2.000,00	2.000,00	1.855,26	92,76	92,76
41200000	tek.transferi-ostala društva in institucije	2.000,00	2.000,00	1.855,26	92,76	92,76
06	LOKALNA SAMOUPRAVA	10.732,46	10.732,46	7.631,65	71,11	71,11
0602	Sofinanciranje dejavnosti občin, ožjih delov občin in zvez občin	10.732,46	10.732,46	7.631,65	71,11	71,11
06029001	Delovanje ožjih delov občin	10.732,46	10.732,46	7.631,65	71,11	71,11
<u>060201</u>	<u>Materialni stroški</u>	<u>8.332,46</u>	<u>8.332,46</u>	<u>4.999,10</u>	<u>60,00</u>	<u>60,00</u>
402	IZDATKI ZA BLAGO IN STORITVE	8.332,46	8.332,46	4.999,10	60,00	60,00
40200070	pisarniški material in storitve	200,00	200,00	0,00	0,00	0,00
40200171	čistilni material in storitve	391,95	391,95	340,49	86,87	86,87
40200473	časopisi, revije, knjige in strokovna literatura	280,00	280,00	110,15	39,34	39,34
40200674	stroški oglaševalskih storitev	162,16	162,16	0,00	0,00	0,00
40200775	računalniške storitve	200,00	200,00	0,00	0,00	0,00
40200976	izdatki za reprezentanco	437,00	437,00	258,30	59,11	59,11
40209978	drugi splošni material in storitve	519,35	519,35	457,05	88,00	88,00
40220070	električna energija	700,00	700,00	421,91	60,27	60,27
40220171	poraba kuriv in stroški ogrevanja	2.500,00	2.500,00	1.303,82	52,15	52,15
40220373	voda in komunalne storitve	200,00	200,00	109,37	54,69	54,69
40220474	odvozi smeti	200,00	200,00	66,64	33,32	33,32
40220575	telefon, telefaks, faks, elektr. pošta	400,00	400,00	424,46	106,12	106,12
40220676	poština in kurirske storitve	100,00	100,00	9,52	9,52	9,52
40250070	tekoče vzdrževanje poslovnih objektov	757,62	757,62	175,40	23,15	23,15
40250474	zavarovalne premije za objekte	730,00	730,00	729,91	99,99	99,99
40259979	drugi izdatki za tekoče vzdrževanje in zavarovanje	554,38	554,38	592,08	106,80	106,80
<u>060210</u>	<u>Sejnine članom KS</u>	<u>2.400,00</u>	<u>2.400,00</u>	<u>2.632,55</u>	<u>109,69</u>	<u>109,69</u>
402	IZDATKI ZA BLAGO IN STORITVE	2.400,00	2.400,00	2.632,55	109,69	109,69
40290571	sejnine	2.400,00	2.400,00	2.632,55	109,69	109,69
13	PROMET, PROMETNA INFRASTRUKTURA IN KOMUNIKACIJE	28.348,80	28.348,80	28.348,80	100,00	100,00
1302	Cestni promet in infrastruktura	28.348,80	28.348,80	28.348,80	100,00	100,00
13029004	Cestna razsvetljava	28.348,80	28.348,80	28.348,80	100,00	100,00
<u>130250-1</u>	<u>Javna razsvetljava/namenska sredstva/</u>	<u>28.348,80</u>	<u>28.348,80</u>	<u>28.348,80</u>	<u>100,00</u>	<u>100,00</u>
413	DRUGI TEKOČI DOMAČI TRANSFERI	0,00	28.348,80	28.348,80	-	100,00
413003	sredstva, prenešena drugim občinam	0,00	28.348,80	28.348,80	-	100,00
420	NAKUP IN GRADNJA OSNOVNIH SREDSTEV	28.348,80	0,00	0,00	0,00	-
42040170	Javna razsvetljava	28.348,80	0,00	0,00	0,00	-
16	PROSTORSKO PLANIRANJE IN STANOVANJSKO KOMUNALNA DEJAVNOST	106.582,99	106.582,99	59.968,77	56,26	56,26
1603	Komunalna dejavnost	106.582,99	106.582,99	59.968,77	56,26	56,26

PU\ PPP\ GPR\ PPR\ PP\ K\ A\	Naziv	Proračun 2023	Velj.proračun 2023	Realizacija 2023	Indeks 5:3	Indeks 5:4
(1)	(2)	(3)	(4)	(5)	(6)	(7)
16039002	Urejanje pokopališč in pogrebna dejavnost	106.582,99	106.582,99	59.968,77	56,26	56,26
<u>160301</u>	<u>Tekoče vzdrževanje pokopališča</u>	<u>61.166,09</u>	<u>61.166,09</u>	<u>52.150,27</u>	<u>85,26</u>	<u>85,26</u>
402	IZDATKI ZA BLAGO IN STORITVE	61.166,09	61.166,09	52.150,27	85,26	85,26
40200775	računalniške storitve	1.800,00	1.800,00	570,00	31,67	31,67
40209978	drugi splošni material in storitve	5.000,65	5.000,65	2.656,11	53,12	53,12
40220070	električna energija	1.350,00	1.350,00	1.446,76	107,17	107,17
40220171	poraba kuriv in stroški ogrevanja	3.000,00	3.000,00	2.446,57	81,55	81,55
40220373	voda in komunalne storitve	1.500,00	1.500,00	1.196,58	79,77	79,77
40220474	odvozi smeti	12.000,00	12.000,00	8.324,66	69,37	69,37
40250373	vzdrževanje pokopališč	36.515,44	36.515,44	35.509,59	97,25	97,25
<u>160302</u>	<u>Investicijsko vzdrževanje pokopališča</u>	<u>45.416,90</u>	<u>45.416,90</u>	<u>7.818,50</u>	<u>17,21</u>	<u>17,21</u>
420	NAKUP IN GRADNJA OSNOVNIH SREDSTEV	45.416,90	45.416,90	7.818,50	17,21	17,21
42040270	investicijsko vzdrževanje pokopališč	45.416,90	45.416,90	7.818,50	17,21	17,21
5002	KS ČREŠNJEVCI-ZBIGOVCI	13.743,40	13.743,40	7.385,00	53,73	53,73
02	EKONOMSKA IN FISKALNA ADMINISTRACIJA	10,00	10,00	4,25	42,50	42,50
0202	Urejanje na področju fiskalne politike	10,00	10,00	4,25	42,50	42,50
02029001	Urejanje na področju fiskalne politike	10,00	10,00	4,25	42,50	42,50
<u>020211</u>	<u>Plačila storitev UJP</u>	<u>10,00</u>	<u>10,00</u>	<u>4,25</u>	<u>42,50</u>	<u>42,50</u>
402	IZDATKI ZA BLAGO IN STORITVE	10,00	10,00	4,25	42,50	42,50
40293074	plačila storitev UJP	10,00	10,00	4,25	42,50	42,50
04	SKUPNE ADMINISTRATIVNE SLUŽBE IN SPLOŠNE JAVNE STORITVE	2.000,00	2.000,00	2.000,00	100,00	100,00
0403	Druge skupne administrativne službe	2.000,00	2.000,00	2.000,00	100,00	100,00
04039002	Izvedba protokolarnih dogodkov	2.000,00	2.000,00	2.000,00	100,00	100,00
<u>040366</u>	<u>Dotacije drugim organizacijam</u>	<u>2.000,00</u>	<u>2.000,00</u>	<u>2.000,00</u>	<u>100,00</u>	<u>100,00</u>
412	TRANSFERI NEPROF. ORGANIZ. IN USTANOVAM	2.000,00	2.000,00	2.000,00	100,00	100,00
41200000	tek.transferi-ostala društva in institucije	2.000,00	2.000,00	2.000,00	100,00	100,00
06	LOKALNA SAMOUPRAVA	11.733,40	11.733,40	5.380,75	45,86	45,86
0602	Sofinanciranje dejavnosti občin, ožjih delov občin in zvez občin	11.733,40	11.733,40	5.380,75	45,86	45,86
06029001	Delovanje ožjih delov občin	11.733,40	11.733,40	5.380,75	45,86	45,86
<u>060202</u>	<u>materialni stroški</u>	<u>9.533,40</u>	<u>9.533,40</u>	<u>3.975,22</u>	<u>41,70</u>	<u>41,70</u>
402	IZDATKI ZA BLAGO IN STORITVE	9.533,40	9.533,40	3.975,22	41,70	41,70
40200070	pisarniški material in storitve	300,00	300,00	0,00	0,00	0,00
40200171	čistilni material in storitve	180,00	180,00	80,58	44,77	44,77
40200473	časopisi, revije, knjige in strokovna literatura	40,00	40,00	7,25	18,13	18,13
40200976	izdatki za reprezentanco	450,00	450,00	229,36	50,97	50,97
40209978	drugi splošni material in storitve	1.085,40	1.085,40	41,28	3,80	3,80
40210870	nakup pohištva in rač. opreme	300,00	300,00	0,00	0,00	0,00
40220070	električna energija	1.200,00	1.200,00	867,68	72,31	72,31

PU\ PPP\ GPR\ PPR\ PP\ K\ A\	Naziv	Proračun 2023	Velj.proračun 2023	Realizacija 2023	Indeks 5:3	Indeks 5:4
(1)	(2)	(3)	(4)	(5)	(6)	(7)
40220373	voda in komunalne storitve	220,00	220,00	175,16	79,62	79,62
40220575	telefon, telefaks, faks, elektr. pošta	220,00	220,00	203,94	92,70	92,70
40220676	poštnina in kurirske storitve	250,00	250,00	0,00	0,00	0,00
40240271	stroški prevoza v državi	200,00	200,00	0,00	0,00	0,00
40250070	tekoče vzdrževanje poslovnih objektov	4.990,00	4.990,00	2.276,81	45,63	45,63
40250475	zavarovalne premije za objekte	98,00	98,00	93,16	95,06	95,06
060217	sejnine članom Sveta KS	2.200,00	2.200,00	1.405,53	63,89	63,89
402	IZDATKI ZA BLAGO IN STORITVE	2.200,00	2.200,00	1.405,53	63,89	63,89
40290571	sejnine	2.200,00	2.200,00	1.405,53	63,89	63,89
5003	KS NEGOVA	45.784,23	45.784,23	15.318,81	33,46	33,46
02	EKONOMSKA IN FISKALNA ADMINISTRACIJA	10,00	10,00	7,50	75,00	75,00
0202	Urejanje na področju fiskalne politike	10,00	10,00	7,50	75,00	75,00
02029001	Urejanje na področju fiskalne politike	10,00	10,00	7,50	75,00	75,00
020212	Plačila storitev UJP	10,00	10,00	7,50	75,00	75,00
402	IZDATKI ZA BLAGO IN STORITVE	10,00	10,00	7,50	75,00	75,00
40293074	plačila storitev UJP	10,00	10,00	7,50	75,00	75,00
04	SKUPNE ADMINISTRATIVNE SLUŽBE IN SPLOŠNE JAVNE STORITVE	1.000,00	1.000,00	0,00	0,00	0,00
0403	Druge skupne administrativne službe	1.000,00	1.000,00	0,00	0,00	0,00
04039002	Izvedba protokolarnih dogodkov	1.000,00	1.000,00	0,00	0,00	0,00
040363	dotacije drugim organizacijam	1.000,00	1.000,00	0,00	0,00	0,00
412	TRANSFERI NEPROF. ORGANIZ. IN USTANOVAM	1.000,00	1.000,00	0,00	0,00	0,00
41200000	tek.transferi-ostala društva in institucije	1.000,00	1.000,00	0,00	0,00	0,00
06	LOKALNA SAMOUPRAVA	6.950,23	6.950,23	3.444,36	49,56	49,56
0602	Sofinanciranje dejavnosti občin, ožjih delov občin in zvez občin	6.950,23	6.950,23	3.444,36	49,56	49,56
06029001	Delovanje ožjih delov občin	6.950,23	6.950,23	3.444,36	49,56	49,56
060203	Materialni stroški	4.650,23	4.650,23	1.929,82	41,50	41,50
402	IZDATKI ZA BLAGO IN STORITVE	4.300,23	4.300,23	1.929,82	44,88	44,88
40200070	pisarniški material in storitve	538,73	538,73	114,79	21,31	21,31
40200171	čistilni material in storitve	120,00	120,00	0,00	0,00	0,00
40200473	časopisi, revije, knjige in strokovna literatura	40,00	40,00	7,25	18,13	18,13
40200775	računalniške storitve	200,00	200,00	0,00	0,00	0,00
40200976	izdatki za reprezentanco	350,00	350,00	175,58	50,17	50,17
40209978	drugi splošni material in storitve	293,00	293,00	41,28	14,09	14,09
40220070	električna energija	1.040,23	1.040,23	232,37	22,34	22,34
40220373	voda in komunalne storitve	430,00	430,00	386,58	89,90	89,90
40220474	odvozi smeti	250,00	250,00	133,91	53,56	53,56
40220575	telefon, telefaks, faks, elektr. pošta	657,00	657,00	656,79	99,97	99,97
40220676	poštnina in kurirske storitve	200,00	200,00	0,00	0,00	0,00

PU\ PPP\ GPR\ PPR\ PPI\ K\3\ A\1	Naziv	Proračun 2023	Velj.proračun 2023	Realizacija 2023	Indeks 5:3	Indeks 5:4
(1)	(2)	(3)	(4)	(5)	(6)	(7)
40250475	zavarovalne premije za objekte	181,27	181,27	181,27	100,00	100,00
420	NAKUP IN GRADNJA OSNOVNIH SREDSTEV	350,00	350,00	0,00	0,00	0,00
42020271	nakup računalnikov in prog. opreme	350,00	350,00	0,00	0,00	0,00
060211	sejnine članom sveta ks	2.300,00	2.300,00	1.514,54	65,85	65,85
402	IZDATKI ZA BLAGO IN STORITVE	2.300,00	2.300,00	1.514,54	65,85	65,85
40290571	sejnine	2.300,00	2.300,00	1.514,54	65,85	65,85
16	PROSTORSKO PLANIRANJE IN STANOVANJSKO KOMUNALNA DEJAVNOST	37.824,00	37.824,00	11.866,95	31,37	31,37
1603	Komunalna dejavnost	37.824,00	37.824,00	11.866,95	31,37	31,37
16039002	Urejanje pokopališč in pogrebna dejavnost	37.824,00	37.824,00	11.866,95	31,37	31,37
160303	Tekoče vzdrževanje pokopališča	10.358,03	10.358,03	8.304,55	80,17	80,17
402	IZDATKI ZA BLAGO IN STORITVE	10.358,03	10.358,03	8.304,55	80,17	80,17
40200775	računalniške storitve	400,00	400,00	322,08	80,52	80,52
40220070	električna energija	1.000,00	1.000,00	436,90	43,69	43,69
40220373	voda in komunalne storitve	600,00	600,00	622,41	103,74	103,74
40220474	odvozi smeti	3.138,00	3.138,00	1.806,48	57,57	57,57
40220676	poština in kurirske storitve	200,00	200,00	196,65	98,33	98,33
40250373	vzdrževanje pokopališč	4.920,03	4.920,03	4.920,03	100,00	100,00
40250474	zavarovalne premije za objekte	100,00	100,00	0,00	0,00	0,00
160304	Investicijsko vzdrževanje pokopališča	27.465,97	27.465,97	3.562,40	12,97	12,97
420	NAKUP IN GRADNJA OSNOVNIH SREDSTEV	27.465,97	27.465,97	3.562,40	12,97	12,97
42050070	investicijsko vzdrževanje pokopališč	27.465,97	27.465,97	3.562,40	12,97	12,97
5004	KS SPODNJI IVANJCI	9.955,62	9.955,62	9.086,12	91,27	91,27
02	EKONOMSKA IN FISKALNA ADMINISTRACIJA	13,00	13,00	2,35	18,08	18,08
0202	Urejanje na področju fiskalne politike	13,00	13,00	2,35	18,08	18,08
02029001	Urejanje na področju fiskalne politike	13,00	13,00	2,35	18,08	18,08
020213	Stroški plačilnega prometa	13,00	13,00	2,35	18,08	18,08
402	IZDATKI ZA BLAGO IN STORITVE	13,00	13,00	2,35	18,08	18,08
40293074	plačila storitev UJP	13,00	13,00	2,35	18,08	18,08
04	SKUPNE ADMINISTRATIVNE SLUŽBE IN SPLOŠNE JAVNE STORITVE	5.000,00	5.000,00	4.800,00	96,00	96,00
0403	Druge skupne administrativne službe	5.000,00	5.000,00	4.800,00	96,00	96,00
04039002	Izvedba protokolarnih dogodkov	5.000,00	5.000,00	4.800,00	96,00	96,00
040364	Dotacije drugim organizacijam	5.000,00	5.000,00	4.800,00	96,00	96,00
412	TRANSFERI NEPROF. ORGANIZ. IN USTANOVAM	5.000,00	5.000,00	4.800,00	96,00	96,00
41200000	tek.transferi-ostala društva in institucije	5.000,00	5.000,00	4.800,00	96,00	96,00
06	LOKALNA SAMOUPRAVA	4.942,62	4.942,62	4.283,77	86,67	86,67
0602	Sofinanciranje dejavnosti občin, ožjih delov občin in zvez občin	4.942,62	4.942,62	4.283,77	86,67	86,67
06029001	Delovanje ožjih delov občin	4.942,62	4.942,62	4.283,77	86,67	86,67
060204	Materialni stroški	3.242,62	3.242,62	2.790,47	86,06	86,06

PU\ PPP\ GPR\ PPR\ PP\ K\ A\	Naziv	Proračun 2023	Velj.proračun 2023	Realizacija 2023	Indeks 5:3	Indeks 5:4
(1)	(2)	(3)	(4)	(5)	(6)	(7)
402	IZDATKI ZA BLAGO IN STORITVE	3.242,62	3.242,62	2.790,47	86,06	86,06
40200070	pisarniški material in storitve	200,00	200,00	307,79	153,90	153,90
40200171	čistilni material in storitve	100,00	100,00	0,00	0,00	0,00
40200976	izdatki za reprezentanco	260,00	260,00	63,00	24,23	24,23
40209978	drugi splošni material in storitve	334,62	334,62	208,39	62,28	62,28
40220070	električna energija	300,00	300,00	128,12	42,71	42,71
40220575	telefon, telefaks, faks, elektr. pošta	150,00	150,00	0,00	0,00	0,00
40220676	poština in kurirske storitve	50,00	50,00	93,00	186,00	186,00
40240271	stroški prevoza v državi	528,00	528,00	559,99	106,06	106,06
40250070	tekoče vzdrževanje poslovnih objektov	1.200,00	1.200,00	1.335,08	111,26	111,26
40250474	zavarovalne premije za objekte	120,00	120,00	95,10	79,25	79,25
<u>060212</u>	<u>Sejnine članom sveta ks</u>	<u>1.700,00</u>	<u>1.700,00</u>	<u>1.493,30</u>	<u>87,84</u>	<u>87,84</u>
402	IZDATKI ZA BLAGO IN STORITVE	1.700,00	1.700,00	1.493,30	87,84	87,84
40290571	sejnine	1.700,00	1.700,00	1.493,30	87,84	87,84
5005	KS SPODNJA ŠČAVNICA	21.437,86	21.437,86	16.268,17	75,89	75,89
02	EKONOMSKA IN FISKALNA ADMINISTRACIJA	10,00	10,00	6,40	64,00	64,00
0202	Urejanje na področju fiskalne politike	10,00	10,00	6,40	64,00	64,00
02029001	Urejanje na področju fiskalne politike	10,00	10,00	6,40	64,00	64,00
<u>020214</u>	<u>Stroški plačilnega prometa</u>	<u>10,00</u>	<u>10,00</u>	<u>6,40</u>	<u>64,00</u>	<u>64,00</u>
402	IZDATKI ZA BLAGO IN STORITVE	10,00	10,00	6,40	64,00	64,00
40293074	plačila storitev UJP	10,00	10,00	6,40	64,00	64,00
04	SKUPNE ADMINISTRATIVNE SLUŽBE IN SPLOŠNE JAVNE STORITVE	11.600,00	11.600,00	9.823,69	84,69	84,69
0403	Druge skupne administrativne službe	11.600,00	11.600,00	9.823,69	84,69	84,69
04039002	Izvedba protokolarnih dogodkov	1.600,00	1.600,00	1.200,00	75,00	75,00
<u>040365</u>	<u>Dotacije drugim organizacijam</u>	<u>1.600,00</u>	<u>1.600,00</u>	<u>1.200,00</u>	<u>75,00</u>	<u>75,00</u>
412	TRANSFERI NEPROF. ORGANIZ. IN USTANOVAM	1.600,00	1.600,00	1.200,00	75,00	75,00
41200000	tek.transferi-ostala društva in institucije	1.600,00	1.600,00	1.200,00	75,00	75,00
04039003	Razpolaganje in upravljanje z občinskim premoženjem	10.000,00	10.000,00	8.623,69	86,24	86,24
<u>060326</u>	<u>Investicijsko vzdrževanje</u>	<u>10.000,00</u>	<u>10.000,00</u>	<u>8.623,69</u>	<u>86,24</u>	<u>86,24</u>
420	NAKUP IN GRADNJA OSNOVNIH SREDSTEV	10.000,00	10.000,00	8.623,69	86,24	86,24
42050170	Obnove	10.000,00	10.000,00	8.623,69	86,24	86,24
06	LOKALNA SAMOUPRAVA	9.827,86	9.827,86	6.438,08	65,51	65,51
0602	Sofinanciranje dejavnosti občin, ožjih delov občin in zvez občin	9.827,86	9.827,86	6.438,08	65,51	65,51
06029001	Delovanje ožjih delov občin	9.827,86	9.827,86	6.438,08	65,51	65,51
<u>060205</u>	<u>Materialni stroški</u>	<u>8.027,86</u>	<u>8.027,86</u>	<u>4.856,98</u>	<u>60,50</u>	<u>60,50</u>
402	IZDATKI ZA BLAGO IN STORITVE	8.027,86	8.027,86	4.856,98	60,50	60,50
40200070	pisarniški material in storitve	150,00	150,00	42,37	28,25	28,25
40200171	čistilni material in storitve	100,00	100,00	48,05	48,05	48,05

PU\ PPP\ GPR\ PPR\ PP\ K\ A\	Naziv	Proračun 2023	Velj.proračun 2023	Realizacija 2023	Indeks 5:3	Indeks 5:4
(1)	(2)	(3)	(4)	(5)	(6)	(7)
40200976	izdatki za reprezentanco	496,00	496,00	296,00	59,68	59,68
40209978	drugi splošni material in storitve	801,86	801,86	198,47	24,75	24,75
40220070	električna energija	1.100,00	1.100,00	1.038,70	94,43	94,43
40220171	poraba kuriv in stroški ogrevanja	2.000,00	2.000,00	1.765,50	88,28	88,28
40220373	voda in komunalne storitve	670,00	670,00	525,52	78,44	78,44
40220474	odvozi smeti	250,00	250,00	178,21	71,28	71,28
40220575	telefon, telefaks, faks, elektr. pošta	280,00	280,00	205,98	73,56	73,56
40220676	poštnina in kurirske storitve	80,00	80,00	0,00	0,00	0,00
40250070	tekoče vzdrževanje poslovnih objektov	1.541,00	1.541,00	0,00	0,00	0,00
40250474	zavarovalne premije za objekte	559,00	559,00	558,18	99,85	99,85
060213	<u>Sejnine članom sveta ks</u>	<u>1.800,00</u>	<u>1.800,00</u>	<u>1.581,10</u>	<u>87,84</u>	<u>87,84</u>
402	IZDATKI ZA BLAGO IN STORITVE	1.800,00	1.800,00	1.581,10	87,84	87,84
40290571	sejnine	1.800,00	1.800,00	1.581,10	87,84	87,84
		17.660.856,12	17.660.856,12	15.653.665,38	88,63	88,63

ZAKLJUČNI RAČUN 2023 NAČRT RAZVOJNIH PROGRAMOV 2023-2026

Kriteriji:

Proračunski uporabnik (PU)

Programska klasifikacija (PK)

Načrt razvojnih programov (NRP)

Vir financiranja NRP (NRP Vir)

v EUR

Opis	Obdobje financ.	Vrednost projekta	Proračun 2023	Velj.pror. 2023	Relaizacija 2023	Indeks 3:1	Indeks 3:2
			1	2	3	4	5
4000 OBČINSKA UPRAVA		-	7.975.313,46	7.977.698,96	7.004.431,51	87,83	87,80
04 SKUPNE ADMINISTRATIVNE SLUŽBE IN SPLOŠNE JAVNE STORITVE		-	1.161.202,67	1.162.561,27	1.042.603,24	89,79	89,68
04039003 Razpolaganje in upravljanje z občinskim premoženjem		-	1.161.202,67	1.162.561,27	1.042.603,24	89,79	89,68
<u>OB029-17-0006 Dokapitalizacija DSO Gornja Radgona</u>	-	-	<u>2.111,27</u>	<u>2.111,27</u>	<u>2.111,27</u>	<u>100,00</u>	<u>100,00</u>
PV00 Lastna sredstva		-	2.111,27	2.111,27	2.111,27	100,00	100,00
<u>OB029-19-0005 Nakup zemljišč</u>	<u>- 31.12.2024</u>	<u>51.165,00</u>	<u>11.468,06</u>	<u>12.668,06</u>	<u>12.668,06</u>	<u>110,46</u>	<u>100,00</u>
PV00 Lastna sredstva		-	11.468,06	12.668,06	12.668,06	110,46	100,00
<u>OB029-20-0002 Izvedba mrliške vežice na pokopališču Negova</u>	<u>01.01.2021 - 31.12.2024</u>	<u>364.250,00</u>	<u>213.451,80</u>	<u>213.451,80</u>	<u>187.353,50</u>	<u>87,77</u>	<u>87,77</u>
PV00 Lastna sredstva		-	213.451,80	213.451,80	187.353,50	87,77	87,77
<u>OB029-20-0023 Razširitev industrijske cone Mele v Gornji Radgoni</u>	<u>01.01.2019 - 31.12.2024</u>	<u>1.927.067,00</u>	<u>716.401,54</u>	<u>716.560,14</u>	<u>622.700,41</u>	<u>86,92</u>	<u>86,90</u>
PV00 Lastna sredstva		-	703.839,00	703.997,60	610.137,87	86,69	86,67
PV01 Transfer iz državnega proračuna		-	12.562,54	12.562,54	12.562,54	100,00	100,00
<u>OB029-23-0001 Nakup nekdanje vojašnice z zemljiščem- Šahenturm</u>	<u>01.01.2023 - 31.12.2023</u>	<u>217.770,00</u>	<u>217.770,00</u>	<u>217.770,00</u>	<u>217.770,00</u>	<u>100,00</u>	<u>100,00</u>
PV00 Lastna sredstva		-	217.770,00	217.770,00	217.770,00	100,00	100,00
06 LOKALNA SAMOUPRAVA		-	6.000,00	6.000,00	3.701,07	61,68	61,68
06039002 Razpolaganje in upravljanje s premoženjem, potrebnim za delovanje občinske upr:		-	6.000,00	6.000,00	3.701,07	61,68	61,68
<u>OB029-12-0001 Nakup opreme</u>	<u>01.01.2022 - 31.12.2026</u>	-	<u>6.000,00</u>	<u>6.000,00</u>	<u>3.701,07</u>	<u>61,68</u>	<u>61,68</u>
PV00 Lastna sredstva		-	6.000,00	6.000,00	3.701,07	61,68	61,68
07 OBRAMBA IN UKREPI OB IZREDNIH DOGODKIH		-	56.431,68	56.431,68	21.131,68	37,45	37,45

ZAKLJUČNI RAČUN 2023 NAČRT RAZVOJNIH PROGRAMOV 2023-2026

v EUR

Opis	Obdobje financ.	Vrednost projekta	Proračun 2023	Velj.pror. 2023	Relaizacija 2023	Indeks 3:1	Indeks 3:2
			1	2	3	4	5
07039002 Delovanje sistema za zaščito, reševanje in pomoč		-	56.431,68	56.431,68	21.131,68	37,45	37,45
<u>029-23-0043 Nakup črpalke za PGD Negova - intervencijsko</u>	<u>-</u>	<u>-</u>	<u>7.300,00</u>	<u>7.300,00</u>	<u>0,00</u>	<u>0,00</u>	<u>0,00</u>
PV00 Lastna sredstva		-	7.300,00	7.300,00	0,00	0,00	0,00
<u>OB029-19-0010 Sofinan.obnove voznega parka obč.gasilskega centra/lestev/</u>	<u>01.01.2019 - 31.12.2028</u>	<u>350.000,00</u>	<u>1.131,68</u>	<u>1.131,68</u>	<u>1.131,68</u>	<u>100,00</u>	<u>100,00</u>
PV00 Lastna sredstva		-	1.131,68	1.131,68	1.131,68	100,00	100,00
<u>OB029-22-0020 Nabava gasilskega vozila PGD Zbigovci (PT 2021)</u>	<u>01.01.2023 - 31.12.2024</u>	<u>20.000,00</u>	<u>20.000,00</u>	<u>20.000,00</u>	<u>20.000,00</u>	<u>100,00</u>	<u>100,00</u>
PV00 Lastna sredstva		-	267,61	267,61	267,61	100,00	100,00
PV01 Transfer iz državnega proračuna		-	19.732,39	19.732,39	19.732,39	100,00	100,00
<u>OB029-23-0011 Nakup opreme za PGD G.Radgona (PT 2023)</u>	<u>01.01.2024 -</u>	<u>-</u>	<u>28.000,00</u>	<u>28.000,00</u>	<u>0,00</u>	<u>0,00</u>	<u>0,00</u>
PV01 Transfer iz državnega proračuna		-	28.000,00	28.000,00	0,00	0,00	0,00
13 PROMET, PROMETNA INFRASTRUKTURA IN KOMUNIKACIJE		-	1.408.169,43	1.408.169,43	1.261.744,71	89,60	89,60
13029002 Investicijsko vzdrževanje in gradnja občinskih cest		-	1.214.565,40	1.214.565,40	1.091.190,10	89,84	89,84
<u>OB029-21-0002 Modernizacija lokalne ceste LC 104051 G.Radgona- Norički Vrh- Police</u>	<u>01.01.2021 - 31.12.2024</u>	<u>304.780,00</u>	<u>294.280,96</u>	<u>294.280,96</u>	<u>281.135,67</u>	<u>95,53</u>	<u>95,53</u>
PV00 Lastna sredstva		-	294.280,96	294.280,96	281.135,67	95,53	95,53
<u>OB029-21-0009 Modernizacija JP605622 Stavešinci</u>	<u>01.01.2022 - 31.12.2024</u>	<u>136.097,78</u>	<u>128.489,18</u>	<u>128.489,18</u>	<u>128.111,73</u>	<u>99,71</u>	<u>99,71</u>
PV00 Lastna sredstva		-	128.489,18	128.489,18	128.111,73	99,71	99,71
<u>OB029-21-0015 Ureditev območja krožišča na R1-230 v središču mesta</u>	<u>01.01.2021 - 31.12.2024</u>	<u>378.849,00</u>	<u>99.553,51</u>	<u>99.553,51</u>	<u>99.553,51</u>	<u>100,00</u>	<u>100,00</u>
PV00 Lastna sredstva		-	99.553,51	99.553,51	99.553,51	100,00	100,00
<u>OB029-21-0016 Modernizacija JP605781 Lokavci</u>	<u>01.01.2022 - 31.12.2024</u>	<u>151.734,74</u>	<u>142.246,74</u>	<u>142.246,74</u>	<u>139.144,88</u>	<u>97,82</u>	<u>97,82</u>
PV00 Lastna sredstva		-	142.246,74	142.246,74	139.144,88	97,82	97,82
<u>OB029-21-0017 Modernizacija JP203301 Zg.Ščavnica- Sp.Ščavnica</u>	<u>01.01.2022 - 31.12.2024</u>	<u>204.633,91</u>	<u>197.433,91</u>	<u>197.433,91</u>	<u>190.999,59</u>	<u>96,74</u>	<u>96,74</u>
PV00 Lastna sredstva		-	197.433,91	197.433,91	190.999,59	96,74	96,74
<u>OB029-22-0007 Modernizacija dela javne poti JP605551 Orehovci-Bračič, Orehovski Vrh-Sla</u>	<u>01.01.2022 - 31.12.2024</u>	<u>82.747,16</u>	<u>75.308,16</u>	<u>75.308,16</u>	<u>75.263,75</u>	<u>99,94</u>	<u>99,94</u>
PV00 Lastna sredstva		-	75.308,16	75.308,16	75.263,75	99,94	99,94
<u>OB029-22-0008 Modernizacija JP605651 Ivanjševski Vrh-domačija Kurbus-domačija Omulec</u>	<u>01.01.2022 - 31.12.2024</u>	<u>132.024,59</u>	<u>124.597,59</u>	<u>124.597,59</u>	<u>121.315,76</u>	<u>97,37</u>	<u>97,37</u>

ZAKLJUČNI RAČUN 2023 NAČRT RAZVOJNIH PROGRAMOV 2023-2026

v EUR

Opis	Obdobje financ.	Vrednost projekta	Proračun 2023	Velj.pror. 2023	Relaizacija 2023	Indeks 3:1	Indeks 3:2
			1	2	3	4	5
PV00 Lastna sredstva		-	124.597,59	124.597,59	121.315,76	97,37	97,37
OB029-22-0011 Modernizacija dela javne poti JP605151 Lomanoše-Police	01.01.2022 - 31.12.2024	95.138,56	88.088,56	88.088,56	0,00	0,00	0,00
PV00 Lastna sredstva		-	88.088,56	88.088,56	0,00	0,00	0,00
OB029-22-0018 Modernizacija dela lokalne ceste LC104101 Zagajski Vrh	01.01.2022 - 31.12.2024	15.671,72	14.671,72	14.671,72	14.670,65	99,99	99,99
PV00 Lastna sredstva		-	14.671,72	14.671,72	14.670,65	99,99	99,99
OB029-22-0019 Modernizacija LC104031 Sp.Ščavnica- Nasova- Apače v dolžini cca. 260 m	01.01.2022 - 31.12.2024	47.745,00	44.695,07	44.695,07	40.994,56	91,72	91,72
PV00 Lastna sredstva		-	44.695,07	44.695,07	40.994,56	91,72	91,72
OB029-23-0041 Inves.vzdrž.mestnih ulic, lokalnih cest in javnih poti	01.01.2023 -	-	5.200,00	5.200,00	0,00	0,00	0,00
PV00 Lastna sredstva		-	5.200,00	5.200,00	0,00	0,00	0,00
13029004 Cestna razsvetljava		-	165.870,02	165.870,02	165.870,02	100,00	100,00
OB029-14-0012 Investicijsko vzdrževanja javna razsvetljava	01.01.2022 - 31.12.2026	119.600,00	165.870,02	165.870,02	165.870,02	100,00	100,00
PV00 Lastna sredstva		-	165.870,02	165.870,02	165.870,02	100,00	100,00
13069001 Investicijska vlaganja v telekomunikacijsko omrežje		-	27.734,01	27.734,01	4.684,59	16,89	16,89
OB029-12-0040 Gradnja, upra. in vzdrž. odprtega širokopasovnega omrežja v KS Negova, K	01.01.2011 - 31.12.2023	20.000,00	24.734,01	24.734,01	4.172,48	16,87	16,87
PV00 Lastna sredstva		-	24.734,01	24.734,01	4.172,48	16,87	16,87
OB029-18-0014 Projekt "WiFi4EU"	01.01.2019 - 31.12.2026	3.000,00	3.000,00	3.000,00	512,11	17,07	17,07
PV00 Lastna sredstva		-	3.000,00	3.000,00	512,11	17,07	17,07
14 GOSPODARSTVO		-	4.774,40	4.774,40	3.530,00	73,94	73,94
14039002 Spodbujanje razvoja turizma in gostinstva		-	4.774,40	4.774,40	3.530,00	73,94	73,94
OB029-15-022 Investicijski transferi JZ PORA	01.01.2019 - 31.12.2023	1.034,00	1.030,00	1.030,00	1.030,00	100,00	100,00
PV00 Lastna sredstva		-	1.030,00	1.030,00	1.030,00	100,00	100,00
OB029-21-0014 Okusi Prekije	01.01.2021 - 31.12.2024	-	3.744,40	3.744,40	2.500,00	66,77	66,77
PV00 Lastna sredstva		-	3.744,40	3.744,40	2.500,00	66,77	66,77
15 VAROVANJE OKOLJA IN NARAVNE DEDIŠČINE		-	440.062,86	440.062,86	177.195,48	40,27	40,27
15029001 Zbiranje in ravnanje z odpadki		-	45.420,97	45.420,97	42.391,46	93,33	93,33

ZAKLJUČNI RAČUN 2023 NAČRT RAZVOJNIH PROGRAMOV 2023-2026

v EUR

Opis	Obdobje financ.	Vrednost projekta	Proračun 2023	Velj.pror. 2023	Relaizacija 2023	Indeks 3:1	Indeks 3:2
			1	2	3	4	5
OB029-16-0003 Investicijsko vzdrževanje CERO Puconci	-	-	45.420,97	45.420,97	42.391,46	93,33	93,33
PV00 Lastna sredstva		-	45.420,97	45.420,97	42.391,46	93,33	93,33
15029002 Ravnanje z odpadno vodo		-	380.000,00	380.000,00	121.995,24	32,10	32,10
OB029-16-0008 Kanalizacijsko omrežje Gornja Radgona	01.01.2022 - 31.12.2026	-	380.000,00	380.000,00	121.995,24	32,10	32,10
PV00 Lastna sredstva		-	380.000,00	380.000,00	121.995,24	32,10	32,10
15059001 Ohranjanje biotske raznovrstnosti in varstvo naravnih vrednot		-	14.641,89	14.641,89	12.808,78	87,48	87,48
OB029-16-0009 Pot med vreli življenja	01.01.2022 - 31.12.2026	-	14.641,89	14.641,89	12.808,78	87,48	87,48
PV00 Lastna sredstva		-	14.641,89	14.641,89	12.808,78	87,48	87,48
16 PROSTORSKO PLANIRANJE IN STANOVANJSKO KOMUNALNA DEJAVNOST		-	4.451.623,06	4.451.623,06	4.239.947,18	95,24	95,24
16029003 Prostorsko načrtovanje		-	66.426,66	66.426,66	28.232,33	42,50	42,50
OB029-12-0002 Prostorsko načrtovanje- projektna in prostorska dokumentacija	01.01.2021 - 31.12.2026	-	47.747,22	47.747,22	23.332,50	48,87	48,87
PV00 Lastna sredstva		-	47.747,22	47.747,22	23.332,50	48,87	48,87
OB029-22-0004 Izdelava občinskega podrobnega prostorskega načrta za del enote urejanja	01.01.2022 - 31.12.2024	-	18.679,44	18.679,44	4.899,83	26,23	26,23
PV00 Lastna sredstva		-	18.679,44	18.679,44	4.899,83	26,23	26,23
16039001 Oskrba z vodo		-	4.207.299,87	4.207.299,87	4.083.383,63	97,05	97,05
OB029-12-0023 Oskrba prebivalstva s pitno vodo in varovanje vodnih virov Pomurja "Vodovo	01.01.2022 - 31.12.2026	-	5.015,98	5.015,98	83,66	1,67	1,67
PV00 Lastna sredstva		-	5.015,98	5.015,98	83,66	1,67	1,67
OB029-16-0013 Vodovodno omrežje Gornja Radgona	01.01.2022 - 31.12.2026	-	316.630,00	316.630,00	151.839,04	47,95	47,95
PV00 Lastna sredstva		-	316.630,00	316.630,00	151.839,04	47,95	47,95
OB029-18-0028 Nadgradnja vodovoda sistema C - 2. faza	01.01.2020 - 31.12.2024	9.177.116,00	3.823.887,89	3.823.887,89	3.931.216,91	102,81	102,81
PV00 Lastna sredstva		-	403.115,14	403.115,14	327.692,69	81,29	81,29
PV01 Transfer iz državnega proračuna		-	895.186,99	895.186,99	1.058.426,55	118,24	118,24
PV02 Evropska sredstva		-	2.525.585,76	2.525.585,76	2.545.097,67	100,77	100,77
OB029-23-0003 Izvedba krožnega vodovoda na Pokopališki cesti in prevezava	01.01.2023 - 31.12.2024	6.200,00	7.600,00	7.600,00	0,00	0,00	0,00
PV00 Lastna sredstva		-	7.600,00	7.600,00	0,00	0,00	0,00

ZAKLJUČNI RAČUN 2023 NAČRT RAZVOJNIH PROGRAMOV 2023-2026

v EUR

Opis	Obdobje financ.	Vrednost projekta	Proračun 2023	Velj.pror. 2023	Relaizacija 2023	Indeks 3:1	Indeks 3:2
			1	2	3	4	5
OB029-23-0004 Podaljšanje vodovoda v Lokavcih- do hš 4-6	01.01.2023 - 31.12.2024	17.000,00	13.722,00	13.722,00	0,00	0,00	0,00
PV00 Lastna sredstva		-	13.722,00	13.722,00	0,00	0,00	0,00
OB029-23-0012 Celovita oskrba s pitno vodo v SV Slovenije-varovanje vodnih virov	01.07.2023 -	-	244,00	244,00	244,02	100,01	100,01
PV00 Lastna sredstva		-	244,00	244,00	244,02	100,01	100,01
OB029-23-0042 Nadgradnja vodov.systema C - 2.faza (lastni delež v celoti)	-	-	40.200,00	40.200,00	0,00	0,00	0,00
PV00 Lastna sredstva		-	40.200,00	40.200,00	0,00	0,00	0,00
16039003 Objekti za rekreacijo		-	151.702,35	151.702,35	126.251,10	83,22	83,22
OB029-18-0026 Kolesarske poti Gornja Radgona	01.01.2021 - 31.12.2023	-	140.702,35	140.702,35	126.251,10	89,73	89,73
PV00 Lastna sredstva		-	140.702,35	140.702,35	126.251,10	89,73	89,73
OB029-19-0017 Kolesarske povezave SV Slovenija	01.01.2022 - 31.12.2025	-	11.000,00	11.000,00	0,00	0,00	0,00
PV00 Lastna sredstva		-	11.000,00	11.000,00	0,00	0,00	0,00
16059002 Spodbujanje stanovanjske gradnje		-	26.194,18	26.194,18	2.080,12	7,94	7,94
OB029-23-0040 Izvajanje posegov na skupnih delih in napravah v solastnini	01.01.2024 -	-	26.194,18	26.194,18	2.080,12	7,94	7,94
PV00 Lastna sredstva		-	26.194,18	26.194,18	2.080,12	7,94	7,94
17 ZDRAVSTVENO VARSTVO		-	29.817,00	29.817,00	0,00	0,00	0,00
17029001 Dejavnost zdravstvenih domov		-	29.817,00	29.817,00	0,00	0,00	0,00
OB029-23-0002 Ultrazvok za potrebe dispanzerja za ženske	01.01.2023 - 31.12.2023	29.817,00	29.817,00	29.817,00	0,00	0,00	0,00
PV00 Lastna sredstva		-	29.817,00	29.817,00	0,00	0,00	0,00
18 KULTURA, ŠPORT IN NEVLADNE ORGANIZACIJE		-	158.327,47	159.354,37	158.232,83	99,94	99,30
18039001 Knjižničarstvo in založništvo		-	27.177,00	27.177,00	26.055,46	95,87	95,87
OB029-14-0013 Investicije v knjižnico/knjižno gradivo/	01.01.2022 - 31.12.2026	-	27.177,00	27.177,00	26.055,46	95,87	95,87
PV00 Lastna sredstva		-	27.177,00	27.177,00	26.055,46	95,87	95,87
18059001 Programi športa		-	131.150,47	132.177,37	132.177,37	100,78	100,00
OB029-13-0015 Izgradnja večnamenske športne dvorane	01.01.2019 - 31.12.2022	5.249.234,64	124.505,19	124.505,19	124.505,19	100,00	100,00
PV00 Lastna sredstva		-	124.505,19	124.505,19	124.505,19	100,00	100,00

ZAKLJUČNI RAČUN 2023 NAČRT RAZVOJNIH PROGRAMOV 2023-2026

v EUR

Opis	Obdobje financ.	Vrednost projekta	Proračun 2023	Velj.pror. 2023	Relaizacija 2023	Indeks 3:1	Indeks 3:2
			1	2	3	4	5
<u>OB029-18-0006 Rušitev in preureditev starih slačilnic</u>	<u>01.01.2019 - 31.12.2019</u>	<u>7.250,00</u>	<u>0,00</u>	<u>1.026,90</u>	<u>1.026,90</u>	<u>-</u>	<u>100,00</u>
PV00 Lastna sredstva		-	0,00	1.026,90	1.026,90	-	100,00
<u>OB029-23-0039 Uprav.in vzdrž.TŠC Trate-nakup opreme</u>	<u>-</u>	<u>-</u>	<u>6.645,28</u>	<u>6.645,28</u>	<u>6.645,28</u>	<u>100,00</u>	<u>100,00</u>
PV00 Lastna sredstva		-	6.645,28	6.645,28	6.645,28	100,00	100,00
19 IZOBRAŽEVANJE		-	153.549,89	153.549,89	96.345,32	62,75	62,75
19029001 Vrtci		-	33.824,48	33.824,48	0,00	0,00	0,00
<u>OB029-16-0018 Investicijski transferi- Vrtec Manka Golarja Gornja Radgona</u>	<u>01.01.2022 - 31.12.2026</u>	<u>-</u>	<u>21.624,48</u>	<u>21.624,48</u>	<u>0,00</u>	<u>0,00</u>	<u>0,00</u>
PV00 Lastna sredstva		-	21.624,48	21.624,48	0,00	0,00	0,00
<u>OB029-20-0001 Vrtec pri OŠ dr.Antona Trstenjaka Negova- investicija</u>	<u>01.01.2023 - 31.12.2026</u>	<u>-</u>	<u>12.200,00</u>	<u>12.200,00</u>	<u>0,00</u>	<u>0,00</u>	<u>0,00</u>
PV00 Lastna sredstva		-	12.200,00	12.200,00	0,00	0,00	0,00
19039001 Osnovno šolstvo		-	116.294,21	116.294,21	95.124,65	81,80	81,80
<u>OB029-15-0011 Vzdrževanje javnih zavodov</u>	<u>01.01.2022 - 31.12.2024</u>	<u>-</u>	<u>74.294,21</u>	<u>74.294,21</u>	<u>55.312,67</u>	<u>74,45</u>	<u>74,45</u>
PV00 Lastna sredstva		-	74.294,21	74.294,21	55.312,67	74,45	74,45
<u>OB029-15-0021 Investicijski transferi OŠ dr.Antona Trstenjaka Negova</u>	<u>01.01.2022 - 31.12.2022</u>	<u>-</u>	<u>42.000,00</u>	<u>42.000,00</u>	<u>39.811,98</u>	<u>94,79</u>	<u>94,79</u>
PV00 Lastna sredstva		-	42.000,00	42.000,00	39.811,98	94,79	94,79
19039002 Glasbeno šolstvo		-	3.431,20	3.431,20	1.220,67	35,58	35,58
<u>OB029-12-0062 Investicije Glasbena šola Gornja Radgona</u>	<u>01.01.2022 - 31.12.2026</u>	<u>-</u>	<u>3.431,20</u>	<u>3.431,20</u>	<u>1.220,67</u>	<u>35,58</u>	<u>35,58</u>
PV00 Lastna sredstva		-	3.431,20	3.431,20	1.220,67	35,58	35,58
23 INTERVENCIJSKI PROGRAMI IN OBVEZNOSTI		-	105.355,00	105.355,00	0,00	0,00	0,00
23029002 Posebni programi pomoči v primerih nesreč		-	105.355,00	105.355,00	0,00	0,00	0,00
<u>OB029-23-0034 Odprava posledic škode na GJI - naravne nesreče 4.8.2023</u>	<u>-</u>	<u>-</u>	<u>35.507,00</u>	<u>35.507,00</u>	<u>0,00</u>	<u>0,00</u>	<u>0,00</u>
PV00 Lastna sredstva		-	35.507,00	35.507,00	0,00	0,00	0,00
<u>OB029-23-0036 Odprava posledic plazov - naravne nesreče pred 4.8.2023</u>	<u>-</u>	<u>-</u>	<u>34.848,00</u>	<u>34.848,00</u>	<u>0,00</u>	<u>0,00</u>	<u>0,00</u>
PV00 Lastna sredstva		-	34.848,00	34.848,00	0,00	0,00	0,00
<u>OB029-23-0037 Odprava posledic škode na GJI - naravne nesreče pred 4.8.2023</u>	<u>-</u>	<u>-</u>	<u>5.000,00</u>	<u>5.000,00</u>	<u>0,00</u>	<u>0,00</u>	<u>0,00</u>

ZAKLJUČNI RAČUN 2023 NAČRT RAZVOJNIH PROGRAMOV 2023-2026

v EUR

Opis	Obdobje financ.	Vrednost projekta	Proračun 2023	Velj.pror. 2023	Relaizacija 2023	Indeks 3:1	Indeks 3:2
			1	2	3	4	5
PV00 Lastna sredstva		-	5.000,00	5.000,00	0,00	0,00	0,00
OB029-23-0038 Odprava posledic škode na cestah - naravne nesreče pred 4.8.2023	-	-	<u>30.000,00</u>	<u>30.000,00</u>	<u>0,00</u>	<u>0,00</u>	<u>0,00</u>
PV00 Lastna sredstva		-	30.000,00	30.000,00	0,00	0,00	0,00
			7.975.313,46	7.977.698,96	7.004.431,51	87,83	87,80

2. OBRAZLOŽITVE ZAKLJUČNEGA RAČUNA PRORAČUNA

POSLOVNO POROČILO OBČINE GORNJA RADGONA

PREDSTAVITEV OBČINE

Občina Gornja Radgona je srednje velika občina na severovzhodu Slovenije, ki je bila ustanovljena 4. oktobra 1994 z objavo Zakona o ustanovitvi občin ter o določitvi njihovih območij v Uradnem listu 60/94. Občina leži v severovzhodni Sloveniji in je obmejna občina, saj vzdolž reke Mure v dolžini 22 km meji na Republiko Avstrijo, na ostalih straneh pa na občine Apače, Radenci, Sveti Jurij ob Ščavnici, Cerkvenjak, Benedikt, Sveta Ana in Sveta Trojica v Slovenskih goricah.

Ozemlje občine je bilo naseljeno že v prazgodovinski dobi, kar so dokazale najdbe gomil na vzhodni strani grada v Gornji Radgoni (orožje, čelade, meči, črepinje), pri opekarni je odkopana gomila odkrila skeletni pokop iz starejše železne dobe z vsemi pridevki (meč, sekira, sulice, igla, žara in bronast voziček), pri železniški postaji so bile najdene črepinje iz bronaste dobe in pri avtobusni postaji preperelo okostje z ročno izdelanimi glinastimi posodicami. Žal nadaljnje raziskovanje in zasledovanje kulturnih tal iz različnih razlogov ni bilo mogoče. Skozi zgodovino se je na območju današnje občine Gornja Radgona trgovalo z vinom, sadjem in drugimi kmetijskimi pridelki, kmetijstvo pa je še danes ena izmed najpomembnejših panog v občini.

Sedež Občine je v Gornji Radgoni, kjer je tudi sedež Upravne enote Gornja Radgona za občine Gornja Radgona, Apače, Radenci in Sv. Jurij ob Ščavnici. Občina Gornja Radgona zajema 30 naselij na skupni površini 74,6 km², kjer po dostopnih podatkih za leto 2023 (stanje H2 2023) živi skupno 8.324 oseb s prijavljenim stalnim bivališčem v občini (4.187 žensk in 4.137 moških). Gostota naseljenosti znaša 111,58 prebivalca na km², kar je več od slovenskega povprečja (104,0 preb./km²). Povprečna starost prebivalstva znaša 46,1 let. Na območju občine je 3.471 gospodinjstev. Povprečno število članov gospodinjstva je 2,4.

Površina občine je 74,6 kvadratnega kilometra, od tega je približno 5000 hektarjev kmetijskih površin in 2350 hektarjev gozdov.

Na območju Občine Gornja Radgona so ustanovljeni ožji deli občine, katerih naloge in pristojnosti so določene s statutom občine in z odlokom:

1. Krajevna skupnost Črešnjevci – Zbigovci obsega območja naselij: Črešnjevci, Orehovci, Orehovski Vrh, Police, Ptujška Cesta in Zbigovci.
2. Krajevna skupnost Gornja Radgona obsega območja naselij: Gornja Radgona, Hercegovščak, Mele, Norički Vrh in Podgrad.
3. Krajevna skupnost Spodnji Ivanjci obsega območja naselij: Ivanjski Vrh, Očeslavci, Spodnji Ivanjci, Stavešinci in Stavešinski Vrh.
4. Krajevna skupnost Negova obsega območja naselij: Gornji Ivanjci, Ivanjševci ob Ščavnici, Ivanjševski Vrh, Kunova, Lokavci, Negova, Radvenci in Rodmošci.
5. Krajevna skupnost Spodnja Ščavnica obsega območja naselij: Aženski Vrh, Lastomerci, Lomanoše, Plitvički Vrh, Spodnja Ščavnica in Zagajski Vrh.

Organi Občine Gornja Radgona

- župan
- občinski svet
- nadzorni odbor občine

Župan predstavlja in zastopa občino, predstavlja občinski svet, sklicuje in vodi seje občinskega sveta, izvršuje občinski proračun ter med drugim skrbi za izvajanje splošnih aktov občine in drugih odločitev občinskega sveta.

Občinski svet je najvišji organ odločanja v vseh zadevah v okviru pravic in dolžnosti občine. V občinskem svetu Občine Gornja Radgona je 21 članic in članov občinskega sveta.

Nadzorni odbor občine je najvišji organ nadzora javne porabe v občini. Nadzorni odbor v tem mandatu šteje 7 članov, ki jih imenuje in razrešuje občinski svet izmed občanov.

Občinska uprava v občini v skladu z zakonom, statutom in splošnimi akti občine izvaja upravne naloge iz občinske pristojnosti.

Občino Gornja Radgona je v letu 2023 zastopala županja Urška MAUKO TUŠ. Občinsko upravo je v letu 2023 vodil direktor občinske uprave Vladimir MAUKO.

Neposredni in posredni proračunski uporabniki proračuna Občine Gornja Radgona so:

Neposredni proračunski uporabniki:

- župan, občinski svet in nadzorni odbor, občinska uprava, skupna občinska uprava – medobčinski inšpektorat, KS Gornja Radgona, KS Črešnjevci – Zbigovci, KS Spodnja Ščavnica, KS Spodnji Ivanjci in KS Negova.

Posredni proračunski uporabniki:

- javni vzgojno-izobraževalni zavod Osnovna šola Gornja Radgona
- javni vzgojno-izobraževalni zavod Osnovna šola dr. Antona Trstenjaka Negova
- javni vzgojno-izobraževalni zavod Vrtec Manka Golarja Gornja Radgona
- javni zavod PORA, razvojna agencija Gornja Radgona
- javni zavod Zavod za kulturo, turizem in promocijo Gornja Radgona (Kultprotur)
- javni vzgojno-izobraževalni zavod Glasbena šola Gornja Radgona (v soustanoviteljstvu občin UE Gornja Radgona)
- javni zavod Knjižnica Gornja Radgona (v soustanoviteljstvu občin UE Gornja Radgona)

Občina Gornja Radgona je poleg zgoraj navedenih zavodov soustanoviteljica dveh javnih zavodov, ki pa nista posredna proračunska uporabnika, in sicer javnega zavoda Zdravstveni dom Gornja Radgona in Pomurske lekarne Murska Sobota ter ustanoviteljica enega javnega podjetja, Komunala Radgona d.o.o. ter soustanoviteljica treh javnih podjetij, Javno podjetje Prlekija d.o.o., Mariborski vodovod javno podjetje d.o.o. in Center za ravnanje z odpadki Puconci d.o.o.

Občina Gornja Radgona ima kapitalski delež še v podjetju Dom starejših občanov Gornja Radgona d.o.o. v višini 100 %.

1. Zakonske in druge pravne podlage, ki pojasnjujejo delovno področje občine

Pravna osnova delovanja občine je Zakon o lokalni samoupravi, na osnovi tega pa sprejet temeljni akt občine, kar je v primeru Občine Gornja Radgona, Statut Občine Gornja Radgona. Obe pravni podlagi predstavljata temelj, na osnovi katerega občina samostojno opravlja naloge iz svoje pristojnosti, in sicer:

- normativno urejanje lokalnih zadev javnega pomena,
- upravljanje z občinskim premoženjem,
- omogočanje pogojev za gospodarski razvoj občine,
- ustvarjanje pogojev za gradnjo stanovanj in skrb za povečanje najemnega socialnega sklada stanovanj,
- skrb za lokalne javne službe, ki so obvezne ali pa ne,
- pospeševanje vzgojno-izobraževalne in zdravstvene dejavnosti,
- pospeševanje socialnega skrbstva, predšolskega varstva, osnovnega varstva otrok in družine, skrb za socialno ogrožene, invalidne in ostarele osebe,
- pospeševanje raziskovalne, kulturne in društvene dejavnosti, razvoj športa in rekreacije,
- skrb za varstvo zraka, tal, vodnih virov, varstvo pred hrupom, zbiranje in odlaganje odpadkov in druge dejavnosti varstva okolja,
- upravljanje, gradnja in vzdrževanje lokalnih cest in javnih poti, površin za pešce in kolesarje,
- skrb za požarno varnost in varstvo občanov v primeru elementarnih in drugih nesreč,
- urejanje javnega reda v občini.

Občina svoje naloge opravlja na podlagi številnih zakonov in podzakonskih aktov, med drugim tudi na osnovi:

- Zakona o lokalni samoupravi
- Zakona o ustanovitvi občin in določitvi njihovih območij
- Zakona o javnih uslužbencih
- Zakona o sistemu plač v javnem sektorju
- Zakona o javnih finančah
- Zakona o izvrševanju proračuna Republike Slovenije
- Zakona o računovodstvu
- Zakona o javnih naročilih
- Zakona o političnih strankah
- Zakona o splošnem upravnem postopku
- Zakona o upravnih taksah
- Zakona o financiranju občin
- Zakona o zavodih
- Zakona o financiranju vzgoje in izobraževanja
- Zakona o vrtcih
- Zakona o osnovni šoli
- Zakona o uresničevanju javnega interesa na področju kulture

- Zakona o knjižničarstvu
- Zakona o zdravstvenem varstvu in zdravstvenem zavarovanju
- Zakona o športu
- Zakona o graditvi objektov
- Zakona o urejanju prostora
- Zakona o prostorskem načrtovanju
- Zakona o varstvu pred naravnimi in drugimi nesrečami
- Zakona o gospodarskih javnih službah
- Zakona o javnih cestah
- Stanovanjskem zakonu itd.

Poleg zgoraj navedenih zakonov in na njihovi podlagi sprejetih podzakonskih aktov, predstavljajo pravno podlago, ki pojasnjuje delovno področje neposrednega uporabnika, tudi odloki, pravilniki in drugi pravni akti Občine Gornja Radgona.

2. Dolgoročni cilji

Občina Gornja Radgona si je dolgoročne cilje zadala v Strategiji razvoja Občine Gornja Radgona za obdobje 2017-2023, ki je bila sprejeta na 19. redni seji Občinskega sveta Občine Gornja Radgona, dne 22. 6. 2017.

1. RAZVOJNA PRIORITETA: KONKURENČNO IN ZELENO GOSPODARSTVO z 2 investicijskima področjema:

IP1.1. INOVATIVNOST, USTVARJALNOST, PODJETNOST IN ZNANJE ZA KONKURENČNOST

IP 1.2. ZELENO GOSPODARSTVO

2. RAZVOJNA PRIORITETA: ZNANJE, TOLERANTNOST IN ZDRAVJE s 3 investicijskimi področji:

IP 2.1. RAZVOJ TALENTOV, USTVARJALNOST TER KREPITEV ZDRAVJA IN AKTIVNEGA ŽIVLJENJSKEGA SLOGA

IP 2.2. SOCIALNA VKLJUČENOST IN ZMANJŠANJE TVEGANJA

IP 2.3. RAZVOJ KULTURE IN UMETNIŠKEGA USTVARJANJA

3. RAZVOJNA PRIORITETA: ZELENO ŽIVLJENJSKO OKOLJE IN UČINKOVITA RABA VIROV s 3 investicijskimi področji:

IP 3.1. ENERGETSKO VZDRŽNA DRUŽBA

IP 3.2. ČISTO OKOLJE IN OHRANJENA NARAVA

IP 3.3. TRAJNOSTNA MOBILNOST IN UREJANJE PROSTORA

4. RAZVOJNA PRIORITETA: TRAJNOSTNI RAZVOJ PODEŽELJA z 1 investicijskim področjem:

IP 4.1. IZBOLJŠANJE KAKOVOSTI ŽIVLJENJA NA PODEŽELJU

Posamezni indikativni projekti znotraj zgoraj navedenih razvojnih prioritet so podrobno navedeni in opisani v Strategiji Občine Gornja Radgona 2017 – 2023.

V kolikor zgoraj navedene razvojne prioritete razdelimo na ključna razvojna področja, potem lahko dolgoročne cilje občine opredelimo po posameznih področjih:

GOSPODARSTVO

Temeljni cilj na področju razvoja gospodarstva je zagotavljanje prometne in komunalne infrastrukture ter ustrezno opremljena zemljišča za razvoj podjetništva in gospodarstva (*širitev industrijske cone, podjetniško-storitveni inkubator, »coworking«*...), pospeševanje tujih vlaganj, spodbujanje podjetništva, kreativnosti in tehničnega ustvarjanja pri mladih, učinkovitejše in tesneje povezano podporno okolje za pridobivanje finančnih sredstev, premagovanje birokratskih ovir ter promoviranje dobrih gospodarskih praks in povezovanje gospodarskih panog.

V Občini Gornja Radgona smo vse do leta 2018 ugotavljali (1. 7. 2018 je pričel veljati Zakon o spodbujanju investicij - ZSInv, ki dovoljuje občini, da z neposredno pogodbo proda svoje stvarno premoženje gospodarski družbi po ceni, ki je nižja od tržne), da so iz pregleda nalog lokalnih skupnosti izhajale praktično nične neposredne pristojnosti občin na področju gospodarskega razvoja. Vloga občin v Sloveniji je bila izrazito omejujoča. Mednarodne raziskave kažejo izrazito majhno decentralizacijo, tudi fiskalno. De facto to pomeni malo proračunskih sredstev za občine, z malo sredstvi pa ni mogoče zagotoviti velikih vlaganj. Skoraj četrtina občin nima sprejetih prostorsko urejenih aktov, ker je naloga, ki jo je zadala država lokalnim skupnostim v predvidenem

roku bila preobsežna in zakonodaja preveč restriktivna. V zakonodaji tudi ni opredeljenega javnega interesa za gospodarski razvoj občin. Zakonodaja ne omogoča, da bi se občina vključila z deležem v investicijo gospodarske družbe, pa čeprav je ohranitev delovnih mest legitimni interes javnosti. Občina ne more dodeliti stavbne pravice brezplačno, če ni v javnem interesu lokalne skupnosti, v zakonodaji pa ni definirano kaj je javni interes, zato to določilo zakona v praksi ni uporabno. Potrebno je odpraviti tudi administrativne ovire za investitorje, saj je postopek nepregleden in časovno prezahteven. Vse to so zakonodajni ali sistemski popravki, ki so potrebni, če želimo zagotoviti boljši gospodarski razvoj lokalnih skupnosti.

Razpoložljivost in cenovna dostopnost stavbnih zemljišč je po našem mnenju, ena izmed bistvenih osnov za omogočanje gospodarskega razvoja v občinah. Na primeru dobre prakse v občini Gornja Radgona v letih 2003-2005, ko je občina nekaterim investitorjem prodala zazidljiva zemljišča po zelo nizki ceni se je Industrijska cona Gornja Radgona (Mele) razširila z novimi podjetji: Elrad International, Reflex, Escada, Arcont IP, itd. se da z gotovostjo trditi, da se z malo dobre volje in razuma da ogromno narediti. Občina se je v letu 2020 z vsemi močmi angažirala in z OPN spremenjena gozdna zemljišča v stavbna, v Industrijski coni Gornja Radgona (Mele), prenesla v last občine in po najnižji sprejemljivi ceni (v skladu z zakonom: ZSInv) ponudila zainteresiranim investitorjem, ki so tudi sofinancirali izdelavo Odloka o občinskem podrobnem prostorskem načrtu v enoti urejanja prostora GR 53 (Elrad International, Var, Reflex, GMW). Zemljišča za svoje potrebe so od občine odkupila podjetja Var, GMW in Elrad. Naslednji korak občine je, da se omenjena zemljišča opremijo z gospodarsko javno infrastrukturo (cesta, vodovod, kanalizacija, elektrika, plinovod, telekomunikacije ...), za kar je občina v letu 2021 pridobila gradbeno dovoljenje in v letu 2022 že začela z deli. Občina sama ni zmožna izvesti predmetne investicije in za izvedbo nujno potrebuje sofinancerska sredstva Republike Slovenije. Ustrezna vloga je bila posredovana na MGRT že v juniju 2021, v letu 2022 pa pridobljen sklep o sofinanciranju in smo v 2023 že črpali predmetna sredstva. Dela na izgradnji javne infrastrukture v IC Mele so bila v glavnini izvedena v letu 2023, izvedba zaključnih del in odprav pomanjkljivosti pa bo izvedena do konec marca 2024. V letu 2023 je bilo gospodarskim subjektom po metodi javnega zbiranja ponudb prodanih tudi nekaj komunalno opremljenih zemljišč v IC Mele.

TURIZEM

Razvoj turizma je za občino prav gotovo ena najbolj perspektivnih dejavnosti: Temelji za razvoj turizma pa so vsekakor kulturna in sakralna dediščina in mnogotera naravna bogastva, ki pa jih v Občini ni malo.

Turistična ponudba v Občini je zelo obsežna, osredotočena pa predvsem na izletniški turizem. Pri tem predstavljajo težavo nastanitvene zmogljivosti pa tudi aktivnosti, ki bi turista oziroma gosta dlje časa ustavile in zadržale na območju naše občine.

Kot podporno okolje za razvoj turizma v veliki meri pripomore društvena dejavnost, ki je dobro razvita. Društva se vključujejo v pripravo raznih prireditev in v projekte. Najbolj aktivna so turistična, kulturna, športna, lovska, gasilska društva ter društva, ki delujejo na kmetijskem področju. S svojim delovanjem in organiziranjem različnih prireditev popestrijo turistično ponudbo občine in pritegnejo različne obiskovalce tudi od drugod. Na ta način se ohranjajo bogata duhovna in materialna dediščina ter kulturna identiteta posameznih območij.

Občina Gornja Radgona sofinancira delovanje vseh društev z vsakoletnim javnim razpisom za sofinanciranje njihovih programov in projektov. Na področju turizma sta v občini Gornja Radgona registrirani samo še dve turistični društvi in ena Zveza društev, in sicer Turistično društvo Negova - Sp. Ivanjci, Turistično društvo Majolka in Zveza društev Moja Mura.

Izgradnja in nadgradnja vedno večje in boljše športne infrastrukture ter športne dvorane je eden pomembnih dejavnikov, ki v veliki meri prispevajo k promociji Občine. Svojevrstni del turistično - promocijske aktivnosti so tudi sejmi v Občini, in sicer sejmi podjetja Pomurski sejem in občinski tradicionalni sejmi, kmečka tržnica, ponudba podjetja Radgonske gorice z ogledi kleti in z degustacijami odličnih vin in penin.

V občini se prav tako razvija kulturni turizem; iz bogatih vsebin muzeja Špital in z upravljanjem gradu Negova, je občina pridobila izjemno turistično infrastrukturo, ki jo tudi odlično trži občinski Zavod Kulprotur Gornja Radgona.

Potenciali turizma so še veliki, predvsem v bogati naravni in kulturni dediščini, v termalnih virih oziroma slatinskih vrelih in mofetah, ki so svojevrstno naravno bogastvo, v tradiciji na kmečkem turizmu in drugih oblikah turizma na podeželju (lov in ribolov), ki jih občina postopoma razvija.

V letu 2021 je bila uspešno predana namenu pot ob Muri izgrajena v okviru projekta GO Mura, tako da imamo sedaj urejene turistično rekreativne poti ob Muri od meje z občino Apače pa vse do meje z občino Radenci; poti so urejene in vzdrževane, postavljene so klopi, koši, info table ...

V naslednjem obdobju želi občina razvijati in promovirati turizem še z drugimi aktivnostmi, kot so vzpostavitev postajališča za avtodome na TŠC Trate, z nadgradnjo že vzpostavljene kolesarske poti Pot med vreli, in sicer z vzpostavitvijo interpretacije »ohranjanje dediščini iz globin« pri Ivanjševski slatini ter pri mofetah Slepica in Strmec; nadaljevati urejanje poti ob reki Muri in na radgonski grad ter nuditi vso možno podporo podjetju

Radgonske gorice pri projektu izgradnje hotela in drugih spremljajočih aktivnosti na Jurkovičevi ulici v starem delu mesta Gornja Radgona.

KMETIJSTVO

Lokalno okolje nima vpliva na oblikovanje kmetijske politike, lahko pa pri načrtovanju razvojnih projektov upošteva smernice trajnostnega razvoja podeželja z ukrepi, ki vodijo v izboljšanje konkurenčnosti kmetijskega in gozdarskega sektorja.

Za pomoč in podporo pri razvoju podeželja, izboljšanje demografske slike in s tem dvig kakovosti življenja na podeželju, kot tudi kulturne krajine, občina vsako leto preko javnega razpisa finančno pomaga pri navedenih ukrepih, kot so: sofinanciranju naložb na kmetijskih gospodarstvih v zvezi s primarno kmetijsko proizvodnjo in sofinanciranje naložb v zvezi s predelavo in trženjem kmetijskih proizvodov. Glede pospeševanja razvoja turizma na podeželju se je občina opredelila za sofinanciranje stroškov naložb s ciljem varovanja in ohranjanja značilnosti kulturne in naravne dediščine oziroma arheoloških in zgodovinskih značilnosti na kmetijskem gospodarstvu. Prav tako se je občina opredelila za sofinanciranje naložb v gozdarske tehnologije z namenom učinkovitega gospodarjenja z gozdovi, okolju prijazni obdelavi tal ter povečanju varnosti pri delu v gozdu.

S finančno pomočjo občina spodbuja kmetijske pridelovalce, da zavarujejo svoje pridelke pred posledicami naravnih nesreč, slabih vremenskih razmer, boleznimi živali ali škodljivih organizmov na rastlinah ter zaščiteni živali. Cilj te pomoči je sofinanciranje dela zavarovalnih premij za zavarovanje kmetijske proizvodnje in za zaščito živali.

Pomoč *de minimis* je možno dodeliti upravičencem iz gospodarske panoge, t. j. v dopolnilne dejavnosti na kmetiji in niso primarna kmetijska proizvodnja. Cilj ukrepa Pomoč za naložbe za opravljanje v predelavo in trženje kmetijskih in živilskih proizvodov ter naložbe v nekmetijsko dejavnost na kmetiji pomeni diverzifikacijo dejavnosti na kmetijskih gospodarstvih v predelavo in trženje kmetijskih in živilskih proizvodov ter širjenje nekmetijskih dejavnosti na kmetijskih gospodarstvih. Z ukrepom se želi ustvariti pogoje in možnosti za ohranjanje obstoječih in ustvarjanje novih delovnih mest, višje ravni strokovne izobrazbenosti in usposobljenosti kmetov in njihovih članov s področja nekmetijskih dejavnosti na kmetiji ter izboljšanje dohodkovnega položaja in utrjevanje tržnega položaja kmetijskih gospodarstev.

Občina je v svoj proračun dodala tudi finančno podporo živinorejcem, in sicer za izvajanje strokovnega programa zgodnjega ugotavljanja brejosti krav iz vzorcev mleka.

Iz programa kmetijstva se sofinancira zdravstveno varstvo živali, in sicer so sredstva namenjena za oskrbo in pomoč zapuščenim in najdenim živalim na območju občine, za katere pa poskrbi zavetišče za živali Mala hiša, za preventivno obveščanje glede oskrbe pa Društvo za zaščito živali Pomurja.

Občina je s svojim deležem na prebivalca, vključena v sistem sofinanciranja pri izvedbi obrambe pred točo. Na podlagi pogodbe o združevanju sredstev in preko javnega natečaja s strani MKGP in z drugimi občinami Pomurja in Prekmurja, se sklene pogodba z Letalskim centrom Maribor. Sofinanciranje projekta pomeni pomoč vsem kmetovalcem in krajanom pri preprečevanju večjih naravnih nesreč oziroma škod, ki jih povzročita neurje s točo.

OKOLJE IN INFRASTRUKTURA

Temeljni cilji na tem področju so pridobivanje domačih in mednarodnih finančnih sredstev za izgradnjo manjkajoče okoljske in cestne infrastrukture (izboljšanje prometne infrastrukture, spodbujanje uporabe javnega prometa in podpora trajnostni mobilnosti, ureditev javnih površin, zmanjšanje onesnaženosti zraka v mestu). K čistemu in zdravemu življenjskemu okolju se prispeva z izgradnjo manjkajočega in obnovo obstoječega kanalizacijskega sistema, zmanjšanjem količin komunalnih odpadkov, povečanjem dostopnosti do zdrave pitne vode ter zvišanjem kvalitete stanja voda. S povečanjem učinkovitosti rabe energije v javnih institucijah in gospodinjstvih ter povečanjem učinkovitosti elektroenergetskega sistema, torej z vlaganjem v energetske učinkovitost postaja družba energetske vzdržna. S povečanjem deleža obnovljivih virov energije, z vlaganjem v trajnostni razvoj obnovljivih virov energije ter s spodbujanjem ljudi h gradnji energijsko varčnih stanovanjskih enot je moč doseči energetske samozadostnosti. S celovitim pristopom ravnanja z vodami na območju občine ter zaradi podnebnih sprememb, ki grozijo svetu, je cilj tega področja nižanje poplavne ogroženosti na območju celotne občine. Varovanje okolja ter ohranjanje biotske raznovrstnosti s ciljem izboljšati stanje okolja, ohranjati pomembne vrste ter habitatne tipe tako, da se ohranjajo zavarovana območja, sanirajo degradirana območja, ipd. Občina Gornja Radgona je že izgradila centralno čistilno napravo in 10 km nove kanalizacije, medtem ko se je v letih 2022 in 2023 izvajal projekt Vodovod sistem C 2. faza, v skupni vrednosti skoraj 11 mio EUR, od tega 4 mio v občini Gornja Radgona. Znotraj te investicije se je urejal še kanalizacijski sistem, ki je bil potreben prenove, in ceste po ulicah kjer se je gradil vodovod. Na določenih ulicah (Vrtna ulica in Lackova ulica) se je prenovila javna razsvetljava.

ČLOVEŠKI VIRI

Cilj razvojne prioritete je, da se z vlaganjem v znanje omogoči boljša zaposlitev, s spodbujanjem aktivnega življenjskega sloga pa okrepi zdravje občanov. Hkrati je pomemben cilj prioritete omogočiti občanom dostop do integriranih socialnih in zdravstvenih storitev in infrastrukture ter spodbujanje medgeneracijskega povezovanja. Ta prioriteta zajema prav tako spodbujanje socialnega podjetništva na območju občine. Pomemben cilj je omogočiti dostop do kulturnih vsebin in aktivacija kulturno-umetniškega potenciala, ki ga je na območju občine Gornja Radgona še veliko.

Vlaganje v človeške vire preko različnih projektov mora postati ključna naloga vseh ustvarjalcev razvoja, pravica do izobraževanja, socialna pravičnost, čisto okolje in zdravje pa so glavne dejavnosti, ki morajo v bližnji prihodnosti doseči visoko raven.

Izkoriščanje naravnih virov (območje reke Mure, številne zelene površine in gozdne površine) za alternativne športne panoge je velik potencial, ki ga vključuje občina pri investicijah v razvoj športa. Občina Gornja Radgona poleg omenjenih neokrnjenih naravnih danosti ponuja tudi številne, športu in rekreaciji namenjene, lepo urejene površine na prostem kakor tudi pokrite športne objekte. Ponudba slednjih je s pridobitvijo Večnamenske športne dvorane Gornja Radgona ob OŠ (v letu 2022 je bila zaključena in uspešno predana namenu) še bogatejša in privlačnejša, tako za domače klube in društva ter posameznike kakor tudi druge, izven občinskih kakor tudi državnih meja. Vsi športni objekti in površine v občini se zelo dobro izkoriščajo, kar pomeni, da se kot družba vse bolj zavedamo pomena zdravja, ki je temelj kakovostnega življenja in dela.

Z večino športnih objektov in površin, ki so v lasti občine, upravlja občina sama. V prihodnje je želja in plan ohraniti vsaj takšen nivo kvalitete objektov in površin, obenem pa še obnoviti bivšo speedway stezo za potrebe rekreativnega teka, nordijske hoje in/ali nordijskega smučanja, izgraditi atletsko tartansko stezo ob OŠ Gornja Radgona ter prenoviti igrišče z umetno travo.

V občini se strmi k uvajanju programov, s katerimi bi intenzivneje vplivali na osebno rast prebivalstva.

Občina podpira in bo podpirala programe, ki bodo reševali socialne stiske vseh vrst ciljnih skupin na tem območju.

Podpirala bo programe kot so pomoč mladim družinam, večja vključenost invalidnih oseb in dolgotrajno brezposelnih, izvajanje pomoči žrtvam nasilja, dnevno varstvo otrok in starejših, programi pomoči brezdomcem, in druge programe namenjene najranljivejšim družbenim skupinam (Zavod Vitica, Zavetišče za brezdomne osebe, Varna hiša Pomurja, Pomurski materinski dom).

Občine Gornja Radgona, Radenci, Apače in Sveti Jurij ob Ščavnici so sofinancirale in izgradile Center za krepitev zdravja, prav tako se bo v letu 2024 nadaljevala investicijska vlaganja v Zdravstveni dom Gornja Radgona. Občina Gornja Radgona je sofinancirala izgradnjo Centra za krepitev zdravja, katerega namen je krepitev javno-zdravstvene vloge zdravstvenih domov, implementacija nadgradenj preventivnih pregledov za otroke in mladostnike, izvajanje preventivnih obravnav za ogrožene otroke in mladostnike ter izvajanje integrirane preventive kroničnih bolezni na primarni ravni zdravstvenega varstva, vključevanje ranljivih oseb v preventivno zdravstveno varstvo ter uvajanje modela skupnostnega pristopa za krepitev zdravja in zmanjševanja neenakosti v zdravju v lokalni skupnosti.

3. Letni cilji

3.1 Izvrševanje proračuna

Letni cilji občine so bili v letu 2023 razvidni iz sprejetega proračuna in rebalansa proračuna za koledarsko leto 2023, ter so bili predstavljeni v okviru glavnih programov, podprogramov, projektov in aktivnosti, ki izhajajo iz posebnega dela proračuna.

OBČINSKI SVET

- Politični sistem

Sredstva so se v proračunu 2023 zagotavljala za delovanje organa občine občinskega sveta, delovnih teles občinskega sveta, svetniških skupin ter delovanje političnih strank.

- Skupne administrativne službe in splošne javne storitve

Sredstva so se namenjala za obveščanje domače in tuje javnosti z objavami v uradnem glasilu občine ter z izdajo glasila občine (meseca maja 2023), izvedbo protokolarnih dogodkov lokalnega pomena ob praznovanju občinskega praznika.

ŽUPAN

- Politični sistem

Sredstva so se zagotavljala za delovanje organa občine – župana ter za podžupana in koordinatorjev.

- Zunanja politika in mednarodna pomoč

Občina Gornja Radgona je partnersko povezana s sosednjim mestom Bad Radkersburg v Avstriji, z mestom Bruchsal-Helmsheim v Nemčiji in pobratena z občino Mladenovac v Srbiji. V okviru mednarodnega sodelovanja občine smo v letu 2023 gostili delegacijo iz Občine Mladenovac v času našega občinskega praznika. Naša delegacija je potovala dvakrat v pobrateno občino Mladenovac, in sicer je bil izveden en obisk v začetku meseca avgusta ob njihovem občinskem prazniku in en obisk konec meseca decembra, ko so naši športniki sodelovali na njihovem tradicionalnem novoletnem turnirju v malem nogometu, kar je dogovorjeno bil prvi dogodek v sklopu praznovanja 50. obletnice uradnega pobratenja med našima občinama, ki se praznuje v letu 2024. Izveden je bil en obisk delegacije naše občine meseca oktobra v partnerskem mestu Bruchsal-Helmsheim, kjer sta bila izvedena dva večerni dogodki, na katerem se je javno promoviralo našo občino kot njihovo partnersko mesto. Sodelovanje je sicer potekalo tudi korespondenčno med predstavniki občin.

- **Skupne administrativne službe in splošne javne storitve**

Sredstva so se zagotavljala za pokrivanje stroškov obveščanja javnosti, pokroviteljstvo občine ter sprejema devetošolcev.

NADZORNI ODBOR

- **Ekonomska in fiskalna administracija**

Sredstva so se zagotavljala za delovanja organa občine – nadzornega odbora.

OBČINSKA UPRAVA

- **Ekonomska in fiskalna administracija**

Sredstva so se zagotavljala za pokrivanje stroškov plačilnega prometa ter za pokrivanje stroškov pobiranja taks s strani občanov, ki sta jih v imenu občine izvajala izvajalca gospodarskih javnih služb.

- **Skupne administrativne službe in splošne javne storitve**

Sredstva so se zagotavljala za pokrivanje stroškov rednega vzdrževanja in vodenja prostorskega informacijskega sistema, ki je izredno pomembno za nemoteno delo občinske uprave, za vzdrževanje in posodabljanje uradne spletne strani občine. Nadalje se v okviru tega programa sredstva zagotavljajo za pokrivanje stroškov pravnega zastopanja, sredstva za zavarovalne premije, izdajo občinskih glasil, izvedbo protokolarnih dogodkov, nakup zemljišč, izvedbo mrliške vežice v Negovi, razširitev IC Mele v Gornji Radgoni, izvedbo projekta Radgonski simboli ter nabavo traktorske kosilnice.

- **Lokalna samouprava**

Sredstva so se zagotavljala za članstvo občine v različnih organizacijah, katerega namen je zastopanje interesa občin napram državnemu nivoju ter pomoči pri samem delovanju, za delovanje LAS Prlekije v letu 2023, za pokrivanje stroškov zaposlenih v občinski upravi, v kateri je bilo konec leta 2023 zaposlenih 28 javnih uslužbencev, za izvajanje zakonskih obvez v povezavi z zaposlenimi ter za pokrivanje materialnih stroškov ter vseh stroškov vzdrževanja in opremljanja upravnih prostorov občinske zgradbe, v kateri se nahaja tudi sedež upravne enote UE Gornja Radgona in sedež javnega podjetja Komunala Radgona d.o.o.. V okviru tega programa so se sredstva zagotavljala tudi za pokrivanje delovanja občinske blagajne.

- **Obramba in ukrepi ob izrednih dogodkih**

Sredstva so se zagotavljala za delovanje sistema za zaščito in reševanje ter za delovanje gasilskih društev, nabave opreme za civilno zaščito v občini. Zaradi odprav posledic po neurjih in poplavih v letu 2023, so se sredstva zagotovila iz državnega proračuna pri uspešni prijavi za intervencijska sredstva ter predhodnega izplačila občinam, ki so utrpele škodo po neurjih.

- **Notranje zadeve in varnost**

Sredstva so se zagotavljala za delovanje Sveta za preventivo in vzgojo v cestnem prometu na področju preventive in vzgoje v cestnem prometu, predvsem za izboljšanje varnosti otrok in mladine v cestnem prometu ter organizacijo preventivnih akcij za vse ostale občane oziroma udeležence v prometu. Sredstva so se zagotavljala tudi za aktivnosti v sklopu Evropskega tedna mobilnosti in za izvedbo programa JUMICAR v osnovnih šolah.

- **Trg dela in delovni pogoji**

Sredstva so se zagotavljala za sofinanciranje javnih del ter povečanje zaposlenosti. Občina Gornja Radgona je sofinancirala izvajanje javnih del za javne delavce, ki so opravljali javna dela v CSD Pomurje, DSO-GR, d.o.o., OŠ Gornja Radgona, OŠ dr. Antona Trstenjaka Negova, RKS-Območno združenje Gornja Radgona, Vrtcu Manka Golarja Gornja Radgona, Zavodu Vitica in Gasilski zvezi Gornja Radgona.

- **Kmetijstvo, gozdarstvo in ribištvo**

Z novo Uredbo EU usklajen in sprejet Pravilnik o ohranjanju in spodbujanju razvoja kmetijstva in podeželja v občini Gornja Radgona, je podlaga za finančno pomoč pri naložbah na kmetijskih gospodarstvih v zvezi s primarno kmetijsko proizvodnjo, pomoč za naložbe v zvezi s predelavo in trženjem kmetijskih proizvodov, pomoč za naložbe za ohranjanje kulturne in naravne dediščine na kmetijskih gospodarstvih, pomoč za

naložbe v gozdarske tehnologije ter v predelavo, mobilizacijo in trženje gozdarskih proizvodov ter pomoč pri plačilu zavarovalnih premij. Prav tako je pomoč namenjena za naložbe v predelavo in trženje kmetijskih in živilskih proizvodov oziroma za naložbe v nekmetijsko dejavnost na kmetiji, za izobraževanje in usposabljanje na področju dopolnilnih in nekmetijskih dejavnosti na kmetiji (predelava in trženje) ter pomoč pri izobraževanju in usposabljanju na področju dopolnilnih dejavnosti. V sklopu naštetih ukrepov so se sredstva dodelila tudi društvom, ki so registrirana za delovanje na področju kmetijstva v Občini.

Finančna sredstva so se zagotovila za sofinanciranje izvajanja obrambe pred točo z letali, ki ga z deležem sofinancira pristojno ministrstvo, večina Pomurskih občin in nekatere Podravske občine.

V Proračunu so se zagotovila finančna sredstva za zaščito in varstvo zapuščenih in najdenih malih živali v okviru azila v zavetišču Mala hiša ter Društvu za zaščito živali Pomurja, ki skrbi za ozaveščanje pomoči živalim, hkrati pa si prizadevajo, da bi živali živele svoji vrsti primerno življenje.

Sredstva v okviru postavke so namenjena tudi Lovskim družinam, za zagotavljanje trajnostnega gospodarjenja z divjadjo. Namenska sredstva so občinam zagotovljena iz proračuna pristojnega ministrstva, v okviru sorazmernega dela pripadajoče koncesijske dajatve glede na lovno površino, ki leži na območju občine.

Finančna sredstva so se kmetijskim gospodarstvom, živinorejcem, s strani občine zagotovila za sofinanciranje strokovnega programa zgodnjega ugotavljanja brežnosti iz vzorcev mleka pri kravah.

- **Promet, prometna infrastruktura in komunikacije**

Sredstva so se zagotavljala za upravljanje in vzdrževanje občinskih cest (mestnih ulic, lokalnih cest, javnih poti in gozdnih cest) skozi celotno koledarsko leto, tako v sklopu izvajanja letnega vzdrževanja cest kot tudi zimske službe, katero opravlja javno podjetje Komunala Radgona d.o.o. Za izvedbo vzdrževalnih del na gozdnih cestah v letu 2023 je bil na podlagi postopka zbiranja ponudb izbran izvajalec GMW d.o.o.. V letu 2023 so bila tekom celega leta izvajana tudi redna vzdrževalna dela na občinskih cestah in mestnih ulicah, v zimskem času pa tudi zimska služba.

V letu 2023 so bile izvedene modernizacije naslednjih občinskih cest:

- modernizacija dela lokalne ceste LC 104051 G. Radgona – Norički Vrh – Police v dolžini 990 m v naselju Police
- modernizacija dela javne poti JP 605551 Orehovci – Bračič, Orehovski Vrh – Slavič - Tratnik v dolžini 300 m v naselju Orehovski Vrh
- modernizacija dela javne poti JP 605151 Lomanoše – Police v dolžini 380 m v naselju Police
- modernizacija javne poti JP 605781 Lokavci – Elblov breg – do meje z Občino Benedikt v dolžini 850 m v naselju Lokavci
- modernizacija javne poti JP 605651 Ivanjševski Vrh – domačija Kurbus – domačija Omulec – do domačije Lukovnjak v dolžini 520 m v naselju Ivanjševski Vrh
- modernizacija dela lokalne ceste LC 203301 Zg. Ščavnica – Sp. Ščavnica (od domačije Niderl do domačije Dvoršak) v dolžini 1.300 m v naselju Spodnja Ščavnica
- modernizacija dela lokalne ceste LC 104031 Sp. Ščavnica – Nasova – Apače (Trije križi) v dolžini 260 m v naselju Spodnja Ščavnica
- modernizacija dela lokalne ceste LC 104101 Zagajski Vrh (križišče pri kapeli Tomažič) v dolžini 80 m v naselju Zagajski Vrh
- modernizacija javne poti JP 605622 Stavešinci (mimo domačije Zorgar in Kebler) v dolžini 1.020 m v naselju Stavešinci

- **Gospodarstvo**

Občina Gornja Radgona je v letu 2023 prav tako objavila Javni razpis o dodeljevanju pomoči za pospeševanje razvoja malega gospodarstva v občini Gornja Radgona za leto 2023. Višina razpisanih sredstev je znašala 50.000,00 EUR, in sicer za tri ukrepe. V razpisu se je prilagodilo obdobje upravičenosti stroškov na način, da se navezuje na iztek obdobja iz razpisa 2022. Na razpis se je prijavilo 47 upravičencev. Sredstva so bila skoraj v celoti razdeljena. V okviru programa se je podprlo izvajanje splošnih razvojnih nalog občinske razvojne agencije PORA Gornja Radgona, ter ustanovitev Evropskega združenja za teritorialno sodelovanje, ki se nadaljuje v letu 2024.

- **Varovanje okolja in naravne dediščine**

V okviru programa so se zagotavljala sredstva za zbirni center za odpadke, ki ga je občina uredila in odprla leta 2013 in ga opremila v skladu s takrat veljavno zakonodajo. Nova Uredba o obvezni GJS zbiranja komunalnih odpadkov iz leta 2017 nalaga občinam ureditev zbirnih centrov ter predpisuje zahteve za zbirne centre (kako morajo biti urejeni in opremljeni), torej so bile zahtevane dodatne ureditve zbirnega centra. V letu 2021 smo zbirni center razširili s 700 m² na 2.200 m², ga ogradili z visoko ograjo, oskrbeli z vodo in elektriko ter izvedli dela za postavitev 9 m³ in 30 m³ zabojnikov za odpadke. V letu 2022 smo zbirni center v celoti asfaltirali, namestili lovilce olj in postavili tehtnico za odpadke.

V okviru te postavke so se prav tako zagotavljala sredstva iz naslova najemnine za investicijsko vzdrževanje objektov in opreme zbirno-sortirnega centra Puconci (CERO Puconci) ter za nadaljnja vlaganja na področju ravnanja z odpadki. Obvezno gospodarsko javno službo odlaganja, obdelave mešanih komunalnih odpadkov ter odstranjevanje komunalnih odpadkov v 27 pomurskih občinah opravlja Center za ravnanje z odpadki Puconci d.o.o., tudi v Občini Gornja Radgona, kjer v celotni strukturi predstavlja delež za Gornjo Radgono 7,738 %. V letu 2023 smo zagotavljali sredstva iz amortizacije za CERO Puconci (50 %) v višini 42.391,46 EUR za investicije in investicijsko vzdrževanje CERO Puconci, katera v prvi fazi vplačujemo v poseben proračunski sklad, ki se vodi na Občini Puconci.

Iz sklada je bilo v letu 2023 za investicijsko vzdrževanje porabljen 40.349,13 EUR.

Na področju ravnanja s komunalno in padavinsko odpadno vodo je bila izvedena sanacija kanalizacijskega voda na Tratah in gradbena dela pri predstavitvi priključka na Pokopališki ulici. Dobavila in vgradila sta se dva zasuna na zadrževalnem bazenu B4, na Čistilni napravi Gornja Radgona pa se je obnovil obstoječi SCADA nadzorni sistem.

V okviru programa so se sredstva zagotavljala za tekoče in investicijsko vzdrževanje obstoječega kanalizacijskega omrežja v občini Gornja Radgona, za vodenje katastra GJI ter za subvencije cen kanalizacije. Občina Gornja Radgona je v letu 2023 pristopila k izdelavi hidrološko hidravlične analize kanalizacijskega sistema ter novelaciji in dopolnitvi obstoječih projektov za izgradnjo ločenega sistema odvajanja fekalnih in meteoritnih vod, predvsem na območju Šlebingerjevega brega, Rozmanov ulice in Gorkega ulice, Ciril-Metodove, Trstenjakove in Miklošičeve ulice v mestu Gornja Radgona. V postopku pridobivanja je gradbeno dovoljenje za izgradnjo kanalizacije v naselju Lomanoše.

- **Prostorsko planiranje in stanovanjsko komunalna dejavnost**

Na področju prostorskega planiranja so se sredstva zagotavljala za izdelavo prvih sprememb in dopolnitev Občinskega prostorskega načrta Občine Gornja Radgona, ki je bil uspešno zaključen novembra 2023; obravnava in digitalizacija razvojnih predlogov za spremembe in dopolnitve OPN Občine Gornja Radgona – obravnava pobud občanov za naslednje spremembe in dopolnitve OPN; izdelava Občinskega podrobnega prostorskega načrta za del enote urejanja prostora GR 36, ki je v končni fazi. Na podlagi veljavnega OPN se je v letu 2023 izdalo skupaj 482 lokacijskih informacij, 90 izjav o predkupni pravici občine in 101 mnenj o skladnosti predvidenega posega v prostor s prostorskimi akti občine. Kar se tiče investicij, so se sredstva zagotavljala za nadgradnjo vodovodnega sistema C- 2.faza, za investicijsko vzdrževanje, vlaganje in obnove v skupne objekte sistema C, za navezavo vodovoda v Zagajskem Vrhu 24-28 ter za tekoče in investicijsko vzdrževanje obstoječe vodovodne infrastrukture v občini Gornja Radgona. Iz predmetnega programa so se sredstva zagotavljala tudi za vzdrževanje mestnega parka, vzdrževanje zelenih javnih površin, za vzpostavitev razglednih točk s krožno rekreacijsko potjo Strmina, za izvedbo strehe nad baliniščem in kegljiščem ter za izvedbo kolesarskih poti Gornja Radgona in kolesarskih povezav SV Slovenije. Sredstva iz programa so se zagotovila prav tako za praznično okrasitev naselij ter za sofinanciranje malih čistilnih naprav. Velik del stroškov iz tega programa je bil namenjen tudi upravljanju in vzdrževanju stanovanjskega fonda ter poslovnih prostorov, vključno s soudeležbo pri manjših investicijah v skupne dele stavb in kurilnih naprav.

- **Zdravstveno varstvo**

Sredstva so se zagotavljala za vzdrževanje obstoječih defibrilatorjev, nakup ultrazvoka za potrebe dispanzerja za ženske ter pripravo projektov za rekonstrukcijo in vertikalno prizidavo zdravstvenega doma Gornja Radgona.

- **Kultura, šport in nevladne organizacije**

Na kulturnem področju so se izvedli raznoliki dogodki. V marcu je pod okriljem Občine Gornja Radgona ter Zavoda 13 potekal mednarodni pohod z rdečimi baloni, z namenom preseganja stereotipov in sprejemanja drugačnosti otrok s posebnimi potrebami. V juniju je občina v soorganizaciji z Gimnazijo Franca Miklošiča, Filozofsko fakulteto Univerze v Mariboru in Zavodom Kultprotur, izvedla Dajnkov simpozij ob 150. obletnici smrti Petra Dajnka, v okviru katerega se je v muzeju Špital, v sliki in besedi, predstavilo njegovo delo in življenje. Glede na neurja v avgustu, ki so pustila številne posledice, med drugim tudi na kulturni dediščini, so stekle prve aktivnosti v zvezi s sanacijo Piramide v Hercegovščaku. V septembru je KD Pihalni orkester Gornja Radgona praznoval 100-letnico delovanja, podpisal se je sporazum, z raziskovalno skupino Fakultete za arhitekturo Univerze v Ljubljani, o izvedbi projekta Dediščina za vključujočo trajnostno preobrazbo – HEI TRANSFORM, v sklopu katerega bodo študentje v spomladanskih mesecih 2024 pripravili variantne predloge obuditve grajskega griča. V letu 2023 je Občina Gornja Radgona postala lastnica gradu Šahenturn, nekdanje vojašnice, katere obnova in obuditev je v dolgoročnem planu. Praznoval se je 28. praznik Občine Gornja Radgona z dopolnjujočimi dogodki, začela se je tudi obnova starega dela gradu Negova, ki je kulturni spomenik državnega pomena.

Sredstva so se zagotavljala za dejavnost in izvedbo različnih programov s področja kulture: za financiranje delovanja javnega zavoda Knjižnica Gornja Radgona in javnega Zavoda za kulturo, turizem in promocijo Gornja Radgona (Kultprotur). Sredstva so se zagotovila za sofinanciranje društev, registriranih za izvajanje programov in projektov na področju kulture oz. tistih, ki imajo v statutu določeno, da je njihova glavna dejavnost opravljanje nalog s področja kulture in ki delujejo na območju občine.

V okviru tega sofinanciranja so zajete tudi neprofitne skupine, posamezniki in uveljavljeni umetniki z referencami, ki so vpisani v razvid samostojnih kulturnih ustvarjalcev pri ministrstvu, pristojnem za kulturo. Na podlagi pravilnika in dveh javnih razpisov so se sofinancirale večje prireditve, ki pokrivajo dogodke celega leta, in ki v osnovi narekujejo promocijo Občine Gornja Radgona.

Glede na Zakon o javnem skladu RS za kulturne dejavnosti opravlja naloge s področja ljubiteljskih kulturnih dejavnosti skladno s pogodbo za občino tudi OI JSKD Gornja Radgona; območna izpostava JSKD izvaja samostojno ali v sodelovanju z občino ali z društvi, prireditve, območna srečanja in revije, regijska srečanja in tekmovanja, poetične večere ter različna izobraževanja iz svojega delovnega področja.

V sklopu nevladnih organizacij so se sredstva zagotavljala za sofinanciranje delovanja posebnih skupin, in sicer za razpise za delovanje veteranskih društev, upokojenskih društev ter drugih posebnih skupin, ki jih ni moč drugače razvrstiti, kot na primer Društvo prijateljev mladine, Svetovalni center za otroke, mladostnike in starše, Ustanova dr. Šiftarjeva fundacija itd.. Poleg omenjenega so se sredstva z javnim razpisom zagotavljala mladinskim društvom za programe in projekte za mladino ter za sofinanciranje Mladinskega sveta Gornja Radgona.

Na področju športa so se sredstva zagotavljala:

- športnim društvom, klubom ter zvezi za izvajanje letnega programa športa – preko javnega razpisa;
- za upravljanje in vzdrževanje TŠC Trate, s poudarkom na potrebnih hortikulturnih delih za namen zagotavljanja kvalitetnih pogojev za izvedbo nogometnih tekem lokalnih, državnih in tujih klubov in reprezentanc, zagotavljanju delovne sile za izvajanje nalog na TŠC Trate, nabavi in vzdrževanju strojne opreme itd.;
- za tekoče vzdrževanje v telovadnici Partizan, pri čemer največji delež stroškov predstavlja del. sila;
- za vzdrževanje in upravljanje nove Večnamenske športne dvorane Gornja Radgona pri osnovni šoli, kamor spadajo stroški delovne sile z namenom zagotavljanja čistih in urejenih vadbenih površin in drugih spremljajočih prostorov, za redne periodične preglede opreme in drugih vgrajenih sistemov itd.;
- za strokovno in informacijsko podporo upravljanju športa.

- **Izobraževanje**

Sredstva so se zagotavljala za zelo obsežno vsebinsko in finančno področje, ki pokriva delovanje vrtcev (Vrtec Manka Golarja Gornja Radgona, Vrtec pri OŠ dr. Antona Trstenjaka Negova), osnovnih šol (OŠ Gornja Radgona s pripadajočo podružnično šolo, OŠ dr. Antona Trstenjaka Negova) ter glasbenega izobraževanja (Glasbena šola Gornja Radgona, Zasebna glasbena šola Maestro). Občina Gornja Radgona je tudi v letu 2023 financirala nadstandardne storitve v omenjenih zavodih, s čimer je zagotovila nemoteno izvajanje vzgojno izobraževalnega programa. Poleg navedenega se je izvedlo nekaj manjših investicijskih vlaganj, ki so bile intervencijske narave ter so bile nujno potrebne za nemoteno izvajanje delovnega procesa. Poleg omenjenega so se sredstva zagotavljala tudi za regresiranje šolskih prevozov, subvencioniranje šole v naravi, nakupa potrebščin za socialno ogrožene in za izvedbo letoletnega obdarovanja otrok ter za nagrade šolajočim.

- **Socialno varstvo**

Sredstva so se zagotavljala za različne socialne programe od pomoči družini preko različnih programov socialnega varstva (družinski pomočnik, regresiranje oskrbe v domovih, pomoč na domu), za zagotavljanje denarne pomoči ob rojstvu otroka in socialno najšibkejšim občanom, za subvencioniranje najemnin, enkratne denarne pomoči za materialno ogrožene, sofinanciranje Materinskega doma v Pomurju, programa Zavetišča za brezdomne osebe, plačevanje pogrebnih stroškov ter izboljšanje trajnostne mobilnosti na socialnem področju v Občini Gornja Radgona – PROSTOFER. Sredstva so se zagotavljala tudi za sofinanciranje delovanja Območnega združenja Rdečega križa Gornja Radgona, za delovanje humanitarnih društev ter za izvajanje programov zavoda Vitica (večgeneracijski center Pomurja, dnevni center za duševno zdravje IZA, socialno varstveni program LUČKA, socialno varstveni program MOJ SPOMIN, socialno varstveni program Stanovanjska skupnost ZAVETJE, program VIŠKI HRANE).

- **Servisiranje javnega dolga**

V letu 2023 so se sredstva zagotavljala za poplačilo obveznosti iz naslova plačil obresti in odplačila glavnice od najetih dolgoročnih kreditov v skladu z amortizacijskimi načrti.

- **Intervencijski programi in obveznosti**

Sredstva so se zagotavljala iz proračunske rezerve za pokritje stroškov naravnih nesreč, ki so bile v letu 2023 v velikem obsegu (plazovi, poplave, podrta drevesa) sanacija občinskih cest po neurjih, polnjenje

protipoplavnih vreč) in iz proračunske rezervacije za pokritje stroškov, ki se jih pri pripravi proračuna ni dalo predvideti.

MEDOBČINSKI INŠPEKTORAT IN REDARSTVO – SKUPNA OBČINSKA UPRAVA

- Lokalna samouprava

Sredstva so se zagotavljala za delovanje skupne občinske uprave Medobčinski inšpektorat in redarstvo, katerega so z odlokom leta 2013 ustanovile občine Gornja Radgona, Apače in Sveti Jurij ob Ščavnici. Sredstva so se zagotovila za pokrivanje stroškov plač in materialnih stroškov za 3 zaposlene javne uslužbenke (enega občinskega inšpektorja ter dveh občinskih redarjev). V skladu s 26. členom Zakona o financiranju občin, se vsaki posamezni občini ustanoviteljici zagotavljajo dodatna sredstva iz državnega proračuna v tekočem letu za organizirano skupno opravljanje posameznih nalog občinske uprave v prejšnjem letu realiziranih odhodkov njenega proračuna za financiranje skupnih občinskih uprav. Navedena sredstva se zagotavljajo v višini 35% za plače in druge izdatke ter prispevke delodajalca zaposlenim v skupnih občinskih upravah, povečani za 20 %.

KS GORNJA RADGONA, KS ČREŠNJEVCI - ZBIGOVCI, KS NEGOVA, KS SPODNJI IVANJCI IN KS SPODNJA ŠČAVNICA

Sredstva so se zagotavljala za delovanje in poslovanje ožjih delov občine, to je petih krajevnih skupnosti, ki so neposredni proračunski uporabniki. Dve krajevni skupnosti, KS Gornja Radgona in KS Negova imata v svojem upravljanju tudi pokopališče.

3.2 Ostale naloge

Poleg letnega načrta, ki je povezan predvsem z izvrševanjem proračuna, sta župan in občinska uprava izvajala veliko ostalih nalog, povezanih z delovanjem lokalne samouprave ter izvajanjem upravnih nalog, ki so jih podeljene z veljavnimi predpisi. V nadaljevanju bomo predstavili nekaj področij in nalog.

OBČINSKI SVET

V letu 2023 je občinski svet zasedal na devetih (9) sejah, in sicer sedmih (7) rednih sejah OS, eni (1) izredni seji OS in eni (1) dopisni seji OS.

Skupno je bilo na teh sejah sprejetih 56 sklepov, od tega se jih je nanašalo dobra tretjina na sprejem splošnih aktov (odloki ali pravilniki – skrajšani postopek, prva in druga obravnava).

Sprejeti in v uradnem glasilu objavljeni so bili naslednji splošni in drugi akti:

- Sklep o določitvi vrednosti točke za izračun občinske takse v Občini Gornja Radgona
- Sklep o pridobitvi statusa grajenega javnega dobra lokalnega pomena
- Sklep o začasnem financiranju Občine Gornja Radgona v obdobju april – junij 2023
- Odlok o zaključnem računu proračuna Občine Gornja Radgona za leto 2022
- Odlok o spremembah in dopolnitvah Odloka o sofinanciranju letnega programa športa v Občini Gornja Radgona
- Pravilnik o spremembah in dopolnitvah Pravilnika o sofinanciranju programov in projektov na področju ljubiteljske kulturne dejavnosti v Občini Gornja Radgona
- Sklep o prenehanju veljavnosti Sklepa o določitvi subvencioniranja cene obvezne občinske gospodarske javne službe oskrbe s pitno vodo v občini Gornja Radgona
- Sklep o ukinitvi statusa grajenega javnega dobra lokalnega pomena (za nepremičnine v lasti občine parc. št. 585/15 in 619/3 k.o. Gornja Radgona ter 1192/2 k.o. Ivanjševci)
- Pravilnik o ohranjanju in spodbujanju razvoja kmetijstva in podeželja v občini Gornja Radgona
- Odlok o proračunu Občine Gornja Radgona za leto 2023
- Letni program športa v Občini Gornja Radgona za leto 2023
- Sklep o potrditvi Elaborata o oblikovanju cen izvajanja storitev obvezne GJS zbiranja določenih vrst komunalnih odpadkov na območju Občine Gornja Radgona
- Odlok o spremembah in dopolnitvah Odloka o občinskem prostorskem načrtu Občine Gornja Radgona (SD OPN GR 1) in Priloga 1
- Sklep o začetku priprave tehnične posodobitve grafičnega prikaza namenske rabe prostora Občinskega prostorskega načrta Občine Gornja Radgona
- Sklep o pripravi sprememb in dopolnitev Občinskega podrobnega prostorskega načrta za stanovanjsko poslovno zazidavo ob Delavski poti v Gornji Radgoni
- Spremembe in dopolnitve Statuta Občine Gornja Radgona
- Odlok o programu opremljanja stavbnih zemljišč za območje opremljanja »LN za območje POC Element – stanovanjski del«
- Odlok o rebalansu proračuna Občine Gornja Radgona za leto 2023
- Odlok o proračunu Občine Gornja Radgona za leto 2024

- Tehnični popravek v Odloku o spremembah in dopolnitvah Odloka o kategorizaciji občinskih cest v Občini Gornja Radgona
- Letni program športa v Občini Gornja Radgona za leto 2024
- Sklep o potrditvi Elaborata o oblikovanju cen storitev oskrbe s pitno vodo v občini Gornja Radgona za leto 2023, izvajalca Mariborski vodovod d.o.o.
- Sklep o določitvi subvencioniranja cene obvezne občinske gospodarske javne službe oskrbe s pitno vodo v občini Gornja Radgona, na območju izvajalca Mariborski vodovod d.o.o.
- Sklep o določitvi subvencioniranja cene obvezne občinske gospodarske javne službe oskrbe s pitno vodo v občini Gornja Radgona, na območju izvajalca Javno podjetje Prlekija d.o.o.
- Sklep o lokacijski preveritvi za preoblikovanje izvornega območja posamične poselitve za del enote urejanja prostora z oznako EU 7 na parceli št. 305 in 306 – del, k.o. 197 – Orehovci (ID 3405)
- Sklep o določitvi vrednosti točke za izračun občinske takse v Občini Gornja Radgona
- Sklep o pridobitvi statusa grajenega javnega dobra lokalnega pomena (za 45 navedenih nepremičnin v lasti občine, ki so v naravi kategorizirane občinske ceste)
- Sklep o ukinitvi statusa grajenega javnega dobra lokalnega pomena (za 6 navedenih nepremičnin v lasti občine v k.o. Gornja Radgona, k.o. Police in k.o. Negova)
- Sklep o ugotovitvi javne koristi in razlastitvi v javno korist za gradnjo javne ceste na območju OPPN GR 27 – stanovanjska soseska (za del parc. št. 27/18 k.o. 188 Police)
- Sklep o ugotovitvi javne koristi in razlastitvi v javno korist za gradnjo javne ceste na območju LN POC Element (EUP GR 32 – stanovanjski del) (za del parc. št. 1175 k.o. 184 Gornja Radgona)
- Ugotovitveni sklep o vrednosti točke za izračun nadomestila za uporabo stavbnega zemljišča v Občini Gornja Radgona za leto 2024

V letu 2023 je bilo s strani članic in članov OS na rednih sejah in občasno tudi med dvema sejama podanih skupno **68 svetniških pobud in 34 svetniških vprašanj**. Odgovori so bili podani na čisto vsa postavljena vprašanja in podane pobude ali predloge (večinoma pisno, nekaj tudi ustno). Dane pobude in predlogi so se, v kolikor je to možno, vključevale v delo občinske uprave.

Pred rednimi sejami občinskega sveta ali za obravnavo zadev v skladu z akti občine je bilo v letu 2023 izvedenih **38 sej stalnih delovnih teles občinskega sveta** (odbori in komisije), na katerih je občinska uprava zagotavljala strokovno in administrativno podporo. Poleg tega so bile izvedene še številne seje drugih komisij (razpisne komisije) in posvetovalnih teles, imenovanih s strani županje.

NADZORNI ODBOR

V letu 2023 je nadzorni odbor zasedal na 7 rednih sejah, 1 izredni seji ter izvedel in dokončal nadzor poslovanja v letu 2022 v Vrtnu Manka Golarja Gornja Radgona, Krajevni skupnosti Črešnjevci – Zbigovci, Občini Gornja Radgona (1 x reden nadzor in 1 x izredni nadzor).

KRAJEVNE SKUPNOSTI

Občinska uprava zagotavlja izvajanje strokovnih nalog in administrativnih opravil za potrebe štirih krajevnih skupnosti in njihovih svetov ter finančno – računovodske naloge za vseh pet krajevnih skupnosti v občini.

V letu 2023 so se člani Sveta Krajevne skupnosti Gornja Radgona, Krajevne skupnosti Črešnjevci-Zbigovci, Krajevne skupnosti Negova sestali na štirih (4) rednih sejah, medtem ko so se v Krajevni skupnosti Spodnja Ivanjci in Krajevni skupnosti Spodnja Ščavnica sestali na petih (5) rednih sejah.

JAVNA NAROČILA

Področje izvajanja javnih naročil je eno izmed najpomembnejših področij v smislu ekonomičnosti, racionalnosti in transparentnosti izvrševanja proračuna. Javna naročila veljajo prav zagotovo za pomemben del trga, saj predstavljajo znaten delež financ v proračunu. Glede na to, nenehno izboljšujemo sistem notranjih kontrol ter iščemo najbolj optimalen način izvajanja in vodenja tega področja.

V letu 2023 smo tako še naprej izvajali enak način izvajanja javnih naročil, kot smo ga uvedli v letu 2015. Sistem se bo ves čas izpopolnjeval v smeri najracionalnejše porabe proračunskih sredstev glede zahtevane kakovosti in obsega storitve. S 1. 1. 2022 so začele veljati spremembe Zakona o javnem naročanju (ZJN-3), s katerimi se je dvignila mejna vrednost za uporabo ZJN-3 na splošnem področju pri naročilih male vrednosti, in sicer: postopek oddaje naročila male vrednosti se lahko izvede za javna naročila, katerih vrednost brez DDV je enaka ali višja od 40.000,00 in nižja od 215.000,00 EUR za javna naročila blaga ali storitev ter za javna naročila gradenj enaka ali višja od 80.000 EUR in nižja od 5.382.000 EUR. Posledično so bili v letu 2023 vsi postopki nad mejnimi vrednostmi za objavo na Portalu JN izvedeni kot naročila male vrednosti. V primerjavi z letom 2022 je bilo v letu 2023 izvedenih nekaj manj evidenčnih naročil na področju naročanja blaga, na področju naročanja storitev in gradenj je število izvedenih evidenčnih naročil približno enako tistemu iz leta 2022. Skupna vrednost vseh

oddanih evidenčnih naročil je bila v letu 2023 nekoliko višja kot v letu 2022. Podajamo nekaj statističnih podatkov za leto 2023 (v statističnih podatkih so vključene vrednosti tudi za krajevne skupnosti):

Evidenčna javna naročila

Predmet	Mejne vrednosti za evidenčna naročila brez DDV v EUR (ZJN-3)	Skupno število oddanih evidenčnih naročil 2023	Skupna pogodbeno vrednost evidenčnih naročil brez DDV v EUR
Blago	0 – 39.999,99 EUR	145	136.830
Storitve	0 – 39.999,99 EUR	281	663.841
Gradnje	0 – 79.999,99 EUR	8	172.413

Ostala javna naročila, objavljena in oddana na portalu javnih naročil in v e-JN

Postopek oddaje naročila male vrednosti na podlagi ZJN-3 v letu 2023:

- Storitve zavarovanja premoženja Občine Gornja Radgona, javnih zavodov in krajevnih skupnosti – odločitev o oddaji javnega naročila v višini 153.453,40 EUR brez DPZP in 166.496,94 EUR z DPZP;
- Nadgradnja vodovoda sistema C – 2. faza, SKLOP 1: Povečanje obratovalne varnosti vodnega vira Segovci - Podgrad – odločitev o oddaji naročila v višini 353.206,25 EUR brez DDV oz. 430.911,63 EUR z DDV, Aneks št. 1 v višini 35.300,91 EUR brez DDV in 43.067,11 EUR z DDV ter Aneks št. 2 v višini 12.324,48 EUR brez DDV in 15.035,87 EUR z DDV;
- Čiščenje poslovnih prostorov z okoljsko manj obremenjujočimi čistili za obdobje 2024 - 2027 – odločitev o oddaji javnega naročila v višini 121.416,40 EUR brez DDV in 148.128,01 EUR z DDV.

4. Ocena uspeha pri doseganju zastavljenih ciljev

Zaključni račun za koledarsko leto 2023 izkazuje naslednje prihodke in odhodke:

Prihodki: 14.358.945,84 eur (Bilanca prihodkov in odhodkov, brez RF in RFTN)

Odhodki: 14.856.253,35 eur

PRIHODKI

Prihodki za proračunsko leto 2023 skupaj znašajo 14.358.945,84 eur, pri čemer je glavni proračunski vir – dohodnina – odstopljeni vir občinam znašal 6.141.808,00 eur. Realizacija prihodkov je za 546.973,26 eur nižja od načrtovane realizacije z rebalansom proračuna za leto 2023. Nižji so načrtovani transferni prihodki, kot posledica predvsem prav tako manjšim odhodkom.

ODHODKI

Odhodki za proračunsko leto 2023 skupaj znašajo 14.856.253,35 eur. Realizacija odhodkov je za 2.007.190,74 eur nižja od načrtovane realizacije za leto 2023.

Kar se tiče investicij, smo investicijska sredstva zagotovili za:

- nakup zemljišč,
- izvedbo mrliške vežice na pokopališču Negova,
- razširitev IC Mele,
- nakup nekdanje vojašnice – Šahenturn,
- nakup opreme za svetniške skupine,
- investicijsko vzdrževanje in izboljšave hidrantov,
- sofinanciranje obnove voznega parka občinskega gasilskega centra,
- investicijsko vzdrževanje mestnih ulic, lokalnih cest in javnih poti,
- modernizacijo LC104051 G. Radgona- Norički Vrh- Police,
- modernizacijo LJP605622 Stavešinci,
- modernizacijo JP +605781 Lokavci,
- modernizacijo LC203301 Zg. Ščavnica-Sp. Ščavnica
- modernizacijo LC104031 Sp. Ščavnica – Nasova (Trije križi),
- modernizacijo JP605551 Orehovci – Orehovski Vrh,
- modernizacijo JP605651 Ivanjševski Vrh,
- modernizacijo JP605151 Lomanoše – Police,
- modernizacijo LC104101 Zagajski Vrh,
- obnovo javne razsvetljave iz sredstev prodaje kapitalskega deleža (transfer iz KS Gornja Radgona) – območje Trga svobode, Lackove in Vrtne ulice,

- ureditev območja krožišča na R1-230 v središču mesta,
- gradnjo, upravljanje in vzdrževanje širokopasovnega omrežja v KS Negova, KS Spodnji Ivanjci in KS Spodnja Ščavnica,
- zbirni center za odpadke,
- kanalizacijsko omrežje v občini Gornja Radgona,
- vplačevanje v sklad CERO Puconci,
- nadgradnjo vodovodnega sistema C- 2.faza,
- investicijsko vzdrževanje, vlaganje in obnove v skupne objekte sistema C,
- modernizacijo vodovodnega omrežja na območju občine,
- kolesarske poti Gornja Radgona
- izgradnjo večnamenske športne dvorane ob OŠ Gornja Radgona – dokončanje,
- investicijsko vzdrževanje javnih zavodov.

5. Nastanek nedopustnih ali nepričakovanih posledic pri izvajanju programa dela

Žal nam v letu 2023 ni uspelo dokončno izvesti načrtovane investicije izgradnje mrliške vežice v Negovi, dela se bodo nadaljevala tudi v letu 2024.

6. Ocena uspeha pri doseganju zastavljenih ciljev v primerjavi z doseženimi cilji iz poročila preteklega leta

Tudi letu 2023 smo se srečevali večjimi z likvidnostnimi težavami, kar pomeni, da smo obveznosti poravnali z zamudo.

Stanje zadolženosti na dan 31. 12. 2022 je znašalo 9.191.251 eur, stanje zadolženosti na dan 31. 12. 2023 znaša 8.935.341,31 eur.

7. Ocena notranjega nadzora javnih financ

Občina Gornja Radgona nima organizirane notranje revizijske službe in je tudi v letu 2023 za izvedbo notranjega revidiranja za leto 2022 najela zunanjo revizijsko službo. Nadzor poslovanja je v letu 2023 za koledarsko leto 2022 izvedel tudi Nadzorni odbor občine. Da se tveganja lažje obvladujejo, ima občina vzpostavljene tudi notranje kontrole, ki so hierarhično urejene. Oba skrbna pregleda, ki sta bila opravljena v letu 2023 sta pokazala določene pomanjkljivosti pri izvajanju notranjih kontrol, zato smo po prejetih poročilih sistematično pristopili k odpravi le-teh. Dejstvo je, da vsega ne bomo uspeli postoriti takoj, a se je veliko reševalo že sproti, saj smo pomanjkljivosti zaznavali že sami in jih sproti odpravljali.

Občinska uprava se zaveda, da je obvladovanje tveganj pri izvrševanju proračuna in drugih aktivnosti znotraj zastavljenega dela ena izmed ključnih nalog, katerim bomo posvetili še več pozornosti.

8. Področja, kjer zastavljeni cilji niso bili doseženi

Že v zgornjih poglavjih smo večkrat opozorili, da cilji niso bili doseženi predvsem na področju izvrševanja proračuna in sicer tako na prihodkovni, kot tudi na odhodkovni strani.

9. Ocena učinkov poslovanja na druga področja

Poleg Zakona o lokalni samoupravi, kot krovnega zakona na področju delovanja občine in njene uprave, naloge občinam nalagajo še številni drugi zakoni in podzakonski predpisi, ki jih je preko 60. Poleg rednih zakonskih nalog, ki smo jih izvajali pa smo ponovno bili izjemno dejavni tudi na investicijskem področju.

V letu 2023 so se izvajali naslednji projekti:

- izgradnja mrliške vežice na pokopališču Negova,
- razširitev IC Mele,
- modernizacija LC104051 G. Radgona- Norički Vrh- Police,
- modernizacija LJP605622 Stavešinci,
- modernizacija JP +605781 Lokavci,
- modernizacija LC203301 Zg. Ščavnica-Sp. Ščavnica
- modernizacija LC104031 Sp. Ščavnica – Nasova (Trije križi),
- modernizacija JP605551 Orehovci – Orehovski Vrh,

- modernizacija JP605651 Ivanjševski Vrh,
- modernizacija JP605151 Lomanoše – Police,
- modernizacija LC104101 Zagajski Vrh,
- obnovo javne razsvetljave iz sredstev prodaje kapitalskega deleža (transfer iz KS Gornja Radgona) – območje Trga svobode, Lackove in Vrtne ulice,
- ureditev območja krožišča na R1-230 v središču mesta,
- gradnjo, upravljanje in vzdrževanje širokopasovnega omrežja v KS Negova, KS Spodnji Ivanjci in KS Spodnja Ščavnica,
- nadgradnja vodovodnega sistema C- 2.faza,
- kolesarske poti Gornja Radgona
- izgradnjo večnamenske športne dvorane ob OŠ Gornja Radgona – dokončanje.

Poleg izvedbe zakonskih nalog in investicij ter projektov, pa je Občina Gornja Radgona v letu 2023 proračunska sredstva vlagala tudi v zaposlovanje v smislu sofinanciranja javnih del, namenjala sredstva na socialnem področju in z interventnimi sredstvi reševala izjemne situacije naših občanov, prav tako pa skozi leto podpirala tudi vse zavode pri izvedbi njihovih programov in projektov, kar prispeva k razvoju vseh starostnih skupin naših občanov.

2.1 OBRAZLOŽITEV SPLOŠNEGA DELA ZAKLJUČNEGA RAČUNA PRORAČUNA

Na podlagi 96. člena Zakona o javnih financah je zaključni račun proračuna občine akt občine, v katerem so prikazani predvideni in realizirani prihodki in drugi prejemki ter odhodki in drugi izdatki občine za preteklo leto.

Pravne podlage za pripravo zaključnega računa proračuna občine in letnega poročila

Pri pripravi zaključnega računa občinskega proračuna in zaključnih računov finančnih načrtov neposrednih uporabnikov občinskega proračuna ter letnih poročil proračuna občine ter neposrednih uporabnikov in posrednih uporabnikov občinskega proračuna se uporabljajo naslednji predpisi:

- Zakon o javnih financah (Uradni list RS, št. 11/11 – UPB, 14/13 – popr., 101/13, 55/15 – ZFisP, 96/15 – ZIPRS1617, 13/18, 195/20 – odl. US, 18/23 – ZDU-10 in 76/23; v nadaljevanju: ZJF),
- Zakon o izvrševanju proračunov Republike Slovenije za leti 2023 in 2024 (Uradni list RS, št. 150/22, 65/23, 76/23 – ZJF-I, 97/23 in 123/23 – ZIPRS2425))
- Zakon o financiranju občin (ZFO-1) (Uradni list RS, št. 123/06, 57/08, 36/11, 14/15 – ZUUJFO, 71/17, 21/18 popr. in 80/20 – ZIUOOPE), 189/20 – ZFRO, 207/21 in 44/22 – ZVO-2);
- Navodilo o pripravi zaključnega računa državnega in občinskega proračuna ter metodologije za pripravo poročila o doseženih ciljih in rezultatih neposrednih in posrednih uporabnikov proračuna (Uradni list RS, št. 12/01, 10/06, 8/07 in 102/10; v nadaljevanju: Navodilo),
- Zakon o računovodstvu (Uradni list RS, št. 23/99, 30/02 – ZJF-C in 114/06 – ZUE; v nadaljevanju: ZR),
- Pravilnik o enotnem kontnem načrtu za proračun, proračunske uporabnike in druge osebe javnega prava (Uradni list RS, št. 133/23); v nadaljevanju: Pravilnik o EKN),
- Pravilnik o sestavljanju letnih poročil za proračun, proračunske uporabnike in druge osebe javnega prava (Uradni list RS, št. 133/23)
- Pravilnik o razčlenjevanju in merjenju prihodkov in odhodkov pravnih oseb javnega prava (Uradni list RS, št. 134/03, 34/04, 13/05, 114/06 – ZUE, 138/06, 120/07, 112/09, 58/10, 97/12, 100/15, 75/17 in 82/18),
- Pravilnik o načinu in rokih usklajevanja terjatev in obveznosti po 37. členu Zakona o računovodstvu (Uradni list RS, št. 108/13),
- Priročnik za pripravo zaključnega računa občinskega proračuna (Ministrstvo za finance)
- Pravilnik o načinu in stopnjah odpisa neopredmetenih sredstev in opredmetenih osnovnih sredstev (Uradni list RS, št. 45/05, 138/06, 120/07, 48/09, 112/09, 58/10, 108/13 in 100/15).

2.1.1 Makroekonomska izhodišča, na osnovi katerih je bil pripravljen proračun in spremembe makroekonomskih gibanj med letom

V oktobru 2022 je bil s strani Ministrstva za finance županom in finančnim službam občin posredovan Proračunski priročnik za pripravo proračunov občin za leti 2023 in 2024. Na podlagi prvega odstavka 17. člena Zakona o javnih financah je določeno, da za finance pristojni minister, o temeljnih ekonomskih izhodiščih in predpostavkah za pripravo državnega proračuna, obvesti tudi občine.

Temeljne predpostavke, ki se upoštevajo za pripravo državnega proračuna, javnofinančno načrtovanje in načrtovanje razvojnih politik, so zajete v »Jesenski napovedi gospodarskih gibanj 2022«, Urada za makroekonomske analize in razvoj (v nadaljevanju: UMAR), s katero se je Vlada Republike Slovenije seznanila kot podlago za javnofinančno načrtovanje in načrtovanje razvojnih politik, na svoji 15. seji, dne 15. 9. 2022. Ministrstvo za finance obvesti občine o teh izhodiščih in predpostavkah skupaj s Proračunskim priročnikom za pripravo proračunov občine, ki ga pripravi in pošlje občinam na podlagi prvega odstavka 39. člena Uredbe o dokumentih razvojnega načrtovanja in postopkih za pripravo predloga državnega proračuna in proračunov samoupravnih lokalnih skupnosti (Uradni list RS, št. 44/07).

Jesenska napoved UMAR za leto 2023 (september 2022)

Jesenska napoved (september 2022)	2022	2023	2024
BRUTO DOMAČI PROIZVOD Realna rast BDP v %	5,0	1,4	2,6
PLAČE Realna rast povprečne bruto plače na zaposlenega v %	-6,2	0,0	1,5
CENE -inflacija (medletna, XII / XII)	9,8	3,9	2,2
-inflacija (I–XII/I–XII povprečje leta)	8,9	6,0	2,9
TEČAJ Razmerje USD za 1 EUR	1,058	1,022	1,022

Poudarki iz 'Jesenske napovedi gospodarskih gibanj 2022' Urada Republike Slovenije za makroekonomske analize in razvoj: V Jesenski napovedi je bila za leto 2022 predvidena 5,0-odstotna rast BDP, v letu 2023 jebila pričakovana umiritev gospodarske rasti na 1,4 %, predvsem zaradi zaostrenih razmer v prvi polovici leta, leta 2024 pa v odsotnosti šokov pospešila na 2,6 %. Na poslabšanje gospodarskih obetov v 2023 so vplivale negotove razmere na energetskih trgih, kupna moč prebivalstva se v razmerah visoke inflacije zmanjšuje, zato se pričakuje tudi upad zasebne potrošnje. Zaradi prisotne negotovosti, visokih cen investicijskih dobrin in gradbenega materiala ter rastočih obrestnih mer bo investicijska aktivnost zasebnega sektorja ostala zadržana. Na raven investicijske aktivnosti bodo pozitivno vplivale državne investicije, ki se financirajo iz finančne perspektive 2014–2020 in sredstvi EU za okrevanje po epidemiji covid-19 (React-EU, NOO). Ob visoki inflaciji so predvideni nadaljnji dvigi obrestnih mer, kar bo zaostrovalo pogoje zadolževanja in vplivalo na gospodarsko aktivnost.

Realna povprečna bruto plača bo zaradi visoke inflacije in predvsem visoke lanske osnove v javnem sektorju upadla, proti koncu 2024 pa se bo postopoma okrepila. V zasebnem sektorju bo ob pomanjkanju delovne sile, povečanju minimalne plače in drugih pritiskih s trga dela za ohranjanje rasti dohodka v okolju visoke inflacije povprečna bruto plača nominalno zrasla (za 5,5 %), realno pa padla (za 3,1 %). Padla bo tudi v javnem sektorju, kar je posledica prenehanja izplačevanja dodatkov, povezanih z epidemijo covid-19. To bo vplivalo na letošnjo nizko nominalno rast povprečne bruto plače (2,2 %) oziroma na razmeromav veliko znižanje realnih plač (-6,2 %). Rast plač se bo prihodnje leto kljub umirjanju gospodarske aktivnosti okrepila (nominalno za 6,0 %, realno pa bo stagnirala). Zaradi omejitev pri pridobivanju ustreznih kadrov in predvidene rasti minimalne plače v začetku 2023 se bo rast zvišala predvsem v zasebnem sektorju, v javnem pa bo na rast vplival dogovor s sindikati.

Na podlagi Zakona o izvrševanju proračunov RS za leti 2023 in 2024 (ZIPRS2324) (Ur. l. RS, št. 150/22) je bila povprečnina za leti 2023 in 2024 določena v višini **700,00 €**, kar na podlagi izračuna MF pomeni prihodek iz naslova dohodnine v višini **6.141.808,00 €**.

Sredstva za uravnoteženje razvitosti občin so bila na podlagi ZIPRS2324 za leto 2023 zagotovljena v višini 8,0 % skupne primerne porabe občin, kar pomeni prihodek v višini **692.013,00 € za leto 2023**.

2.1.2 Poročilo o realizaciji prejemkov in izdatkov občinskega proračuna, proračunskem presežku ali primanjkljaju in zadolževanju proračuna z obrazložitvijo pomembnejših odstopanj med sprejetimi in realiziranimi prejemki in izdatki, presežkom oziroma primanjkljajem in zadolževanjem

Veljavni proračun občine Gornja Radgona za leto 2023 v primerjavi z realizacijo proračuna za leto 2023

Bilanca prihodkov in odhodkov

I. Skupni prihodki proračuna so v bilanci prihodkov in odhodkov realizirani v višini 14.358.945,84 EUR oz. 96,33% planiranega.

II. Skupni odhodki proračuna so v bilanci prihodkov in odhodkov realizirani v višini 14.856.253,35 EUR oz. 88,10% planiranega.

III. Po bilanci prihodkov in odhodkov znaša presežek odhodkov nad prihodki 497.307,51 EUR.

Račun finančnih terjatev in naložb

IV. Realizacija od prodaje kapitalskih deležev je v višini 28.3480,80 EUR.

V. Realizacija iz naslova povečanja kapitalskih deležev je v višini 2.111,27 EUR.

VI. Rezultat Računa finančnih terjatev in naložb je 26.237,53 EUR.

Račun financiranja

VII. Zadolževanja je v letu 2023 bilo v višini 500.000,00 EUR.

VIII. Odplačilo dolga je bilo realizirano v višini 795.300,76 EUR.

IX. Sprememba stanja sredstev na računih je -766.370,74 EUR.

X. Neto zadolževanje v letu 2023 znaša -295.300,76 EUR.

XII. Stanje sredstev na računih na dan 31.12. 2022 je bilo 1.171.951,40 EUR.

Stanje sredstev na dan 31.12.2023 znaša 405.580,66 EUR.

	SP 2023	VP 2023	Real.2023	REA/SP	REA/VP	RAZLIKA
<u>TEKOČI PRIHODKI (70+71)</u>	<u>9.337.418,68</u>	<u>9.337.418,68</u>	<u>9.251.296,42</u>	<u>99,08</u>	<u>99,08</u>	<u>-86.122,26</u>
<u>DAVČNI PRIHODKI (700+703+704+706)</u>	<u>7.633.654,00</u>	<u>7.633.654,00</u>	<u>7.638.087,32</u>	<u>100,06</u>	<u>100,06</u>	<u>4.433,32</u>
DAVKI NA DOHODEK IN DOBIČEK	6.141.808,00	6.141.808,00	6.141.808,00	100,00	100,00	0,00
DAVKI NA PREMOŽENJE	1.337.846,00	1.337.846,00	1.337.441,24	99,97	99,97	-404,76
DOMAČI DAVKI NA BLAGO IN STORITVE	154.000,00	154.000,00	154.783,03	100,51	100,51	783,03
DRUGI DAVKI	0,00	0,00	4.055,05	-	-	4.055,05
<u>NEDAVČNI PRIHODKI (710+711+712+713+714)</u>	<u>1.703.764,68</u>	<u>1.703.764,68</u>	<u>1.613.209,10</u>	<u>94,68</u>	<u>94,68</u>	<u>-90.555,58</u>
UDELEŽBA NA DOBIČKU IN DOHODKI OD PREMOŽENJA	1.205.653,68	1.205.653,68	1.157.677,63	96,02	96,02	-47.976,05
TAKSE IN PRISTOJBINE	13.000,00	13.000,00	13.096,78	100,74	100,74	96,78
DENARNE KAZNI	9.400,00	9.400,00	6.119,81	65,10	65,10	-3.280,19
PRIHODKI OD PRODAJE BLAGA IN STORITEV	82.861,00	82.861,00	93.988,54	113,43	113,43	11.127,54
DRUGI NEDAVČNI PRIHODKI	392.850,00	392.850,00	342.326,34	87,14	87,14	-50.523,66
<u>KAPITALSKI PRIHODKI (720+721+722)</u>	<u>555.356,00</u>	<u>555.356,00</u>	<u>570.509,36</u>	<u>102,73</u>	<u>102,73</u>	<u>15.153,36</u>
PRIHODKI OD PRODAJE OSNOVNIH SREDSTEV	177.455,00	177.455,00	177.455,98	100,00	100,00	0,98
PRODAJA ZEMLJIŠČ IN NEMATERIALNEGA PREMOŽENJA	377.901,00	377.901,00	393.053,38	104,01	104,01	15.152,38
<u>PREJETE DONACIJE (730+731)</u>	<u>0,00</u>	<u>0,00</u>	<u>0,00</u>	<u>=</u>	<u>=</u>	<u>0,00</u>
<u>TRANSFERNI PRIHODKI (740+741)</u>	<u>5.013.144,42</u>	<u>5.013.144,42</u>	<u>4.537.140,06</u>	<u>90,50</u>	<u>90,50</u>	<u>-476.004,36</u>
TRANSF.PRIHODKI IZ DRUGIH JAVNOFINANČNIH INSTITUCIJ	2.157.939,28	2.157.939,28	2.099.039,05	97,27	97,27	-58.900,23
PREJ.SREDSTVA IZ DRŽ.PRORAC. IZ SREDSTEV PRORAČUNA EU	2.855.205,14	2.855.205,14	2.438.101,01	85,39	85,39	-417.104,13
<u>PREJETA SREDSTVA IZ EVROPSKE UNIJE IN IZ DRUGIH DRŽAV (782+786+787)</u>	<u>0,00</u>	<u>0,00</u>	<u>0,00</u>	<u>=</u>	<u>=</u>	<u>0,00</u>
<u>II. SKUPAJ ODHODKI (40+41+42+43)</u>	<u>16.863.444,09</u>	<u>16.863.444,09</u>	<u>14.856.253,35</u>	<u>88,10</u>	<u>88,10</u>	<u>-2.007.190,74</u>

<u>TEKOČI ODHODKI</u> <u>(400+401+402+403+409)</u>	<u>3.912.450,39</u>	<u>3.911.523,57</u>	<u>3.523.124,63</u>	<u>90,05</u>	<u>90,07</u>	<u>-388.398,94</u>
PLAČE IN DRUGI IZDATKI ZAPOSLENIM	990.827,79	989.950,19	979.432,22	98,85	98,94	-10.517,97
PRISPEVKI DELOD. ZA SOC. VARNOST	149.890,97	150.669,57	149.564,50	99,78	99,27	-1.105,07
IZDATKI ZA BLAGO IN STORITVE	2.317.047,55	2.326.121,19	1.975.188,20	85,25	84,91	-350.932,99
PLAČILA DOMAČIH OBRESTI	318.675,48	318.075,48	301.175,52	94,51	94,69	-16.899,96
REZERVE	136.008,60	126.707,14	117.764,19	86,59	92,94	-8.942,95
<u>TEKOČI TRANSFERI</u> <u>(410+411+412+413+414)</u>	<u>4.987.015,58</u>	<u>5.024.064,30</u>	<u>4.401.067,39</u>	<u>88,25</u>	<u>87,60</u>	<u>-622.996,91</u>
SUBVENCije	104.365,28	104.365,28	104.339,34	99,98	99,98	-25,94
TRANSFERI POSAMEZNIKOM IN GOSPODINJSTVOM	2.853.436,82	2.855.436,82	2.501.914,95	87,68	87,62	-353.521,87
TRANSFERI NEPROF. ORGANIZ. IN USTANOVAM	536.629,12	557.329,04	499.473,18	93,08	89,62	-57.855,86
DRUGI TEKOČI DOMAČI TRANSFERI	1.492.584,36	1.506.933,16	1.295.339,92	86,79	85,96	-211.593,24
<u>INVESTICIJSKI ODHODKI (420)</u>	<u>7.782.466,76</u>	<u>7.746.344,86</u>	<u>6.842.811,54</u>	<u>87,93</u>	<u>88,34</u>	<u>-903.533,32</u>
NAKUP IN GRADNJA OSNOVNIH SREDSTEV	7.782.466,76	7.746.344,86	6.842.811,54	87,93	88,34	-903.533,32
<u>INVESTICIJSKI TRANSFERI</u> <u>(431+432)</u>	<u>181.511,36</u>	<u>181.511,36</u>	<u>89.249,79</u>	<u>49,17</u>	<u>49,17</u>	<u>-92.261,57</u>
INVEST.TRANSF.PRAV.IN FIZ.OSEBAM, KI NISO PRORAČ.UPORAB.	56.431,68	56.431,68	21.131,68	37,45	37,45	-35.300,00
INVESTICIJSKI TRANSFERI PRORAČUNSKIM UPORABNIKOM	125.079,68	125.079,68	68.118,11	54,46	54,46	-56.961,57
<u>III. PRORAČUNSKI PRESEŽEK</u> <u>(PRIMANJKLJAJ) (I. - II.)</u>	<u>-1.957.524,99</u>	<u>-1.957.524,99</u>	<u>-497.307,51</u>	<u>25,40</u>	<u>25,40</u>	<u>1.460.217,48</u>
<u>IV. PREJETA VRAČILA DANIH</u> <u>POSOJIL IN PRODAJA</u> <u>KAPITALSKIH DELEŽEV</u> <u>(750+751+752)</u>	<u>28.348,80</u>	<u>28.348,80</u>	<u>28.348,80</u>	<u>100,00</u>	<u>100,00</u>	<u>0,00</u>
PRODAJA KAPIT. DELEŽEV	28.348,80	28.348,80	28.348,80	100,00	100,00	0,00
<u>V. DANA POSOJILA IN POVEČANJE</u> <u>KAPITALSKIH DELEŽEV (440+441)</u>	<u>2.111,27</u>	<u>2.111,27</u>	<u>2.111,27</u>	<u>100,00</u>	<u>100,00</u>	<u>0,00</u>
POVEČANJE KAPITAL. DELEŽEV	2.111,27	2.111,27	2.111,27	100,00	100,00	0,00
<u>VI. PREJETA MINUS DANA</u> <u>POSOJILA IN SPREMEMBE</u> <u>KAPITALSKIH DELEŽEV (IV. - V.)</u>	<u>26.237,53</u>	<u>26.237,53</u>	<u>26.237,53</u>	<u>100,00</u>	<u>100,00</u>	<u>0,00</u>
<u>VII. ZADOLŽEVANJE (500)</u>	<u>1.440.000,00</u>	<u>1.440.000,00</u>	<u>500.000,00</u>	<u>34,72</u>	<u>34,72</u>	<u>-940.000,00</u>
DOMAČE ZADOLŽEVANJE	1.440.000,00	1.440.000,00	500.000,00	34,72	34,72	-940.000,00
<u>VIII. ODPLAČILA DOLGA (550)</u>	<u>795.300,76</u>	<u>795.300,76</u>	<u>795.300,76</u>	<u>100,00</u>	<u>100,00</u>	<u>0,00</u>
ODPLAČILA DOMAČIH DOLGOV	795.300,76	795.300,76	795.300,76	100,00	100,00	0,00
<u>IX. POVEČANJE (ZMANJŠANJE)</u> <u>SREDSTEV NA RAČUNIH</u> <u>(III.+VI.+X.) = (I.+IV.+VII.) -</u> <u>(II.+V.+VIII.)</u>	<u>-1.286.588,22</u>	<u>-1.286.588,22</u>	<u>-766.370,74</u>	<u>59,57</u>	<u>59,57</u>	<u>520.217,48</u>
<u>X. NETO ZADOLŽEVANJE (VII. -</u> <u>VIII.)</u>	<u>644.699,24</u>	<u>644.699,24</u>	<u>-295.300,76</u>	<u>-45,80</u>	<u>-45,80</u>	<u>-940.000,00</u>
<u>XI. NETO FINANCIRANJE (VI.+X.-</u> <u>IX.)</u>	<u>1.957.524,99</u>	<u>1.957.524,99</u>	<u>497.307,51</u>	<u>25,40</u>	<u>25,40</u>	<u>1.460.217,48</u>
<u>STANJE SREDSTEV NA RAČUNIH</u> <u>OB KONCU PRET.LETA</u>	<u>1.286.588,22</u>	<u>1.286.588,22</u>	<u>1.171.951,40</u>	<u>91,09</u>	<u>91,09</u>	<u>-114.636,82</u>

Opomba:

V nadaljevanju je pri vsakem naslovu naveden znesek iz realizacije v letu 2023 in v oklepaju znesek rebalansa.

Na osnovi veljavne klasifikacije se prihodki delijo na davčne prihodke, nedavčne prihodke, kapitalske prihodke, prejete donacije, transferne prihodke in prejeta sredstva iz Evropske unije.

Po teh skupinah tudi načrtujemo in spremljamo realizacijo prihodkov, in sicer so te skupine:

- davčni prihodka,
- nedavčni prihodka,
- kapitalski prihodka,
- prejete donacije in
- transferni prihodka
- prejeta sredstva iz EU proračuna.

Skladno z zakonom o financiranju občin se za ugotovitev primerne obsega sredstev za financiranje nalog občin upoštevajo stroški financiranja nalog, ki jih morajo občine opravljati na podlagi svojih pristojnosti, določenih z zakoni za posamezna področja, zlasti pa stroški:

1. Javnih služb za izvajanje javnih programov na področju predšolske vzgoje, osnovnega šolstva, primarnega zdravstvenega varstva, socialnega varstva, športa, kulture ter plačil za zdravstveno zavarovanje in drugih plačil v obsegu, ki se v skladu z zakonom financirajo iz občinskega proračuna;
2. Lokalnih gospodarskih javnih služb, urejanja občinske prometne infrastrukture, zagotavljanja varnosti prometa na občinskih cestah, požarnega varstva in varstva pred naravnimi in drugimi nesrečami v obsegu, ki se v skladu z zakonom financirajo iz občinskega proračuna;
3. Urejanja prostora in varstva okolja, za katerega je občina pristojna v skladu z zakonom;
4. Plačil stanarin in stanovanjskih stroškov v obsegu, ki se v skladu z zakonom financirajo iz občinskega proračuna;
5. Delovanja občinskih organov in opravljanja upravnih, strokovnih, pospeševalnih in razvojnih nalog ter nalog v zvezi z zagotavljanjem javnih služb.

70 DAVČNI PRIHODKI**(7.633.654 €) 7.638.087 €****700 DAVKI NA DOHODEK IN DOBIČEK****(6.141.808 €) 6.141.808 €**

V skupino davkov na dohodek in dobiček je uvrščena dohodnina – občinski vir oziroma odstopljena dohodnina občini, ki se nakazuje iz državnega proračuna tedensko in je najpomembnejši prihodek Občine Gornja Radgona. Plan temelji na izračunu primerne porabe, dohodnine za leto 2023, posredovan s strani Ministrstva za finance. V letu 2023 je bil prihodek občine Gornja Radgona iz naslova dohodnine realiziran v višini 6.141.808,00 eur.

703 DAVKI NA PREMOŽENJE**(1.337.846 €) 1.337.441 €**

Med davke na premoženje sodijo: davek na dediščine in darila, davek na promet nepremičnin, davek od premoženja (nepremičnine in premičnine, nadomestilo za uporabo stavbnega zemljišča).

Teh prihodkov ne moremo natančno določiti, saj so odvisni od dejanskega prometa v prihodnosti. V tem sklopu je največ prihodkov od nadomestila za uporabo stavbnega zemljišča in sicer 1.121.857,73 EUR.

Davki na premoženje skupaj so realizirani v višini 1.337.441,24 eur od predvidenih 1.337.846,00 eur, kar pomeni 99,97% realizacijo.

704 DOMAČI DAVKI NA BLAGO IN STORITVE**(154.000 €) 154.783 €**

Med domače davke na blago in storitve sodijo: davek na dobitke od iger na srečo, turistična taksa, pristojbina za vzdrževanje gozdnih cest, okoljske dajatve, druge občinske takse. Ti prihodka so realizirani višini 154.783,03 EUR oz. 100,51%.

Okoljske dajatve so namenska sredstva, ki se smejo porabiti samo v določene namene. V letu 2023 je te bilo pobrane 154.783,03 EUR.

706 DRUGI DAVKI**(0 €) 4.055 €**

Drugi davki predstavljajo še nerazporejene davke. To prerazporeditev opravlja FURS. Na dan 31.12.2023 je ostalo nerazporejenih 4.055,05 EUR.

71 NEDAVČNI PRIHODKI**(1.703.765 €) 1.613.209 €****710 UDELEŽBA NA DOBIČKU IN DOHODKI OD PREMOŽENJA****(1.205.654 €) 1.157.678 €**

Sem uvrščamo prihodke od obresti in prihodke od premoženja.

Prihodke od obresti Občine Gornja Radgona predstavljajo prihodki od obresti od sredstev na vpogled občine in prihodki krajevnih skupnosti iz naslova obresti zaradi pozitivnega stanja na računih. Za leto 2023 so bili planirani v višini 23.315,00 eur in realizirani v višini 27.941,08 eur. Realizacija zajema tudi prihodke krajevnih skupnosti iz naslova obresti zaradi pozitivnega stanja na računih.

Nekateri večji prihodki od premoženja Občine Gornja Radgona so:

- prihodki od najemnin za poslovne prostore, planirani v vrednosti 19.000,00 eur, realizirani v višini 22.050,91 eur,;
- prihodki od najemnin za stanovanja, planirani v višini 280.000,00 eur in realizirani v vrednosti 296.680,63 eur, kar predstavlja 106% realizacijo načrtovanega proračuna;
- prihodki iz naslova podeljenih koncesij, planirani in realizirani v višini 7.584,71 eur, 100%;
- prihodki od najemnin za kanalizacijo in čistilno napravo javnega podjetja Komunala Radgona, planirani v vrednosti 380.000,00 eur in realizirani v višini 376.007,62 eur;
- prihodki od najemnine vodovodne infrastrukture, ki je dana v upravljanje Mariborskemu vodovodu, planirani v višini 19.000,00 eur in realizirani v višini 17.442,02 eur;
- prihodki od najemnine širokopasovnega omrežja, planirani v višini 23.300,00 eur in realizirani v višini 23.321,58 eur,;
- prihodki od najemnin vodovodne infrastrukture, planirani v višini 295.000,00 eur in realizirani v višini 236.922,60 eur, kar predstavlja 80,33% realizacijo;
- prihodki iz naslova uporabnine za objekt na Apaški cesti(ELSA) so bili realizirani v višini 12.882,23 eur oz. 99,09%.

Skupaj so prihodki iz naslova udeležbe na dobičku in dohodki iz premoženja planirani v višini 1.205.653,68 eur, realizirani pa v višini 1.157.677,63 eur kar predstavlja 96,02% realizacijo.

711 TAKSE IN PRISTOJBINE**(13.000 €) 13.097 €**

Sem uvrščamo tiste vrste taks in pristojbin, ki predstavljajo odškodnino oziroma delno plačilo za opravljene storitve javne uprave. Pri taksah in pristojbinah za razliko od davkov obstaja neposredna povezava med dajatvijo in storitvijo javne uprave.

V letu 2023 smo planirali prihodek iz naslova plačila taks in pristojbin v vrednosti 13.000,00 eur. Realizacija v letu 2023 znaša 13.096,78 eur.

712 DENARNE KAZNI**(9.400 €) 6.120 €**

Sem uvrščamo kazni, ki jih plačujejo pravne in fizične osebe zaradi prestopkov in prekrškov po različnih zakonih ter nadomestilo za degradacijo in uzurpacijo prostora.

V letu 2023 smo načrtovali 5.000,00 eur denarnih kazni za prekrške in realizirali znesek v višini 1.891,00 eur, kar pomeni 37,82% realizacijo.

Znotraj skupine glob in drugih denarnih kazni smo prav tako evidentirali prihodek iz naslova nadomestila za degradacijo in uzurpacijo prostora v vrednosti 4.228,81 eur.

713 PRIHODKI OD PRODAJE BLAGA IN STORITEV**(82.861 €) 93.989 €**

Sem sodijo vse vrste prihodkov, ki jih posamezni proračunski uporabniki oziroma druge institucije, ki se financirajo iz proračunov, pridobivajo iz naslova opravljanja »lastne dejavnosti«.

Občina Gornja Radgona evidentira v to skupino prihodkov:

- druge lastne prihodke- v letu 2023 smo planirali prihodke v višini 13.000,00 eur in jih realizirali v višini 12.993,02 eur ter dosegli 99,96% realizacijo.
- prihodke krajevnih skupnosti iz naslova najema in vzdrževanja pokopališč, predvidenih v višini 71.000,00 eur in realiziranih v višini 73.605,11 eur, kar predstavlja 103,67% realizacijo;

Prihodki od prodaje blaga in storitev so planirani v skupni višini 82.861,00 eur in realizirani v višini 93.988,54 eur, kar predstavlja 113,43% realizacijo.

714 DRUGI NEDAVČNI PRIHODKI**(392.850 €) 342.326 €**

Med druge nedavčne prihodke sodijo:

- drugi nedavčnih prihodki, ki smo jih v letu 2023 planirali v višini 40.000,00 eur in so bili realizirani v višini 50.705,13 eur;
- prihodki od komunalnih prispevkov, ki se plačujejo s strani pravnih ali fizičnih oseb na podlagi izdanih odločb in so planirani v višini 230.000,00 eur. V letu 2023 so realizirani v višini 150.558,12 eur in pomenijo 65,46% realizacijo;
- prispevki in doplačila občanov za izvajanje določenih programov investicijskega značaja so v letu 2022 evidentirani v višini 7.428,00 eur,
- prihodki iz naslova odškodnin iz sklenjenih zavarovanj, planirani v vrednosti 9.000,00 eur in realizirani v vrednosti 28.476,20 eur. Gre za namenska sredstva. 20.000,00 eur se prenaša v leto 2024.
- drugi izredni nedavčni prihodki, planirani v višini 110.000,00 eur in realizirani v višini 109.339,76 eur.

Drugi nedavčni prihodki so planirani v skupni višini 392.850,00 eur in realizirani v vrednosti 342.326,34 eur, kar pomeni 87,14% realizacijo.

72 KAPITALSKI PRIHODKI**(555.356 €) 570.509 €****720 PRIHODKI OD PRODAJE OSNOVNIH SREDSTEV****(177.455 €) 177.456 €**

Prihodki od prodaje osnovnih sredstev pomenijo prihodke od prodaje premoženja, planirani pa so na podlagi Programa prodaje občinskega stvarnega premoženja na območju Občine Gornja Radgona za leto 2023, ki je bila priloga proračuna za leto 2023. Mednje sodijo prihodki od prodaje zgradb in prostorov ter prihodki od prodaje drugih osnovnih sredstev.

V letu 2023 smo realizirali prihodke od prodaje zgradb in prostorov v višini 177.455,98 eur. V celoti gre za prodajo stanovanj.

722 PRODAJA ZEMLJIŠČ IN NEMATERIALNEGA PREMOŽENJA**(377.901 €) 393.053 €**

Prihodki od prodaje zemljišč in neopredmetenih sredstev pomenijo prihodke od prodaje premoženja, planirani pa so na podlagi Programa prodaje občinskega stvarnega premoženja na območju Občine Gornja Radgona za leto 2023, ki je bila priloga proračuna za leto 2023.

Prihodki od prodaje zemljišč in neopredmetenih sredstev v letu 2023 so bili planirani v višini 377.901 eur in realizirani v višini 393.053,38 eur, kar pomeni 104,01% realizacijo. Prodana so bila stavbna zemljišča v industrijski coni in zemljišča pod garažami pri blokih.

74 TRANSFERNI PRIHODKI**(5.013.144 €) 4.537.140 €****740 TRANSF.PRIH.IZ DRUGIH JAVNOFINANČNIH INSTITUCIJ****(2.157.939 €) 2.099.039 €**

Transferne prihodke iz drugih javnofinančnih institucij predstavljajo:

7400-PREJETA SREDSTVA IZ DRŽAVNEGA PRORAČUNA: realizacija 1.920.936,42 eur.

- prejeta sredstva državnega proračuna za investicije, kamor spada požarna taksa, planirana v višini 28.000,00 eur in realizirana v višini 129.904,08 eur;
- sofinanciranje vzdrževanja gozdnih cest- 19.147,24 eur in 11.927,52 eur;
- prejeta sredstva iz drž.proračuna za vodovodno omrežje sistem C v višini 809.364,63 eur;
- druga prejeta sredstva iz državnega proračuna za tekočo porabo v višini 5.081,71 eur;
- SVLR – sofinanciranje medobčinskega inšpektorata v višini 27.956,57 eur;
- prejeta sredstva iz drž.proračuna za uravnotež.razvitosti občin, realizirana v skupni višini 692.013,00 eur.

7401-PREJETA SREDSTVA IZ OBČINSKIH PRORAČUNOV; realizacija 94.364,07 eur.

- prejeta sredstva iz občinskih proračunov za tekočo porabo, kamor je zajeto sofinanciranje medobčinskega inšpektorata s strani Občine Apače in Občine Sveti Jurij ob Ščavnici, planirana v vrednosti 48.615,99 eur in realizirana v višini 50.803,94 eur;
- prejeta sredstva iz občinskih proračunov za investicije, v letu 2022 planirana v višini 12.541,36 eur in realizirana v višini 1.393,48 eur;
- prejeta sredstva iz občinskih proračunov za izgradnjo vodovoda sistem C- 2. faza so realizirana v višini 12.354,71 eur za vodenje in 2.856,65 eur za sofinanciranje investicije vodovodnega sistema .

7403-PREJETA SREDSTVA IZ JAVNIH SKLADOV, realizacija 83.738,56 eur.

- prejeta nepovratna sredstva s strani EKO sklada za izgradnjo Večnamenske športne dvorane ob OŠ Gornja Radgona, v višini 83.738,56 eur.

Na kontih skupine 741 vodimo prihodke, ki imajo vir v državnem proračunu iz sredstev Evropske unije. Realizacija v letu 2023 je v višini 2.438.101,01 eur od planirane 2.855.205,14 eur in predstavlja 85,39% realizacijo. Izpad prihodkov je iz naslova sofinanciranja investicije Sistem C (sredstva bodo nakazana v letu 2024).

Prihodki so iz naslova naslednjih projektov oz. investicij:

- projekt »City Cooperation 2« v višini 37.282,23eur;
- projekt goMura v višini 8.080,62 eur;
- projekt Okusi Prlekije v višini 4.072,72 eur;
- za projekt »Izgradnja vodovodnega sistema C- 2. faza« v višini 2.039.259,02 eur;
- za projekt Izgradnja IC Mele v višini 349.406,72 iz Sklada za okrevanje in odpornost.

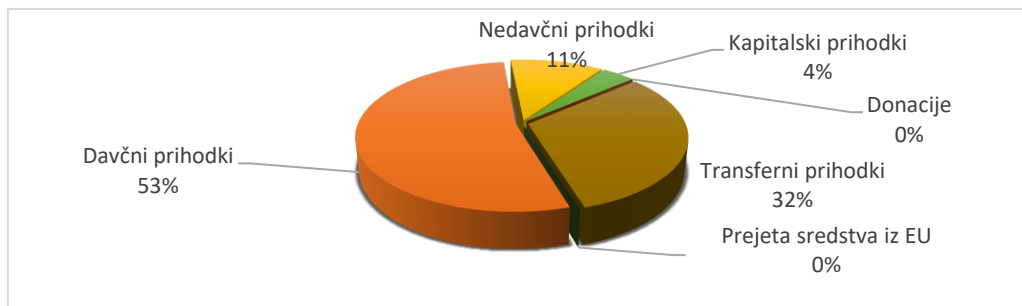

Graf: Struktura realiziranih prihodkov v letu 2023

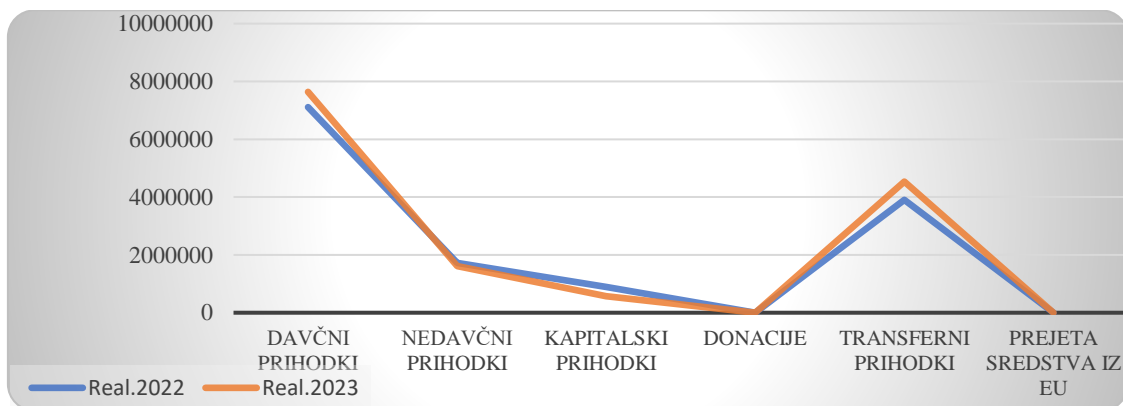

Primerjava realizacije prihodkov v letu 2022 in 2023

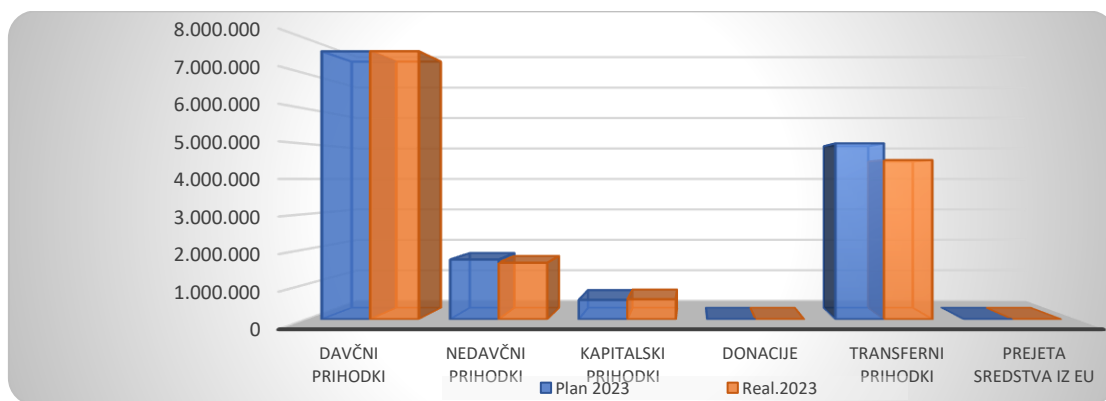

Primerjava plana in realizacije prihodkov v letu 2023

4 ODHODKI

(16.863.444 €) 14.856.253 €

Ekonomska klasifikacija javnofinančnih odhodkov razlikuje štiri temeljne skupine odhodkov:

- tekoči odhodki,

- tekoči transferi,
- investicijski odhodki in
- investicijski transferi.

Po ključnih sklopih odhodkov ekonomske klasifikacije so bili odhodki proračuna v veljavnem proračunu načrtovani v višini 16.863.444,09 eur, realizacija v letu 2023 pa znaša 14.856.253,35 eur, kar predstavlja 88,10% načrtovanega proračuna.

Obrazložitev posameznih delov proračunskih odhodkov po ekonomski strukturi je na agregatni ravni, podrobnejša obrazložitev je razvidna iz obrazložitve v posebnem delu proračuna.

Realizacija odhodkov iz bilance A je razvidna iz naslednje tabele:

KONTO	VRSTA ODHODKA	PRORAČUN 2023	REALIZACIJA 2023	Indeks
40	Tekoči odhodki	3.911.523,57	3.523.124,63	90,07
41	Tekoči transferi	5.024.064,30	4.401.067,39	87,60
42	Investicijski odhodki	7.746.344,86	6.842.811,54	88,34
43	Investicijski transferi	181.511,86	89.249,79	49,17
	ODHODKI SKUPAJ:	16.863.444,09	14.856.253,35	88,10

40 TEKOČI ODHODKI	(3.912.450 €) 3.523.125 €
--------------------------	----------------------------------

400 PLAČE IN DRUGI IZDATKI ZAPOSLENIM	(990.828 €) 979.432 €
--	------------------------------

Plače in drugi izdatki zaposlenim zajemajo vsa tekoča plačila, nastala zaradi stroškov dela (sredstva za plače in dodatke, povračila in nadomestila, regres za letni dopust ter druge izdatke zaposlenim). V predlaganem znesku so upoštevani tudi drugi osebni prejemki, do katerih so upravičeni zaposleni. Sredstva za plače in druge izdatke zaposlenim so bila realizirana v skupni višini 979.432,22 eur, kar predstavlja 98,94% realizacijo glede na veljavni proračun.

401 PRISPEVKI DELOD. ZA SOC.VARNOST	(149.891 €) 149.565 €
--	------------------------------

Prispevki delodajalcev za socialno varnost so prispevki na bruto plače, ki jih delodajalci plačujejo za posamezne vrste obveznega socialnega zavarovanja zaposlenih in sicer prispevek za pokojninsko in invalidsko zavarovanje, prispevek za zdravstveno zavarovanje, prispevek za zaposlovanje, prispevek za starševsko varstvo ter premije kolektivnega dodatnega in pokojninskega zavarovanja. Prispevki delodajalcev za socialno varnost so v veljavnem proračunu realizirani v skupni višini 149.564,50 eur kar predstavlja 99,27% realizacijo.

402 IZDATKI ZA BLAGO IN STORITVE	(2.317.048 €) 1.975.188 €
---	----------------------------------

Izdatki za blago in storitve vključujejo vsa plačila za kupljeni material in drugo blago ter plačila za opravljene storitve, ki jih občina pridobiva na trgu. Sem sodijo vsi nakupi materiala, goriva in energije, izdatki za tekočo vzdrževanje in popravila, plačila potnih stroškov, izdatki za najemnine in zakupnine ter izdatki za vse vrste storitev, ki jih za občino opravljajo bodisi pravne ali fizične osebe. Vključujejo tudi izdatke za nakupe drobne opreme, ki je klasificirana glede na računovodska pravila med tekočimi odhodki in sicer glede na njihovo vrednost ali življenjsko dobo. V navedeno skupino sodijo tudi programski stroški iz naslova izobraževanja, plačil članom različnih komisij in odborov, članarina, plačila poštnih in bančnih storitev.

Skupni znesek v veljavnem proračunu je bil predviden v višini 2.326.121,19 eur, medtem ko realizacija v letu 2023 dosega 84,91% veljavnega proračuna in znaša 1.975.188,20 eur.

403 PLAČILA DOMAČIH OBRESTI	(318.675 €) 301.176 €
------------------------------------	------------------------------

Plačila obresti za servisiranje domačega in tujega dolga so plačila obresti od najetih kreditov, planirana na podlagi obstoječih amortizacijskih načrtov. Plačila domačih obresti od kreditov poslovnim bankam so v veljavnem proračunu 2023 planirana v višini 318.075,48 eur in realizirana v višini 301.175,52 eur kar pomeni 94,69% realizacijo.

409 REZERVE	(136.009 €) 117.764 €
--------------------	------------------------------

Sredstva izločena v rezerve vključujejo proračunsko rezervo in splošno proračunsko rezervacijo planirano v skupni višini 126.707,14 eur in realizirana v skupni višini 117.764,19 eur.

V letu 2023 smo prav tako načrtovali sredstva za posebne namene kot vplačila v proračunske sklade: sklad za investicijsko vzdrževanje CERO Puconci, sklad za stanovanja FISA in SKP.

41 TEKOČI TRANSFERJI	(4.987.016 €) 4.401.067 €
-----------------------------	----------------------------------

410 SUBVENCIIJE	(104.365 €) 104.339 €
------------------------	------------------------------

Subvencije vključujejo vsa nepovratna sredstva, dana javnim podjetjem ter privatnim podjetjem in zasebnikom. Prejemniki teh sredstev jih obravnavajo kot prihodek tekočega poslovanja. Najpogosteje je namen subvencioniranja bodisi znižanje cen za končnega uporabnika ali pa zvišanje dohodkov proizvajalcev. Subvencije se dodeljujejo za točno določene namene, pod vnaprej določenimi pogoji in so planirane v skupni vrednosti 104.365,28 eur, realizirane pa v vrednosti 104.339,34 eur ali 99,98%.

411 TRANSFERI POSAMEZNIKOM IN GOSPODINJSTVOM	(2.853.437 €) 2.501.915 €
---	----------------------------------

Transferi posameznikom in gospodinjstvom pomenijo vsa plačila, namenjena za tekočo porabo posameznikov ali gospodinjstev in predstavljajo splošni dodatek k družinskim dohodkom ali pa delno ali polno nadomestilo posameznikom ali gospodinjstvom za posebne vrste izdatkov. Tudi za tovrstne transfere je značilno, da koristniki teh sredstev plačniku ne opravijo nikakršnih storitev, oziroma ne nudijo nikakršnega nadomestila.

V skupino transferjev posameznikom in gospodinjstvom so zajeti:

- družinski prejemki in starševska nadomestila (enkratna denarna pomoč ob rojstvu otroka), planirana v višini 14.000,00 eur in realizirana v vrednosti 9.800,00 eur;
- transferi za zagotavljanje socialne varnosti, kamor spadajo enkratne denarne pomoči zaradi materialne ogroženosti, planirani v višini 30.000,00 eur. Realizacije ni bilo.
- drugi transferi posameznikom, ki zajemajo regresiranje prevozov v šolo, regresiranje oskrbe v domovih, denarne nagrade in priznanja, subvencioniranje stanarin, plačilo razlike med ceno programov v vrtcih in plačilih staršev, izplačilo družinskemu pomočniku in drugi transferi posameznikom in gospodinjstvom so v letu 2023 bili realizirani v skupni vrednosti 2.490.114,95 eur oziroma 88,6% veljavnega proračuna.

Sredstva za transferje posameznikom so bila zagotovljena v višini 2.855.436,82 eur, realizirana pa v višini 2.501.914,95 eur oz. 87,62%.

412 TRANSFERI NEPROF. ORGANIZ. IN USTANOVAM	(536.629 €) 499.473 €
--	------------------------------

Transferi nepridobitnim organizacijam in ustanovam predstavljajo tretjo skupino tekočih transferov, pri čemer se med nepridobitne organizacije štejejo javne ali privatne nevladne institucije, katerih cilj ni pridobitev dobička, ampak je njihov namen delovanja javno koristen, dobrodelen. Nepridobitne organizacije so predvsem dobrodelne organizacije, verske organizacije, društva in podobno. Zagotovljena sredstva v veljavnem proračunu za ta namen znašajo 557.329,04 eur in so v letu 2023 realizirana v vrednosti 499.473,18 eur, kar predstavlja 89,62% realizacijo veljavnega proračuna.

413 DRUGI TEKOČI DOMAČI TRANSFERI	(1.492.584 €) 1.295.340 €
--	----------------------------------

Drugi tekoči domači transferi zajemajo tekoče transfere v sklade socialnega zavarovanja (prispevek za zdravstveno zavarovanje oseb, ki ga plačujejo občine), tekoče transfere v javne sklade (sredstva za plače in druge izdatke zaposlenim ter izdatke za blago in storitve), transfere v javne zavode (sredstva za plače in druge izdatke zaposlenim ter za izdatke za blago in storitve) ter tekoča plačila drugim izvajalcem javnih služb, ki niso posredni proračunski uporabniki.

V veljavnem proračunu so predvideni v višini 1.506.933,16 eur, realizacija v letu 2023 pa znaša 1.295.339,92 eur, kar predstavlja 85,96% veljavnega proračuna.

42 INVESTICLJSKI ODHODKI	(7.782.467 €) 6.842.812 €
---------------------------------	----------------------------------

420 NAKUP IN GRADNJA OSNOVNIH SREDSTEV	(7.782.467 €) 6.842.812 €
---	----------------------------------

Skupina vključuje plačila ali transfere namenjene pridobitvi ali nakupu opredmetenih ali neopredmetenih sredstev, premoženja, opreme, napeljav in vozil, kot tudi plačila in transfere za načrte, novogradnje, investicijsko vzdrževanje in obnove zgradb in drugih pomembnih naprav.

V veljavnem proračunu so bili predvideni v višini 7.746.344,86 eur, realizacija v letu 2023 pa znaša 6.842.811,54 eur, kar predstavlja 88,34% veljavnega proračuna.

431 INV..TRANSF.PRAV.IN FIZ.OSEBAM, KI NISO PRORAČ.UPORAB.(56.432 €) 21.132 €

Sredstva so namenjena gasilskim društvom za nakup opreme (sredstva proračuna in namenska sredstva požarne takse). Realizacija je v višini 21.131,68 eur oz.37,45% veljavnega proračuna.

432 INVESTICIJSKI TRANSFERI PRORAČUNSKIM UPORABNIKOM (125.080 €) 68.118 €

Investicijski transferi proračunskim uporabnikom se nanašajo na investicije v finančnih načrtih proračunskih uporabnikov.

V veljavnem proračunu so predvideni v višini 125.079,68 eur, medtem ko so v letu 2023 porabljeni v višini 68.118,11 eur in predstavljajo 54,46% realizacijo. Neplačani zahtevki predstavljajo obremenitev proračuna za leto 2024.

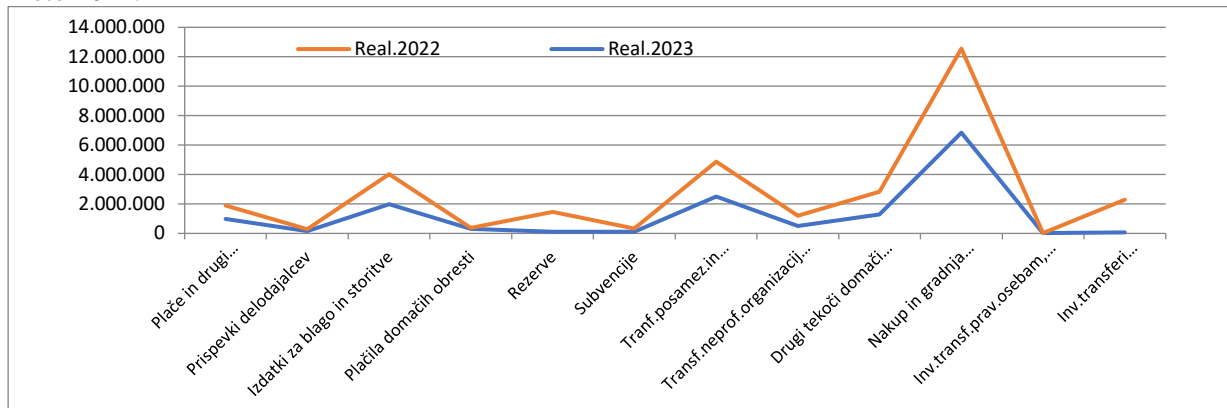

Graf : Gibanje realiziranih odhodkov v letih 2022 in 2023

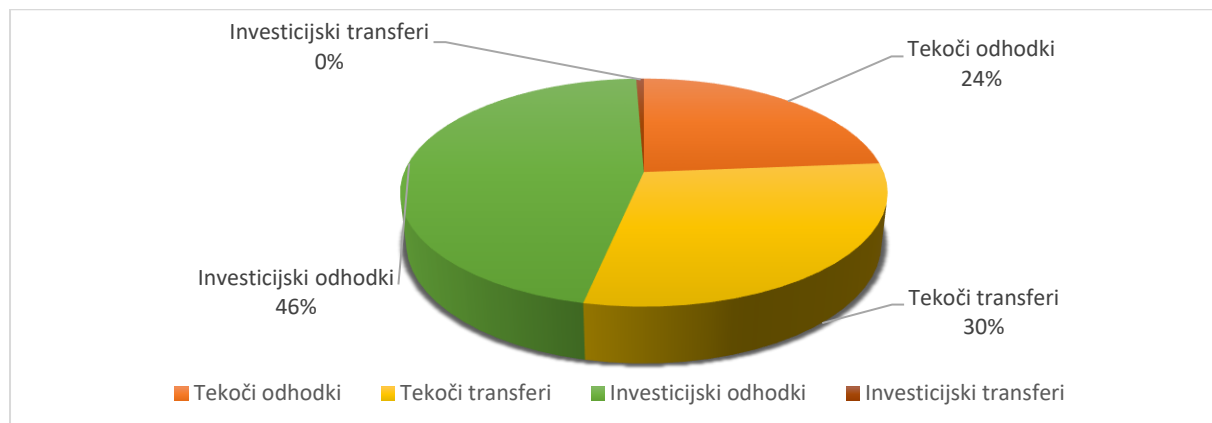

Graf: Struktura realizacija odhodkov 2023

PRORAČUNSKI PRESEŽEK/PRIMANJKLJAJ

Proračunski presežek/primanjkljaj je določen kot razlika med skupnimi prihodki in skupnimi odhodki v bilanci prihodkov in odhodkov. V sprejetem proračunu Občine Gornja Radgona je bil predviden proračunski primanjkljaj v višini 1.286.588,22 eur. V zaključnem računu 2023 pa znaša prikazan presežek odhodkov nad prihodki v skupni višini 766.370,74 eur.

44 RAČUN FINANČNIH TERJATEV IN NALOŽB**26.238€**

Izkaz računa finančnih terjatev in naložb drugih uporabnikov vsebuje podatke o prihodkih od prodaje kapitalskih deležev in odhodke zaradi povečanja kapitalskega deleža.

V letu 2023 v bilanci B, računu finančnih terjatev in naložb evidentiramo naslednje poslovne dogodke:

- KS Gornja Radgona je prodala kapitalski delež v višini 28.348,80 evrov;
- Občina Gornja Radgon je povečala kapitalski delež v DSO Gornja Radgona v višini 2.111,27 evrov.

Račun FTN izkazuje pozitivno stanje v višini 26.237,53 evrov.

50 ZADOLŽEVANJE - KREDITI	(1.440.000 €) 500.000 €
500 DOMAČE ZADOLŽEVANJE	(1.440.000 €) 500.000 €

500101 najeti krediti pri poslovnih bankah- dolgoročni krediti (1.440.000 €) 0 €

Zadolžitev v višini 1.440.000,00 eur, kot je bila predvidena s proračunom, je bila nemogoča, ker občina nima dovolj proste kvote, ki bi ji dodatne zadolžitve še omogočala.

50020101 Dolgoročni kredit SID banka (0 €) 500.000 €

Občina se je v letu 2023 zadolžila v višini 500.000,00 evrov. Zadolžila se je pri SID banka d.d..za investicijo Izgradnja IC Mele.

55 ODPLAČILA DOLGOV (795.301 €) 795.301 €

550 ODPLAČILA DOMAČIH DOLGOV (795.301 €) 795.301 €

Občina je v letu 2023 redno odplačevala glavnice najetih kreditov. Realizacija je 100% in je v višini 795.300,76 EUR.

Gibanje plačila glavnice in obresti od leta 2018 do 2023:

	stanje glavnice	odplačilo obresti	odplačilo glavnice
2018	5.512.339,00	69.172,00	542.871,00
2019	5.150.213,00	62.380,00	563.705,00
2020	6.047.935,00	59.008,00	844.818,00
2021	7.513.478,00	57.320,00	526.655,00
2022	9.191.251,00	78.183,00	621.451,00
2023	8.895.950,00	300.364,00	795.802,00

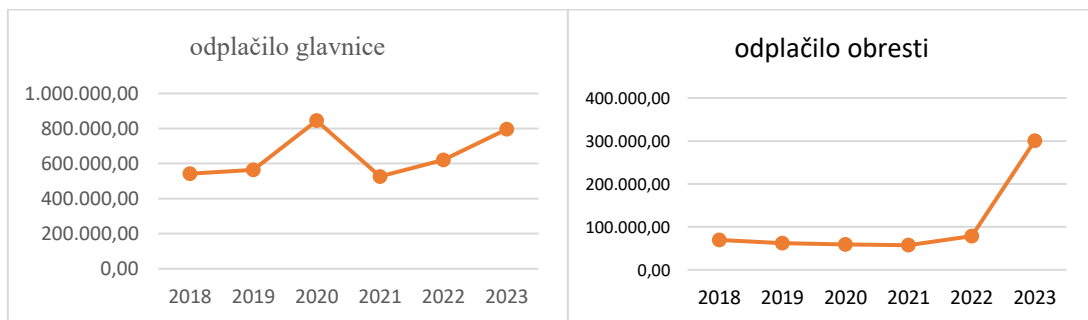

NETO ZADOLŽEVANJE

Neto zadolževanje v predvideni višini 644.699,24 eur predstavlja razliko med odplačilom dolga in zadolževanjem. Dejanska razlika med odplačilom dolga in zadolževanjem v letu 2023 znaša 295.300,76 eur.

NETO FINANCIRANJE

Predvideno neto financiranje znaša 1.957.524,99 eur. Dejansko neto financiranje v letu 2023 pa znaša 497.307,51 eur.

Dolgoročno prejeti krediti: na dan 31.12.2023 je neodplačane glavnice v višini 8.935.341,31 evrov.

Stanje zadolženosti je **1.069,33 evrov na prebivalca** (število prebivalcev za izračun primerne porabe za leto 2024 je 8.356).

2.1.3 Poročilo o sprejetih ukrepih za uravnoteženje proračuna in njihovi realizaciji v skladu s 40. členom ZJF

Pri izvrševanju proračuna za l. 2023 so bili za uravnoteženje uporabljeni le ukrepi, ki so bili v skladu z Odlokom o proračunu za l. 2023 v pristojnosti župana. Šlo je torej le za prerazporeditve sredstev.

2.1.4 Poročilo o spremembah med sprejetim in veljavnim proračunom glede na sprejete zakone in občinske odloke v skladu s 47. členom ZJF z obrazložitvijo sprememb neposrednih uporabnikov med letom v skladu s 47. členom ZJF

Sprejeti zakoni oziroma občinski odloki niso vplivali na spremembe proračuna v smislu 47. člena Zakona o javnih financah. Noben neposredni uporabnik ni bil med letom ukinjen, niti se nobenemu ni spremenilo delovno področje. V letu 2023 sprememb neposrednih uporabnikov v smislu 47. člena Zakona o javnih financah ni bilo.

2.1.5 Poročilo o porabi sredstev proračunske rezerve

Sredstva proračunske rezerve so namenjena pokrivanju stroškov, ki nastanejo pri naravnih nesrečah, kot so potres, poplava, zemeljski plaz, snežni plaz, visoki sneg, močan veter, toča, žled, pozeba in drugih nesreč, ki so posledica naravne sile in ekološke nesreče, v skladu z 48. členom ZJF, ki natančno opredeljuje porabo teh sredstev. Proračunska rezerva se evidentira kot proračunski sklad na kontu 91000000.

Otvoritveno stanje sklada rezerv je bilo 1.1.2023 v višini 31.495,29 EUR. Do 31.12.2023 smo v rezerve izločili 70.000,00 EUR, porabili pa 78.861,37 EUR. Sredstva so bila porabljena za odpravo posledic naravnih ujm spomladi in poleti (protipoplavne vreče, zagotavljanje prevoznosti cest,...) skladno z Odlokom o proračunu za leto 2023.

Stanje rezervnega sklada je na dan 31.12.2023 je 22.633,92 EUR in pomeni namenska sredstva v ostanku sredstev.

2.1.6 Poročilo o porabi sredstev splošne proračunske rezervacije

Sredstva splošne proračunske rezervacije se v skladu z 42. členom Zakona o javnih financah uporabljajo za nepredvidene namene, za katere v proračunu niso zagotovljena sredstva, ali za namene, za katere se med letom izkaže, da sredstva niso zagotovljena v zadostnem obsegu, ker jih pri pripravi proračuna/rebalansa ni bilo mogoče načrtovati. Sredstva splošne proračunske rezervacije so se v skladu z Odlokom o proračunu občine Gornja Radgona za leto 2023 razporedila v finančne načrte neposrednih uporabnikov. O uporabi splošne proračunske rezervacije je v skladu z ZJF in odlokom o proračunu odločal župan.

Splošna proračunska rezervacija je bila s sprejetim rebalansom za leto 2023 oblikovana v višini 19.087,63 evrov.

Datum dok.	Štev. dok.	Iz proračunske postavke		Na proračunsko postavko		Znesek	Namen
29.12.2023	074-2023	230310 409000	Spl.prorač.rezerv.	010110 402999	Stroški izvedbe lokalnih volitev - drugi operativni odhodki	1.325,97	prerazporeditev za stroške volilne kampanje-povračilo
29.12.2023	074-2023	230310 409000	Spl.prorač.rezerv.	040313 40250401	Zavarovalne premije Zavarovalne premije za objekt in opremo	137,00	sredstva za zavarov.premije
29.12.2023	074-2023	230310 409000	Spl.prorač.rezerv.	040328 420600 OB029-19-0005	Nakup zemljišč	1.200,00	sredstva za nakup zemljišča/nujni postopek/
29.12.2023	074-2023	230310 409000	Spl.prorač.rezerv.	040335 402099 OB029-20-0023	Razširitev industrij.cone Mele v G.Radgoni 1.faza Drugi splošni material in storitve	158,60	označevalna tabla IC Mele
29.12.2023	074-2023	230310	Spl.prorač.rezerv.	070305	Požarna varnost	252,99	sredstva za sejne pož.odbor

		409000		402905	stroški sejin		
29.12.2023	074-2023	230310	Spl.prorač.rezerv.	200401	Subvencioniranje najemnin	2.000,00	sredstva za subvencije najemnin
		409000		411920	subvencion.najemnin za stanovanja		
29.12.2023	074-2023	230310	Spl.prorač.rezerv.	070301	Civilna zaščita	7.200,00	sredstva za civilno zaščito
		409000		412000	tekoči transferi neprofitnim organizacijam in ustanovam		(manjka zaradi prenosa plačil iz leta 2022 v leto 2023)
29.12.2023	075-2023	230310 409000	Spl.prorač.rezerv.	180573 420402 OB029- 18-0006	Rušitev in preureditev starih slačilnic rekonstrukcije in adaptacije Rušitev in preureditev starih slačilnic	1.026,90	sredstva za ureditev starih slačilnic na stadionu - kompenzacija z MK Lisjak
Skupaj vrednost prerazporeditev						13.301,46	

2.1.7 Prerazporeditev plana in vključitev namenskih prejemkov

Med letom so se v skladu z veljavno zakonodajo in Odlokom o rebalansu proračuna Občine Gornja Radgona za leto 2023 prerazporejale pravice porabe, ki so vplivale na razliko med sprejetim in veljavnim proračunom. Za prerazporejanje pravic porabe, je v Odloku o rebalansu proračuna pooblaščen župan.

Prerazporeditve ne vplivajo na povečevanje odhodkov, temveč pomenijo le spremembo strukture odhodkov v okviru veljavne zakonodaje. Podrobnejša razlaga prerazporeditev plana po posameznih proračunskih področjih je podana v nadaljevanju.

Tabelarni prikaz vseh prerazporeditev je vključen v poglavje 2.5 Posebne tabelarne priloge.

Med letom, v skladu s 43. členom Zakona o javnih financah, v proračunu ne evidentiramo vključitve namenskih prejemkov, ki zahtevajo sorazmerne namenske izdatke.

2.1.8 Poročilo o realizaciji načrta ravnanja s stvarnim premoženjem

Zakon o stvarnem premoženju države in samoupravnih lokalnih skupnosti, v 28. členu ZSPDSLS-1, opredeljuje poročanje o realizaciji načrtov ravnanja s stvarnim premoženjem. Realizacija Načrta ravnanja s stvarnim premoženjem Občine Gornja Radgona za leto 2023 je razvidna iz obrazložitve v nadaljevanju.

2.1.9 Poročilo o realizaciji načrta ravnanja s finančnim premoženjem

Proračun leta 2023 ni vključeval ravnanja (pridobivanja in razpolaganja) s finančnim premoženjem.

2.1.10 Poročilo o realizaciji kadrovskega načrta za leto 2023

Občinska uprava Občine Gornja Radgona je v skladu z določili Odloka o organizaciji in delovnem področju občinske uprave organizirana v naslednjih organizacijskih enotah:

- oddelek za splošne zadeve,
- oddelek za razvoj in infrastrukturo,
- oddelek za družbene dejavnosti,
- oddelek za finance in računovodstvo,

V letu 2023 je upravne, strokovne in druge naloge v občinski upravi Občine Gornja Radgona izvajalo 28 javnih uslužbencev. Na dan 31.12.2023 je bilo zasedenih 26,5 delovnih mest od sistemiziranih 29, zaposlen pa je tudi en pripravnik. Zaposlitve so bile v okviru potrjenega kadrovskega načrta za leto 2023.

V skupni občinski upravi Medobčinski inšpektorat in redarstvo so bili v letu 2023 zaposleni trije javni uslužbenci (inšpektor in dva redarja).

2.2. OBRAZLOŽITEV POSEBNEGA DELA ZAKLJUČNEGA RAČUNA PRORAČUNA

Po navodilu o pripravi zaključnega računa državnega in občinskega proračuna ter metodologije za pripravo poročila o doseženih ciljih in rezultatih neposrednih in posrednih uporabnikov proračuna (UL RS št. 12/01, 10/06, 8/07 in 102/10) obrazložitev posebnega dela zaključnega računa proračuna zajema obrazložitve realizacije finančnih načrtov neposrednih uporabnikov oz. skupin neposrednih uporabnikov (5. člen).

V skladu s prej navedenim v nadaljevanju podajamo najprej obrazložitve realizacije finančnih načrtov neposrednih uporabnikov, ki poslujejo v okviru proračuna. Podajamo pa tudi obrazložitev realizacije finančnih načrtov krajevnih skupnosti.

Pravilnik o sestavljanju letnih poročil za proračun, proračunske uporabnike in druge osebe javnega prava (UL RS 115/02, 21/03, 134/03, 126/04, 120/07, 124/08, 58/10, 60/10 – popr., 104/10, 104/11, 86/16, 80/19 in 153/21) v 27. členu pravi, da vsebino poslovnega poročila določi uporabnik enotnega kontnega načrta. V istem členu je določeno, da je sestavni del poslovnega poročila uporabnikov enotnega kontnega načrta tudi poročilo o doseženih ciljih in rezultatih na področju iz njihove pristojnosti.

V proračunu Občine Gornja Radgona so naslednje institucionalne enote:

- 1000 Občinski svet
- 2000 Župan
- 3000 Nadzorni odbor
- 4000 Občinska uprava
- 4001 Skupna občinska uprava- medobčinski inšpektorat
- 5001 Krajevna skupnost Gornja Radgona
- 5002 Krajevna skupnost Črešnjevci- Zbigovci
- 5003 Krajevna skupnost Negova
- 5004 Krajevna skupnost Spodnji Ivanjci
- 5005 Krajevna skupnost Spodnja Ščavnica

POROČILO O REALIZACIJI FINANČNEGA NAČRTA OBČINE GORNJA RADGONA

2.2.1. Poročilo o doseženih ciljih in rezultatih na nivoju področja proračunske porabe, glavnih programov in podprogramov

A. BILANCA ODHODKOV - POSEBNI DEL (PROGRAMSKA KLASIFIKACIJA)

V nadaljevanju je prikazana tabelarna in grafična realizacija plana po področjih proračunske porabe (PPP), glavnih programov (GPR) in podprogramov (PPR) in bilancah financiranja, glede na sprejeti plan, veljavni plan in realizacijo:

PK	Opis	Proračun 2023	Velj.pror. 2023	Relaizacija 2023	Indeks REA/SP	Indeks REA/VP
01	POLITIČNI SISTEM	-161.104,43	-162.308,28	-156.007,34	96,84	96,12
0101	Politični sistem	-161.104,43	-162.308,28	-156.007,34	96,84	96,12
01019001	Dejavnost občinskega sveta	-66.818,31	-66.818,31	-61.593,95	92,18	92,18
01019002	Izvedba in nadzor volitev in referendumov	-11.437,67	-12.763,64	-12.763,64	111,59	100,00
01019003	Dejavnost župana in podžupanov	-82.848,45	-82.726,33	-81.649,75	98,55	98,70
02	EKONOMSKA IN FISKALNA ADMINISTRACIJA	-18.156,20	-18.156,20	-13.822,63	76,13	76,13
0202	Urejanje na področju fiskalne politike	-4.658,00	-4.658,00	-4.090,45	87,82	87,82
02029001	Urejanje na področju fiskalne politike	-4.658,00	-4.658,00	-4.090,45	87,82	87,82
0203	Fiskalni nadzor	-13.498,20	-13.498,20	-9.732,18	72,10	72,10
02039001	Dejavnost nadzornega odbora	-13.498,20	-13.498,20	-9.732,18	72,10	72,10
03	ZUNANJA POLITIKA IN MEDNARODNA POMOČ	-5.000,00	-5.000,00	-1.995,23	39,90	39,90
0302	Mednarodno sodelovanje in udeležba	-5.000,00	-5.000,00	-1.995,23	39,90	39,90
03029002	Mednarodno sodelovanje občin	-5.000,00	-5.000,00	-1.995,23	39,90	39,90
04	SKUPNE ADMIN.SLUŽBE IN SPLOŠNE JAVNE STORITVE	-1.296.040,83	-1.297.658,55	-1.142.560,98	88,16	88,05
0402	Informatizacija uprave	-14.940,00	-14.940,00	-9.596,19	64,23	64,23
04029001	Informacijska infrastruktura	-12.950,00	-12.950,00	-8.534,79	65,91	65,91
04029002	Elektronske storitve	-1.990,00	-1.990,00	-1.061,40	53,34	53,34
0403	Druge skupne administrativne službe	-1.281.100,83	-1.282.718,55	-1.132.964,79	88,44	88,33
04039001	Obveščanje domače in tuje javnosti	-10.146,22	-10.146,22	-6.401,61	63,09	63,09
04039002	Izvedba protokolarnih dogodkov	-29.551,94	-29.674,06	-22.431,72	75,91	75,59
04039003	Razpolaganje in upravljanje z občinskim premoženjem	-1.241.402,67	-1.242.898,27	-1.104.131,46	88,94	88,84
06	LOKALNA SAMOUPRAVA	-1.309.429,96	-1.309.429,96	-1.236.790,59	94,45	94,45
0601	Delovanje na področju lokalne samouprave ter koordinacija vladne in lokalne ravni	-12.122,00	-12.122,00	-7.307,81	60,29	60,29
06019002	Nacionalno združenje lokalnih skupnosti	-3.600,00	-3.600,00	-2.181,82	60,61	60,61
06019003	Povezovanje lokalnih skupnosti	-8.522,00	-8.522,00	-5.125,99	60,15	60,15

0602	Sofinanciranje dejavnosti občin, ožjih delov občin in zvez občin	-44.186,57	-44.186,57	-27.178,61	61,51	61,51
06029001	Delovanje ožjih delov občin	-44.186,57	-44.186,57	-27.178,61	61,51	61,51
0603	Dejavnost občinske uprave	-1.253.121,39	-1.253.121,39	-1.202.304,17	95,94	95,94
06039001	Administracija občinske uprave	-1.202.629,56	-1.202.629,56	-1.167.754,70	97,10	97,10
06039002	Razpolaganje in upravljanje s premoženjem, potrebnim za delovanje občinske uprav	-50.491,83	-50.491,83	-34.549,47	68,43	68,43
07	OBRAMBA IN UKREPI OB IZREDNIH DOGODKIH	-287.183,79	-294.636,78	-216.029,70	75,22	73,32
0703	Varstvo pred naravnimi in drugimi nesrečami	-287.183,79	-294.636,78	-216.029,70	75,22	73,32
07039001	Pripravljenost sistema za zaščito, reševanje in pomoč	-21.156,85	-28.356,85	-23.525,05	111,19	82,96
07039002	Delovanje sistema za zaščito, reševanje in pomoč	-266.026,94	-266.279,93	-192.504,65	72,36	72,29
08	NOTRANJE ZADEVE IN VARNOST	-2.500,00	-2.500,00	-1.844,40	73,78	73,78
0802	Policijska in kriminalistična dejavnost	-2.500,00	-2.500,00	-1.844,40	73,78	73,78
08029001	Prometna varnost	-2.500,00	-2.500,00	-1.844,40	73,78	73,78
10	TRG DELA IN DELOVNI POGOJI	-61.979,07	-61.979,07	-44.168,60	71,26	71,26
1003	Aktivna politika zaposlovanja	-61.979,07	-61.979,07	-44.168,60	71,26	71,26
10039001	Povečanje zaposljivosti	-61.979,07	-61.979,07	-44.168,60	71,26	71,26
11	KMETIJSTVO, GOZDARSTVO IN RIBIŠTVO	-81.585,65	-81.585,65	-71.614,05	87,78	87,78
1102	Program reforme kmetijstva in živilstva	-65.990,65	-65.990,65	-58.669,18	88,91	88,91
11029002	Razvoj in prilagajanje podeželskih območij	-65.990,65	-65.990,65	-58.669,18	88,91	88,91
1103	Splošne storitve v kmetijstvu	-15.595,00	-15.595,00	-12.944,87	83,01	83,01
11039002	Zdravstveno varstvo rastlin in živali	-15.595,00	-15.595,00	-12.944,87	83,01	83,01
13	PROMET, PROMETNA INFRASTRUKTURA IN KOMUNIKACIJE	-2.439.384,40	-2.439.384,40	-2.207.330,24	90,49	90,49
1302	Cestni promet in infrastruktura	-2.411.650,39	-2.411.650,39	-2.202.645,65	91,33	91,33
13029001	Upravljanje in tekoče vzdrževanje občinskih cest	-912.918,37	-912.918,37	-834.129,81	91,37	91,37
13029002	Investicijsko vzdrževanje in gradnja občinskih cest	-1.218.274,87	-1.218.274,87	-1.091.190,10	89,57	89,57
13029004	Cestna razsvetljava	-280.457,15	-280.457,15	-277.325,74	98,88	98,88
1306	Telekomunikacije in pošta	-27.734,01	-27.734,01	-4.684,59	16,89	16,89
13069001	Investicijska vlaganja v telekomunikacijsko omrežje	-27.734,01	-27.734,01	-4.684,59	16,89	16,89
14	GOSPODARSTVO	-250.389,50	-250.389,50	-203.379,73	81,23	81,23
1402	Pospeševanje in podpora gospodarski dejavnosti	-69.256,06	-69.256,06	-54.256,12	78,34	78,34
14029001	Spodbujanje razvoja malega gospodarstva	-69.256,06	-69.256,06	-54.256,12	78,34	78,34
1403	Promocija Slovenije, razvoj turizma in gostinstva	-181.133,44	-181.133,44	-149.123,61	82,33	82,33
14039001	Promocija občine	-18.500,00	-18.500,00	-11.710,65	63,30	63,30
14039002	Spodbujanje razvoja turizma in gostinstva	-162.633,44	-162.633,44	-137.412,96	84,49	84,49
15	VAROVANJE OKOLJA IN NARAVNE DEDIŠČINE	-466.667,32	-466.667,32	-201.778,74	43,24	43,24
1502	Zmanjševanje onesnaženja, kontrola in nadzor	-452.025,43	-452.025,43	-188.969,96	41,81	41,81
15029001	Zbiranje in ravnanje z odpadki	-49.565,19	-49.565,19	-46.535,68	93,89	93,89
15029002	Ravnanje z odpadno vodo	-402.460,24	-402.460,24	-142.434,28	35,39	35,39
1505	Pomoč in podpora ohranjanju narave	-14.641,89	-14.641,89	-12.808,78	87,48	87,48
15059001	Ohranjanje biotske raznovrstnosti in varstvo naravnih vrednot	-14.641,89	-14.641,89	-12.808,78	87,48	87,48
16	PROST.PLANIRANJE IN STANOV.KOMUNALNA DEJAVNOST	-5.080.209,77	-5.080.209,77	-4.729.775,22	93,10	93,10
1602	Prostorsko in podeželsko planiranje in administracija	-104.426,66	-104.426,66	-65.824,74	63,03	63,03
16029001	Urejanje in nadzor na področju geodetskih evidenc	-38.000,00	-38.000,00	-37.592,41	98,93	98,93
16029003	Prostorsko načrtovanje	-66.426,66	-66.426,66	-28.232,33	42,50	42,50
1603	Komunalna dejavnost	-4.625.783,11	-4.625.783,11	-4.381.872,62	94,73	94,73

16039001	Oskrba z vodo	-4.259.937,05	-4.259.937,05	-4.132.657,64	97,01	97,01
16039002	Urejanje pokopališč in pogrebna dejavnost	-144.406,99	-144.406,99	-71.835,72	49,75	49,75
16039003	Objekti za rekreacijo	-201.702,35	-201.702,35	-158.481,17	78,57	78,57
16039004	Praznično urejanje naselij	-8.700,00	-8.700,00	-8.661,37	99,56	99,56
16039005	Druge komunalne dejavnosti	-11.036,72	-11.036,72	-10.236,72	92,75	92,75
1605	Spodbujanje stanovanjske gradnje	-170.000,00	-170.000,00	-104.521,88	61,48	61,48
16059002	Spodbujanje stanovanjske gradnje	-110.000,00	-110.000,00	-56.219,55	51,11	51,11
16059003	Drugi programi na stanovanjskem področju	-60.000,00	-60.000,00	-48.302,33	80,50	80,50
1606	Upravljanje in razpolaganje z zemljišči (javno dobro, kmetijska, gozdna in stavbna)	-180.000,00	-180.000,00	-177.555,98	98,64	98,64
16069001	Urejanje občinskih zemljišč	-180.000,00	-180.000,00	-177.555,98	98,64	98,64
17	ZDRAVSTVENO VARSTVO	-31.817,00	-31.817,00	-1.751,31	5,50	5,50
1702	Primarno zdravstvo	-29.817,00	-29.817,00	0,00	0,00	0,00
17029001	Dejavnost zdravstvenih domov	-29.817,00	-29.817,00	0,00	0,00	0,00
1706	Preventivni programi zdravstvenega varstva	-2.000,00	-2.000,00	-1.751,31	87,57	87,57
17069001	Spremljanje zdravstvenega stanja in aktivnosti promocije zdravja	-2.000,00	-2.000,00	-1.751,31	87,57	87,57
18	KULTURA, ŠPORT IN NEVLADNE ORGANIZACIJE	-1.123.419,06	-1.124.445,96	-1.027.684,23	91,48	91,39
1802	Ohranjanje kulturne dediščine	-890,22	-890,22	-890,22	100,00	100,00
18029001	Nepremična kulturna dediščina	-890,22	-890,22	-890,22	100,00	100,00
1803	Programi v kulturi	-572.093,06	-572.093,06	-507.293,98	88,67	88,67
18039001	Knjižničarstvo in založništvo	-138.596,00	-138.596,00	-124.925,38	90,14	90,14
18039002	Umetniški programi	-375.697,06	-375.697,06	-328.403,47	87,41	87,41
18039003	Ljubiteljska kultura	-54.300,00	-54.300,00	-50.958,09	93,85	93,85
18039005	Drugi programi v kulturi	-3.500,00	-3.500,00	-3.007,04	85,92	85,92
1804	Podpora posebnim skupinam	-25.000,00	-25.000,00	-23.938,50	95,75	95,75
18049001	Programi veteranskih organizacij	-8.000,00	-8.000,00	-7.959,90	99,50	99,50
18049004	Programi drugih posebnih skupin	-17.000,00	-17.000,00	-15.978,60	93,99	93,99
1805	Šport in prostočasne aktivnosti	-525.435,78	-526.462,68	-495.561,53	94,31	94,13
18059001	Programi športa	-510.935,78	-511.962,68	-488.562,35	95,62	95,43
18059002	Programi za mladino	-14.500,00	-14.500,00	-6.999,18	48,27	48,27
19	IZOBRAŽEVANJE	-2.888.437,86	-2.888.437,86	-2.486.280,25	86,08	86,08
1902	Varstvo in vzgoja predšolskih otrok	-2.067.412,94	-2.067.412,94	-1.867.264,23	90,32	90,32
19029001	Vrtci	-2.067.412,94	-2.067.412,94	-1.867.264,23	90,32	90,32
1903	Primarno in sekundarno izobraževanje	-501.024,92	-501.024,92	-388.826,53	77,61	77,61
19039001	Osnovno šolstvo	-429.736,83	-429.736,83	-321.389,95	74,79	74,79
19039002	Glasbeno šolstvo	-71.288,09	-71.288,09	-67.436,58	94,60	94,60
1906	Pomoči šolajočim	-320.000,00	-320.000,00	-230.189,49	71,93	71,93
19069001	Pomoči v osnovnem šolstvu	-314.000,00	-314.000,00	-226.114,49	72,01	72,01
19069003	Štipendije	-1.000,00	-1.000,00	0,00	0,00	0,00
19069004	Študijske pomoči	-5.000,00	-5.000,00	-4.075,00	81,50	81,50
20	SOCIALNO VARSTVO	-650.231,64	-652.231,64	-544.921,37	83,80	83,55
2002	Varstvo otrok in družine	-17.600,00	-17.600,00	-13.400,00	76,14	76,14
20029001	Drugi programi v pomoč družini	-17.600,00	-17.600,00	-13.400,00	76,14	76,14
2004	Izvajanje programov socialnega varstva	-632.631,64	-634.631,64	-531.521,37	84,02	83,75
20049003	Socialno varstvo starih	-423.500,00	-423.500,00	-350.459,33	82,75	82,75
20049004	Socialno varstvo materialno ogroženih	-139.708,74	-141.708,74	-111.692,38	79,95	78,82
20049006	Socialno varstvo drugih ranljivih skupin	-69.422,90	-69.422,90	-69.369,66	99,92	99,92
22	SERVISIRANJE JAVNEGA DOLGA	-1.114.736,80	-1.114.736,80	-1.097.790,56	98,48	98,48
2201	Servisiranje javnega dolga	-1.114.736,80	-1.114.736,80	-1.097.790,56	98,48	98,48
22019001	Obveznosti iz naslova financiranja izvrševanja proračuna - domače zadolževanje	-1.114.736,80	-1.114.736,80	-1.097.790,56	98,48	98,48
23	INTERVENCIJSKI PROGRAMI IN OBVEZNOSTI	-392.582,84	-379.281,38	-268.140,21	68,30	70,70
2302	Posebna proračunska rezerva in programi pomoči v primerih nesreč	-373.495,21	-373.495,21	-268.140,21	71,79	71,79
23029001	Rezerva občine	-70.000,00	-70.000,00	-70.000,00	100,00	100,00
23029002	Posebni programi pomoči v primerih nesreč	-303.495,21	-303.495,21	-198.140,21	65,29	65,29
2303	Splošna proračunska rezervacija	-19.087,63	-5.786,17	0,00	0,00	0,00

23039001 Splošna proračunska rezervacija	-19.087,63	-5.786,17	0,00	0,00	0,00
	-	-	-	-	-
	17.660.856,12	17.660.856,12	15.653.665,38	88,63	88,63

2.2.2. Poročilo o realizaciji finančnega načrta

Odlok o proračunu Občine Gornja Radgona

Odlok o proračunu za leto 2023 je bil sprejet 22. 6. 2023, objavljen v Uradnem glasilu Občine Gornja Radgona št. 5/2023, dne 23. 6. 2023, začetek veljavnosti 24. 6. 2023, uporablja se od 1. 1. 2023.

Rebalans proračuna Občine Gornja Radgona za leto 2023

Občina Gornja Radgona je v letu 2023 potrdila en rebalans proračuna.

- Rebalans I. Proračuna Občine Gornja Radgona za leto 2023 je bil sprejet 20. 12. 2023, objavljen v Uradnem glasilu Občine Gornja Radgona št. 9/2023, dne 22. 12. 2023, začetek veljavnosti 23. 12. 2023.

Realizacija odhodkov po proračunskih uporabnikih za leto 2023 v primerjavi z letom 2022

Proračunski uporabnik	Realizacija 2022	Veljavni proračun 2023	Realizacija 2023	Indeks Real 2023/Real 2022
Občinski svet	124.194,51	87.733,89	77.276,97	62,22
Nadzorni odbor	114.196,86	101.200,45	96.418,42	84,43
Župan in podžupan	8.200,95	8.484,00	4.717,98	57,53
Občinska uprava	13.626.167,83	17.112.392,13	15.222.337,08	111,71
Medobčinski inšpektorat	103.816,07	112.445,29	107.039,50	103,10
KS Gornja Radgona	62.325,35	147.679,25	97.817,33	156,95
KS Črešnjevci-Zbigovci	6.897,58	13.743,40	7.385,00	107,07
KS Negova	18.445,40	45.784,23	15.318,81	83,05
KS Spodnji Ivanjci	7.997,43	9.955,62	9.086,12	113,61
KS Spodnja Ščavnica	19.849,65	21.437,86	16.268,17	81,96

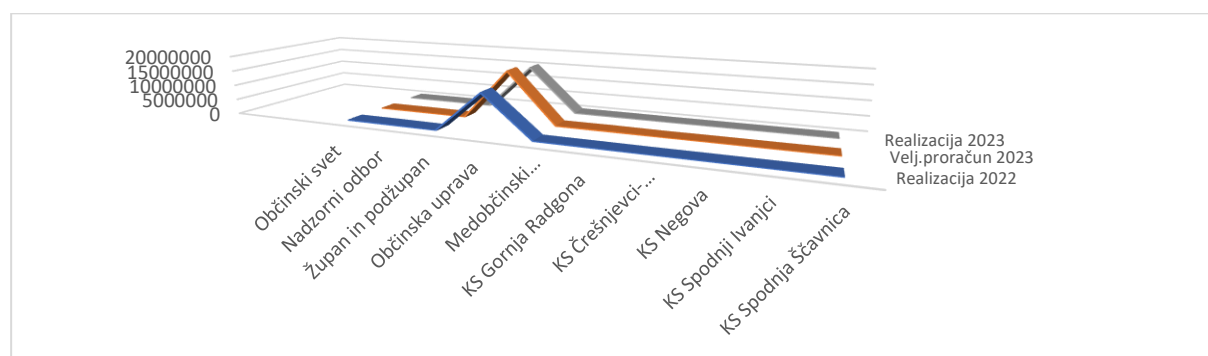

Obrazložitev prenosa neporabljenih namen.sredstev iz preteklega leta v skladu s 44. členom ZJF

V skladu s 44. členom ZJF se namenska sredstva, ki niso bila porabljena v preteklem letu prenesejo v proračun za tekoče leto. Za obseg prenesenih sredstev se povečata obseg sredstev v finančnem načrtu uporabnika, na katerega se nanašajo in proračun.

Iz leta 2022 so bila v leto 2023 prenesena neporabljena namenska sredstva (ni prikaza ločeno po namenih):

Skupaj sredstva: 1.171.951,40 evrov

V leto 2024 pa se iz leta 2023 prenašajo naslednja neporabljena namenska sredstva:

Sredstva proračuna(nenamenska): 147.080,60 evrov

Sredstva požarne takse (2022,2023): 49.636,47 evrov

Sredstva za odpravo posledic neurja 2023: 105.355,00 evrov

Sredstva neporabljenih zavarovalnin: 20.000,00 evrov

Sredstva KS Gornja Radgona (pokopališče): 55.157,53 evrov

Sredstva KS Negova (pokopališče): 28.351,06 evrov

Skupaj sredstva: 405.580,66 evrov

Neporabljena namenska sredstva so v največji možni meri upoštevana pri pripravi proračuna za l. 2024.

Obrazložitev plačil neporavnanih obveznosti iz preteklih let v skladu s 46. členom ZJF

Ob koncu poslovnega leta 2023 ni izkazovale zapadlih neplačanih obveznosti iz preteklih let

Obrazložitev vključitve novih obveznosti v finančni načrt neposrednega uporabnika v skladu z 41. členom ZJF

V letu 2023 sprejeti zakoni ali občinski odloki niso povzročili novih večjih obveznosti za proračun oziroma smo za vse obveznosti lahko zagotavljali potrebna sredstva s prerazporeditvami.

Obrazložitev višine izdanih in unovčenih poroštev ter izterjanih regresnih zahtevkov iz naslova poroštev iz pristojnosti neposrednega uporabnika

V preteklem letu proračunski uporabnik ni izdal, niti unovčil nobenega poroštv, niti ni bilo izterjanih regresnih zahtevkov iz naslova poroštev.

2.2.3. Poslovno poročilo neposrednega uporabnika – samostojne pravne osebe

Opomba:

V nadaljevanju je pri vsakem naslovu naveden znesek iz realizacije v letu 2023 in v oklepaju znesek rebalansa.

2.2.3.1 NEPOSREDNI PRORAČUNSKI UPORABNIK: OBČINA GORNJA RADGONA

1000 OBČINSKI SVET

(86.408 €) 77.277 €

01 POLITIČNI SISTEM	(78.256 €) 74.358 €
0101 Politični sistem	(78.256 €) 74.358 €
01019001 Dejavnost občinskega sveta	(66.818 €) 61.594 €
010101 Stroški sej OS	(32.392 €) 28.442 €
Stroški sej občinskega sveta zajemajo stroške oglaševalskih storitev, izdatke za reprezentanco (nabava hrane in pijače za potrebe sej občinskega sveta), stroške najemnin in zakupnin za poslovne prostore ter stroške za plačila sejnin v skladu s Pravilnikom o plačah občinskih funkcionarjev in nagradah članov delovnih teles občinskega sveta ter članov drugih občinskih organov in o povračilih stroškov v občini Gornja Radgona.	
010102 Stroški odborov in komisij-sejnine	(12.000 €) 12.069 €
Sredstva so bila porabljen za stroške odborov in komisij. Sejnine se izplačujejo v skladu s Pravilnikom o plačah občinskih funkcionarjev in nagradah članov delovnih teles občinskega sveta ter članov drugih občinskih organov in o povračilih stroškov v občini Gornja Radgona.	
010105 Financiranje političnih strank	(1.007 €) 1.007 €
V skladu z 2. členom navedenega odloka se v proračunu občine za namen financiranja političnih strank zagotovila sredstva. Financiranje političnih strank je določeno z Odlokom o načinu financiranja političnih strank v občini Gornja Radgona (Uradni list RS, št. 33/01 in 16/03) in ne sme presegati 0,6 % sredstev primerne porabe, višina sredstev pa se določi v proračunu občine za posamezno proračunsko leto. Na zadnjih volitvah v občinski svet je kandidiralo 7 političnih strank in 3 samostojne liste skupin volivcev. Do pridobitve sredstev iz proračuna občine, je v skladu z 2. členom navedenega odloka upravičenih vseh 7 političnih strank, ki so na volitvah dobile najmanj 50% glasov, potrebnih za izvolitev enega člana občinskega sveta.	
010106 Delovanje svetniških skupin	(21.420 €) 20.077 €
Pravice in obveznosti svetniških skupin Občinskega sveta Občine Gornja Radgona glede uporabe finančnih sredstev, so določene s Pravilnikom o sredstvih za delo svetniških skupin Občinskega sveta Občine Gornja Radgona. V skladu z 2. členom pravilnika, imajo svetniške skupine pravico porabe sredstev, ki so v proračunu občine namenjena za delo svetniških skupin za posamezno leto; v skladu s 3. členom pa občinski svet določi višino finančnih sredstev za delo vseh svetniških skupin v proračunu občine za posamezno leto. V proračunu so bila planirana in zagotovljena sredstva v višini 1.020 evrov na člana letno, porabljen pa za vse svetniške skupine v višini 20.076,51 evrov.	
01019002 Izvedba in nadzor volitev in referendumov	(11.438 €) 12.764 €
010110 Stroški izvedbe lokalnih volitev	(11.438 €) 12.764 €
Sredstva na postavki se zagotavljajo za pokrivanje stroškov, ki nastanejo v zvezi z izvedbo rednih lokalnih volitev, in sicer volitev župana, volitev članov občinskega sveta in volitev vseh petih svetov krajevnih skupnosti v občini, saj je del obveznosti zapadel v plačilo v letu 2023. Iz te postavke se krijejo tudi stroški za delno povrnitev volilne kampanje.	
04 SKUPNE ADMIN.SLUŽBE IN SPLOŠNE JAVNE STORITVE	(8.152 €) 2.919 €
0403 Druge skupne administrativne službe	(8.152 €) 2.919 €
04039001 Obveščanje domače in tuje javnosti	(1.500 €) 900 €
040301 Uradne objave v uradnem glasilu in tiskanih medijih	(1.500 €) 900 €
V stroške obveščanja domače in tuje javnosti so vključeni stroški vseh uradnih objav v Uradnem glasilu Občine Gornja Radgona (128. člen Statuta Občine Gornja Radgona), ki izhaja v tiskani obliki v okviru lokalnega časopisa Prepih. Zajeti pa so tudi stroški objav občinskih javnih razpisov in drugih obvestil v tiskanih medijih, s katerimi se mora obveščati javnost. V letu 2023 so bili stroški objav v uradnem glasilu občine realizirani v	

višini 899,81 eur. Vsa uradna glasila občine so v elektronski obliki dostopna preko spletne strani Občine Gornja Radgona.

04039002 Izvedba protokolarnih dogodkov	(6.652 €) 2.020 €
040392 Stroški praznovanja občinskega praznika	(6.652 €) 2.020 €
Sredstva na postavki so se porabila v skupni višini 2.019,57 eur in sicer za razvijanje fotografij, tisk in oblikovanje priznanj in plakatov, cvetje in graviranje napisnih ploščic za občinska priznanja, podeljena na podlagi Odloka o podeljevanju priznanj Občine Gornja Radgona.	
2000 ŽUPAN	(101.200 €) 96.418 €
01 POLITIČNI SISTEM	(82.848 €) 81.650 €
0101 Politični sistem	(82.848 €) 81.650 €
01019003 Dejavnost župana in podžupanov	(82.848 €) 81.650 €
010131 Nadom.za opravljanje funkcije županje	(59.012 €) 58.940 €
V letu 2023 je opravljala županja funkcijo poklicno. Njena plača je oblikovana v skladu z Zakonom o sistemu plač v javnem sektorju. Skladno s tem so bila porabljena sredstva v višini 58.939,88 evrov. Vključeni so tudi stroški službenih potovanj. Plače so bile izplačane za obdobje december 2022 - november 2023.	
V letu 2023 so bila sredstva porabljena tudi za izplačilo nadomestila po prenehanju županske funkcije in stroški prevoza na delo in iz dela za župana, ki mu je funkcija prenehala v letu 2022, plača pa je bila izplačana v januarju 2023 za december 2022.	
010132 Nadomestilo za opravljanje funkcije podžupana	(12.579 €) 12.571 €
Podžupan je v letu 2023 opravljal funkcijo nepoklicno, njegova plača je oblikovana v skladu z Zakonom o sistemu plač v javnem sektorju.	
V proračunu so bila porabljena sredstva za plačo in povračila stroškov podžupana v skupni višini 12.571,47. Izplačali smo nadomestilo za nepoklicno opravljanje funkcije podžupana za obdobje od december 2022 - november 2023.	
010133 Stroški reprezentance in protokolarni stroški	(5.900 €) 4.780 €
Stroški reprezentance so stroški raznih sprejemov župana (novoletni, posebni dosežki,...) ter pogostitev ob številnih drugih priložnostih (razgovorih, sestankih, predvsem pa ob raznih otvoritvah in dogodkih, ki se odvijajo zaradi uspešno izvedenih projektov).	
Obravnavani stroški so nastali tudi v zvezi s podpisi pogodb, novinarskimi konferencami, slovesnostmi ob končanih investicijah ter koordinacijskimi medobčinskimi sestanki.	
V proračunu so bila za ta namen porabljena sredstva v višini 4.780,25 eur.	
010135 Nadomestilo za opravljanje funkcije koordinatorja	(5.358 €) 5.358 €
V letu 2023 je na podlagi podjemne pogodbe opravljal funkcijo koordinatorja en koordinator in sicer na naslednjih področjih :	
- ceste in delovanje krajevnih skupnosti in komunalne dejavnosti.	
Za ta namen so bila porabljena sredstva v višini 5.358,15 evrov.	
03 ZUNANJA POLITIKA IN MEDNARODNA POMOČ	(5.000 €) 1.995 €
0302 Mednarodno sodelovanje in udeležba	(5.000 €) 1.995 €
03029002 Mednarodno sodelovanje občin	(5.000 €) 1.995 €
030290 Mednarodno sodelovanje	(5.000 €) 1.995 €
Občina Gornja Radgona je partnersko povezana z mestom Bruchsal-Helmsheim v Nemčiji in s sosednjim čezmejnim mestom Bad Radkersburg v Avstriji ter pobratena z občino Mladenovac v Srbiji. Poleg tega pa ob posebnih priložnostih sodeluje tudi s predstavniki drugih držav. V okviru proračunskih sredstev za mednarodno sodelovanje občine so se realizirali in finančno podprli ter spodbujali različni dogodki in aktivnosti v občini in izven nje, s čimer se ohranja in krepi nadaljnje sodelovanje s partnerskimi občinami ter drugimi državami. V stroške mednarodnega sodelovanja občine so vključeni stroški izmenjav obiskov uradnih delegacij partnerskih mest in stroški izmenjav in sodelovanj drugih interesnih skupin.	

04 SKUPNE ADMIN.SLUŽBE IN SPLOŠNE JAVNE STORITVE	(13.352 €) 12.773 €
0403 Druge skupne administrativne službe	(13.352 €) 12.773 €
04039001 Obveščanje domače in tuje javnosti	(5.752 €) 5.217 €
010134 Sporočila za javnost, objava informacij v medijih	(5.752 €) 5.217 €
Na postavki se evidentirajo stroški odnosov z javnostjo in sicer stroški novinarskih konferenc ter snemanj in predvajanj številnih občinskih in ostalih prireditev. Iz postavke se krijejo tudi stroški objav na internih straneh dveh lokalnih televizij in razne objave ter obvestila na radijskih postajah.	
V letu 2023 se je porabilo 5.216,55 eur. Sredstva so se porabila za gostovanje županje v radijskih oddajah Župan za vas in na Radiu Murski val, ter za objavo božično novoletnih voščilnic.	
04039002 Izvedba protokolarnih dogodkov	(7.600 €) 7.557 €
040321 Pokroviteljstvo župana	(6.000 €) 6.122 €
Sredstva s postavke, v zagotovljeni višini 6.122,12 eur so se prispevala kot donacije neprofitnim organizacijam ali fizičnim osebam za lažjo izvedbo posameznih večjih prireditev in programov.	
040323 Sprejem najuspešnejših devetošolcev	(1.000 €) 850 €
Županja Občine Gornja Radgona vsako leto sprejme najuspešnejše učence osnovnih in glasbenih šol v Občini Gornja Radgona, ki v šolskem letu nadvse uspešno zaključijo devetletno šolanje in dosegajo posebne uspehe. Za stroške, nastale v zvezi izvedbe sprejema, je bilo v letu 2023 zagotovljenih sredstev v višini 1.000,00 eur in porabljenih sredstev v višini 850,05 eur. Sredstva so se porabila za snemanje in predvajanje sprejema, pogostitev, tiskanje priznanj, fotografiranje, cvetlični aranžma in nakup knjig.	
040325 Dan prostovoljstva	(600 €) 585 €
Občina Gornja Radgona je na podlagi Javnega natečaja za podelitev priznanj župana na področju prostovoljstva v Občini Gornja Radgona, v letu 2023 že osmo leto podelila priznanja prostovoljcem. Sredstva v višini 584,72 eur so se namenila za priznanja, cvetje in reprezentanco.	
3000 NADZORNI ODBOR	(8.484 €) 4.718 €
02 EKONOMSKA IN FISKALNA ADMINISTRACIJA	(8.484 €) 4.718 €
0203 Fiskalni nadzor	(8.484 €) 4.718 €
02039001 Dejavnost nadzornega odbora	(8.484 €) 4.718 €
020310 Nadom.za nepoklicno oprav.funkcij-nadzorni odbor	(8.484 €) 4.718 €
V letu 2023 je nadzorni odbor zasedal na 7 rednih sejah, 1 izredni seji ter izvedel in dokončal nadzor poslovanja v letu 2022 v Vrtcu Manka Golarja Gornja Radgona, Krajevni skupnosti Črešnjevci – Zbigovci, Občini Gornja Radgona (1 x reden nadzor in 1 x izredni nadzor). V ta namen so bila izplačana sredstva v višini 4.717,98 evrov.	
4000 OBČINSKA UPRAVA	(17.113.718 €) 15.222.337 €
02 EKONOMSKA IN FISKALNA ADMINISTRACIJA	(9.614 €) 9.071 €
0202 Urejanje na področju fiskalne politike	(4.600 €) 4.057 €
02029001 Urejanje na področju fiskalne politike	(4.600 €) 4.057 €
020202 Stroški bančnih storitev - provizija bank	(600 €) 361 €
Sredstva na postavki so zagotovljena za plačila storitev organizacijam, pooblaščenim za plačilni promet- gre za plačila obresti in stroškov Banki Slovenije, ki jih plačujemo na podlagi 13. in 14. člena Pravilnika o postopkih in pogojih vodenja računov neposrednih in posrednih uporabnikov državnega in občinskih proračunov pri Upravi za javna plačila (Ur. l. RS št. 109/12 s spremembami in dopolnitvami).	
Za obravnavani namen smo zagotovili in porabili sredstva v višini 361,16 eur.	
020206 Provizija za nakazila okoljske dajatve- JP Komunala Radgona	(4.000 €) 3.696 €
Na podlagi pogodbe občina plačuje podjetju Komunala Radgona, d.o.o., 3% provizijo za nakazilo okoljske dajatve. V proračunu za leto 2023 smo zagotavljali za ta namen sredstva v višini 4.000,00 eur.Poravnali smo račune za obdobje od november 2022 - oktober 2023.Realizacija je v višini 3.695,94 eur.	

0203 Fiskalni nadzor	(5.014 €) 5.014 €
02039001 Dejavnost nadzornega odbora	(5.014 €) 5.014 €
020311 Stroški notranje revizije proračuna občine	(5.014 €) 5.014 €
Stroški notranje revizije proračuna občine zajemajo stroške revizije proračuna Občine Gornja Radgona, katero vsako leto izvaja zunanji izvajalec.	
V proračunu za leto 2023 smo za tovrstni namen zagotovili sredstva v skupni višini 5.014,20 eur za izvedbo revizije. Sredstva smo porabili za izvedbo revizije za leto 2022, ki jo je izvedel Inštitut za javno finančno pravo.	
04 SKUPNE ADMIN.SLUŽBE IN SPLOŠNE JAVNE STOR.	(1.252.937 €) 1.108.389 €
0402 Informatizacija uprave	(14.940 €) 9.596 €
04029001 Informacijska infrastruktura	(12.950 €) 8.535 €
040201 Prostorski informacijski sistem	(12.950 €) 8.535 €
V okviru proračunske postavke namenjamo sredstva za vzdrževanje PISO – prostorskega informacijskega sistema občine in sredstva za tekoče vzdrževanje in posodobitve prostorskega informacijskega sistema za vsa pogodbeno naročena licenčna modularna področja.	
V proračunu za leto 2023 smo za delovanje PISO zagotovili in porabili sredstva v višini 8.534,79 eur.	
04029002 Elektronske storitve	(1.990 €) 1.061 €
040292 Uradna spletna stran občine	(1.990 €) 1.061 €
V letu 2023 smo sredstva v skladu s pogodbo v višini 1.061,40 eur porabili za tekoče vzdrževanje spletne strani ali natančneje za gostovanje spletnih strani v obdobju od december 2020 – september 2023. Neplačani računi se prenašajo kot obremenitev proračuna za leto 2024.	
0403 Druge skupne administrativne službe	(1.237.997 €) 1.098.793 €
04039001 Obveščanje domače in tuje javnosti	(2.894 €) 285 €
040318 Izdaja občinskega glasila	(2.894 €) 285 €
V letu 2023 so se nadaljevale aktivnosti v zvezi izdajanja občinskega glasila. Temeljni cilj in naloga glasila je skrb za obveščanje občanov o vseh pomembnih dokončanih ali še nedokončanih investicijah, o javnih razpisih v občini ter obveščanje o drugih aktivnostih občine in njenih organov. Iz proračunske postavke se pokrivajo neposredni stroški, vezani na izdajo občinskega glasila.	
Sredstva na postavki so se porabila v višini 285,25 eur za poštno storitve.	
04039002 Izvedba protokolarnih dogodkov	(3.700 €) 3.000 €
040332 Fotograd Negova	(3.000 €) 3.000 €
Sredstva na postavki, so se v višini 3.000,00 eur zagotavljala za dogodek »Fotograd Negova« in sicer za leto 2022. Mednarodna zveza za fotografsko umetnost FIAP je negovski grad razglasila za svoje šesto fotografsko središče, v katerem so pod pokroviteljstvom te zveze razstavljali najboljši domači in svetovno znani tuji fotografski umetniki. V letu 2023 so se porabila sredstva v višini 3.000,00 eur za leto 2022.	
040398 Komemoracija	(700 €) 0 €
Postavka v višini 700,00 eur zajema stroške, ki so potrebni za izvedbo komemoracije ob Dnevu mrtvih pri spomeniku NOB v Gornji Radgoni ter za sveče in cvetje (ikebane in vence) za grobove in spomenike. Komemorativno svečanost pripravi Združenje borcev za vrednote NOB.	
Sredstva so se sicer v letu 2023 porabila (cvetni aranžma in sveče), vendar ni prišlo do realizacije plačila, posledično ni postavka realizirana. Plačilo je bilo izvedeno v letu 2024.	
04039003 Razpolaganje in upravljanje z občinskim premoženjem	(1.231.403 €) 1.095.508 €
040304 Pravno zastopanje občine	(45.000 €) 29.281 €
Postavka zajema stroške pravnega zastopanja občine v raznih pravnih postopkih v skladu s Pogodbo o opravljanju odvetniških storitev, ki je sklenejena z Odvetnikom Iztokom Drozdekem.	
V proračunu za leto 2023 smo za ta namen zagotavljali in porabili sredstva v višini 29.281,00 eur za obdobje december 2021 do julij 2023. Ostale neplačane obveznosti bremenijo proračun za leto 2024 (obveznosti za avgust do november 2023).	

040313 Zavarovalne premije	(22.200 €) 22.336 €
Proračunska postavka združuje vsa sredstva, namenjena za zavarovanje vsega premoženja Občine Gornja Radgona, razen tistega, ki je dano v upravljanje javnim zavodom in premoženja krajevnih skupnosti.	
Gre za požarno zavarovanje premoženja z dodatnimi riziki, zavarovanje elektronike, strojelomno zavarovanje, zavarovanje vlomske tatvine in ropa, zavarovanje stekla, zavarovanje pred odgovornostjo ter zavarovanje pravne zaščite. V proračunu so bila za našeta zavarovanja zagotovljena sredstva v višini 22.200,00 eur in porabljena sredstva v višini 22.336,43 eur.	
040316 Dokapitalizacija DSO Gornja Radgona	(2.111 €) 2.111 €
Vrednost 2.111,27 evrov predstavlja vplačilo razlike k stvarnemu vložku v DSO Gornja Radgona v denarju. Ostala dokapitalizacija je bila izvedene z vložitvijo stvarnega premoženja v družbo DSO Gornja Radgona.	
040328 Nakup zemljišč	(11.468 €) 12.668 €
Sredstva na postavki, zagotovljena v višini 11.468,06 eur za nakup zemljišč, so se v tekočem letu porabila v skupni višini 12.668,06 eur.	
040330 Izvedba mrliške vežice na pokopališču Negova	(213.452 €) 187.354 €
Sredstva na postavki se na pobudo KS Negova zagotavljajo za izvedbo nove mrliške vežice na pokopališču Negova in sicer za gradbena dela. Sredstva na postavki so se v višini 213.451,80 eur zagotavljala za izvedbo nove mrliške vežice na pokopališču Negova. Za ta namen so se porabila v višini 187.353,50 eur, ostale pogodbene obveznosti bremenijo proračun leta 2024.	
040335 Razširitev industrij.cone Mele v G.Radgoni 1.faza	(716.402 €) 622.700 €
Sredstva na postavki se zagotavljajo za izgradnjo gospodarske javne infrastrukture in sicer izgradnjo ceste, kanalizacije, vodovoda, javne razsvetljave.	
Investicija se nadaljuje iz leta 2022 in se je v letu 2023 končala.	
040338 Stroški svetovalnih storitev	(3.000 €) 1.287 €
Sredstva na postavki so se v višini 3.000,00 eur zagotavljala za svetovalne storitve, opravljene predvsem s postopki izvajanja zahtevnejših javnih naročil.	
V letu 2023 smo jih porabili v višini 1.287,10 eur.	
040342 Nakup nekdanje vojašnice z zemljiščem- Šahenturm	(217.770 €) 217.770 €
Sredstva na postavki so se zagotovila za namen nakupa nekdanje vojašnice z zemljiščem. Gre za zazidano zemljišče, ki v naravi predstavlja kompleks nekdanje vojašnice skupna neto tlorisna površina objektov zmaša 840 m2 in jim pripada 9.304 m2 zemljišča. Glavni objekt je bivša graščina Šahenturm, ki je bila zgrajena leta 1525. Lokacija ima velik potencial in je arheološko ter kulturno zaščitena.	
Občina Gornja Radgona je v preteklem letu delno po idejni predlogi arhitekta g. Ostana začela obnovo ožjega mestnega jedra. Najprej je bil obnovljen kare pri spomeniku padlim v NOV, kjer smo obnovili celoten plato okrog spomenika, obnovili stari marmorni venec tik ob spomeniku, tlakovali vse poti od občine do platoja spomenika, uredili tudi pohodne poti na drugi strani ceste ter v nadaljevanju v sodelovanju z DRSI uredili centralno mestno krožišče, ter naslednji kare, bivšo avtobusno postajo. V tem kareju smo ukini avtobusno postajo, v celoti prenovili asfalt, uredili dvosmerni promet, uredili centralno parkirišče, ki je v celoti preplasteno, urejena je kanalizacija, vodovod, kolesarske in peš poti, v samo krožišče je napeljana voda in elektrika, krožišče je zatravljeno in lepo urejeno. Na bivši avtobusni postaji smo prenovili tudi pohodne površine, ki so delno asfaltirane in delno tlakovane. Lastnikom lokalov smo uredili začasna parkirišča za dostavo, tako da je mestno jedro dobilo povsem nov, lepši videz in povsem drugo podobo. Za obnovo pa nam je v skladu s predlogom g. Ostana, ostal zgornji kare pod pokopališčem in to je ravno območje Šahenturma.	
06 LOKALNA SAMOUPRAVA	(1.152.798 €) 1.102.572 €
0601 Delovanje na področju lokalne samoupr.ter koord. vladne in lokalne ravni	(12.122 €) 7.308 €
06019002 Nacionalno združenje lokalnih skupnosti	(3.600 €) 2.182 €
060101 Delovanje nevladnih institucij lokalne samouprave	(3.600 €) 2.182 €
Iz planirane postavke se pokrivajo stroški članarin, ki jih plačujemo Skupnosti občin Slovenije in Združenju športnih centrov Slovenije.	
V proračunu za leto 2023 smo za omenjene članarine zagotovili in porabili sredstva v višini 2.181,82 eur.	

06019003 Povezovanje lokalnih skupnosti	(8.522 €) 5.126 €
110215 LAS PRLEKIJA	(8.522 €) 5.126 €
<p>Občina Gornja Radgona je soustanoviteljica lokalne akcijske skupine (LAS) za območje Prlekije. S planiranimi letnimi sredstvi Občine Gornja Radgona se zagotavlja finančni del, s katerim bomo omogočili nosilec razvoja podeželja naše občine v tem obdobju koriščenje evropskih sredstev iz naslova ukrepov CLLD.</p> <p>Za ta namen smo v letu 2023 planirali sredstva v višini 8.522,00 eur in jih porabili v višini 5.125,99 eur.</p>	
0603 Dejavnost občinske uprave	(1.140.676 €) 1.095.265 €
06039001 Administracija občinske uprave	(1.090.184 €) 1.060.715 €
060301 Plače in drugi izdatki zaposlenim - občinska uprava	(969.526 €) 961.300 €
<p>V postavki so v skladu in na podlagi Zakona o sistemu plač v javnem sektorju načrtovane plače, regres za letni dopust, povračilo stroškov prehrane med delom, povračilo stroškov prevoza na delo in z dela, sredstva za delovno uspešnost, jubilejne nagrade, prispevki in premije kolektivnega dodatnega pokojninskega zavarovanja. V proračunu za leto 2023 so bila za ta namen zagotovljena sredstva v višini 969.526,10 eur in porabljena v višini 961.300,37 eur.</p> <p>Sredstva smo porabili za izplačila plač za obdobje od december 2022 do november 2023. Znotraj proračunske postavke se sredstva razporejajo skladno z navodili za evidentiranje odhodkov. Sredstva za delovno uspešnost iz naslova povečanega obsega dela se ne morejo predvideti vnaprej, saj se planira ob predpostavki, da bodo vsa delovna mesta zasedena. V kolikor prihaja do odsotnosti iz zdravstvenih razlogov, nezasedenih delovnih mest, se sredstva lahko uporabijo za plačilo dodatnega dela zaposlenim javnim uslužbencem. Sredstva za redno delovno uspešnost so predpisana z zakonom in jih delodajalec mora izplačati. Gre za 2% od bruto postavke za redno delo.</p>	
060303 Materialni stroški - občinska uprava	(98.108 €) 81.240 €
<p>Na postavki se evidentirajo materialni stroški, ki so potrebni za redno delovanje občinske uprave, občinskega sveta, župana in nadzornega odbora (pisarniški material in storitve, čistilni material in storitve, storitve varovanja zgradb in prostorov, časopisi, revije, knjige in strokovna literatura, računalniške storitve, izdatki za reprezentanco, drugi splošni in posebni material in storitve, stroški električne energije, poraba kuriv in stroški ogrevanja, voda in komunalne storitve, odvoz smeti, telefon, faks, internet, poštnina in kurirske storitve, dnevnic za službena potovanja v državi, stroški prevoza v državi, tekoče vzdrževanje komunikacijske in druge opreme, stroški konferenc, seminarjev in simpozijev, izdatki za strokovno izobraževanje zaposlenih, dajatve na področju odmernih odločb FURS).</p> <p>V proračunu so bila za ta namen zagotovljena sredstva v skupni višini 98.108,17 eur, porabljena pa v višini 81.239,62 eur. Sredstva smo porabili za nabavo pisarniškega materiala in storitev, nabavo čistilnega materiala in storitev, storitev varovanje zgradbe občinske uprave, časopise, revije, knjige in strokovno literaturo, računalniške storitve, reprezentanco (voda, kava, mleko, sladkor,..), drugi splošni material in storitve (RTV prispevek, poslovna storitev Petrol in MOL), povračilo stroškov za parkiranje na službenih poteh, električna energija, poraba kuriv in stroški ogrevanja, voda in komunalne storitve, odvoz smeti, telefon, faks, elektronska pošta, poštnina in kurirske storitve, dnevnic za službena potovanja v državi, stroški prevoza v državi, tekoče vzdrževanje komunikacijske opreme (vzdrževanje računalniške programske opreme za vodenje poslovanja podjetja, vzdrževanje informacijskega sistema DOKSIS in potem ODOS, vzdrževanje programa za vodenje potnih nalogov ALEA, povezava na podatkovno komunikacijsko omrežje HKOM, sistemska podpora in vzdrževanje računalniške opreme, osveževanje podatkov GURS), druge najemnine, zakupnine in licenčnine (najem dveh fotokopirnih strojev in najem čistilnih preprog), stroški konferenc, seminarjev in simpozijev, dajatve na področju odmernih odločb FURS in vodno povračilo.</p>	
060321 Stroški na področju varnosti in zdravja pri delu	(4.500 €) 3.270 €
<p>V skladu z Zakonom o varnosti in zdravja pri delu ter Zakonom o varstvu pred požarom smo na proračunski postavki z vrednostjo 4.500,00 eur zagotovili sredstva za izvajanje strokovnih del na področju varnosti in zdravja pri delu in požarnega varstva ter izvajanje storitev v zvezi zagotavljanja zdravja na delovnem mestu. Porabili smo sredstva v skupni višini 3.270,02 eur in sicer za izvajanje strokovnih nalog s področja varnosti in zdravja pri delu v obdobju november 2022 – junij 2023 in za opravljanje zdravniških pregledov zaposlenih. Neplačani računi bremenijo proračun leta 2024.</p>	

060322 Občinska blagajna	(12.000 €) 9.562 €
V skladu s Pogodbo o izvajanju plačil v občinski blagajni smo v proračunu za leto 2023 s sredstvi zagotovljenimi na obravnavani postavki, občanom občine Gornja Radgona omogočili plačevanje določenih položnic brez provizije. Porabljeno je bilo 9.561,59 evrov.	
060327 Notranja pravila	(3.050 €) 3.050 €
Na postavki so bila zagotovljena sredstva v višini 3.050,00 eur za uvedbo notranjih pravil in pripravo dokumentacije v skladu z Zakonom o varstvu dokumentarnega in arhivskega gradiva ter arhivih.	
060328 Varstvo osebnih podatkov	(3.000 €) 2.294 €
Gre za izvajanje storitev varstva osebnih podatkov, ki jih določa Uredba (EU) 2016/679 Evropskega parlamenta in Sveta z dne 27. aprila 2016 o varstvu posameznikov pri obdelavi osebnih podatkov in poslovnem pretoku takih podatkov ter o razveljavitvi Direktive 95/46/ES (Splošna uredba o varstvu podatkov, v nadaljevanju: GDPR). V skladu z veljavno zakonodajo ima Občina Gornja Radgona imenovanega pooblaščenca varstva osebnih podatkov. V skladu z veljavno pogodbo o svetovalnih storitvah je imenovan pooblaščenec varstva, kateri izvaja analize stanja skladnosti poslovanja občine in evidence na področju varstva osebnih podatkov ter naloge v skladu s pogodbo o svetovanju storitvah. V letu 2023 smo zagotovili sredstva v višini 3.000,00 eur in jih porabili v višini 2.293,60 eur in sicer za opravljanje storitev v obdobju od november 2022 do julij 2023. Neplačane storitve za obdobje avgust 2023 do november 2023 bremenijo proračun leta 2024.	
06039002 Razpolaganje in uprav. s prem. potrebnim za delov.obč.uprave	(50.492 €) 34.549 €
060307 Nakup opreme	(6.000 €) 3.701 €
Za nakup opreme smo v letu 2023 namenili sredstva v višini 6.000,00 eur. Porabili smo jih le 3.701,07 eur in sicer le za najnujnejše nakupe opreme.	
060308 Investicijsko in tekoče vzdrževanje občinske stavbe	(38.492 €) 27.066 €
V letu 2023 smo za namene zagotavljanja investicijskega in tekočega vzdrževanja, zagotovili sredstva v višini 38.491,83 eur. Porabili smo jih v višini 27.065,61 eur Sredstva smo porabili za nakup raznega manjšega potrošnega materiala in opravljanje manjših storitvenih del, stroške ogrevanja, čiščenje poslovnih prostorov, servisiranje gasilnih aparatov in klimatske naprave, inštalaterska dela.	
060323 Stroški službenih vozil	(6.000 €) 3.783 €
V letu 2023 smo na postavki zagotovili in porabili sredstva v višini 6.000,00 eur in sicer za stroške, povezane z uporabo službenih vozil, kar pomeni za opravljene poslovne storitve podjetja MOL in Petrol, goriva za prevozna sredstva, vzdrževanje službenih vozil (pranje, premontaža gum, servis), popravilo službenih vozil, pristojbine za registracijo vozil, zavarovalne premije za vozila in stroške nakupa vinjet.	
07 OBRAMBA IN UKREPI OB IZREDNIH DOGODKIH	(287.184 €) 216.030 €
0703 Varstvo pred naravnimi in drugimi nesrečami	(287.184 €) 216.030 €
07039001 Pripravljenost sistema za zaščito, reševanje in pomoč	(21.157 €) 23.525 €
070301 Civilna zaščita	(21.157 €) 23.525 €
Na podlagi Zakona o varstvu pred naravnimi in drugimi nesrečami, Odloka o varstvu pred naravnimi in drugimi nesrečami v občini Gornja Radgona se na postavki zagotavljajo sredstva za delovanje občinskega štaba Civilne zaščite, za usposabljanje enot in služb CZ. Občina je dolžna vzdrževati tudi javno zaklonišče +200 zakloniščnih mest na Mladinski ulici 14 v G. Radgoni. Ob naravnih in drugih nesrečah se vključenim enotam zagotovijo sredstva za pokrivanje materialnih stroškov za porabljeno gorivo, poškodovano opremo ter zagotavljajo potrebna materialna sredstva za zmanjšanje posledic naravnih in drugih nesreč. Pogodbenim izvajalcem se poravnajo nastali stroški posredovanja ob naravnih nesrečah po pogodbi in v skladu z naročili vodje intervencije oziroma poveljnika Civilne zaščite občine. Za civilno zaščito smo v letu 2023 namenili sredstva v skupni višini 21.156,85 eur in jih porabili v višini 23.525,05 eur. Sredstva smo porabili za refundacijo nadomestila za bruto plače za čas sodelovanja pri usposabljanju zaupnikov, zavarovanje pripadnikov civilne zaščite, električno energijo, najem skladišča za potrebe civilne zaščite, stroške sejnin pripadnikom civilne zaščite, sofinanciranje reševalne dejavnosti v letu 2023, sofinanciranje izvajanja nalog zaščite, reševanja in pomoči v letu 2023. Do prekoračitve je prišlo, ker se je v letu 2023 plačalo tudi za opravljanje nalog še za leto 2022 (RKS GR, GAPORA PGD GR).	

07039002 Delovanje sistema za zaščito, reševanje in pomoč	(266.027 €) 192.505 €
070305 Požarna varnost	(209.595 €) 171.373 €
<p>Na podlagi Zakona o varstvu pred požarom, Zakona o gasilstvu, Odloka o javni gasilski službi v občini Gornja Radgona smo v letu 2023 na postavki zagotovili in porabili sredstva v višini 171.372,97 eur.</p> <p>Sredstva so bila porabljena za transfere gasilskim društvom in gasilski zvezi na podlagi sklenjenih pogodb o sofinanciranju opravljanja lokalne gasilske javne službe. GZ Gornja Radgona en zahtevnik ni bil plačan in bremeni proračun za leto 2024.</p>	
070327 Sofinan.obnove voznega parka obč.gasilskega centra	(1.132 €) 1.132 €
<p>Gasilska avtolestev, ki jo je pred leti nabavilo Prostovoljno gasilsko društvo Gornja Radgona, je od leta 2018 zaradi okvare na elektroniki, katere ni več mogoče popraviti, operativno neuporabna. Ker so na območju občine Gornja Radgona visoki objekti, za katere reševanje iz njih je brez avtolestve nemogoče, se je PGD Gornja Radgona odločilo, da v pristopi k nabavi gasilske avtolestve preko lizinga. Občinski svet Občine Gornja Radgona je na 25. redni seji sprejel sklep, da se PGD Gornja Radgona v obdobju 10 let v proračunu nameni 35.000,00 EUR letno za izvedbo obnove voznega parka, med katerega spada tudi avtolestev.</p>	
070332 Sofinanciranje gasilske opreme iz sklada požarne varnosti	(48.000 €) 20.000 €
<p>Gre za porabo namenskih sredstev iz naslova požarne takse, namenjene za sofinanciranje gasilske opreme in gasilskih vozil. Sofinanciranje nakupa gasilskih vozil in gasilske zaščitne ter reševalne opreme se uresničuje na podlagi letnih načrtov varstva pred naravnimi in drugimi nesrečami lokalnih skupnosti. Za delitev prejetih sredstev, skladno z določili Zakona o varstvu pred požari, skrbi Odbor za razpolaganje z dodeljenimi sredstvi požarnega sklada Občine Gornja Radgona, ki ga imenuje županja Občine.</p> <p>Za obravnavani namen so bila v letu 2023 sredstva zagotovljena v višini 48.000,00 a se niso vsa porabila, ker je bilo za PGD GR sklenjeno, da se bodo sredstva namenila v kasnejših letih.</p> <p>Pož.taksa zbrana v letu 2022 se je nakazala PGD Zbigovci, pož.taksa iz leta 2021 se prenaša v 2024 in se bo nakazala PGD Stavešinci. Gre za namenska sredstva za investicije iz državnega proračuna. Del sredstev se zagotavlja dodatno iz občinskega proračuna (nad višino zbrane požarne takse).</p>	
070335 Nakup črpalke za PGD Negova - intervencijsko	(7.300 €) 0 €
<p>Sredstva so bila sprva namenjena za intervencijsko popravilo črpalke, ki pa se je popravila v sklopu sredstev,, ki so namenjena gasilski zvezi oz. posledično gasilskim društvom.</p>	
08 NOTRANJE ZADEVE IN VARNOST	(2.500 €) 1.844 €
0802 Policijska in kriminalistična dejavnost	(2.500 €) 1.844 €
08029001 Prometna varnost	(2.500 €) 1.844 €
080201 Delovanje sveta za preventivo in vzgojo v cestnem prometu	(2.500 €) 1.844 €
<p>S sredstvi se pokrivajo stroški tekmovanja Kaj več o prometu, sofinancirata se programa Jumicar in Kolesarčki na osnovnih šolah in v vrtcu, pokrivajo se stroški izvedbe Evropskega tedna mobilnosti in stroški izvedbe raznih preventivnih dogodkov (predavanj, prireditev, akcij) ter nabavlja različen preventivni material (rutice, kresničke, odsevni trakovi, brošure,..). Vse aktivnosti v okviru Sveta za preventivo in vzgojo v cestnem prometu so namenjene za izboljšanje varnosti v cestnem prometu, predvsem otrok in mladine.</p> <p>V letu 2023 smo za te namene zagotovili in porabili sredstva v višini 1.844,00 eur za nakup materiala za evropski teden mobilnosti in sofinanciranje izvedbe programa prometne varnosti Kolesarčki v okviru Evropskega tedna mobilnosti.</p>	
10 TRG DELA IN DELOVNI POGOJI	(61.979 €) 44.169 €
1003 Aktivna politika zaposlovanja	(61.979 €) 44.169 €
10039001 Povečanje zaposljivosti	(61.979 €) 44.169 €
100303 Javna dela- JP Komunala Radgona	(179 €) 179 €
<p>Pod to postavko so predvideni stroški plač, prevozov, regresa za malice in dopust ter materialni stroški za izvedbo programov v okviru izvajanja javnih del, katerih izvajalec je JP Komunala Radgona d.o.o..</p> <p>Na podlagi pogodbe, sklenjene za leto 2022, je javno podjetje Komunala Radgona, d.o.o. izvajalo program javnega dela z dvema udeležencema z II. ravnjo strokovne izobrazbe oziroma usposobljenosti in enim udeležencem s III. ravnjo strokovne izobrazbe oziroma usposobljenosti v programu z nazivom »Urejanje in vzdrževanje javnih površin ter občinskih cest«.</p>	

Za ta namen so se v letu 2023 porabila sredstva v skupni višini 179,00 eur.

100304 Javna dela- zavodi in društva (61.800 €) 43.990 €

Na tej postavki so predvideni stroški za sofinanciranje plače, izplačilo regresa za dopust ter razlika prispevka za socialno varnost do minimalne plače za izvajalce, ki vključujejo v programe javnih del brezposelne osebe iz območja občine Gornja Radgona.

Na podlagi pogodb, sklenjenih z Zavodom RS za zaposlovanje, so se v letu 2022 izvajala javna dela v naslednjih ustanovah: CSD Pomurje, DSO-GR, d.o.o., Osnovna šola Gornja Radgona, OŠ dr. Antona Trstenjaka Negova, RKS- Območno združenje Gornja Radgona, VDC Murska Sobota, Zavod VITICA Gornja Radgona in Vrtec Manka Golarja Gornja Radgona.

V proračunu 2023 smo zagotovili sredstva v skupni vrednosti 61.800,00 eur in jih porabili v vrednosti 43.990,00 eur.

11 KMETIJSTVO, GOZDARSTVO IN RIBIŠTVO (81.586 €) 71.614 €

1102 Program reforme kmetijstva in živilstva (65.991 €) 58.669 €

11029002 Razvoj in prilagajanje podeželskih območij (65.991 €) 58.669 €

110210 Bankomati v vaških središčih-ohranitev delovanja (6.405 €) 6.402 €

Stroški ohranitve bankomata v Negovi, 6.402,00 eur. Za bankomat v Sp.Ščavnici se bo plačalo v letu 2024.

110216 Skupni programi kmetijstva- razpis (40.000 €) 39.974 €

Na podlagi Pravilnika o ohranjanju in spodbujanju razvoja kmetijstva in podeželja v občini Gornja Radgona se vsako leto objavi javni razpis o dodeljevanju pomoči za ohranjanje in spodbujanje razvoja kmetijstva in podeželja v Občini Gornja Radgona.

Predmet javnega razpisa je dodelitev nepovratnih finančnih sredstev za ohranjanje in spodbujanje razvoja kmetijstva in podeželja v Občina Gornja Radgona, upravičenci pa so kmetijska gospodarstva, ki ležijo na območju občine, oziroma katerih naložba se izvaja na območju občine, kmetijsko gospodarstvo pa je vpisano v register kmetijskih gospodarstev.

V letu 2023 smo za obravnavani razpis namenili sredstva v višini 40.000,00 in jih porabili v višini 39.974,00 eur.

110217 Ukrepi proti naravnim nesrečam (8.586 €) 4.293 €

Sredstva na postavki so namenjena sofinanciranju izvedbe obrambe pred točo in sicer na podlagi pogodbe o združevanju sredstev lokalnih skupnosti z Letalskim centrom Maribor, kot pomoč kmetijskim gospodarstvom pri posledicah naravnih nesreč, ki jih je vedno več.

Za obravnavano smo v letu 2023 zagotovili in porabili sredstva v višini 8.585,62 eur vendar drugega obroka protitočne obrambe nismo zmogli plačati, tako bremeni leto 2024.

110219 Sofinanciranje delovanja kmetijskih društev (11.000 €) 8.000 €

V Pravilniku o dodeljevanju državnih pomoči za ohranjanje in razvoj kmetijstva in podeželja v občini so zajeta sredstva v obliki pomoči za zagotavljanje tehnične podpore v kmetijskem sektorju in sicer kot pomoč za izvedene programe in aktivnosti društev s področja kmetijstva.

Za strokovno izobraževanje in sofinanciranje kmetijskih društev smo v letu 2023 zagotovili in porabili sredstva v višini 18.000,00 eur za sofinanciranje programov društev.

1103 Splošne storitve v kmetijstvu (15.595 €) 12.945 €

11039002 Zdravstveno varstvo rastlin in živali (15.595 €) 12.945 €

110330 Varovanje živali - veterinarske storitve (7.395 €) 5.585 €

Na podlagi Zakona o zaščiti živali ima s pogodbo Občina Gornja Radgona ima za primere najdenih živali v zavetišču Mala hiša Tešanovci najeta dva boksa, za katera plačuje mesečno najemnino. Za vsako prijavljeno najdeno žival na območju občine, pa mora plačati vse stroške, ki zajemajo odlov živali, kilometrino dveh veterinarjev, oskrbo živali do predaje najdenemu lastniku ali do evtanazije. V postavko so zajeti tudi stroški za donacijo Društvu za zaščito živali, ki nemalokrat poskrbi za oskrbo zapuščenih in najdenih živali v občini.

Na obravnavani postavki so v letu 2023 zagotovljena sredstva v višini 7.395,00 eur. Porabili smo 5.585,26 eur.

110332 Trajnostno gospodarjenje z divjadjo (2.000 €) 1.852 €

Občine letno od Ministrstva za kmetijstvo, gozdarstvo in prehrano prejmemo del koncesijske dajatve za trajnostno gospodarjenje z divjadjo, ki jim pripada po 29. členu Zakona o divjadi in lovstvu (ZDLov). Sredstva občina mora koristiti kot namenske prejemke in izdatke za izvajanje ukrepov varstva in vlaganj v naravne vire. Za leto 2023 smo za obravnavani namen zagotovili sredstva v višini 2.000,00 eur. Porabili smo jih v višini 1.852,21 eur za 3 lovska društva.

110333 Program za živinorejce (6.200 €) 5.507 €

V proračunu za leto 2023 se je znesek v višini 5.507,40 eur porabil za sofinanciranje analiz o brejosti krav v letu 2023.

13 PROMET, PROM.INFRASTR. IN KOMUNIKACIJE (2.411.036 €) 2.178.981 €

1302 Cestni promet in infrastruktura (2.383.302 €) 2.174.297 €**13029001 Upravljanje in tekoče vzdrževanje občinskih cest (912.918 €) 834.130 €**

130206 Vzdrževanje mestnih ulic in prometne signalizacije (110.000 €) 110.609 €

Mestne ulice v Gornji Radgoni vzdržuje JP Komunala Radgona d.o.o. .Letno vzdrževanje zajema krpanje udarnih jam, manjša popravila na kanalih in robnikih, popravila posedkov pločnikov in javnih površin, košnja bankin, postavitve vertikalne prometne signalizacije in barvanje horizontalne prometne signalizacije in druga manjša vzdrževalna dela.

Stroški zimske službe zajemajo predvsem pluzenje in posipavanje javnih površin in mestnih ulic, ročno čiščenje snega, posip in odstranjevanje posipnega materiala, dežurstvo in ostala nujno potrebna dela (odstranitev podrtih dreves,...).

V letu 2023 smo na postavki zagotovili sredstva v skupni višini 110.000,00 eur, in sicer 87.900,00 eur za letno vzdrževanje ter 22.100,00 eur za zimsko vzdrževanje.

Porabili smo 22.086,38 eur za stroške zimske službe in 88.522,19 eur za stroške letne službe.

1302071 Vzdrževanje lokalnih cest in prometne signalizacije (311.000 €) 308.594 €

V Občini Gornja Radgona je kategoriziranih 60.822 m lokalnih cest, katere v večini vzdržuje JP Komunala Radgona d.o.o.

Letno vzdrževanje zajema izkop jarkov, odrez bankin, košnjo trave ob cestah, krpanje udarnih jam, sanacijo manjših posedkov, popravilo propustov, gradnjo novih propustov, izvedbo betonskih kanalet, izvedbo cestnih robnikov, postavitve odbojnih varnostnih ograj, postavitve vertikalne prometne signalizacije, barvanje horizontalne prometne signalizacije.

Zimska služba obsega postavitve in odstranitve snežnih kolov, pregledniško službo, dežurstvo, pluzenje in posipavanje cest.

V letu 2023 smo za vzdrževanje lokalnih cest in prometne signalizacije zagotovili sredstva v skupni višini 311.000,00 eur, in sicer 280.000,00 eur za letno vzdrževanje in 31.000,00 eur za zimsko vzdrževanje.

Porabili smo 277.732,71 eur za opravljeno letno vzdrževanje in 30.861,61 eur za opravljeno zimsko vzdrževanje.

1302072 Vzdrž. javnih poti, nekategoriziranih cest in prometne signalizacije (353.000 €) 297.265 €

V Občini Gornja Radgona je kategoriziranih 138.443 m javnih poti, od tega jih je še 59 km v makadamski izvedbi.

Občinske javne poti in nekategorizirane poti do nekaterih domačij (pot občinska last) v večini vzdržuje JP Komunala Radgona d.o.o.

Letno vzdrževanje zajema grediranje makadamskih cest, po potrebi navoz gramoza, izkop jarkov, odrez bankin, košnjo trave ob cestah, krpanje udarnih jam, sanacijo manjših posedkov, popravilo propustov, gradnjo novih propustov, izvedbo betonskih kanalet, izvedbo cestnih robnikov, postavitve odbojnih varnostnih ograj, postavitve vertikalne prometne signalizacije, barvanje horizontalne prometne signalizacije.

Zimska služba obsega postavitve in odstranitve snežnih kolov, pregledniško službo, dežurstvo, pluzenje in posipavanje cest. Zajeta so tudi pluzenja nekaterih gozdnih cest in nekategoriziranih cest do posameznih krajanov.

V letu 2023 smo na postavki zagotovili sredstva v skupni višini 3353.000,00 eur, in sicer za letno vzdrževanje 280.000,00 eur in za zimsko vzdrževanje 73.000,00 eur. Porabili smo 224.773,33 eur za opravljeno letno vzdrževanje in 72.491,67 eur za opravljeno zimsko vzdrževanje.

130208 Vzdrževanje gozdnih cest - letno (94.547 €) 87.863 €

Dela, ki se opravljajo na gozdnih cestah so gramoziranje, grediranje, košnja, popravilo propustov,...

V letu 2023 smo za tekoče vzdrževanje gozdnih cest zagotovili sredstva v višini 42.642,90 eur, ostalo je bilo porabljeno za plačilo opravljenih del v letu 2022.

1302122 Javna snaga (44.371 €) 29.799 €

Stroški javne snage zajemajo stroške:

- električne energije, ki se plačuje za javni WC, objekt za prireditve na Trgu svobode ter prireditveni prostor Kerenčičeva,
- vode in komunalnih storitev, ki se plačujejo za javni WC, WC promenada-Lackova ulico, fontano na Trgu svobode, križišče pri Kompasu in krožišče pri Maximusu,
- najemnin in zakupnin- na podlagi pogodbe plačujemo Slovenskim železnicam letno zakupnino zemljišča za vrtove pri Davidovem hramu in na podlagi pogodbe plačujemo podjetju ADCO&DIXI najem in vzdrževanje mobilnih WC kabin in sicer dveh na avtobusni postaji ter ene na TŠC Trate.

V letu 2023 smo za naštetu zagotovili sredstva v višini 29.798,82 eur.

13029002 Investicijsko vzdrževanje in gradnja občinskih cest (1.218.275 €) 1.091.190 €

1302074 Investicijsko vzdrževanje mestnih ulic, lokalnih cest in javnih poti (8.909 €) 0 €

V letu 2023 se ni pristopilo k investicijskemu vzdrževanju saj se je vedelo, da kljub zagotovljenim sredstvom v proračunu, dejansko ne bo dovolj denarja za poplačilo opravljenih del.

1302103 Modernizacija LC 104051 G.Radgona- Norički Vrh- Police (294.281 €) 281.136 €

Gre za nadaljevanje oz. dokončanje modernizacije ceste iz leta 2018 z izvedbo preostalega dela ceste do križišča pri domačiji Tišič v Policah. Predmetni del ceste v dolžini cca.990 m ter širini 4,5 m in 4,0 m poteka v celoti v naselju Police na območju KS Črešnjevci – Zbigovci.

Navedeni preostali del ceste je v zelo slabem stanju (večji posedki, različne deformacije, poškodovano in neurejeno odvodnjavanje, tudi glede na gostoto prometa je cesta preozka in nevarna). Z modernizacijo se bo izvedla razširitev ceste, izgradnja potrebnih manjših opornih zidov zaradi razširitve ceste, na novo se bo uredilo tudi odvodnjavanje ceste. Z modernizacijo se bo povečala prometna varnost na celotni trasi.

Sredstva na postavki so se zagotovila v višini 294.28096 eur in so se porabila v višini 281.135,67 eur. Kljub temu je še ostalo nekaj obveznosti za plačilo v letu 2024.

1302159 Modernizacija JP605622 Stavešinci (128.489 €) 128.112 €

Gre za modernizacijo javne poti v naselju Stavešinci mimo domačije Zorgar in Kebler v dolžini cca. 1020m in širini 3m. Navedena javna pot je še vedno v makadamski izvedbi. Z modernizacijo se bo izvedla nova asfaltna prevleka z izvedbo odvodnjavanja ceste. Z modernizacijo se bo povečala prometna varnost na celotni trasi.

Sredstva na postavki so se zagotovila v višini 128.489,18 eur in so se porabila v višini 128.111,73 eur. Kljub temu je še ostalo nekaj obveznosti za plačilo v letu 2024.

1302160 Modernizacija JP605781 Lokavci (142.247 €) 139.145 €

Gre za modernizacijo javne poti v naselju Lokavci od meje z občino Benedikt do odcepa gozdne ceste proti domačiji Šteinfelzer Mirka v dolžini cca. 850 m in širini 3,0 m. Navedena javna pot je še vedno v makadamski izvedbi. Z modernizacijo se bo izvedla nova asfaltna prevleka z izvedbo odvodnjavanja ceste. Z modernizacijo se bo povečala prometna varnost na celotni trasi.

Sredstva na postavki so se zagotovila v višini 142.246,74 eur in se porabila v višini 139.144,88 eur..Kljub temu je še ostalo nekaj obveznosti za plačilo v letu 2024.

1302161 Modernizacija LC203301 Zg.Ščavnica- Sp.Ščavnica (197.434 €) 191.000 €

Gre za modernizacijo javne poti v naselju Spodnja Ščavnica in Zagajski Vrh mimo domačije Niderl in domačije Dvoršak v dolžini cca. 1300 m in širini 3,5 m.

Navedena lokalna cesta je v zelo slabem stanju (večji posedki, različne deformacije, poškodovano in neurejeno odvodnjavanje, tudi glede na gostoto prometa je cesta preozka in nevarna. Z modernizacijo se bo izvedla nova asfaltna prevleka z ureditvijo odvodnjavanja ceste. Z modernizacijo se bo povečala prometna varnost na celotni trasi.

Sredstva na postavki so se zagotovila v višini 197.433,91 eur in se porabila v višini 190.999,59 eur. Kljub temu je še ostalo nekaj obveznosti za plačilo v letu 2024.

1302162 Modern. LC104031 Sp.Ščav.- Nasova-Apače v dolž.cca. 260 m (44.695 €) 40.995 €

Gre za modernizacijo dela lokalne ceste LC 104031 Sp. Ščavnica – Nasova – Apače (Trije križi) v dolžini cca. 260 m in širini 4,0 m. Navedeni odsek lokalne ceste se nahaja na meji z Občino Apače kot povezovalna cesta in je v zelo slabem stanju (dotrajana asfaltna prevleka, mrežaste razpoke, večji in manjši posedki ter neurejeno

odvodnjavanje). V sklopu modernizacije se je izvedla nova asfaltna prevleka vključno z ureditvijo odvodnjavanja ceste. Z modernizacijo se bo povečala prometna varnost na celotni trasi lokalne ceste. Sredstva na postavki so se zagotovila v višini 44.695,07 eur in so se porabila v višini 40.994,56 eur. Kljub temu je še ostalo nekaj obveznosti za plačilo v letu 2024.

130311 Ureditev območja križišča na R1-230 v središču mesta (99.554 €) 99.554 €

Ureditev križišča v središču mesta pomeni rekonstrukcijo križišča in zajema cestna dela s prometno opremo in javno razsvetljava ter komunalnimi in elektro vodi. Prav tako zajema ureditev notranjega dela križišča in prestavitev kužnega znamenja ter izdelavo različne projektne dokumentacije.

V letu 2023 so se sredstva porabila v višini 99.553,51 eur in sicer za rekonstrukcijo križišča.

130318 Modern. JP605551 Orehovci-Bračič, Orehovski Vrh-Slavič-Tratnik (75.308 €) 75.264 €

Gre za modernizacijo dela javne poti v naselju Orehovci in Orehovski Vrh mimo domačije Bračič, Slavič in Tratnik do križišča z javno potjo JP 606402 v dolžini cca. 440 m in širini 3 m, oziroma v širini obstoječe ceste. Navedena javna pot je še vedno v makadamski izvedbi. Z modernizacijo se je izvedla nova asfaltna prevleka z izvedbo odvodnjavanja ceste. Z modernizacijo se bo povečala prometna varnost na celotni trasi.

Sredstva na postavki so se zagotovila v višini 75.308,16 eur. V letu 2023 so se porabila v višini 75.263,75 eur in sicer za modernizacijo ceste ter gradbeni nadzor.

130319 Modernizacija JP605651 Ivanjševski Vrh-domačija Kurbus-Domačija Omulec- do domačije Lukovnjak (124.598 €) 121.316 €

Gre za modernizacijo javne poti v naselju Ivanjševski Vrh mimo domačije Kurbus in Omulec do domačije Lukovnjak v dolžini cca. 450 m in širini 3 m, oziroma v širini obstoječe ceste. Navedena javna pot je še vedno v makadamski izvedbi. Z modernizacijo se je izvedla nova asfaltna prevleka z izvedbo odvodnjavanja ceste. Z modernizacijo se bo povečala prometna varnost na celotni trasi.

Sredstva na postavki so se zagotovila v višini 124.597,59 eur. V letu 2023 so se porabila v višini 121.315,76 eur za modernizacijo.

130322 Modernizacija dela javne poti JP605151 Lomanoše-Police (88.089 €) 0 €

Gre za modernizacijo dela javne poti v naselju Police od obstoječe asfaltirane ceste mimo domačije Adanič, Pajek in Zupan v dolžini cca. 380 m in širini 3 m, oziroma v širini obstoječe ceste. Navedeni odsek javne poti je še vedno v makadamski izvedbi. Z modernizacijo se bo izvedla nova asfaltna prevleka z izvedbo odvodnjavanja ceste. Z modernizacijo se bo povečala tudi prometna varnost na celotni trasi ceste.

Sredstva na postavki so se zagotovila v višini 88.088,56 eur in so se sicer porabila, vendar ni prišlo do realizacije plačila v letu 2023. Tako obveznost bremeni leto 2024.

130325 Modernizacija dela lokalne ceste LC104101 Zagajski Vrh (14.672 €) 14.671 €

Gre za modernizacijo dela lokalne ceste v naselju Zagajski Vrh v dolžini cca. 80 m in širini 3,0 m, vključno z ureditvijo križišča pri kapeli Tomažič v Zagajskem Vrhu. Navedeni del lokalne ceste s križiščem je v zelo slabem stanju (dotrajana asfaltna prevleka, večji posedki in neurejeno odvodnjavanje). Z modernizacijo se je izvedla nova asfaltna prevleka z izvedbo odvodnjavanja ceste. Z modernizacijo se bo povečala prometna varnost na obnovljenem delu trase ceste. Sredstva so bila porabljena v višini 14.670,65 eur.

13029004 Cestna razsvetljava (252.108 €) 248.977 €

130250 Javna razsvetljava (252.108 €) 248.977 €

Planirana sredstva na postavki se zagotavljajo za:

- stroške porabe električne energije in stroške dostopa do distribucijskega omrežja,
- tekoče vzdrževanje javne razsvetljave, ki zajema menjavo žarnic, varovalk, odpravo manjših napak, oplesk kandelabrov, zamenjavo kandelabrov,... in
- stroške najemnine oporišč nizkonapetostnega omrežja

V letu 2023 smo za javno razsvetljava zagotovili sredstva v skupni višini 252.108,35 eur in jih porabili v višini 248.976,94 eur. Sredstva smo porabili za strošek električne energije, tekoče vzdrževanje javne razsvetljave in najem oporišč. Izvedla se je tudi novogradnja in sicer iz sredstev, ki so bila nakazana v proračun iz KS Gornja Radgona, ki je prodala kapitalski delež in ga namenila za obnovo razsvetljave.

1306 Telekomunikacije in pošta	(27.734 €) 4.685 €
13069001 Investicijska vlaganja v telekomunikacijsko omrežje	(27.734 €) 4.685 €
130690 Gradnja, uprav.in vzdrž.odprtega širokopas.omrežja v KS Negova, KS Sp.Ivanjci in KS Sp.Ščavnica	(24.734 €) 4.172 €
V letu 2023 smo porabili sredstva v višini 4.172,48 eur za izgradnjo optičnih priključkov in širitev omrežja.	
130692 Projekt "WiFi4EU"	(3.000 €) 512 €
Sredstva na postavki se zagotavljajo za vzpostavitev brezžičnih omrežij, ki bodo občanom omogočala brezplačne internetne povezave Wi-Fi v središčih javnega življenja, kot so npr. javne stavbe, zdravstveni zavodi, parki, trgi in njihova okolica. Možnost brezplačnega visokohitrostnega širokopasovnega internetnega dostopa preko brezžičnega omrežja z oznako WiFi4EU bodo lahko koristili vsi, namen vzpostavitve takšnega omrežja pa je vključenost v internet tudi tistih, ki sicer morda težje dostopajo do spleta, npr. brezposelni ali starejši. Na podlagi razpisa bo Evropska komisija sofinancirala namestitvev lokalnih brezžičnih dostopnih točk, občina pa bo zagotovila hiter dostop do interneta in financirala operativne stroške po namestitvi povezave najmanj tri leta po izvedbi projekta. V proračunu 2023 so na postavki zagotovljena sredstva v višini 3.000,00 eur. Porabila so se v višini 512,11 eur za upravljanje in vzdrževanje obravnavanega omrežja.	
14 GOSPODARSTVO	(250.390 €) 203.380 €
1402 Pospeševanje in podpora gospodarski dejavnosti	(69.256 €) 54.256 €
14029001 Spodbujanje razvoja malega gospodarstva	(69.256 €) 54.256 €
140291 malo gospodarstvo - sofinanciranje razvoja	(47.913 €) 47.913 €
V letu 2023 so bila za sofinanciranje razvoja malega gospodarstva zagotovljena sredstva v višini 47.913,00 eur. Porabili smo sredstva v višini 47.913,06 eur za obveznosti iz razpisa v letu 2023 na podlagi Pravilnika o dodeljevanju finančnih sredstev za pospeševanje razvoja malega gospodarstva v Občini Gornja Radgona.	
140328 Sofinanciranje splošnih razvojnih nalog	(6.343 €) 6.343 €
Na postavki smo zagotavljali sredstva za sofinanciranje splošnih razvojnih nalog, ki jih JZ PORA opravlja kot del mrežne RRA za Pomurje. Obravnavane naloge sicer sofinancirajo tudi Občina Radenci, Občina Apače, Občina Sveti Jurij ob Ščavnici in Ministrstvo za gospodarski razvoj in tehnologijo. Na postavki so bila sredstva zagotovljena in porabljena v višini 6.343,06 eur. Vsakoletno se višina sredstev določi glede na število prebivalcev v občini.	
140397 Evropsko združenje za teritorialno sodelovanje(EZTS)	(15.000 €) 0 €
Skladno s »Izjavo o nameri«, ki sta jo dne 31. maja 2022 podpisala župana občin Gornja Radgona in Bad Radkersburg, v kateri sta se zavezala ustanoviti EZTS ter vnesla prioriteta področja, ki jih obe članici EZTS želita razvijati skupaj, ter s strani Občinskega sveta Občine Gornja Radgona, dne 27. 10. 2022 sprejetim sklepom, da slednji »potrjuje in soglaša z izvajanjem vseh postopkov in pripravo ustreznih aktov, ki so predvideni z nacionalno zakonodajo ter regulativo EU za ustanovitev EZTS« ter dne 23.5.2023 posredovano vlogo na MJU za odobritev sodelovanja pri ustanovitvi Evropskega združenja za teritorialno sodelovanje »B&G – RAD« zagotavljamo v proračunu sredstva za ustanovni delež OGR v EZTS v višini 15.000,00 eur, vendar v letu 2023 ni prišlo do realizacije plačila.	
1403 Promocija Slovenije, razvoj turizma in gostinstva	(181.133 €) 149.124 €
14039001 Promocija občine	(18.500 €) 11.711 €
140321 Vzdrževanje gozdnega območja ob Muri	(18.500 €) 11.711 €
V letu 2023 so bila sredstva v višini 18.500,00 eur načrtovana za izvajanje storitev urejanja in vzdrževanja javnih zelenih površin na območju Lisjakove struge. V ta namen so se porabila sredstva v višini 11.710,65 eur, neplačane obveznosti pa bremenijo proračun leta 2024.	
14039002 Spodbujanje razvoja turizma in gostinstva	(162.633 €) 137.413 €
140314 Sofinanciranje programov v turizmu	(4.000 €) 2.890 €
V postavki je zajetih več programov in manjših projektov, ki se izvajajo tekom leta, so pa za turizem v občini večjega pomena. V tem primeru gre za izvedbo vseh tradicionalnih sejmov v Gornji Radgoni, sofinanciranje projekta vinske kraljice Slovenije, izvedba projekta Moja dežela – lepa in gostoljubna, promocija kmečkih	

tržnic. V letu 2023 smo za našete aktivnosti načrtovali sredstva v višini 4.000,00 eur. Porabili smo jih v višini 2.889,59 eur in sicer za stroške oblikovanja in tiska plakatov, izvedbo zapore ceste, čiščenja prireditvenega prostora in stroške oglaševanja tradicionalnega Leopoldovega in Petrovega sejma.

140316 Sofinanciranje programov turističnih društev-razpis **(8.000 €) 8.000 €**

Do sredstev za sofinanciranje dejavnosti in programov turističnih društev so po Pravilniku o sofinanciranju programov društev na področju turizma v Občini Gornja Radgona upravičena društva in turistična zveza, ki imajo v svojem ustanovitvenem aktu določeno turistično dejavnost.

V proračunu za leto 2028 so bila za sofinanciranje programov turističnih društev zagotovljena in porabljena sredstva v višini 8.000,00 eur in sicer dvema turističnima društvoma.

140317 Pomurska turistična zveza- sofinanciranje **(733 €) 0 €**

Občina Gornja Radgona je vsakoletna sofinancerka programa dejavnosti Pomurske turistične zveze (PTZ). Na osnovi skupnih aktivnosti, usklajevanj ter povezav je sklenjena letna pogodba o sofinanciranju programa, saj se preko Pomurske turistične zveze letno izvajajo skupni projekti, prireditve, razstave, podelitve priznanj, plaket idr.). PTZ je povezovalac aktivnosti vseh društev v Pomurju ter promotor turizma v regiji do države.

V letu 2023 so bila za sofinanciranje PTZ planirana vendar ni prišlo do realizacije plačila in strošek bremeni proračuna za leto 2024.

140319 PORA, razvojna agencija Gornja Radgona **(145.656 €) 123.523 €**

Za delovanje javnega zavoda PORA so bila v letu 2023 porabljena sredstva v skupni višini 123.523,37 eur.

Sredstva so se porabila za izplačilo plač in povračil drugih stroškov zaposlenim in za materialne stroške (pisarniški material, strokovna literatura, telefonske in poštno storitve, čistila, voda in komunalne storitve, stroški električne energije, reprezentanca, stroški ogrevanja, varstvo pri delu, stroški vzdrževanja računalnikov, strokovno izobraževanje in seminarji).

140329 Projekt "Genuss am Fluss- Užitek ob reki" **(500 €) 500 €**

V letu 2023 smo na obravnavani postavki zagotovili sredstva v višini 500,00 eur za sodelovanje v projektu »Genus sam Fluss«- Užitek ob reki. Blagovna znamka »Genuss am Fluss – Užitek ob reki« združuje ponudnike, ki skupno stopajo na trg. Blagovna znamka je namenjena prepoznavnosti regije, povezovanju kulinarike, obrti ter življenjskega sloga v regiji. Sredstva so se v letu 2023 porabila za plačilo obveznosti za leto 2022. Strošek leta 2023 se prenaša v leto 2024.

140395 Okusi Prlekije **(3.744 €) 2.500 €**

Gre za pregled primerov lokalnih valut, nadgradnja in vzdrževanje app, priprava in tisk kartic, izvedba delavnic, izdelava gastronomskih piramid, publikacija Okusi Prlekije, promocijski film, promocijski spominček, podpora vodilnim gastronomskim prireditvam, del stroškov, ki zajema vodilno gastronomsko prireditvev posamezne občine, pa se uskladi glede na vrsto dogodka, ki ga izvede. Občina Gornja Radgona je v sklopu prireditve "Penina fest« promovirala aktivnosti, vezane na tradicionalno penino in s tem povezane dogodke.

V letu 2023 so se sredstva porabila v višini 2.500,00 eur za promocijo projekta.

15 VAROVANJE OKOLJA IN NARAVNE DEDIŠČINE **(466.667 €) 201.779 €**

1502 Zmanjševanje onesnaženja, kontrola in nadzor **(452.025 €) 188.970 €**

15029001 Zbiranje in ravnanje z odpadki **(49.565 €) 46.536 €**

150209 Zbirni center za odpadke **(2.617 €) 2.617 €**

Področje obvezne gospodarske javne službe zbiranja komunalnih odpadkov, poleg Odloka občine ureja Uredba o obvezni GJS zbiranja komunalnih odpadkov (Uradni list, RS, št. 31/17 in 60/18). Uredba nalaga občinam ureditev zbirnih centrov ter predpisuje zahteve za zbirne centre (kako morajo biti urejeni in opremljeni). Zbirni center je občina uredila in odprla leta 2013 in ga opremila v skladu s takrat veljavno zakonodajo. Nova uredba zahteva dodatne ureditve zbirnega centra. V letu 2021 smo zbirni center razširili s 700 m² na 2.200 m², ga ogradili z visoko ograjo, oskrbeli z vodo in elektriko ter izvedli dela za postavitev 9 m³ in 30 m³ zabojnikov za odpadke. V letu 2022 smo zbirni center v celoti asfaltirali, namestili lovilce olj in postavili tehtnico za odpadke. V proračunu 2023 so pa bila zagotovljena sredstva v višini 2.616,89 eur za izvedbo dodatnih izenačitev potenciala pri zabojnikih.

150244 Investicijsko vzdrževanje CERO Puconci **(45.421 €) 42.391 €**

Na 9. seji skupščine JP Center za ravnanje z odpadki Puconci, d.o.o., dne 20.03.2015, je bil sprejet sklep, da se 50% obračunanih sredstev iz naslova amortizacije za objekte in opremo nakaže na poseben sklad, formiran za

ta namen pri Občini Puconci. Zbrana sredstva se bodo namensko porabljala za investicijsko vzdrževanje CERO Puconci. V letu 2023 smo v obravnavani sklad vplačali sredstva v višini 42.391,46 eur.

150248 Sofinanciranje vodenja proračunskega sklada Občine Puconci (1.527 €) 1.527 €

Sredstva na postavki so zagotovljena v višini 3.160,69 eur za stroške vodenja proračunskega sklada, ki je bil ustanovljen z odlokom občinskega sveta Občine Puconci z namenom izgradnje Regijskega centra za ravnanje z odpadki Pomurje, po dokončani izgradnji pa služi za združevanje dela sredstev ustanoviteljic iz naslova najemnine, ki jih koristi CEROP za investicijsko vzdrževanje objektov in opreme I. in II. faze ter za nadaljnja investicijska vlaganja na področju ravnanja z odpadki. Sredstva so se porabila v višini 1.527,33 eur.

15029002 Ravnanje z odpadno vodo (402.460 €) 142.434 €

150215 Kanalizacijsko omrežje v občini G. Radgona (380.000 €) 121.995 €

V proračunu za leto 2023 so bila sredstva v vrednosti 380.000,00 eur zagotovljena za nadgradnjo že obstoječega kanalizacijskega sistema.

Sredstva v višini 121.995,24 eur smo porabili za :

- sanacijo kanalizacije na avtobusni postaji,
- izvedbo kanalizacije na Grajski cesti,
- za projektno dokumentacijo za fekalno kanalizacijo za Trstenjakovo, Ciril Metodovo in Miklošičevo ulico.

150218 Javna pooblastila- JP Komunala Radgona, d.o.o. (3.217 €) 2.182 €

Na podlagi dogovora z JP Komunala Radgona, d.o.o., zagotavljamo v letu 2023 znesek v višini 3.216,72 eur za pokrivanje stroškov izdaje projektnih pogojev, soglasij, smernic in soglasij za priključitev. Porabili smo 2.181,73 eur sredstev za plačilo storitev.

150219 Vodenje katastra (19.244 €) 18.257 €

V letu 2023 smo po Pogodbi o izvajanju storitev katastra javne infrastrukture in izvajanje javnih pooblastil za vodenje katastra zagotavljali sredstva v višini 18.257,31 eur.

1505 Pomoč in podpora ohranjanju narave (14.642 €) 12.809 €

15059001 Ohranjanje biotske raznovrstnosti in varstvo naravnih vrednot (14.642 €) 12.809 €

150223 Pot med vrelci življenja (14.642 €) 12.809 €

Sredstva na postavki so se v višini 14.641,89 eur zagotavljala za ureditev in sanacijo vrelcev na območju občine ter okolice vrelcev (ureditev dovoza, postavitev klopi, košev za smeti, primerne ograje, ureditev okolice ipd.), ki te infrastrukture še nimajo.

V letu 2023 smo porabili sredstva v višini 12.808,78 eur za vzdrževalna dela.

16 PROSTOR.PLANIRANJE IN STANOV.KOMUN. DEJAVNOST (4.935.803 €) 4.657.940 €

1602 Prostorsko in podeželsko planiranje in administracija (104.427 €) 65.825 €

16029001 Urejanje in nadzor na področju geodetskih evidenc (38.000 €) 37.592 €

160213 Geodetske odmere, overitve pogodb, cenitev nepremičnin, ZK vložki (38.000 €) 37.592 €

Sredstva na postavki se zagotavljajo za:

- razne geodetske odmere, parcelacije in cenitve nepremičnin,
- geodetske odmere cest, ki se modernizirajo in tudi ostalih cest, ker se stanje na terenu ne ujema z mapno kopijo. Geodetske odmere je potrebno opraviti predvsem na cestah, ki potekajo po zemljiščih Sklada kmetijskih zemljišč in gozdov in privatnih zemljišč.

- overitve pogodb in ZK vložke za odmerjene ceste,
- razne notarske storitve.

V letu 2023 smo jih zagotavljali v višini 38.000,00 eur in jih porabili v višini 37.592,41 eur za:

- stroške cenitev zemljišč,
- geodetske storitve,
- izdelavo energetskih izkaznic,
- notarske storitve.

160204 Spremembe in dopolnitve OPN (prve spremembe)**(15.622 €) 11.962 €**

Občina je v letu 2018 pristopila k izdelavi sprememb in dopolnitev Občinskega prostorskega načrta za Občino Gornja Radgona – SD OPN 1 in strokovne podlage Elaborata posegov na najboljša kmetijska zemljišča. Pogodba za izdelavo SD OPN 1 je bila z izvajalcem, to je z družbo ZEU, d.o.o. sklenjena v letu 2018.

SD OPN 1 zajema dva predloga spremembe podrobnejše namenske rabe prostora, ki sta za občino strateškega pomena, in sicer: širitev industrijske cone Mele za 15,3 ha in širitev naselja Negova za 2,7 ha zemljišč. Prve spremembe in dopolnitve Občinskega prostorskega načrta Občine Gornja Radgona so bile posredovane vsem nosilcem urejanja prostora, med drugim tudi Ministrstvu za kmetijstvo, gozdarstvo in prehrano, Direktoratu za kmetijstvo, Sektorju za urejanje kmetijskega prostora in zemljiške operacije, ki se je do obeh pobud opredelilo negativno in izdalo prvo negativno mnenje (predhodno so bila z njimi izvedena večkratna pogajanja, na katerih smo bili neuspešni). Svojo zavrnitev so utemeljili z navedbo, da ima občina dovolj nepozidanih stavbnih zemljišč. Pričeli smo z iskanjem stavbnih zemljišč, katera bi lahko ministrstvu za kmetijstvo ponudili za zamenjavo- sprememba namembnosti iz stavbnega v kmetijski namen, za kar smo porabili kar dve leti. S strani ministrstva smo prejeli drugo dopolnjeno mnenje, v katerem se ministrstvo ni opredelilo pozitivno, čeprav smo izpolnili vse njihove zahteve. Ker smo v prve spremembe in dopolnitve OPN vključili nova zemljišča, ki smo jih za zamenjavo ponudili ministrstvu za kmetijstvo, smo ponovno zaprosili pristojne nosilce urejanja prostora za dodatna mnenja. Vsa mnenja, ki so prispela, so bila negativna in iz tega razloga smo sklicevali usklajevalne sestanke. Uspešni smo bili z Ministrstvom za kulturo, Zavodom Republike Slovenije za varstvo narave, Območno enoto Maribor in Zavodom za gozdove Slovenije, OE Murska Sobota. Na dodatno mnenje s strani Ministrstva za okolje in prostor, Direkcije RS za vode še zmeraj čakamo. Občina je ponovno, že tretjič poslala vlogo na Ministrstvo za kmetijstvo za dopolnitev tega mnenja in čakamo z veliko željo, da se ministrstvo do teh dveh pobud opredeli pozitivno, da bomo lahko nadaljevali s postopkom. Določeni nosilci urejanja prostora v svojih mnenjih zahtevajo dodatne strokovne podlage, ali pa se do pobud občine opredelijo negativno. Še vedno smo torej v fazi usklajevanja u nosilci urejanja prostora.

Za dokončanje priprave SD OPN1 je bilo potrebno izvesti tudi več aktivnosti, ki jih nalagajo nosilci urejanja prostora. Med drugim je bilo potrebno izdelati okoljsko poročilo. Prav tako je MKGP naložilo izdelavo pedološkega poročila oz. elaborat ustreznosti sprememb gozdnega zemljišča v kmetijsko namensko rabo (za zemljišča, ki jih ponujamo za zamenjavo in so po namenski rabi opredeljena kot gozdna zemljišča).

V proračunu so se zagotovila sredstva v višini 15.622,10 eur in se porabila v višini 11.962,10 eur.

160208 Prostorsko načrtovanje-projektna in prostorska dokumentacija**(12.244 €) 7.710 €**

Zagotovljena finančna sredstva v višini 12.244,00 eur so se porabila v višini 7.710,40 eur in sicer za projektno dokumentacijo za enoto urejanja prostora GR53, za študijo prehoda pri GŠ GR, za projektno nalogo za novo AP GR.

160219 Izdelava Urbanistične zasnove za vsako naselje (za spremembe in dopolnitve OPN- druge spremembe)**(19.881 €) 3.660 €**

S 1.6.2018 se je začel uporabljati nov Zakon o urejanju prostora (ZUreP-2), ki prinaša vrsto novosti v sistemu prostorskega načrtovanja in izvajanja zemljiške politike, ter Gradbeni zakon (GZ). Postopki priprave OPN in OPPN, ki bodo začeti po 1.6.2018, se izvajajo po nekoliko spremenjenem postopku s poudarjeno prvo stopnjo priprave izhodišč in obveznimi strokovnimi podlagami. Občine morajo najpozneje do 1. januarja 2023 uskladiti svoje OPN z določbami novega zakona glede določanja ureditvenih območij naselij, določanja območij za dolgoročni razvoj naselij in opredelitve območja stavbnih zemljišč na posamični poselitvi.

V letu 2020 se bi morala izdelati urbanistična zasnova za vsako naselje, pripravljena v smislu vsebini urbanistične zasnove, ki je prilagojena pomembnosti in velikosti naselja. Na podlagi teh strokovnih podlag se izdelajo:

- ureditveno območje naselja,
- območje za dolgoročni razvoj ter
- drugo ureditveno območje (se glede na prevladujoči namen določi na podlagi urbanistične zasnove, krajinske zasnove ali strokovne podlage, pripravljene v smiselni vsebini urbanistične ali krajinske zasnove, ki je prilagojena pomembnosti in velikosti območja).

V bodoče bo potrebno še izdelati krajinsko zasnovo in elaborat ekonomike (izdela se ga lahko v pričetku postopka OPN).

Iz tega razloga smo v proračunu 2023 zagotavljali sredstva v višini 19.881,12 eur. Sredstva so bila porabljena v višini 3.660,00 eur in sicer za SD OPN1.

160220 Izdelava OPPN za del enote urejanja prostora GR36 (18.679 €) 4.900 €

Za pridobitev novih površin za gradnjo stanovanjskih objektov je potrebno izdelati OPPN za stanovanjsko gradnjo v Gornji Radgoni. Za del območja GR 36 je bil leta 2019 izdelan OPPN, in sicer za gradnjo trgovskega centra EUROSPIN. Za preostali del območja GR 36 je potrebno pripraviti in sprejeti občinski podrobni prostorski načrt. Po vsebini in postopku bo OPPN pripravljen v skladu z Zakonom o urejanju prostora in njegovimi podzakonskimi akti. Glavni cilj priprave OPPN je določitev pogojev za stanovanjsko gradnjo (individualna pozidava) in določitev pogojev za prometno energetsko in komunalno opremo območja, ki bo s svojo primarno in spremljajočo vsebino pripomogel k stanovanjski ponudbi z visoko kvaliteto bivanja, tako v ožjem kot v širšem prostoru. Prav tako bo OPPN podlaga za pridobitev potrebnih gradbenih dovoljenj, kar sedaj veljavni prostorski akt ne omogoča oz. ne dovoljuje. Predmetno območje je opredeljeno z OPN-jem kot poselitveno območje, za katero je predvidena izdelava izvedbenega akta, to je OPPN.

V proračunu 2023 so se zagotavljala sredstva v višini 18.679,44 eur. Porabila so se v višini 4.899,83 eur.

1603 Komunalna dejavnost (4.481.376 €) 4.310.037 €

16039001 Oskrba z vodo (4.259.937 €) 4.132.658 €

160214 Najem prostora za vodovodno prečrpališče (852 €) 852 €

Sredstva se zagotavljajo za prečrpališče Spodnji Ivanjci – najem zemljišča na katerem je vodno zajetje. Strošek letno znaša 851,62 eur.

160310 Nadgradnja vodovoda sistema C- 2. faza (3.823.888 €) 3.931.217 €

Projekt »Nadgradnja vodovodnega sistema C« je bil v okviru teritorialnega razvojnega dialoga predlagan kot regijski projekt s strani Ministrstva za okolje in prostor. Skupna predvidena vrednost projekta znaša 8.309.274,20 eur, financiran pa bo predvidoma s strani državnega proračuna (747.683,71 eur), Sklada za vode (2.521.089,95 eur), evropske kohezijske politike (4.236.874,45 eur) in občinskih sredstev (803.626,09 eur). Nosilke projekta so Občina Gornja Radgona, Občina Apače in Občina Sveti Jurij ob Ščavnici. Vodilna občina je Občina Gornja Radgona. V letu 2023 smo zagotovili za projekt sredstva v višini 3.823.887,89 eur in jih porabili v višini 3.931.216,91 eur.

160310-1 Nadgradnja vodov. sistema C - 2.faza (lastni delež v celoti) (40.200 €) 0 €

Strošek povišanja cen, ki ni vključen v pogodbo in ga morajo pokriti občine same. V letu 2023 ni prišlo do realizacije, ker ni bil izdan račun. Sredstva se bodo zagotovila v letu 2024.

160323 Celovita oskrba s pitno vodo v SV Slovenije-varovanje vodnih virov (244 €) 244 €

V letu 2023 je morala občina zagotoviti le 244,02 eur za plačilo stroškov projekta vodilnemu partnerju, tj. RRA Podravje-Maribor.

160396-1 Subvencije vodovod (13.416 €) 13.416 €

V proračunu 2023 smo zagotovili za subvencioniranje cene obvezne občinske gospodarske javne službe oskrba s pitno vodo v občini Gornja Radgona za leto 2023, vrednost v višini 13.415,56 eur. Celotno razpoložljivo vrednost smo porabili.

160398 Oskrba prebivalstva s pitno vodo in varovanje vodnih virov Pomurja "Vodovodno omrežje- sistem C" (5.016 €) 84 €

V proračunu za leto 2023 smo zagotovili sredstva v višini 5.015,98 eur, porabili pa smo jih v višini 83,66 eur.

160399-12 Inv.vzdrževanje, vlaganje in obnove v skupne objekte sistema C (30.000 €) 4.540 €

Sredstva v višini 30.000,00 eur so se zagotovila za investicijsko vzdrževalna dela za objekte, ki so bili zgrajeni v sklopu projekta »Oskrba s pitno vodo- Sistem C« in so v solastnini vseh občin, vključenih v projekt. Omenjena investicijsko-vzdrževalna dela se vsako leto izvajajo na podlagi Programa investicijsko vzdrževalnih del, ki ga pripravi izvajalec javne službe, sofinancirajo pa vse občine solastnice (Občina Gornja Radgona 22,53%). Porabila so se v višini 4.540,17 eur.

160399-16 Izvedba krožnega vodovoda na Pokopališki cesti in prevezava (7.600 €) 0 €

Novejše vodovodno omrežje (zgrajeno v sklopu projekta sistem C) poteka do stranke na naslovu Pokopališka cesta 12 iz smeri Simoničevega brega in je dimenzije DN100. Ker je trenutna dimenzija prevelika za zgolj eno priključeno stranko, poraba na tem delu pa prenizka, pride do zastajanja pitne vode v cevovodu, kar lahko povzroči zmanjšanje kakovosti pitne vode. V izogib zastajanja vode, se izvede krožni vod, ki bo povezoval vodovodno cev DN100 iz smeri Simoničevega brega in vodovodno cev dimenzije 5/4", ki poteka s strani Prežihove ulice ter se hkrati preveže na obstoječega uporabnika na Pokopališki cesti 5, ki ima težave s prenizkim

pritisikom. V letu 2023 so se dela pričela, ni pa bilo realizacije plačila. Sredstva so zagotovljena v proračunu za leto 2024.

160399-17 Podaljšanje vodovoda v Lokavcih- do hš 4-6	(13.722 €) 0 €
---	-----------------------

Sredstva na postavki se zagotavljajo za podaljšanje vodovodnega cevovoda v Lokavcih v dolžini 150 m, zaradi možnosti navezave novih uporabnikov. Dela so se pričela, realizacije plačila ni bilo, sredstva so zagotovljena v proračunu za leto 2024.

160399-6 Vodovodno omrežje v občini Gornja Radgona	(325.000 €) 182.306 €
---	------------------------------

V letu 2023 je Občina Gornja Radgona s predlaganim zneskom 325.000,00 eur zagotavljala sredstva za investicijsko vzdrževanje obstoječe vodovodne infrastrukture v občini Gornja Radgona. Gre za porabo namenskih sredstev (najemnina iz naslova vodovodne infrastrukture).

Sredstva so se porabila v skupni višini 182.305,70 eur za električno energijo, vodo in komunalne storitve, najemnino za vodno zajetje, ki služi za potrebe obratovanja sistema za distribucijo vode, novogradnje ter rekonstrukcije in adaptacije.

16039003 Objekti za rekreacijo	(201.702 €) 158.481 €
---------------------------------------	------------------------------

160399 Mestni park	(50.000 €) 32.230 €
---------------------------	----------------------------

Postavka zajema stroške vzdrževanja mestnega parka in sicer stroške varovanja, materialne stroške, stroške električne energije, stroške vode in komunalnih storitev ter stroške vzdrževanja fontane.

Za vzdrževanje mestnega parka smo v letu 2023 namenili sredstva v višini 50.000,00 eur in jih porabili v višini 32.230,07 eur za stroške električne energije, vode in komunalnih storitev, nabavo manjšega potrošnega materiala, goriva in maziva ter tekoče vzdrževanje mestnega parka.

180575 Kolesarske poti Gornja Radgona	(140.702 €) 126.251 €
--	------------------------------

Načrtovana gradnja kolesarske povezave za zagotavljanje trajnostne mobilnosti je predvidena v mestu Gornja Radgona. Predvidena trasa bo povezala mestno središče oz. območje goste poselitve z industrijsko cono Mele, z obeh strani pa se bo navezala na obstoječi kolesarski pas. Namen vzpostavitve kolesarske povezave je povečanje prevozov na delovna mesta s kolesom. Vzpostavitev kolesarske povezave je predvidena v 2 fazi. Prva faza, ki bo izvedena v letu 2021, zajema ureditev kolesarskih pasov na Mladinski ulici in Cesti na stadion.

Trasa druge faze, od križišča Ceste na stadion s Partizansko cesto, ki je bila izvedena v letu 2023, je spremenjena glede na pogoje DRSI, sektor za investicije cest tako, da nova trasa (zveznost proti občini Apače) zajema ureditev kolesarske steze od mosta čez Muro s prečkanjem Lackova ulice do Gubčeve ceste in se naveže na traso Mura Drava Bike (prečkanje R1-230, odsek 0327)

Izvedba projekta je sofinancirana iz evropskih kohezijskih sredstev do leta 2023, v okviru dogovora za razvoj regij, prednostne naloge 4.4 Spodbujanje mobilnosti.

Na postavki so bila v letu 2023 zagotovljena in porabljena sredstva v višini 126.251,10 eur in sicer za modernizacijo, opravljanje investicijskega nadzora in sodelovanje koordinatorja za varnost in zdravje pri delu.

180580 Kolesarske povezave SV Slovenija	(11.000 €) 0 €
--	-----------------------

Načrtovana gradnja kolesarske povezave za zagotavljanje trajnostne mobilnosti je predvidena v območju občin Apače, Gornja Radgona, Križevci, Radenci, Sveti Jurij ob Ščavnici, Veržej, Benedikt, Cerkenjak, Duplex, Lenart, Pesnica, Sveta Ana, Sveta Trojica v Slovenskih goricah, Sveti Jurij v slovenskih goricah, Šentilj, Destričnik, Juršinci, Sveti Andraž v Slovenskih goricah in Trnovska vas. Izvedba projekta za odcep K2 (občina Gornja Radgona) bo financirana iz sredstev DRSI. V letu 2023 je bila predvidena priprava projektne dokumentacije, vendar do realizacije ni prišlo.

16039004 Praznično urejanje naselij	(8.700 €) 8.661 €
--	--------------------------

160309 Praznična okrasitev naselij	(8.700 €) 8.661 €
---	--------------------------

Sredstva iz te postavke so namenjena za praznično novoletno okrasitev javne razsvetljave v mestu Gornja Radgona ter naseljih Črešnjevci, Spodnji Ivanjci, Negova, Spodnja Ščavnica in Mele.

V letu 2023 smo za praznično okrasitev naselij zagotovili sredstva v višini 8.661,37 eur, ki jih je izvedlo PGD Gornja Radgona. Plačilo je bilo za leto 2022. V decembru 2023 je dela prav tako izvajalo PGD Gornja Radgona, plačilo sledi v letu 2024.

16039005 Druge komunalne dejavnosti	(11.037 €) 10.237 €
--	----------------------------

160399-1 Vzdrž.in zavarovanje- vodovod in kanalizacija/Mariborski vodovod/	(3.037 €) 3.037 €
---	--------------------------

Stroški subvencij do aprila 2023.

160399-4 Sofinanciranje malih čistilnih naprav	(8.000 €) 7.200 €
V letu 2023 so se na postavki zagotovila sredstva v višini 8.000,00 eur in porabila v višini 7.200,00 eur za sofinanciranje malih čistilnih naprav. Razdelila so se 8 fizičnim osebam oziroma gospodinjstvom. Gre za transfere v gospodinjstva.	
1605 Spodbujanje stanovanjske gradnje	(170.000 €) 104.522 €
16059002 Spodbujanje stanovanjske gradnje	(110.000 €) 56.220 €
160540 Vzdrževanje stanovanj, poslovnih prostorov in večstanovanjskih hiš	(70.010 €) 40.845 €
Postavka zajema:	
<ul style="list-style-type: none"> - investicijsko in tekoče vzdrževanje stanovanj, ki se izvaja tekom celega leta v sodelovanju z upravniki stanovanj in poslovnih prostorov, - investicijsko in tekoče vzdrževanje večstanovanjskih hiš, ki se izvaja tekom celega leta v sodelovanju z upravniki večstanovanjskih stavb, - izvajanje nujnih interventnih posegov in ostalih manjših vzdrževalnih del v stanovanjih in poslovnih prostorih, ki se izvajajo po potrebi v sodelovanju z upravniki stanovanj, poslovnih prostorov in večstanovanjskih stavb. 	
V proračunskem letu 2023 smo za ta namen zagotovili sredstva v skupni višini 70.010,00 eur in jih porabili v višini 40.844,71 eur za električno energijo, porabo kuriv in stroške ogrevanja, vodo in komunalne storitve, odvoz smeti, tekoče vzdrževanje stanovanj, vplačila v proračunske sklade in nabavo manjšega potrošnega materiala. Velik del že opravljenih storitev nismo bili zmožni plačati, zato bremenijo postavko v proračunu za leto 2024.	
160542 Izvajanje posegov na skupnih delih in napravah v solastnini	(39.990 €) 15.375 €
Iz postavke se financirajo vsi posegi in vzdrževalna dela na skupnih delih in napravah, ki so na večstanovanjskih stavbah v solastnini vseh lastnikov stanovanj in poslovnih prostorov in se financirajo glede na odgovarjajoče deleže v načrtih etažne lastnine in zemljiški knjigi (vse aktivnosti vodijo upravniki večstanovanjskih stavb.)	
V letu 2023 smo za ta namen zagotovili sredstva v višini 39.989,96 eur in jih porabili v višini 15.374,84 eur. Neplačane a že opravljene storitve bremenijo proračun 2024.	
16059003 Drugi programi na stanovanjskem področju	(60.000 €) 48.302 €
160590 Stroški upravljanja stanovanj in posl.prostorov	(60.000 €) 48.302 €
V skladu z 48. členom Stanovanjskega zakona mora imeti večstanovanjska stavba, ki ima več kot dva etažna lastnika in več kot osem posameznih delov, svojega upravnika. Upravnik je pooblaščenec etažnih lastnikov, ki zastopa etažne lastnike v poslih, ki se nanašajo na upravljanje večstanovanjske stavbe.	
Občina Gornja Radgona plačuje stroške upravljanja Stanovanjsko komunalnemu podjetju, d.o.o. in podjetju FISA d.o.o. in sicer na podlagi pogodbe o opravljanju storitev upravljanja večstanovanjskih hiš, stanovanj in poslovnih prostorov, ki so v lasti Občine Gornja Radgona.	
V letu 2023 smo za namen upravljanja stanovanj zagotovili sredstva v višini 60.000,00 eur in jih porabili v skupni višini 48.302,33 eur.	
1606 Uprav. in razpol.z zemljišči (jav.dobro, kmetijska, gozdna in stavbna	(180.000 €) 177.556 €
16069001 Urejanje občinskih zemljišč	(180.000 €) 177.556 €
160602 Vzdrževanje zelenih javnih površin	(180.000 €) 177.556 €
Vzdrževanje zelenih javnih površin zajema predvsem čiščenje vseh javnih površin vključno s praznjenjem uličnih košev za odpadke, košnjo zelenic, obrezovanje živih mej, zasajevanje, urejanje in zalivanje gred in cvetličnih korit, obrezovanje in po potrebi podiranje drevja, grabljanje listja in odstranjevanje vejevja, izobešanje in snemanje zastav, vzdrževanje klopi ipd.	
V letu 2023 smo za ta namen zagotovili in porabili sredstva v višini 177.555,98 eur .	
17 ZDRAVSTVENO VARSTVO	(31.817 €) 1.751 €
1702 Primarno zdravstvo	(29.817 €) 0 €
17029001 Dejavnost zdravstvenih domov	(29.817 €) 0 €
170213 Ultrazvok za potrebe dispanzerja za ženske	(29.817 €) 0 €
Sredstva na postavki se namenljajo za nabavo ultrazvoka za potrebe dispanzerja za ženske. Ocenjena vrednost investicije znaša 80.000,00 eur in se razdeli med Zdravstveni dom ter občine ustanoviteljice v naslednjih deležih:	

- ZD Gornja Radgona 13,10 %- 10.480,00 eur,
- Občina Gornja Radgona 42,89%- 29.817,00 eur,
- Občina Apače 18,14%- 12.611,00 eur,
- Občina Radenci 25,06%- 17.422,00 eur,
- Občina Sveti Jurij ob Ščavnici 13,91%- 9.670,00 eur.

Za upravičene stroške obravnavane investicije bomo črpali sredstva iz sofinanciranja investicij na primarni ravni in sicer v predvideni višini 24.440,00 eur. V letu 2023 nismo bili zmožni realizirati plačila ZD GR, zato neplačani strošek bremeni proračun leta 2024.

1706 Preventivni programi zdravstvenega varstva	(2.000 €) 1.751 €
17069001 Spremljanje zdravstvenega stanja in aktivnosti promocije zdravja	(2.000 €) 1.751 €

170206 Vzdrževanje defibrilatorjev	(2.000 €) 1.751 €
---	--------------------------

Vzdrževanje avtomatskih zunanjih defibrilatorjev obsega sofinanciranje električne energije, servisiranje in morebitno nabavo elektrod ter baterij.

V letu 2023 smo za vzdrževanje defibrilatorjev zagotovili in porabili sredstva v višini 1.751,31 eur.

18 KULTURA, ŠPORT IN NEVLADNE ORGANIZACIJE	(1.123.419 €) 1.027.684 €
1802 Ohranjanje kulturne dediščine	(890 €) 890 €
18029001 Nepremična kulturna dediščina	(890 €) 890 €

180209 Označevanje in vzdrževanje kulturnih spomenikov	(890 €) 890 €
---	----------------------

Sredstva v višini 890,22 eur so bila porabljen za plačilo materiala in šablon za poslikavo škarp v mestu Gornja Radgona.

1803 Programi v kulturi	(572.093 €) 507.294 €
18039001 Knjižničarstvo in založništvo	(138.596 €) 124.925 €

180305 Knjižnica Gornja Radgona-sofinan.dejavnosti	(138.596 €) 124.925 €
---	------------------------------

Občina Gornja Radgona sofinancira kritje stroškov delovanja knjižnice v deležu 42,89 % od skupno dogovorjenih osnov posredovanega finančnega načrta javnega zavoda. Planirani stroški dejavnosti knjižnice zajemajo stroške dela, materialni stroške in sredstva za knjižnično gradivo.

V letu 2023 smo za ta namen zagotovili sredstva v višini 138.596,00 eur in jih porabili v skupni višini 124.925,38 eur. Sredstva smo porabili za plače v višini 81.491,58 eur, za nabavo blaga in storitev v višini 17.378,34 eur ter za nabavo knjižničnega gradiva v višini 26.055,46 eur. Zadnji zahtevki ni bil plačan zaradi likvidnostnih težav in zato bremeni proračun za leto 2024.

18039002 Umetniški programi	(375.697 €) 328.403 €
------------------------------------	------------------------------

180390 Zavod za kulturo, turizem in promocijo	(375.697 €) 328.403 €
--	------------------------------

Na podlagi finančnega načrta Zavoda za kulturo, turizem in promocijo, smo le-temu v proračunskem letu 2023 zagotovili sredstva v skupni višini 375.697,06 eur in jih porabili v višini 328.403,47 eur za:

- plače in druge izdatke zaposlenim v zavodu KULTPROTUR, TIC Gornja Radgona, Mladinskem centru, TIC in Gradu Negova ter Špitalu,
- izdatke za blago in storitve v zavodu KULTPROTUR in TIC Gornja Radgona, kinu in kulturnem domu, Mladinskem centru, TIC in Gradu Negova ter Špitalu,
- izvajanje prireditvev in programov.

18039003 Ljubiteljska kultura	(54.300 €) 50.958 €
--------------------------------------	----------------------------

180330 Sofinanciranje JSRS za kulturne dejavnosti	(9.900 €) 8.874 €
--	--------------------------

Po Zakonu o javnem skladu RS za kulturne dejavnosti (Uradni list RS, št. 29/2010) se s pogodbo v okviru proračunske postavke zagotavljajo sredstva za sofinanciranje JSRS za kulturne dejavnosti (refundacija plače za delavko), ki za občino Gornja Radgona izvaja oziroma organizira določene kulturne projekte in prireditve (likovne, glasbene, lutkovne, igralske idr.).

V letu 2023 smo za ta namen zagotovili sredstva v višini 9.900,00 eur in jih porabili v višini 8.873,94 eur. Neplačani zahtevki bremenijo proračun leta 2024.

180331 Sofinanciranje programov kulturnih društev	(35.400 €) 33.916 €
<p>Postavka zajema sofinanciranje delovanja društev in izvajanje kulturnih programov društev s področja kulturne dejavnosti. Sredstva za sofinanciranje se v skladu s Pravilnikom o sofinanciranju programov in projektov na področju kulturne dejavnosti v občini Gornja Radgona, sofinancirajo na podlagi javnega razpisa. V letu 2023 smo za ta namen zagotovili in porabili sredstva v višini 33.915,58 eur. Sredstva so se razdelila med upravičence, ki delujejo na področju kulturne dejavnosti in sicer za redno dejavnost društva, izvedene projekte in prireditve, ki so v interesu občine ter udeležbo na revijah in srečanjih, strokovno izobraževanje članov društva in materialne stroške, namenjene za izvedbo programov ter nakup opreme in osnovnih sredstev.</p>	
180333 Kulturni projekti Javnega sklada RS za kulturne dejavnosti	(9.000 €) 8.169 €
<p>Glede na Zakon o javnem skladu RS za kulturne dejavnosti (Uradni list RS št. 29/2010), javni sklad RS za kulturne dejavnosti (v nadaljevanju: sklad) opravlja naloge s področja ljubiteljskih kulturnih dejavnosti tudi za samoupravne lokalne skupnosti. Skladno s pogodbo sklenjeno med skladom in občino, sklad izvaja ali samostojno ali v sodelovanju z občino, z društvi ali zvezami prireditve ali razna izobraževanja iz svojega delovnega področja. Sklad v okviru svojih območnih izpostav pridobiva sredstva tudi iz proračuna občin, za katere sklad izvaja naloge, dogovorjene s pogodbo med občinami in skladom.</p> <p>Za ta namen smo v proračunu za leto 2023 zagotovili sredstva v višini 9.000,00 eur in jih porabili v višini 8.168,57 eur.</p>	
18039005 Drugi programi v kulturi	(3.500 €) 3.007 €
180343 Sofinanciranje javnih prireditev (javni razpis)	(3.500 €) 3.007 €
<p>Iz postavke so se na podlagi Pravilnika o sofinanciranju programov javnih prireditev s strani občine Gornja Radgona in javnega razpisa sofinancirale prireditve in druge aktivnosti. V letu 2023 smo za ta namen zagotovili in porabili sredstva v višini 3.007,04 eur.</p>	
1804 Podpora posebnim skupinam	(25.000 €) 23.939 €
18049001 Programi veteranskih organizacij	(8.000 €) 7.960 €
180461 Sofinanciranje programov veteranskih organizacij	(8.000 €) 7.960 €
<p>Pravico do sofinanciranja projektov po Pravilniku o sofinanciranju posebnih skupin v Občini Gornja Radgona imajo neprofitne organizacije, društva in zveze, ki so nosilci projektov na območju občine Gornja Radgona, njihovo delovanje pa je širšega javnega pomena v občini Gornja Radgona. Za sofinanciranje veteranskih organizacij smo v letu 2023 namenili in porabili sredstva v višini 7.959,90 eur.</p>	
18049004 Programi drugih posebnih skupin	(17.000 €) 15.979 €
180462 Sofinanciranje programov drugih posebnih skupin	(9.000 €) 8.000 €
<p>Za sofinanciranje programov drugih posebnih skupin po Pravilniku o sofinanciranju posebnih skupin v Občini Gornja Radgona smo v letu 2023 namenili sredstva v višini 8.000,00 eur. Sredstva so prejele tri organizacije.</p>	
180463 Sofinanciranje programov in stroškov delovanja upokojenskih društev	(8.000 €) 7.979 €
<p>Občina Gornja Radgona v skladu s Pravilnikom o sofinanciranju posebnih skupin v Občini Gornja Radgona, sofinancira društva in zveze ter neprofitne organizacije, ki so nosilci projektov na območju občine Gornja Radgona, njihovo delovanje pa je širšega javnega pomena v občini. Pravico do sofinanciranja stroškov delovanja po predmetnem pravilniku imajo upokojenska društva s sedežem na območju občine Gornja Radgona. Upravičenci, sofinancirani s strani Občine Gornja Radgona se morajo s svojim programom redno predstavljati v domači občini oziroma vsaj enkrat letno izvesti projekt ali aktivnost v Občini.</p> <p>V letu 2023 so bila za ta namen zagotovljena sredstva v višini 8.000,00 eur. Porabila so se v višini 7.978,60 eur za dve društvi.</p>	
1805 Šport in prostčasne aktivnosti	(525.436 €) 495.562 €
18059001 Programi športa	(510.936 €) 488.562 €
180562 Sofinanciranje programov športnih društev	(103.000 €) 102.921 €
<p>Na predmetni postavki so bila v proračunu Občine Gornja Radgona za leto 2022 zagotovljena sredstva v višini 103.000,00 eur in porabljena v višini 102.920,56 eur.</p> <p>Sredstva na predmetni postavki so bila porabljena za sofinanciranje programov športa. Občina Gornja Radgona je namreč tudi v letu 2023 na podlagi Javnega razpisa za izbor izvajalcev in sofinanciranje vsebin ter razvojnih in strokovnih nalog letnega programa športa v Občini Gornja Radgona in v skladu z novim Odlokom o</p>	

sofinanciranju letnega programa športa v občini Gornja Radgona, sofinancirala izvajalce športnih programov, ki izpolnjujejo pogoje, določene v zgoraj navedenem pravilniku. V letu 2023 so se sredstva namenila za naslednje programe: športna vzgoja otrok, mladine in študentov, kakovostni šport, vrhunski šport – športni dodatek, športna rekreacija, vzdrževanje športnih objektov in površin, posebni programi in razvojne in strokovne naloge.

180563 Upravljanje in vzdrževanje TŠC Trate (140.644 €) 136.065 €

Občina Gornja Radgona je tudi v letu 2023 vzdrževala TŠC Trate, ki je največji športni kompleks v občini. Gre za cca. 8 ha veliko površino, na kateri se izvaja košnja, zračenje, valjanje in gnojenje ter črtanje dveh igrišč za veliki nogomet, dveh igrišč za mali nogomet, vzdrževanje igrišča z umetno travo, vzdrževanje igrišča za odbojko na mivki, igrišča za odbojko na umetni travi, 1000 m tekaške steze, igral za otroke, skate parka in košnja vseh ostalih površin, ki niso namenjena izključno športu.

V letu 2023 je bilo za predmetni namen zagotovljenih 140.644,18 eur, medtem ko je bilo porabljenih 136.065,14 eur. Sredstva so bila porabljena za čistilni material, storitve varovanja, nabavo manjšega potrošnega materiala, popravilo in servis kosilnic, električno energijo, vodo in komunalne storitve, telefon, goriva in maziva za kosilnice, vzdrževanje igrišč in vzdrževanje kosilnic.

180573 Rušitev in preureditev starih slačilnic (0 €) 1.027 €

V letu 2019 se je zaradi dotrajanosti porušil zadnji del objekta starih slačilnic (pred nasipom), medtem ko so se prostori obstoječih zidanih slačilnic preuredili.

Za obravnavani namen smo v letu 2023 porabili sredstva v višini 1.026,90 eur in sicer za vlaganja v zgradbo nekdanjih slačilnic v letu 2019 s strani Motorističnega kluba Lisjak.

180591 Tekoče vzdrž.šport.opreme na šport.objektih in površ.namenjenih brezplačni javni uporabi in v uprav. O.Gor.Radgona (2.000 €) 1.972 €

Na predmetni postavki so se v vrednosti 2.000,00 eur sredstva namenila za tekoče vzdrževanje opreme oziroma športnih rekvizitov na igriščih TŠC Trate, večnamenskem igrišču v Sp. Ščavnici, košarkarskem igrišču na Mladinski ulici v Gornji Radgoni in otroškem igrišču na Kocljevi ulici v Gornji Radgoni.

Sredstva smo porabili v višini 1.971,83 eur.

180592 Vzdrževanje telovadnice Partizan (30.141 €) 27.408 €

Sredstva na predmetni proračunski postavki so bila namenjena za pokrivanje stroškov tekočega vzdrževanja in obratovalnih stroškov, ki nastajajo v zvezi z delovanjem telovadnice Partizan (čistilni material, električna energija, poraba kuriv in stroški ogrevanja, voda in komunalne storitve in drugi operativni odhodki). V proračunu za leto 2023 so bila za navedene namene zagotovljena sredstva v višini 30.140,82 eur, medtem ko je poraba znašala 27.407,60 eur. Sredstva so bila porabljena za čistilni material, nabavo drobnega materiala, električno energijo, porabo kuriv in stroškov ogrevanja, vodo in komunalne storitve ter storitve tekočega vzdrževanja objekta.

180597 Izgradnja večnamenske športne dvorane ob OŠ Gornja Radgona (124.505 €) 124.505 €

V letu 2022 je investicija prešla v končno fazo gradnje večnamenske športne dvorane ob Osnovni šoli Gornja Radgona. Sredstva v višini 124.505,19 eur so se zagotovila za plačilo končnih gradbenih del in za dokup opreme.

180601 Strokovna in informacijska podpora upravljanju športa (2.800 €) 2.800 €

Sredstva na postavki so se v višini 2.800,00 eur zagotavljala za strokovno pomoč pri izvedbi postopkov, nalog in rešitev pri upravljanju športa na lokalni ravni skupaj s tehnično/informacijsko podporo (priprava strokovnih podlag in gradiv- nov odlok z merili, LPŠ, predstavitev novosti izvajalcem LPŠ, javni razpis, spremljanje izvajanja LPŠ-ja, priprava analiz izvajanja LPŠ, poročanje).

Sredstva so se porabila v celoti.

180604 Vzdrževanje VŠD (107.846 €) 91.865 €

V mesecu juniju 2022 je bila dokončno izgrajena nova večnamenska športna dvorana ob Osnovni šoli Gornja Radgona. Dvorana, ki je za uporabo torej na voljo predvidoma že v poletnih mesecih, zadovoljuje standarde in normative šolskega športa ter, predvsem po površinah, standarde in normative za 1. državno ligo naslednjih športov: rokomet, odbojka, futsal in košarka. Poleg omenjenih se v večnamenski dvorani izvajajo še številne druge športne panoge. V dvorani je plezalna stena in tribune s 530 sedeži. V ponovno uporabo je prešla tudi obstoječa telovadnica, ki je rekonstruirana za potrebe spremljajočih prostorov nove dvorane. V njej so prostori kabinetov za učitelje športa, manjša telovadnica za drobnozrnate vsebine, fitness in ostali spremljajoči prostori (skladišča opreme, slačilnice, sanitarije, tuširnice). Površina novozgrajene večnamenske športne dvorane znaša

1.429,30 m², površina rekonstruirane obstoječe šolske telovadnice, kjer so spremljajoči prostori nove dvorane - v dveh etažah, pa znaša 1.562,36 m², skupaj torej 2.991,66 m². Novo športno dvorano ob osnovni šoli, ki je v lasti Občine Gornja Radgona, uporabljajo Osnovna šola Gornja Radgona s podružnico za izvajanje pouka, domača športna društva kakovostnega športa, domača športno rekreativna društva, druge interesne skupine ter občanke in občani vseh starostnih skupin kakor tudi druga društva in posamezniki izven Občine Gornja Radgona. Dvorana je namenjena tudi za kulturne in koncertne dogodke.

Sredstva v višini 107.845,59 eur so se zagotavljala za obratovalne stroške večnamenske športne dvorane. Porabila so se v višini 91.865,13 eur. Nekaj zahtevkov ni bilo plačanih zaradi likvidnostnih težav in zato bremenijo proračun leta 2024.

18059002 Programi za mladino	(14.500 €) 6.999 €
-------------------------------------	---------------------------

180590 Program za mladino- javni razpis	(7.000 €) 6.999 €
--	--------------------------

Proračunska postavka je namenjena izvedbi javnega razpisa za sofinanciranje mladinskih programov in projektov v Občini Gornja Radgona na podlagi Pravilnika o merilih in kriterijih za sofinanciranje mladinskih programov in projektov v Občini Gornja Radgona. Na javni razpis se lahko prijavijo vsa mladinska društva v Gornji Radgoni. V letu 2023 smo za ta namen zagotovili sredstva v višini 7.000,00 eur in jih porabili v višini 6.999,18 eur. Sredstva so bila nakazana dvema organizacijama.

180593 Program za mladino- mladinski svet	(7.500 €) 0 €
--	----------------------

Predvidena sredstva na tej postavki so namenjena delovanju mladinskega sveta Gornja Radgona, ki je hkrati združenje radgonskih mladinskih društev in povezovalni člen med mladinskimi društvi in mladinskim centrom. Občina Gornja Radgona zagotavlja sofinanciranje delovanja Mladinskega sveta.

Na postavki prav tako zagotavljamo sredstva za dogodek Športaj s klinko.

Športaj s Klinko je dogodek, s katerim je Študentsko-mladinski klub Klinka že v letu 2011 želela spodbuditi mlade k aktivnemu preživljanju prostega časa in jim predstaviti raznolike športne aktivnosti, ki do tedaj niso bile na voljo v našem okolju. S tem projektom so v prvi vrsti želeli poudariti pomembnost medsebojnega druženja in sodelovanja. V teh 13 letih so s svojo zagnanostjo in pripravljenostjo ustvarili dogodek, ki vedno znova pritegne množico ljudi in upraviči svoj naziv »največje tradicionalne ekstremne prireditve v Pomurju«. Žal se v letu 2023 niso prijavi na razpis.

19 IZOBRAŽEVANJE	(2.888.438 €) 2.486.280 €
-------------------------	----------------------------------

1902 Varstvo in vzgoja predšolskih otrok	(2.067.413 €) 1.867.264 €
---	----------------------------------

19029001 Vrtci	(2.067.413 €) 1.867.264 €
-----------------------	----------------------------------

190202 Dejavnost javnih vrtcev- domači vrtci	(1.597.955 €) 1.530.957 €
---	----------------------------------

V skladu z 28. členom Zakona o vrtcih se iz proračuna lokalne skupnosti krije razlika med ceno programov in plačilom staršev. Cena zajema plače, prejemke, davke in prispevke za zaposlene v vrtcih, sredstva za prehrano otrok in zaposlenih in sredstva za material in storitve v skladu z normativi in standardi. Sredstva za zgoraj navedene namene zagotavlja občina za starše, ki imajo na njenem območju stalno prebivališče.

V svojem finančnem načrtu 2022 je Vrtec Manka Golarja Gornja Radgona na svoji odhodkovni strani načrtoval naslednje stroške, ki se zajemajo v ceno programov:

- Stroške dela (BODII, regres za letni dopust, prevoz na delo in iz dela, jubilejne nagrade, KAD, solidarnostne pomoči),
- Funkcionalne stroške objektov (poraba kuriv in stroški ogrevanja, električna energija, poraba druge energije-plin, voda in komunalne storitve, odvoz smeti, čistilni material in storitve, tekoče vzdrževanje poslovnih objektov, tekoče vzdrževanje komunikacijske opreme in računalnikov, zavarovalne premije, varovanje objektov, goriva in maziva za prevozna sredstva, pristojbine za registracijo vozil, vzdrževanje in popravila vozil),
- Funkcionalne stroške osnovne dejavnosti (didaktični material, stroški zdravniških pregledov zaposlenih, stroški zdravstvenih storitev, zdravila, ortopedski pripomočki, saniteni material, hišno perilo, pisarniški material in storitve, plačilo storitev organizacijam, pooblaščenim za plačilni promet, plačilo bančnih storitev, časopisi, revije, knjige, strokovna literatura, telefonske storitve in storitve telekomunikacije, poštna storitve),
- Drugi specifični namenski stroški (drugi splošni material, službena obleka in obutev, knjige, CD, založniške in tiskarske storitve, stroški oglaševalskih storitev, računalniške storitve, svetovalne storitve, dnevnic za službena potovanja, stroški konferenc, seminarjev in simpozijev, članarine v domačih neprofitnih institucijah, najemnine in zakupnine),

- Stroški živil za otroka, ki se pri izračunu cene določijo na podlagi števila obrokov, ki jih vrtec zagotavlja na otroka v posameznih programih.

Občina Gornja Radgona je tudi v letu 2023 v skladu s sklepom občinskega sveta z dne 30.6.2005, izven ekonomske cene zagotovila sredstva za:

- dodatno strokovno pomoč,
- del zaposlitve knjižničarke. Gre za delavko, ki ji je v skladu z odločbo ZPIZ priznana invalidnost in ne more več opravljati vseh del in nalog, ki jih zahteva delo v oddelku, zato je razporejena na delovno mesto knjižničarke, v primeru bolniških in letnih dopustov pa v skladu z določili odločbe ZPIZ pomaga tudi v oddelkih,
- odpravnino delavcev, ki se bodo predvidoma upokojili,
- sodne stroške izterjav in
- investicije.

V letu 2023 so bila Vrtcu Manka Golarja Gornja Radgona izplačana sredstva v skupnem znesku 1.530.956,92 eur.

190203 Dejavnost javnih vrtcev-ostali vrtci **(85.000 €) 64.529 €**

Občina je na podlagi 28. člena Zakona o vrtcih dolžna zagotavljati razliko med ceno programov in plačilom staršev tudi za otroke, ki so vključeni v vrtce izven Občine Gornja Radgona in imajo stalno prebivališče v Občini Gornja Radgona. Za plačilo razlike med ceno programov in plačili staršev smo tako v proračunu za leto 2023 zagotovili sredstva za otroke vključene v Benedikt, Sveti Jurij ob Ščavnici, Murska Sobota, Radenci, Žalec,...

Občina Gornja Radgona pa poleg razlike v ceni, tudi v letu 2023 v skladu s sklepom občinskega sveta z dne 30.6.2005, izven ekonomske cene zagotavlja sredstva za delo mobilnega defektologa v drugih vrtcih, za otroke s posebnimi potrebami, ki to pomoč potrebujejo.

Za predmetne namene smo v proračunu za leto 2022 zagotovili sredstva v skupni višini 85.000,00 eur in jih porabili v višini 64.528,85 eur. Kar precej računov je ostalo neplačanih zaradi likvidnostnih težav in zato bremenijo strošek leta 2024.

190209 Vrtec pri OŠ dr. Antona Trstenjaka Negova **(372.258 €) 271.778 €**

S 01.09.2019 se je k OŠ dr. Antona Trstenjaka Negova priključila enota Vrtca Manka Golarja v Negovi.

V skladu z 28. členom Zakona o vrtcih se iz proračuna lokalne skupnosti krije razlika med ceno programov in plačilom staršev. Cena zajema plače, prejemke, davke in prispevke za zaposlene v vrtcih, sredstva za prehrano otrok in zaposlenih in sredstva za material in storitve v skladu z normativi in standardi. Sredstva za zgoraj navedene namene zagotavlja občina za starše, ki imajo na njenem območju stalno prebivališče.

V proračunskem letu 2022 smo na odhodkovni strani vrtca načrtovali stroške, ki se zajemajo v ceno programov in sicer za:

- Stroške dela (BODII, regres za letni dopust, prevoz na delo in iz dela, jubilejne nagrade, KAD, solidarnostne pomoči),
- Funkcionalne stroške objektov (poraba kuriv in stroški ogrevanja, električna energija, poraba druge energije-plin, voda in komunalne storitve, odvoz smeti, čistilni material in storitve, tekoče vzdrževanje poslovnih objektov, tekoče vzdrževanje komunikacijske opreme in računalnikov, zavarovalne premije, varovanje objektov, goriva in maziva za prevozna sredstva, pristojbine za registracijo vozil, vzdrževanje in popravila vozil),
- Funkcionalne stroške osnovne dejavnosti (didaktični material, stroški zdravniških pregledov zaposlenih, stroški zdravstvenih storitev, zdravila, ortopedski pripomočki, sanitetni material, hišno perilo, pisarniški material in storitve, plačilo storitev organizacijam, pooblaščenim za plačilni promet, plačilo bančnih storitev, časopisi, revije, knjige, strokovna literatura, telefonske storitve in storitve telekomunikacije, poštna storitve),
- Druge specifične namenske stroške (drugi splošni material, službena obleka in obutev, knjige, CD, založniške in tiskarske storitve, stroški oglaševalskih storitev, računalniške storitve, svetovalne storitve, dnevnicke za službena potovanja, stroški konferenc, seminarjev in simpozijev, članarine v domačih neprofitnih institucijah, najemnine in zakupnine),
- Stroške živil za otroka, ki se pri izračunu cene določijo na podlagi števila obrokov, ki jih vrtec zagotavlja na otroka v posameznih programih. Vključeni so tudi stroški živil, katere vrtec preko izdanih računov poravnava OŠ Negova

Občina Gornja Radgona je tudi v letu 2023 izven ekonomske cene zagotovila sredstva za:

- dodatno strokovno pomoč,
- sodne stroške izterjav
- investicije

V letu 2023 smo na postavki zagotovili sredstva v višini 372.258,08 eur in jih porabili v višini 271.778,46 eur.

190210 Vrtec Negova- investicija	(12.200 €) 0 €
Sredstva so rezervirana za pripravo projekta za gradnjo prizidka pri OŠ dr. Antona Trstenjaka - vrtec. V letu 2023 realizacije plačila ni bilo, projekti so v pridobivanju.	
1903 Primarno in sekundarno izobraževanje	(501.025 €) 388.827 €
19039001 Osnovno šolstvo	(429.737 €) 321.390 €
190301 Osnovna šola Gornja Radgona	(227.680 €) 162.461 €
Osnovni šoli Gornja Radgona smo v letu 2023 namenili sredstva za stroške vezane na objekt matične šole (stroški električne energije, stroški ogrevanja, stroški za plin, stroški vodarine, kanalščine, odvoz smeti, telekomunikacijske storitve, stroški varovanja objekta, stroški čistilnega materiala, tekočega vzdrževanja, stroški revizije in stroški varstva pri delu) v vrednosti 227.680,00 eur, tako kot v vseh prejšnjih letih, tudi stroške plač iz naslova nadstandardnega programa v vrednosti 66.432,16 eur. Večji del stroškov, ki so del leta 2023, je ostalo neplačanih zaradi težav z likvidnostjo.	
190302 Osnovna šola dr. Antona Trstenjaka Negova	(120.054 €) 98.205 €
Osnovni šoli dr. Antona Trstenjaka Negova smo v letu 2023 zagotavljali sredstva za stroške vezane na objekt (stroški električne energije, stroški ogrevanja, stroški za plin, stroški vodarine, kanalščine, odvoz smeti, telekomunikacijske storitve, stroški varovanja objekta, stroški čistilnega materiala, tekočega vzdrževanja, stroški varstva pri delu) v višini 52.341,56 eur, stroške plač iz naslova nadstandardnega programa v višini 6.051,40 eur in stroške investicij v višini 39.811,98 eur. Prenesenih obveznosti za investicijske transfere iz leta 2022 je bilo 22.432,43 eur. Prenašajo pa se neplačani stroški leta 2023 v leto 2024.	
190308 Vzdrževanje javnih zavodov	(74.294 €) 55.313 €
Sredstva v višini 55.312,67 eur so se namenila za vzdrževanje javnih zavodov. Porabili smo jih za inštalaterska dela v OŠ dr. Antona Trstenjaka Negova, kjer je prišlo do obsežne sanacije osnovne šole zaradi izliva vode.	
190324 Podružnična šola za izobraž.in usposab.otrok s posebnimi potrebami dr.Janka Šlebingerja Gornja Radgona	(7.709 €) 5.412 €
Glede na to, da je podružnična šola del OŠ Gornja Radgona, katere dejavnost financirajo vse štiri občine ustanoviteljice bivše OŠ dr. Janka Šlebingerja, je za financiranje podružnične šole formirana posebna postavka, na kateri načrtujemo sofinanciranje materialnih stroškov dela stavbe OŠ Gornja Radgona, ki ga uporablja za svoje delovanje podružnična šola. V letu 2023 smo za obratovalne stroške in stroške vzdrževanja podružnične šole Gornja Radgona, namenili sredstva v višini 5.411,81 eur.	
19039002 Glasbeno šolstvo	(71.288 €) 67.437 €
190303 Glasbena šola Gornja Radgona	(57.279 €) 53.427 €
Na podlagi 82. člena Zakona o organizaciji in financiranju vzgoje in izobraževanja, se iz sredstev lokalne skupnosti v skladu z normativi in standardi glasbenim šolam zagotavljajo tudi: sredstva za nadomestilo stroškov delavcem v skladu s kolektivno pogodbo. V okviru sredstev za izvajanje programov Glasbene šole Gornja Radgona, se šoli v celoti zagotavljajo sredstva za materialne stroške objekta in stroške dela, določene v Zakonu o organiziranju in financiranju vzgoje in izobraževanja. Občina zagotavlja tudi sredstva za udeležbo na tekmovanjih. V proračunu za leto 2023 smo Glasbeni šoli Gornja Radgona zagotavljali: <ul style="list-style-type: none"> - sredstva za plače in druge izdatke zaposlenim (prevoz in prehrana) v višini 27.446,86 eur - sredstva za izdatke za blago in storitve (električna energija, stroški ogrevanja, čiščenja in vzdrževanja, varstvo pri delu, revizija, zdravstveni pregledi, nastopi, revije in tekmovanja ter najem plesne dvorane) – 24.759,71 eur in - sredstva za investicijske transfere (nakup instrumentov)- 1.220,67 eur. Del stroškov je ostal neplačan in bremeni leto 2024.	
190310 Sofinanciranje ostalih šol	(3.308 €) 3.308 €
Na podlagi 86. člena Zakona o organizaciji in financiranju vzgoje in izobraževanja (ZOFVI), so se na postavki zagotavljala sredstva v višini 3.308,34 eur za sofinanciranje materialnih stroškov ostalih šol, katere obiskujejo učenci občine Gornja Radgona. V letu 2023 smo krili stroške v OŠ IV Murska Sobota, OŠ Cvetka Golarja Ljutomer in Waldorfski šoli Maribor.	

190343 Zasebna glasbena šola Maestro	(10.701 €) 10.701 €
<p>Na tej postavki so predvidena sredstva za sofinanciranje dela Zasebne glasbene šole Maestro. V skladu s 86. členom Zakona o organizaciji in financiranju vzgoje in izobraževanja (ZOFVI) pripadajo zasebnim glasbenim šolam sredstva v skladu z normativi in standardi, ki veljajo za javne šole in sicer v višini 85 %. Zasebnim šolam ne pripadajo sredstva za investicije, investicijsko vzdrževanje in opremo. V letu 2023 so bila planirana in nakazana sredstva za delovanje Zasebne glasbene šole Maestro v višini 10.701,00 eur.</p>	
1906 Pomoči šolajočim	(320.000 €) 230.189 €
19069001 Pomoči v osnovnem šolstvu	(314.000 €) 226.114 €
190650 Regresiranje prevozov učencev	(300.000 €) 212.114 €
<p>V skladu s 56. členom Zakona o osnovni šoli ima učenec pravico do brezplačnega prevoza, če je njegovo prebivališče oddaljeno več kot štiri kilometre od osnovne šole. Na podlagi navedenega člena ima učenec pravico do brezplačnega prevoza ne glede na oddaljenost njegovega prebivališča od osnovne šole v 1. razredu, v ostalih razredih pa, če pristojni organ za preventivo v cestnem prometu ugotovi, da je ogrožena varnost učenca na poti v šolo. Učenec, ki obiskuje osnovno šolo zunaj šolskega okoliša, v katerem prebiva ima pravico do povračila stroškov, ki bi mu pripadala, če bi obiskoval osnovno šolo v šolskem okolišu v katerem prebiva. Otroci s posebnimi potrebami imajo pravico do brezplačnega prevoza ne glede na oddaljenost njihovega prebivališča od osnovne šole, če je tako določeno v odločbi o usmeritvi.</p> <p>Na postavki smo v letu 2023 zagotovili in porabili sredstva v višini 212.114,49 eur. Velik del stroškov prevoznikom ni bil plačan in zato bremeni leto 2024.</p>	
190652 Novoletno obdarovanje otrok	(14.000 €) 14.000 €
<p>Občina Gornja Radgona je tudi v letu 2023 iz proračuna zagotovila sredstva za nabavo daril ob praznovanju božiča in novega leta, in sicer za otroke, ki imajo stalno prebivališče v Občini Gornja Radgona. Sredstva v vrednosti 14.000,00 eur so se razdelila OŠ Gornja Radgona, OŠ dr. Antona Trstenjaka Negova, Vrtcu Manka Golarja Gornja Radgona in Društvu prijateljev mladine Gornja Radgona.</p>	
19069003 Štipendije	(1.000 €) 0 €
190661 Ustanova dr. Antona Trstenjaka	(1.000 €) 0 €
<p>Občina Gornja Radgona je članica Ustanove dr. Antona Trstenjaka, katere osnovno poslanstvo je pospeševanje vsestranskega razvoja Prlekije, Slovenskih goric in Haloz. Filozofija poslanstva temelji na znanstvenem in humanističnem izročilu našega velikega rojaka akademika dr. Antona Trstenjaka. Svoje poslanstvo ustanova zasleduje s štipendiranjem magistrskega in doktorskega študija ter sofinanciranjem projektov s področja založniške, znanstvene, umetniške in kulturne dejavnosti posameznikov, društev in drugih organizacij iz območja Prlekije, Slovenskih goric in Haloz. Za plačilo članarine v Ustanovi dr. Antona Trstenjaka so bila v proračunu za leto 2023 namenjena sredstva v višini 1.000,00 eur vendar Ustanova ni poslala zahtevka zato do realizacije ni prišlo.</p>	
19069004 Študijske pomoči	(5.000 €) 4.075 €
190662 Nagrade šolajočim	(5.000 €) 4.075 €
<p>V skladu s Pravilnikom o priznanjih in nagradah v občini Gornja Radgona za zaključeno izobraževanje in izjemne dosežke v času izobraževanja (Uradno glasilo Občine Gornja Radgona, št. 1/2017 z dne 15.02.2017) se na podlagi prejetih vlog izplačujejo t. i. »nagrade šolajočim«.</p> <p>V letu 2023 smo za obravnavani namen zagotovili sredstva v višini 5.000,00 eur in jih porabili v višini 4.075,00 eur.</p>	
20 SOCIALNO VARSTVO	(650.232 €) 544.921 €
2002 Varstvo otrok in družine	(17.600 €) 13.400 €
20029001 Drugi programi v pomoč družini	(17.600 €) 13.400 €
200201 Sofinanciranje delovanja varne hiše	(3.600 €) 3.600 €
<p>Občina Gornja Radgona za svoje občane, na podlagi pogodbe o sofinanciranju, sofinancira delovanje varne hiše. V letu 2023 smo imeli za ta namen zagotovljena in porabljen sredstva v višini 3.600,00 eur.</p>	

200425 Pomoč staršem ob rojstvu otrok (14.000 €) 9.800 €

Občina Gornja Radgona je v letu 2023 v skladu s Pravilnikom o enkratni denarni pomoči ob rojstvu otroka v Občini Gornja Radgona dodelila sredstva 49 upravičencem, ki so zaprosili za enkratno denarno pomoč ob rojstvu otroka in sicer v skupni višini 9.800,00 eur.

2004 Izvajanje programov socialnega varstva (632.632 €) 531.521 €

20049003 Socialno varstvo starih (423.500 €) 350.459 €

200410 Regresiranje oskrbe v domovih (350.000 €) 281.068 €

Občina Gornja Radgona je v skladu z 99. členom Zakona o socialnem varstvu dolžna iz svojega proračuna financirati stroške storitev v zavodih za odrasle, kadar ima upravičenec prijavljeno stalno prebivališče v Občini Gornja Radgona in je delno ali v celoti oproščen plačila storitev institucionalnega varstva.

Za obravnavani namen smo v letu 2023 zagotovili sredstva v višini 350.000,00 eur in jih porabili v višini 281.067,64 eur. Ostalo je veliko neplačanih računov za oskrbnine v domov in sicer zaradi likvidnostnih težav občine, Ti stroški bremenijo leto 2024.

200412 Pomoč družini na domu (70.000 €) 67.079 €

Občina Gornja Radgona je v skladu s 43. členom Zakona o socialnem varstvu sprejela Odlok o javni službi pomoč družini na domu v Občini Gornja Radgona. V tem odloku je določeno, da obsega pomoč družini na domu socialno oskrbo za upravičence v primeru invalidnosti, starosti ter drugih primerih, ko socialna oskrba na domu lahko nadomesti potrebo po institucionalnem varstvu v zavodu. Občina Gornja Radgona zagotavlja izvajanje javne službe pomoči družini na domu preko Centra za socialno delo Gornja Radgona. Storitve te javne službe se financirajo iz cene, ki se oblikuje na način, ki ga določa Pravilnik o metodologiji za oblikovanje cen socialno varstvenih storitev. V letu 2023 smo za tovrstne namene zagotovili sredstva v višini 70.000,00 eur in jih porabili v višini 67.078,57 eur. Tudi tukaj je ostal del stroškov, ki bi sicer morali biti plačani v letu 2023, neplačan in zato bremenijo postavko v proračunu za leto 2024.

200413 Prostofer- projekt za mobilnost starejših (3.500 €) 2.313 €

Prostofer je projekt zavoda Zlata mreža. Je trajnostni vseslovenski prostovoljski projekt za mobilnost starejših, namenjen vsem tistim starejšim, ki ne vozijo sami, nimajo sorodnikov in imajo nizke mesečne dohodke, pa tudi slabše povezave z javnimi prevoznimi sredstvi. Prostofer jim omogoča lažjo dostopnost do zdravniške oskrbe, brezplačne prevoze do javnih uslug, trgovinskih centrov ipd.

Stroški zajemajo najem klicnega centra z brezplačno številko, ki povezuje lokalne prostoferje in uporabnike, podporo, medsebojno povezovanje, izobraževanje, namestitve računalniškega programa za sledenje prevozov in izdelavo različnih statističnih poročil ter navodila za uporabo in izobraževanje, letno poročilo o prevozih.

Za obravnavani namen je bilo v proračunu 2023 zagotovljenih 3.500,00 eur. Sredstva so se porabila v višini 2.313,12 eur za plačilo stroškov vodenja Prostofer.

20049004 Socialno varstvo materialno ogroženih (139.709 €) 111.692 €

200401 Subvencioniranje najemnin (105.000 €) 106.984 €

V skladu z 28. členom Zakona o uveljavljanju pravic iz javnih sredstev, Center za socialno delo ugotavlja upravičenost do subvencioniranja najemnine, medtem ko je Občina Gornja Radgona v skladu z 121. členom Stanovanjskega zakona in na podlagi izdanih odločb dolžna najemnino subvencionirati. Občina Gornja Radgona je v skladu z 121. členom Stanovanjskega zakona dolžna subvencionirati najemnino najemniku stanovanja, če njegov dohodek in dohodek oseb, ki so navedene v najemni pogodbi, ne presega višine njihovega minimalnega dohodka, povečanega za 30 % njihovega ugotovljenega dohodka in sicer znesek najemnine, pri izračunu, katerega se upošteva dejanska površina stanovanja, ki jo najemnik zaseda, vendar ne večja, kot znaša primerna površina glede na število oseb v stanovanju. Subvencija se določi največ v višini 80 % neprofitne najemnine. Za ta namen smo v letu 2023 zagotovili in porabili sredstva v višini 106.983,64 eur. Na postavki so knjiženi samo stroški za netržne oz. neprofitne najemnine. Za trne najemnine občina zalaga denar, ki ga naslednje leto država vrne v proračun.

200402 Enkratne denarne pomoči zaradi materialne ogroženosti (30.000 €) 0 €

Občina Gornja Radgona bi lahko v skladu s Pravilnikom o dodeljevanju občinskih enkratnih denarnih socialnih pomoči v občini Gornja Radgona v letu 2023 dodelila enkratne denarne pomoči občanom, ki imajo stalno prebivališče v Občini Gornja Radgona in ki jim je zaradi trenutne ogroženosti nujno potrebna finančna pomoč. Občinska denarna pomoč se lahko dodeli enkrat letno in je namenjena nakupu osnovnih življenjskih potrebščin, obratovalnih stroškov bivanja, doplačila zdravil, stroškov za ureditev minimalnih standardov bivanja za

premostitev trenutne materialne ogroženosti z upoštevanjem socialnih razmer upravičenca. Pomoč pri stroških šolanja pomeni nakup šolskih potrebščin, subvencioniranje letovanja otrok in mladostnikov ter šole v naravi za osnovnošolce in drugi stroški povezani z izobraževanjem otrok in mladostnikov. Izredna denarna pomoč je namenjena v izjemnih primerih kot so elementarne oz. naravne nesreče. V proračunu za leto 2023 so bila sredstva za obravnavane namene sicer zagotovljena v višini 30.000,00 eur vendar do realizacije ni prišlo. Konec leta dejansko ni bilo prostih sredstev za izplačilo denarnih pomoči.

200403 Plačilo pogrebnih stroškov nepreskrbljenih (4.709 €) 4.709 €

Občina Gornja Radgona mora v skladu z 20. členom Zakona o pokopališki in pogrebni dejavnosti ter o urejanju pokopališč, v primeru, da ni svojcev, plačati stroške pokopa. V letu 2023 je Občina Gornja Radgona v skladu z zakonom poravnala stroške treh pogrebov in za ta namen porabila sredstva v višini 4.708,74 eur.

20049006 Socialno varstvo drugih ranljivih skupin (69.423 €) 69.370 €

200203 Sofinanciranje Materinskega doma v Pomurju (3.253 €) 3.253 €

Svet Pomurske razvojne regije je na 60. redni seji v Murski Soboti, dne 15.01.2016, zavzel stališče in soglasno sprejel sklep, da podpira vzpostavitev prvega materinskega doma v Pomurju in da Pomurskim občinam priporoča, da podpišejo izjavo o podpori za prvi materinski dom.

Za ta namen smo v proračunu 2023 zagotovili in porabili sredstva v višini 3.253,29 eur.

200405 Sofinanciranje večgeneracijskega centra Pomurja (Zavod VITICA) (6.500 €) 6.500 €

Zavod za pomoč družini na domu Vitica Gornja Radgona deluje aktivno od novembra 2014. Deluje na področju storitve socialne oskrbe in storitve 24 urnega varovanja na daljavo. Izvaja program medgeneracijskega središča z dnevnim centrom aktivnosti, v katerega se dnevno vključuje nezanemarljivo število občanov Občine Gornja Radgona.

V letu 2023 smo za delovanje večgeneracijskega centra Pomurja, zagotovili in porabili sredstva v višini 6.500,00 eur.

200406 Sofinan.dnevnega centra za duševno zdravje IZA (Zavod VITICA) (8.405 €) 8.405 €

Glede na to, da so uporabniki medgeneracijskega središča tudi osebe s težavami v duševnem zdravju, je Zavod za pomoč družini na domu Vitica Gornja Radgona, v drugi polovici leta 2017 uvedel tudi program Dnevnega centra za duševno zdravje.

V letu 2023 smo za delovanje dnevnega centra za duševno zdravje IZZA namenili in porabili sredstva v višini 8.405,10 eur.

200407 Sofinanciranje socialno varstvenega programa LUČKA (Zavod VITICA) (799 €) 799 €

Zavod Vitica je tudi v letu 2023 izvajala socialno varstveni program, ki je namenjen preprečevanju in s tem zmanjševanju nasilja nad starejšimi v Pomurski regiji. Program je 80% sofinanciran s strani Ministrstva za delo, družino in socialne zadeve in 20% s strani lokalnih skupnosti (27 občin).

V proračunu za leto 2023 smo zagotovili in porabili sredstva v višini 798,90 eur.

200408 Sofinan.socialno varstvenega programa MOJ SPOMIN (Zavod VITICA) (1.342 €) 1.342 €

Zavod Vitica ima od leta 2019 vzpostavljeno Demenci prijazno točko, s pomočjo katere informira in ozavešča posameznike in celotno javnost o pojavu demence in možnih oblikah pomoči in podpore v skupnosti in širše. V programu bodo potekale aktivnosti informiranja in ozaveščanja o zgodnjih znakih demence in oblikah pomoči, opolnomočenje uporabnikov pred socialno izključenostjo, strokovna podpora pri reševanju socialnih stisk in težav, tako na osebni ravni, kot tudi v odnosih v družini in drugimi osebami, vpliv stereotipa o demenci, vzpostavitev skupin za samopomoč neposredno z osebo z demenco na njegovem domu in po potrebi z njegovimi svojci. Program je sofinanciran s strani MDDSZ za sofinanciranje socialnovarstvenih programov v letu 2022 ter posameznih občin UE Gornja Radgona v višini 20%.

V proračunu za leto 2023 smo zagotovili sredstva in porabili sredstva v višini 1.342,48 eur.

200409 Sofinan.socialno varstvenega programa Stanovanjska skupnost ZAVETJE (Zavod Vitica)(3.623 €) 3.623 €

Zavod Vitica je v letu 2021 pričel z izvajanjem razvojnega socialnovarstvenega programa Odprta stanovanjska skupina Zavetje- za osebe s težavami v duševnem zdravju, ki ga sofinancira MDDSZ in enake možnosti. V programu zagotavlja v okviru strokovno pomoč in podporo 4 osebam s težavami v duševnem zdravju v njihovem domačem okolju. Glavni namen programa je zagotavljanje celostne in individualizirane podpore uporabniku, preko katere se ga opolnomoči in usposobi za samostojno življenje in funkcioniranje v svoji bivalni enoti pri skrbi zase, urejanju bivalnih razmer in gospodinjstva, plačevanju položnic in urejanju osebnih zadev. Program

je sofinanciran s strani MDDSZ za sofinanciranje socialnovarstvenih programov v letu 2023 ter posameznih občin UE Gornja Radgona v višini 20%.

V proračunu za leto 2023 smo zagotovili in porabili sredstva v višini 3.623,13 eur.

200414 Sofinanciranje programa VIŠKI HRANE (Zavod VITICA) (1.000 €) 1.000 €

Zavod Vitica od leta 2020 izvaja program »Viški hrane« na podlagi pogodbe o sodelovanju s trgovino Hofer, d.o.o. V okviru programa poteka dnevno razdeljevanje prehranskih artiklov (pekovski izdelki, sadje, zelenjava ter občasno suhi riž, testenine) posameznikom in družinam v UE Gornja Radgona, ki si hrano težko zagotavljajo. Stroški izvedbe programa se iz leta v leto povečujejo, v trenutnem času pa se zaradi epidemioloških razmer zahtevajo stroga zaščitna pravila, zaradi česar je potreben dodaten nakup nosilnih in pakirnih vreč, rokavic, razkužil, zaščitnih mask in drugih zaščitnih sredstev. Zavod Vitica v letu 2022 zaradi najema dodatnih poslovnih prostorov sama ne bo več sposobna financirati programa Viški hrane.

V proračunu za leto 2023 smo zagotovili in porabili sredstva v višini 1.000,00 eur.

200415 Dnevni center za otroke in mladostnike VITKO G.Radgona(Zavod VITICA) (5.500 €) 5.500 €

Pogodba o delovanju dnevnega centra VITKO je bila podpisana v letu 2022, sredstva v višini 5.500,00 eur pa so bila vključena v Proračun 2023 in so bila porabljena v ta namen.

200423 Sofinanciranje programov RKS OO G.Radgona (29.000 €) 29.000 €

Na podlagi razdelitve Občina Gornja Radgona, Občina Radenci, Občina Sveti Jurij ob Ščavnici in Občina Apače so bili določeni deleži sofinanciranja Rdečega križa Slovenije. Občina Gornja Radgona je dolžna financirati 42,89 % vseh sredstev, in sicer plačo za 1,5 zaposlene ter materialne stroške. Občina že več let krije tudi stroške organizacije in izvedbe srečanj občanov v tednu starejših kot oblike navezovanja stikov in druženja.

Za ta namen smo v letu 2023 zagotovili in porabili sredstva v višini 29.000,00 eur.

200427 Sofinanciranje ostalih humanitarnih društev (10.000 €) 9.947 €

Občina Gornja Radgona je v skladu s Pravilnikom o merilih in kriterijih za sofinanciranje izvedbe programov na področju socialnega in zdravstvenega varstva dolžna sofinancirati prostovoljne in neprofitne organizacije ter društva, ki izvajajo programe s področja socialnega in zdravstvenega varstva in skrbijo za zdravje občanov oziroma svojih članov. V letu 2023 so se sredstva v višini 9.946,76 eur nakazala večim organizacijam.

22 SERVISIRANJE JAVNEGA DOLGA (1.114.737 €) 1.097.791 €

2201 Servisiranje javnega dolga (1.114.737 €) 1.097.791 €

22019001 Obveznosti iz naslova financiranja izvrševanja proračuna (1.114.737 €) 1.097.791 €

220101 Plačilo obresti od najetih kreditov na domačem trgu (319.436 €) 302.490 €

V letu 2023 smo za plačilo stroškov, povezanih z zadolževanjem in obresti od najetih kreditov na domačem trgu zagotovili sredstva v skladu z obstoječimi amortizacijskimi načrti v skupni višini 302.489,80 eur. Napram letu 2022 se je znesek skoraj potrojil.

220102 Odplačila glavnice od dolgoročnih kreditov (795.301 €) 795.301 €

V sprejetem proračunu smo planirali odplačilo dolga v višini 795.300,76 eur in ga skladno z amortizacijskimi načrti, v višini 795.300,76 eur tudi realizirali.

23 INTERVENCIJSKI PROGRAMI IN OBVEZNOSTI (392.583 €) 268.140 €

2302 Posebna proračunska rezerva in programi pomoči v primerih nesreč (373.495 €) 268.140 €

23029001 Rezerva občine (70.000 €) 70.000 €

230201 Proračunska rezerva občine (70.000 €) 70.000 €

V proračunu za leto 2023 so bila predvidena sredstva za izločanje v proračunsko rezervo v višini 70.000,00 eur. Sredstva proračunske rezerve se uporabljajo za financiranje izdatkov za odpravo posledic naravnih nesreč: potres, poplava, zemeljski plaz, snežni plaz, visok sneg, močan veter, toča, žled, pozeba, suša, množični pojav nalezljive človeške, živalske ali rastlinske bolezni, druge nesreče, ki jih povzročajo naravne sile in ekološke nesreče.

V letu 2023 so se sredstva proračunske rezerve tudi delno za sanacijo cest po neurjih. O tem je več podrobno opisano v obrazložitvah pri točki 2.1.5.

23029002 Posebni programi pomoči v primerih nesreč	(303.495 €) 198.140 €
230214 Odprava posledic škode na GJI - naravne nesreče 4.8.2023	(35.507 €) 0 €
230216 Odprava posledic plazov - naravne nesreče pred 4.8.2023	(34.848 €) 0 €
230217 Odprava posledic škode na GJI - naravne nesreče pred 4.8.2023	(5.000 €) 0 €
230218 Odprava posledic škode na cestah - naravne nesreče pred 4.8.2023	(30.000 €) 0 €

Občina je pridobila avansna sredstva za odpravo posledic naravnih nesreč, ki se bodo kot neporabljena sredstva prenašala v leto 2024. Gre za strogo namenska sredstva.

Ta sredstva so prikazana na PP 230214, 230216, 230217, 230218 v skupni višini 105.355 eur.

230231 Odprava posledic naravnih nesreč 1.zahtevk	(53.253 €) 53.253 €
230232 Odprava posledic naravnih nesreč 2.zahtevk	(90.437 €) 90.437 €
230233 Odprava posledic naravnih nesreč 3.zahtevk	(12.620 €) 12.620 €
230234 Odprava posledic naravnih nesreč 4.zahtevk	(10.772 €) 10.772 €
230235 Odprava posledic naravnih nesreč 5.zahtevk	(31.059 €) 31.059 €

Stroški intervencij za odpravo posledic letošnjih neurij so bili pokriti direktno z nakazili iz državne rezerve (to so PP 230231, 230232, 230233, 230234, 230235) v skupni višini 198.140,21 eur.

2303 Splošna proračunska rezervacija	(19.088 €) 0 €
23039001 Splošna proračunska rezervacija	(19.088 €) 0 €

230310 Splošna proračunska rezervacija občine	(19.088 €) 0 €
--	-----------------------

Sredstva se prerazporejajo v finančne načrte drugih neposrednih uporabnikov. Podroben prikaz pri točki 2.1.6.

4001 MEDOBČINSKI INŠPEKTORAT (112.445 €) 107.040 €

06 LOKALNA SAMOUPRAVA	(112.445 €) 107.040 €
0603 Dejavnost občinske uprave	(112.445 €) 107.040 €
06039001 Administracija občinske uprave	(112.445 €) 107.040 €

060310 Plača in drugi izdatki zaposlenim-medobčinski inšpektorat	(100.820 €) 97.406 €
---	-----------------------------

V medobčinskem inšpektoratu in redarstvu so bili v letu 2023 zaposleni občinski inšpektor in dva občinska redarja. Za plače, prispevke, regres, delovno uspešnost, nadurno delo, kolektivno dodatno pokojninsko zavarovanje, zdravniške preglede, dnevnice in druge prejemke zaposlenih na medobčinskem inšpektoratu, so se v letu 2023 zagotovila in porabila sredstva v višini 97.406,11 eur.

060311 Materialni stroški - medobčinski inšpektorat	(11.625 €) 9.633 €
--	---------------------------

Na postavki se evidentirajo materialni stroški, ki so potrebni za redno delovanje medobčinskega inšpektorata. V proračunu za leto 2023 so bila za ta namen zagotovljena sredstva v skupni višini 11.625,00 eur in porabljena v višini 9.633,39 eur za pisarniški material, strokovno literaturo, uniforme in službeno obleko, telefon, poštna storitve, goriva in maziva za prevozna sredstva, vzdrževanje in popravila vozil, tekoče vzdrževanje komunikacijske opreme, seminarje in članarine.

2.2.3.2 NEPOSREDNI PRORAČUNSKI UPORABNIK: KRAJEVNA SKUPNOST GORNJA RADGONA

1. POROČILO O DOSEŽENIH CILJIH IN REZULTATIH

Prihodki KS Gornja Radgona za leto 2023 so znašali 100.844,41€ in odhodki 97.817,33€. Presežek prihodkov nad odhodki znaša 3.027,08€ in se prenese v finančni načrt za leto 2024.

Prihodkov iz naslova pokopališča je bilo 64.082,52€ in so se nekoliko povišali napram lanskem letu zaradi izterjav. KS Gornja Radgona je v letu 2023 prodala kapitalski delež v družbi Panonica v višini 28.348,80€.

Odhodki:

PP020210 - Stroški plačilnega prometa

Plan: 15,00 eur, realizacija: 12,85 eur

Krajevna skupnost ima odprt svoj podračun na Upravi za javna plačila, ta si za svoje storitve zaračunava provizijo za izvajanje plačilnega prometa.

PP040361 - Dotacije drugim organizacijam

Plan: 2.000,00 eur, realizacija: 1.855,26 eur

Krajevna skupnost na podlagi vlog društev in zavodov prispeva manjša sredstva za izvajanje srečanj, prireditev in podobno.

PP060201 - Materialni stroški

Plan: 8.097,46 eur, realizacija: 4.999,10 eur

V postavki so zajeti izdatki oziroma stroški za nemoteno delovanje in izvajanje nalog krajevne skupnosti in njenih programov (stroški pisarniškega materiala, poštnine, vode, električne energije, zavarovanja, vzdrževanja,...).

PP060210 - Sejnine članom KS

Plan: 2.635,00 eur, realizacija: 2.632,55 eur

Svet krajevne skupnosti Gornja Radgona šteje deset članov. V postavki so zajeta izplačila sejin članicam in članom sveta KS. V letu 2023 se je svet KS sestel na eni (1) izredni seji dne, 16. 1. 2024 in treh (3) rednih sejah; 22. 5. 2023, 6. 6. 2023 in 10. 11. 2023. V postavki je zajeto tudi izplačilo sejinne zadnje, 12. seje KS v mandatnem obdobju 2018-2022 ter 1.seje za mandatno obdobje 2022-2026, ki sta bile opravljene v mesecu decembru 2022 in se je izplačilo teh dveh sej preneslo v leto 2023.

PP130250-1 – Javna razsvetljava/namenska sredstva

Plan: 28.348,80, realizacija: 28.348,80 eur

Postavka izkazuje odhodek, katerega je krajevna skupnost, na podlagi sklepa sveta, prenesla na račun Občine Gornja Radgona za ureditev javne razsvetljave.

PP160301 - Tekoče vzdrževanje pokopališča

Plan: 61.166,09 eur, realizacija: 52.150,27 eur

Krajevna skupnost ureja in vzdržuje pokopališče v Gornji Radgoni. V postavki je planirano tekoče vzdrževanje pokopališča in mrliške vežice. Pod tekoče vzdrževanje spada odvoz smeti, elektrika za mrliško vežico, vodarina, košnja trave in vsa druga vzdrževalna dela, ki jih za krajevno skupnost opravlja Vrbnjak Lidija d.o.o. Do 31.12.2023 so bile vse planirane naloge izvedene.

PP160302 - Investicijsko vzdrževanje pokopališča

Plan: 45.416,90 eur, realizacija: 7.818,50 eur

V letu 2023 se je na novem delu pokopališča uredila nova tlakovana pot. Ostanek sredstev se prenese v leto 2024.

2.2.3.3 NEPOSREDNI PRORAČUNSKI UPORABNIK: KRAJEVNA SKUPNOST ČREŠNJEVCI - ZBIGOVCI

1. POROČILO O DOSEŽENIH CILJIH IN REZULTATIH

Prihodki KS Črešnjevci – Zbigovci za leto 2023 so znašali 3.346,05€ in odhodki 7.385,00€. Presežek odhodkov nad prihodkov višini 4.038,95€ se je pokrnil iz presežka iz preteklih let.

Odhodki:

PP020211 – Plačila storitev UJP

Plan: 10,00 eur, realizacija: 4,25 eur

Krajevna skupnost ima odprt svoj podračun na Upravi za javna plačila, ta si za svoje storitve zaračunava provizijo za izvajanje plačilnega prometa.

PP040366 - Dotacije drugim organizacijam

Plan: 2.000,00 EUR, realizacija: 2.000,00 EUR

Krajevna skupnost, na podlagi vlog društev in organizacij prispeva manjša sredstva za izvajanje srečanj, prireditev in podobno.

PP060202 - Materialni stroški

Plan: 9.533,40 eur, realizacija: 3.975,22 eur

V postavki so zajeti stroški, s katerimi zagotavljamo delovanje in izvajanje nalog krajevne skupnosti in njenih programov. V postavko so vključeni materialni stroški in vzdrževanje poslovnih objektov (strošek električne energije, vode, čiščenja, telefonije, ogrevanja, zavarovanje poslovnih prostorov,...).

PP060217 - Sejnine članom sveta KS

Plan: 2.200,00 eur, realizacija: 1.405,53 eur

Svet KS Črešnjevci-Zbigovci šteje sedem članov. V postavki so zajeta izplačila sejin 1. seje iz meseca decembra 2022 ter treh (3) rednih sej v letu 2023, ki so bile dne, 25. 5. 2023, 11. 9. 2023 in 10. 11. 2023.

2.2.3.4 NEPOSREDNI PRORAČUNSKI UPORABNIK: KRAJEVNA SKUPNOST NEGOVA

1. POROČILO O DOSEŽENIH CILJIH IN REZULTATIH

Prihodki KS Negova za leto 2023 so znašali 13.479,64€ in odhodki 15.318,81€.

Presežek odhodkov nad prihodki v letu 2023 znaša 1.839,17€ in se je pokrila iz presežka preteklih let.

Prihodkov iz naslova pokopališča je bilo 9.522,59€.

Odhodki:

PP020212 - Plačila storitev UJP

Plan: 10,00 eur, realizacija: 7,50 eur

Krajevna skupnost ima odprt svoj podračun na Upravi za javna plačila, ta si za svoje storitve zaračunava provizijo za izvajanje plačilnega prometa.

PP040363 - dotacije drugim organizacijam

Plan: 1.000,00 eur, realizacija: 0,00 eur

Krajevna skupnost v letu 2023 ni dodelila nobenih finančnih sredstev društvom ali organizacijam na območju krajevne skupnosti..

PP060203 - Materialni stroški

Plan: 4.650,23 eur, realizacija 1.929,82 eur

V postavki so zajeti stroški za tekoče delovanje in izvajanje nalog krajevne skupnosti in njenih programov. Med materialne stroške so vključeni stroški električne energije, pisarniškega materiala, vode, odvoza smeti, telefonija, čiščenje, zavarovanje posl. prostora,..).

PP060211 - Sejnine članom sveta KS

Plan: 2.300,00 eur, realizacija 1.514,54 eur

Svet KS Negova šteje devet članov. V postavki so zajeta izplačila sejin; 1. seje iz meseca decembra 2022 ter treh (3) rednih sej v letu 2023, ki so bile dne, 9. 5. 2023, 26. 9. 2023 in 8. 11. 2023.

PP160303 – Tekoče vzdrževanje pokopališča

Plan: 10.358,03 eur, realizacija: 8.304,55 eur

Krajevna skupnost ureja in vzdržuje pokopališče v Negovi. V postavki so zajeti stroški odvoza odpadkov, električne energije za pokopališče in staro mrliško vežico, vodarina, košnja trave oziroma tekoče vzdrževanje pokopališča.

PP160304 - Investicijsko vzdrževanje pokopališča

Plan: 27.465,97 eur, realizacija 3.562,40 eur

V letu 2023 predstavlja postavka strošek nabave 100 kos stolov za potrebe nove mrliške vežice na pokopališču Negova. Ostanek sredstev se prenese v leto 2024.

2.2.3.5 NEPOSREDNI PRORAČUNSKI UPORABNIK: KRAJEVNA SKUPNOST SPODNJI IVANJCI

1. POROČILO O DOSEŽENIH CILJIH IN REZULTATIH

Prihodki KS Spodnji Ivanjci za leto 2023 so znašali 7.247,73€ in odhodki 9.086,12€. Presežek odhodkov nad prihodki znaša 1.838,39€ in se pokriva iz presežka preteklih let. Prihodki od najemnin so v letu 2023 znašali 3.423,24€ in se namenjujejo za delovanje društev in organizacij na območju KS.

Odhodki:

PP020213 - Stroški plačilnega prometa

Plan: 13,00 eur, realizacija: 2,35 eur

Krajevna skupnost ima odprt svoj podračun na Upravi za javna plačila, ta si za svoje storitve zaračunava provizijo za izvajanje plačilnega prometa.

PP040364 - Dotacije drugim organizacijam

Plan: 5.000,00 eur, realizacija: 4.800,00 eur

Krajevna skupnost na podlagi vlog društev in organizacij prispeva (na podlagi prejetih vlog in potrjenih sklepov sveta KS) sredstva za izvajanje raznoraznih srečanj in prireditev društev.

PP060204 - Materialni stroški

Plan: 3.242,62 eur, realizacija 2.790,47 eur

V postavki so zajeti izdatki za tekoče delovanje in izvajanje nalog krajevne skupnosti in njenih programov. V ta program so vključeni materialni stroški (električna energija, nabava pisarniškega materiala in poštne storitve, zavarovanje objekta ter redno vzdrževanje poslovnega objekta KS.

PP060212 - Sejnine članom sveta KS

Plan: 1.700,00 eur, realizacija: 1.493,30 eur

Svet krajevne skupnosti Spodnji Ivanjci šteje šest članov. V postavki so zajeta izplačila sejin. Svet KS se je v letu 2023 sestal na štirih (4) rednih sejah, in sicer 24. 1. 2023, 30. 5. 2023, 12. 09. 2023 in 12. 12. 2023. Postavka vključuje tudi izplačilo 1. seje sveta KS, ki je bila v decembru 2022.

2.2.3.6 NEPOSREDNI PRORAČUNSKI UPORABNIK: KRAJEVNA SKUPNOST SPODNJA ŠČAVNICA

1. POROČILO O DOSEŽENIH CILJIH IN REZULTATIH

Prihodki KS Spodnja Ščavnica za leto 2023 so znašali 15.227,13€ in odhodki 16.268,17€. Presežek odhodkov nad prihodki v višini 1.041,04€ se pokriva iz presežka preteklih let. Prihodkov od najemnin so znašali 1.200,00€.

Odhodki:

PP020214 - Stroški plačilnega prometa

Plan 10,00 eur, realizacija: 6,40 eur

Krajevna skupnost ima odprt svoj podračun na Upravi za javna plačila, ta si za svoje storitve zaračunava provizijo za izvajanje plačilnega prometa.

PP040365 - Dotacije drugim organizacijam

Plan: 1.600,00 eur, realizacija: 1.200,00 eur

Krajevna skupnost na podlagi vlog društev in zavodov prispeva manjša sredstva za izvajanje srečanj, prireditev in podobno.

PP060326 – Investicijsko vzdrževanje

Plan: 10.000,00 eur, realizacija: 8.623,69 eur

Sredstva so se namenila za investicijsko vzdrževanje-obnove v letu 2023 (nabava pisarniške omare za registratorje (arhiviranje dokumentacije KS) ter nabava ozvočenja za dvorano doma občanov.

PP060205 - Materialni stroški

Plan: 8.027,86 eur, realizacija: 4.856,98 eur

V postavki so zajeti stroški tekočega delovanja krajevne skupnosti (nabava pisarniškega materiala, strošek električne energije, vode, strošek ogrevanja, odvoz smeti, zavarovanje poslovnega prostora,...).

PP060213- Sejnine članom sveta KS

Plan: 1.800,00 eur, realizacija: 1.581,10 eur

Svet KS Spodnja Ščavnica šteje sedem članov. Svet KS se je v letu 2023 sestal na štirih (4) rednih sejah, in sicer 20. 2. 2023, 29. 5. 2023, 25. 09. 2023 in 7. 11. 2023. Postavka vključuje tudi izplačilo 1. seje sveta KS, ki je bila v decembru 2022.

2.3. REALIZACIJA NAČRTA RAZVOJNIH PROGRAMOV V LETU 2023

Načrt razvojnih programov je bil pripravljen za obdobje 2023 do 2026.

Realizacija investicijskih postavk proračuna in postavke, ki opredeljuje državne pomoči (konti skupine 41, 42 in 43), ki se nahajajo tudi v Načrtu razvojnih programov, so obrazloženi v obrazložitvi posebnega dela proračuna pri proračunskih postavkah.

2.4. OBRAZLOŽITEV PODATKOV IZ BILANCE STANJA (za proračun)

V tej točki je obrazložitev podatkov iz bilance stanja za proračun.

Ime uporabnika:
OBČINA GORNJA RADGONASedež uporabnika:
Partizanska cesta 13, 9250 GORNJA RADGONAŠifra proračunskega uporabnika:
75280Podskupina prorač. uporabnika:
2.1.Matična številka:
5880289000**Bilanca stanja
na dan 31.12.2023**

v EUR (brez centov)

ČLENITEV SKUPINE KONTOV	NAZIV SKUPINE KONTOV	Oznaka za AOP	Znesek	
			Tekoče leto	Predhodno leto
1	2	3	4	5
	A) DOLGOROČNA SREDSTVA IN SREDSTVA V UPRAVLJANJU	001	83.760.194	77.239.661
00	NEOPREDMETENA SREDSTVA IN DOLGOROČNE AKTIVNE ČASOVNE RAZMEJITVE	002	79.690	79.690
01	POPRAVEK VREDNOSTI NEOPREDMETENIH SREDSTEV	003	68.705	62.907
02	NEPREMIČNINE	004	100.639.190	93.293.714
03	POPRAVEK VREDNOSTI NEPREMIČNIN	005	31.787.831	30.215.280
04	OPREMA IN DRUGA OPREDMETENA OSNOVNA SREDSTVA	006	2.709.661	2.628.358
05	POPRAVEK VREDNOSTI OPREME IN DRUGIH OPREDMETENIH OSNOVNIH SREDSTEV	007	1.661.783	1.501.304
06	DOLGOROČNE FINANČNE NALOŽBE	008	2.277.218	1.306.043
07	DOLGOROČNO DANA POSOJILA IN DEPOZITI	009	0	0
08	DOLGOROČNE TERJATVE IZ POSLOVANJA	010	0	0
09	TERJATVE ZA SREDSTVA DANA V UPRAVLJANJE	011	11.572.754	11.711.347
	B) KRATKOROČNA SREDSTVA; RAZEN ZALOG IN AKTIVNE ČASOVNE RAZMEJITVE	012	3.896.976	3.515.077
10	DENARNA SREDSTVA V BLAGAJNI IN TAKOJ UNOVČLJIVE VREDNOSTNICE	013	0	0
11	DOBROIMETJE PRI BANKAH IN DRUGIH FINANČNIH USTANOVAH	014	504.717	1.286.588
12	KRATKOROČNE TERJATVE DO KUPCEV	015	541.535	215.662
13	DANI PREDUJMI IN VARŠČINE	016	0	0
14	KRATKOROČNE TERJATVE DO UPORABNIKOV ENOTNEGA KONTNEGA NACRTA	017	594.700	181.500
15	KRATKOROČNE FINANČNE NALOŽBE	018	0	0
16	KRATKOROČNE TERJATVE IZ FINANCIRANJA	019	0	0
17	DRUGE KRATKOROČNE TERJATVE	020	142.388	242.566
18	NEPLAČANI ODHODKI	021	2.113.636	1.588.761
19	AKTIVNE ČASOVNE RAZMEJITVE	022	0	0
	C) ZALOGE	023	0	0
30	OBRAČUN NABAVE MATERIALA	024	0	0

Bilanca stanja na dan 31.12.2023

v EUR (brez centov)

ČLENITEV SKUPINE KONTOV	NAZIV SKUPINE KONTOV	Oznaka za AOP	Znesek	
			Tekoče leto	Predhodno leto
31	ZALOGE MATERIALA	025	0	0
32	ZALOGE DROBNEGA INVENTARJA IN EMBALAŽE	026	0	0
33	NEDOKONČANA PROIZVODNJA IN STORITVE	027	0	0
34	PROIZVODI	028	0	0
35	OBRAČUN NABAVE BLAGA	029	0	0
36	ZALOGE BLAGA	030	0	0
37	DRUGE ZALOGE	031	0	0
	I. AKTIVA SKUPAJ	032	87.657.170	80.754.738
99	AKTIVNI KONTI IZVENBILANČNE EVIDENCE	033	98.645	0
	D) KRATKOROČNE OBVEZNOSTI IN PASIVNE ČASOVNE RAZMEJITVE	034	4.285.313	2.279.097
20	KRATKOROČNE OBVEZNOSTI ZA PREJETE PREDUJME IN VARŠČINE	035	980	180
21	KRATKOROČNE OBVEZNOSTI DO ZAPOSLENIH	036	79.196	75.329
22	KRATKOROČNE OBVEZNOSTI DO DOBAVITELJEV	037	1.989.346	1.364.856
23	DRUGE KRATKOROČNE OBVEZNOSTI IZ POSLOVANJA	038	88.377	70.311
24	KRATKOROČNE OBVEZNOSTI DO UPORABNIKOV ENOTNEGA KONTNEGA NAČRTA	039	648.564	365.940
25	KRATKOROČNE OBVEZNOSTI DO FINANCERJEV	040	851.125	0
26	KRATKOROČNE OBVEZNOSTI IZ FINANCIRANJA	041	22.858	0
28	NEPLAČANI PRIHODKI	042	604.867	402.481
29	PASIVNE ČASOVNE RAZMEJITVE	043	0	0
	E) LASTNI VIRI IN DOLGOROČNE OBVEZNOSTI	044	83.371.857	78.475.641
90	SPLOŠNI SKLAD	045	75.265.007	69.252.894
91	REZERVNI SKLAD	046	22.634	31.495
92	DOLGOROČNE PASIVNE ČASOVNE RAZMEJITVE	047	0	0
93	DOLGOROČNE REZERVACIJE	048	0	0
940	SKLAD NAMENSKEGA PREMOŽENJA V JAVNIH SKLADIH	049	0	0
9410	SKLAD PREMOŽENJA V DRUGIH PRAVNIH OSEBAH JAVNEGA PRAVA, KI JE V NJIHOVI LASTI, ZA NEOPREDMETENA SREDSTVA IN OPREDMETENA OSNOVNA SREDSTVA	050	0	0
9411	SKLAD PREMOŽENJA V DRUGIH PRAVNIH OSEBAH JAVNEGA PRAVA, KI JE V NJIHOVI LASTI, ZA FINANČNE NALOŽBE	051	0	0

**Bilanca stanja
na dan 31.12.2023**

v EUR (brez centov)

ČLENITEV SKUPINE KONTOV	NAZIV SKUPINE KONTOV	Oznaka za AOP	Znesek	
			Tekoče leto	Predhodno leto
9412	PRESEŽEK PRIHODKOV NAD ODHODKI	052	0	0
9413	PRESEŽEK ODHODKOV NAD PRIHODKI	053	0	0
96	DOLGOROČNE FINANČNE OBVEZNOSTI	054	8.084.216	9.191.252
97	DRUGE DOLGOROČNE OBVEZNOSTI	055	0	0
980	OBVEZNOSTI ZA NEOPREDMETENA SREDSTVA IN OPREDMETENA OSNOVNA SREDSTVA	056	0	0
981	OBVEZNOSTI ZA DOLGOROČNE FINANČNE NALOŽBE	057	0	0
985	PRESEŽEK PRIHODKOV NAD ODHODKI	058	0	0
986	PRESEŽEK ODHODKOV NAD PRIHODKI	059	0	0
	I. PASIVA SKUPAJ	060	87.657.170	80.754.738
99	PASIVNI KONTI IZVENBILANČNE EVIDENCE	061	98.645	0

Kraj in datum oddaje

Gornja Radgona, 28.02.2024

Oseba, odgovorna
za sestavitev bilance

Tatjana Vrbančič

Odgovorna oseba

Urška Mauko Tuš

2.4.1. Podatki o stanju sredstev na računih proračuna

Konti skupine 11 – Dobroimetje pri bankah in drugih finančnih ustanovah (AOP 014)

Denarna sredstva na računih znašajo na dan 31. 12. 2023 skupaj 504.716,51 EUR.

Denarna sredstva na računih	Stanje na dan 31.12.2023
TRR občine	504.716,51
Depoziti	0

2.4.2. Podatki o terjatvah iz naslova dolgoročnih naložb in posojil z navedbo večjih prejemnikov sredstev

konto	Naziv konta	2022	2023	Indeks
	DSO Gornja Radgona	1.010.682,96	1.981.722,86	196
	JP Prlekija d.o.o.	45.000	45.000	100
	JP Mariborski vodovod	50,08	184,07	368
	RC Maspos	52,25	52,25	100
	JP Komunala Radgona	250.258,56	250.258,56	100
06	SKUPAJ	1.306.043,85	2.277.217,74	174

Dolgoročne finančne naložbe so se v letu 2023 povečale za 74,36 %. S stvarnim vložkom je bila dokapitalizirana družba Dom starejših občanov Gornja Radgona. Manjka podatek o kapitalskem deležu v JP CERO Puconci v višini 9.550 eur. Vrednost se bo zavedla v poslovne knjige v letu 2024.

2.4.3. Podatki o povečanju ali zmanjšanju lastnih opredmetenih osnovnih sredstev

Konti skupine 00 in 01 – Neopredmetena sredstva in dolgoročne aktivne časovne razmejitve (AOP 002 in 003)

Stanje neodpisane vrednosti neopredmetenih osnovnih sredstev znaša na dan 31.12.2023 10.985 evrov in se je glede na preteklo leto zmanjšalo za 5.798 evrov.

konto	Naziv konta	2022	2023	Indeks
003	Dolgoročne premoženjske pravice	79.690	79.690	100
00	Skupaj AOP 002	79.690	79.690	100
01	Popravek vrednosti AOP 003	62.907	68.705	109
00-01	Sedanja vrednost neopredm. sredstev	16.783	10.985	65

Konti skupine 02 in 03 – Nepremičnine (AOP 004 in 005)

Stanje neodpisane vrednosti opredmetenih osnovnih sredstev (nepremičnine, oprema in druga opredmetena sredstva) znaša na dan 31.12.2023 68.851.359 evrov in se je glede na preteklo leto povečalo za 5.772.925 EUR.

konto	Naziv konta	2022	2023	Indeks
020	Zemljišča	13.150.476,42	13.150.476,42	100
021	Zgradbe	62.190.171,43	63.811.133,95	103
023	Nepremičnine v gradnji ali izdelavi	17.953.066,17	23.677.579,65	132
02	Skupaj AOP 004	93.293.714	100.639.190	108
03	Popravek vrednosti neprem. AOP 005	30.215.280	31.787.831	105
02-03	Sedanja vrednost nepremičnin	63.078.434	68.851.359	109

Zgradbe: mednje štejemo upravne prostore, stanovanja, poslovne prostore ter druge zgradbe vodovod, kanalizacija, ceste, mrliška vežica, javna razsvetljava in nadstrešnice na avtobusnih postajah).

Nabavna vrednost nepremičnin se je v letu 2023 povečala za 5.772.925 EUR in znaša 100.639.190 EUR. Odpisana vrednost nepremičnin znaša 31.787.831 EUR. Sedanja vrednost znaša 68.851.359 EUR.

Nepremičnine v gradnji ali izdelavi: gre za nedokončana vlaganja oz. nepremičnine v pridobivanju, ki se po dokončanju na osnovi uporabnega dovoljenja oziroma primopredajnega zapisnika aktivirajo in prenesejo med osnovna sredstva v uporabi. Vrednost nepremičnin, ki se pridobivajo, je 23.677.579,65 EUR (vodovodni sistem C, 1.in 2.faza, IC Mele, VŠD, CERO Puconci,...)

Konti skupine 04 in 05 – Oprema in druga opredmetena osnovna sredstva (AOP 006 in 007)

konto	Naziv konta	2022	2023	Indeks
040	Oprema	2.345.247,82	2.426.550,33	103
041	Drobni inventar	77.191,89	77.191,89	100
045	Druga opredmetena osnovna sredstva	205.919,02	205.919,02	100
04	Skupaj AOP 006	2.628.358	2.709.661	103
05	Popravek vrednosti opreme AOP 007	1.501.304	1.661.783	111
04-05	Sedanja vrednost opreme	1.127.054	1.047.878	93

Oprema: gre za opremo občinske uprave in druga opredmetena osnovna sredstva. Neodpisana vrednost na dan 31.12.2023 znaša 1.047.878 EUR in je v primerjavi z letom 2022 nižja za 79.176 EUR.

2.4.4. Podatki o povečanju ali zmanjšanju terjatev za sredstva dana v upravljanje z navedbo večjih prejemnikov teh sredstev

Konti skupine 09 - Terjatve za sredstva dana v upravljanje (AOP 011)

Na kontih 09 (AOP011) se izkazujejo terjatve za sredstva, ki jih je občina dala v upravljanje. Terjatve se izkazujejo v vrednosti, enaki čisti vrednosti sredstev, danih v upravljanje in so na osnovi Pravilnika o načinih in rokih usklajevanja terjatev in obveznosti po 37. členu Zakona o računovodstvu izkazane na osnovi predloženih podatkov prejemnikov sredstev v upravljanje. Sredstva so povečana za nabave oziroma investicijska vlaganja med letom ter zmanjšana za odpise oziroma amortizacijo. Javni zavodi sredstva v upravljanje v svojih poslovnih knjigah izkazujejo kot dolgoročne obveznosti do ustanovitelja. Gre za osnovna sredstva, ki v glavnem predstavljajo opremo (pohištvo, drobni inventar) ter objekte.

Skupna vrednost sredstev, danih v upravljanje, na dan 31.12.2023 znaša 11.572.753,46 EUR.

Ime zavoda	Stanje 31.12.2022	Stanje 31.12.2023	Indeks
OŠ Gornja Radgona	2.190.802,57	2.079.802,57	94,93
OŠ dr. Antona Trstenjaka Negova	963.676,13	949.798,61	98,56
Glasbena šola Gornja Radgona	165.491,04	160.341,04	96,89
Vrtec M. Golarja Gornja Radgona	3.033.742,77	2.904.937,20	95,75
Knjižnica Gornja Radgona	231.099,80	218.996,59	94,76
PORA Gornja Radgona	12.288,88	14.102,14	114,76
Zdravstveni dom Gornja Radgona	3.089.646,57	3.235.076,65	104,71
KULTPROTUR Gornja Radgona	2.024.556,47	2.009.698,66	99,27
	11.711.346,76	11.572.753,46	98,82

2.4.5. Podatki o neplačanih terjativah iz preteklega leta

Konti skupine 12 – Kratkoročne terjatve do kupcev (AOP 015)

Občina izkazuje vrednost terjatev do dolžnikov za najemnine za stanovanja, najemnine za poslovne prostore, uporabnino za športne objekte, za komunalni prispevek.

Na dan 31.12.2023 je stanje terjatev znašalo 541.545,17 EUR.

konto	Naziv konta	31.12.2023
12	Kupci v državi	337.851,55
	Najemnine za stanovanja in poslovne prostore	30.467,72
	Komunalni prispevek	173.216,20
	Skupaj	541.545,17
12	Kupci v državi	337.851,55

Konti skupine 14 – Kratkoročne terjatve do uporab.enotnega kontnega načrta (AOP 017)

V podskupini kontov 14 se zagotavlja evidentiranje terjatev do kupcev, ki so uporabniki enotnega kontnega načrta. Občina v podskupini kontov 14 izkazuje stanje odprtih terjatev na dan 31.12.2023 v višini 594.700,19 EUR.

konto	Naziv konta	31.12.2023
14	KS Gornja Radgona	55.157,53
	KS Črešnjevci - Zbigovci	3.646,45
	KS Spodnja Ščavnica	2.463,82
	KS Negova	28.351,06
	KS Spodnji Ivanjci	896,23
	Kratk.terjatve do neposr.upor.prorač.države	4.718,25
	Kratk.terjatve do neposred. upor. pror.občine	456.618,15
	Občina Puconci- sklad	34.574,02
	Kratk.terjatve do posred.upor.proračuna občine	8.274,68
14	Skupaj	594.700,19

Skupina kontov 17 - Druge kratkoročne terjatve (AOP 020)

Med druge kratkoročne terjatve uvrščamo terjatve do državnih in drugih institucij, ki izhajajo iz ustreznih predpisov o davkih, prispevkih in podobnih dajatvah, zavarovanjih, nadomestilih ter ostale kratkoročne terjatve iz poslovanja.

V tej podskupini so predstavljene terjatve iz naslova vračila vstopnega DDV, terjatve do zavezancev za davčne prihodke in terjatve za najemnine občinskih stanovanj.

Na dan 31.12.2023 je stanje terjatev 142.388,06 EUR.

2.4.6. Podatki o neplačanih obveznostih iz preteklega leta

Skupina kontov 21 - Kratkoročne obveznosti do zaposlenih (AOP 036)

Med kratkoročne obveznosti do zaposlenih se uvrščajo obveznosti do zaposlenih za plače, nadomestila in druge prejemke iz delovnega razmerja ter z njimi povezane davke in prispevke. Občina na dan 31.12.2023 izkazuje za 88.377,76 EUR obveznosti do zaposlenih. Plača za mesec december 2023 je bila namreč samo obračunana, izplačana pa v mesecu januarju 2024.

Skupina kontov 22 - Kratkoročne obveznosti do dobaviteljev (AOP 037)

Na kontih skupine 22 se izkazujejo zaračunane obveznosti do dobaviteljev.

Na dan 31.12.2023 v tej skupini kontov izkazujemo saldo v višini 1.989.345,83 EUR. Od tega je 438.812,34 eur, ki odpade na Občino Apače (projekt vodovoda) in ne bremeni proračuna Občine Gornja Radgona.

Naziv partnerja	Saldo - zapadle obveznosti do 31.12.2023, skupni saldo dolga nad 10.000,00
ZD G. RADGONA	29.964,74
DOM LUKAVCI	22.520,12
SVZ HRASTOVEC	21.613,42
SKP Radgona d.o.o.	71.884,25
Knjižnica Gornja Radgona	11.551,42
GASILSKA ZVEZA GORNJA RADGONA	28.608,61
OSNOVNA ŠOLA GORNJA RADGONA	11.696,90
GMW d.o.o.	85.477,59
KOMUNALA RADGONA d.o.o.	156.064,00
DSO-GR d.o.o.	23.302,01
ARRIVA ŠTAJERSKA d.d.	94.925,47
IZTOK DROZDEK - ODVETNIK	14.000,00
SIMBAU, d.o.o.	30.518,10
Skupaj zapadle obveznosti nad 10.000,00 eur/PO	602.126,63

Skupina kontov 23 - Druge kratkoročne obveznosti iz poslovanja (AOP 038)

Med kratkoročne obveznosti iz poslovanja se uvrščajo kratkoročne obveznosti iz poslovanja do državnih in drugih institucij, obveznosti za DDV ter druge kratkoročne obveznosti. Kot druge kratkoročne obveznosti se obravnavajo obveznosti na podlagi odtegljajev od plač.

Občina na dan 31.12.2023 izkazuje za 88.377,76 EUR kratkoročnih obveznosti iz poslovanja.

konto	Naziv konta	31.12.2023
230	Kratkoročne obveznosti za dajatve	32.566,23
231	Obveznosti za DDV	27.901,81
234	Ostale kratkoročne obveznosti iz poslovanja	7.328,90
235	Obveznosti na podlagi odtegljajev od prejemkov zaposlenih	20.580,82
23	SKUPAJ	88.377,76

Konti skupine 24 – Kratkoročne obveznosti do uporab.enotnega kontnega načrta (AOP 039)

V tej skupini se zagotavlja evidentiranje obveznosti do dobaviteljev, ki se nanašajo na razmerja med uporabniki enotnega kontnega načrta.

Kratkoročne obveznosti do uporabnikov enotnega kontnega načrta znašajo na dan 31. 12. 2023 648.564,55 EUR in se nanašajo na naslednje obveznosti:

Konto	Naziv konta	31.12.2023
240	Kratkor. obveznosti do neposrednih upor. proračuna	105.926,86
241	Kratkor. obveznosti do neposred. upor. proračunov občin	12.529,85
242	Kratkor.obvez.do posrednih uporabnikov proračuna države	137.692,45
243	Kratkor. obvez. do posrednih uporab. proračunov občin	392.415,39
24	SKUPAJ	648.564,55

Konti skupine 25 – Kratkoročne obveznosti do financerjev (AOP 040)

Kratkoročno prejeta posojila znašajo 851.12 4,66EUR (del dolgoročnih kreditov, ki zapade v plačilo v letu 2024),prenesene obveznosti iz skupin 96.

Stanje kratkoročnih obveznosti na dan 31. 12. 2023 po kreditodajalcih je naslednje

Kreditodajalec	Namen	Znesek obveznosti
ADIKKO BANKA	SANACIJA OŠ GR	72.727,20
FACTOR BANKA	SLAČILNICE TŠC Trate	9.928,75
FACTOR BANKA	SLAČILNICE TŠC Trate	53.263,99
EKO SKLAD	PLATO,KANAL.GR+MELE	101.583,60
EKO SKLAD	ČN GR	50.000,04
SRRS	SANACIJA OŠ GR	57.692,40
DEL.HRANIL.	CESTE	34.991,58
DEL.HRANIL.	ČN GR	15.992,86
SRRS	SANACIJA OŠ NEGOVA	61.011,64
SID	VEČNAMENSKA ŠD	173.023,20
SID	ELSA posl.prostor	25.328,04
SRRS	CESTE, KROŽIŠČE	66.123,12
SID	IC MELE	25.000,00
MGRT-21.člen ZFO-1	CESTE	104.458,28
Skupaj		851.124,66

Konti skupine 26 – Kratkoročne obveznosti iz financiranja (AOP 041)

Kratkoročne obveznosti iz financiranja(obresti) se nanašajo na najete kredite in znašajo 22.857,70 EUR.

2.4.7. Podatki o pogodbah o najemu, pri katerih lastninska pravica preide oziroma lahko preide iz najemodajalca na najemnika ter podatke o blagovnih kreditih

2.5. POSEBNE TABELARNE PRILOGE

Posebne tabelarne priloge niso obvezni del zaključnega računa občinskega proračuna. Ne glede na to, je z vidika transparentnosti priporočljivo, da se pripravi prikaz podatkov, ki sicer niso vidni iz drugih dokumentov v sklopu gradiva zaključnega računa oziroma jih je priporočljivo prikazati v posebnih tabelah z namenom poročanja.

2.5.1. Neplačane obveznosti na dan 31. 12. 2023

Prikažejo se neplačane obveznosti, ločeno po proračunskih uporabnikih. Prikaz se loči na že zapadle neplačane obveznosti v letu 2023 in na zapadle v letu 2024. Za že zapadle neplačane v letu, za katerega se dela zaključni račun velja dodati komentar, zakaj obveznosti niso bile plačane v skladu z valuto.

Tabela: Neplačane obveznosti na dan 31.12. 20213

Naziv prorač. uporabnika	Neplačane obveznosti na dan 31.12.20213 z zapadlostjo v letu 2023	Neplačane obveznosti na dan 31.12.2023 z zapadlostjo v letu 2024	Neplačane obveznosti na dan 31.12.2023 skupaj
Župan	1.639,06	2.728,06	4.367,12
Nadzorni odbor	166,30	0,00	166,30
Občinski svet	2.001,86	1.042,35	3.044,21
Občinska uprava	787.794,96	1.311.142,72	2.098.937,68
Medobčinski inšpektorat	404,59	704,27	1.108,86
Skupaj	792.006,77	1.315.617,40	2.107.624,17

Komentar: občina ni bila zmožna poravnati zapadlih obveznosti zaradi nelikvidnosti. Del sredstev je moral ostati na računu, da je lahko bil 31.1.2024 poplačan premostitveni kredit pri EZRD za Vodovodni sistem C. Ta je zapadel 31.1.2024 skupaj z obrestmi. V kolikor na računu ne bi ostalo nič sredstev, bi le tega ne bili zmožni poplačati. Neporavnane zapadle obveznosti do proračunskih uporabnikov so v višini 143.861,39 eur, predvsem iz naslova domske oskrbe, oskrbe v vrtcih in tekočih ter investicijskih transferov. Prvenstveno pa se je moralo poravnati obveznosti iz raznih razpisov (športna društva, malo gospodarstvo, gasilska društva, kulturna društva, humanitarna in druga društva,...) in račune za izgradnjo vodovodnega sistema C (vlaganje zahtevkov za povračilo sredstev iz državnega proračuna in proračuna EU (kohezija)),...). Vse to bo potrebno vključiti v Proračun za leto 2024 z rebalansom.

Pojasnilo: Med obveznostmi občinske uprave so konec leta 2023 vključena tudi prejeta sredstva predplačil za odpravo posledic naravnih nesreč v višini 105.355,00 €.

2.5.2 POROČILO O ZADOLŽEVANJU - seznam sklenjenih dolgoročnih kreditnih pogodb in pogodb o finančnem lizingu

Tabela: Sklenjene dolgoročne kreditne pogodbe in pogodbe o finančnem lizingu/

Kredito-dajalec	Številka pogodbe	Predmet pogodbe/namen kredita	Veljavnost od	Veljavnost do	Skupna višina obveznosti v EUR (z obrestmi)	Plačane obveznosti v 2023 v EUR	Soglasje Min.za finance
SID d.d.	07-06243/23	Izgradnja IC Mele	20.12.2023	23.12.2043	723.987,20	0,00	4122-82/2023/8, 6.12.2023

V letu 2023 se je občina zadolžila za dokončanje investicije v industrijski coni Mele in sicer je izvedla postopek v skladu s Pravilnikom. V roku je prispela le ena ponudba, ostale banke so večinoma odgovorile, da ponudbe ne bodo oddale. Povpraševanje je bilo poslano vsem bankam v Sloveniji kakor tudi hranilnicah. Pogoji so bili naslednji: 500.000,00 eur, najnižja možna variabilna OM + pribitek, ročnost zadolževanja 20 let.

Ministrstvo za finance je na podlagi naše vloge izdalo soglasje k zadolževanju.

2.5.3 Seznam sklenjenih dolgoročnih obveznosti na dan 31.12.2023

Skupina kontov 96- dolgoročno prejeta posojila

Skupina kontov 96- dolgoročno prejeta posojila, izkazujejo zneske še neodplačanih posojil, ki jih je občina najela. Na dan 31.12.2023 izkazujemo 8.084.216,31 eur neodplačanih obveznosti iz naslova dolgoročnega zadolževanja* in sicer:

- Dolgoročni kredit, najet v letu 2011 pri Hypo-Alpe-Adria banki v vrednosti 127.272,88 eur, za rekonstrukcijo in adaptacijo OŠ Gornja Radgona,
- Dolgoročni kredit, najet pri Eko skladu v vrednosti 317.004,43 eur za izgradnjo slačilnic na TŠC Trate,
- Dolgoročni kredit, najet pri Eko skladu za izgradnjo platoja, kanalizacije Gornja Radgona in kanalizacije Mele, izgrajene v sklopu projekta Odvajanje in čiščenje odpadne vode v porečju reke Mure- 711.085,31 eur;
- Dolgoročni kredit, najet pri Eko skladu za izgradnjo čistilne naprave, izgrajene v sklopu projekta Odvajanje in čiščenje odpadne vode v porečju reke Mure (lastna sredstva)- 427.081,52 eur;
- Dolgoročni kredit, najet pri Slovenskem regionalno razvojnem skladu za energetska sanacijo OŠ Gornja Radgona- 115.741,18 eur;
- Dolgoročni kredit, najet pri Slovenskem regionalno razvojnem skladu za energetska sanacijo OŠ dr. Antona Trstenjaka Negova- 44.287,41 eur;
- Dolgoročni kredit, najet pri Delavski hranilnici za izgradnjo javne infrastrukture (cest)- 249.999,68 eur;
- Dolgoročni kredit, najet pri Delavski hranilnici za izgradnjo javne infrastrukture- 288.460,80 eur;
- Dolgoročni kredit, najet v letu 2020 pri SID banki v vrednosti 2-883-721,00 eur za izgradnjo VŠD,
- Dolgoročni kredit, najet v letu 2021 pri SID banki v vrednosti 455.904,92 eur za nakup poslovne stavbe,
- Dolgoročni kredit, najet v letu 2022 pri SID banki v vrednosti 1.256.338,92 eur za modernizacijo cest,
- Dolgoročni kredit, najet pri EZR države za prejeta sredstva iz EU, in sicer za predfinanciranje projekta »Izgradnja vodovodnega sistema C- 2.faza« v vrednosti 1.039.390,28 eur;
- Dolgoročni kredit, najet pri SID banki v letu 2023 za izgradnjo IC Mele v vrednosti 500.000,00 eur;
- Dolgoročni krediti, najeti na podlagi 21. člena ZFO od 2017-2020 pri državnem proračunu- 519.052,98 eur, za ceste.

* **Del dolgoročnih obveznosti**, ki zapadejo v plačilo v letu 2024 znaša 851.125 eur in so izkazane v bilanci stanja na kontih podskupine 250, kot kratkoročne obveznosti do financerjev.

2.5.4 Izračun presežka po fiskalnem pravilu

V skladu s sprejetim Zakonom o fiskalnem pravilu (ZFisP) in Zakonom o javnih financah (ZJF), izračunavajo institucionalne enote sektorja država, ki so uvrščene v sektor S.13 presežke, ki jih morajo porabljati skladno s 5. členom ZFisP. Občine presežke proračuna preteklih let izračunavajo tako, da izračunane presežke po denarnem toku zmanjšajo za neplačane obveznosti (razen za neplačane obveznosti iz naslova odplačila glavnice dolga, za neporabljene donacije in za neporabljena namenska sredstva).

V skladu z določbami ZFisP in ZJF, ugotavljamo, da po tej metodi izračuna nimamo presežkov, saj so skupaj obveznosti za neporabljena namenska sredstva, obveznosti za neplačane obveznosti ter neporabljene donacije višje, kot stanje sredstev na računu konec leta.

Zap.št.	Konto	Besedilo	Znesek
1.	70,71,72,73,74,78	Prihodki po DT	14.358.945,84
2.	40,41,42,43,45	Odhodki po DT	14.856.253,35
3.	3=1-2	Presežek prihodkov ali presežek odhodkov	-497.307,51
4.	75	Prejeta vračila danih posojil+prodaja kapital.deležev	28.348,80
5.	44	Dana posojila + povečanje kapital.deležev	2.111,27
6.	50	Zadolževanje	500.000,00
7.	55	Odplačilo dolga	795.300,76
8.	8=3+(4-5)+(7-8)	Povečanje ali zmanjšanje stanja na računu (presežek po DT)	-766.370,74
9.		Če občina izkaže presežek po DT, ga zmanjša za predpisane obveznosti	-766.370,74
10.	20,21,22,23,del 24,25,26	Kratkoročne obveznosti	2.829.321,60
11.	97	Dolgoročne poslovne obveznosti	0,00
12.	Del 9009	Neporabljena namenska sredstva in neporabljene donacije	258.500,06
13.	13=9-10-11-12	Presežek(primanjkljaj) po fiskalnem pravilu	-3.854.192,40

2.5.4 TABELA PRERAZPOREDITEV

Datum dok.	Št. dok.	Znesek	PP (s)	PP opis (s)	Konto (s)	Utemeljitev	PP (na)	PP opis (na)	Konto (na)
29.12.2023	074-2023	1000,00	010133	Stroški reprezentance in protokolarni stroški	402099	ZNOTRAJ PP	010133	Stroški reprezentance in protokolarni stroški	402099
29.12.2023	074-2023	1100,00	060301	Plače in drugi izdatki zaposlenim - občinska uprava	400001	ZNOTRAJ PP	060301	Plače in drugi izdatki zaposlenim - občinska uprava	400302
29.12.2023	074-2023	800,00	060301	Plače in drugi izdatki zaposlenim - občinska uprava	400400	ZNOTRAJ PP	060301	Plače in drugi izdatki zaposlenim - občinska uprava	400302
29.12.2023	074-2023	800,00	060303	Materialni stroški - občinska uprava	402900	ZNOTRAJ PP	060303	Materialni stroški - občinska uprava	402099
29.12.2023	074-2023	87190,00	130208	Vzdrževanje gozdnih cest - letno	402999	ZNOTRAJ PP	130208	Vzdrževanje gozdnih cest - letno	402599
29.12.2023	074-2023	10000,00	160399-6	Vodovodno omrežje v občini Gornja Radgona	420402	ZNOTRAJ PP	160399-6	Vodovodno omrežje v občini Gornja Radgona	402099
29.12.2023	074-2023	4000,00	160540	Vzdrževanje stanovanj, poslovnih prostorov in večstanovanjskih hiš	402501	ZNOTRAJ PP	160540	Vzdrževanje stanovanj, poslovnih prostorov in večstanovanjskih hiš	40930005
29.12.2023	074-2023	622,20	180343	Sofinanciranje javnih prireditev (javni razpis)	412000	ZNOTRAJ PP	180343	Sofinanciranje javnih prireditev (javni razpis)	402099
29.12.2023	074-2023	706,89	180563	Upravljanje in vzdrževanje TŠC Trate	402511	ZNOTRAJ PP	180563	Upravljanje in vzdrževanje TŠC Trate	402200
29.12.2023	074-2023	427,00	180563	Upravljanje in vzdrževanje TŠC Trate	402511	ZNOTRAJ PP	180563	Upravljanje in vzdrževanje TŠC Trate	402203
29.12.2023	074-2023	400,00	180563	Upravljanje in vzdrževanje TŠC Trate	402300	ZNOTRAJ PP	180563	Upravljanje in vzdrževanje TŠC Trate	402203
29.12.2023	074-2023	100,00	180592	Vzdrževanje telovadnice Partizan	402200	ZNOTRAJ PP	180592	Vzdrževanje telovadnice Partizan	402203
29.12.2023	074-2023	246,88	190303	Glasbena šola Gornja Radgona	413302	ZNOTRAJ PP	190303	Glasbena šola Gornja Radgona	413300
29.12.2023	074-2023	246,88	190302	Osnovna šola dr. Antona Trstenjaka Negova	413302	ZNOTRAJ PP	190302	Osnovna šola dr. Antona Trstenjaka Negova	413300
29.12.2023	074-2023	14000,00	190652	Novoletno obdarovanje otrok	413302	ZNOTRAJ PP	190652	Novoletno obdarovanje otrok	412000
29.12.2023	074-2023	800,00	070301	Civilna zaščita	402099	ZNOTRAJ PP	070301	Civilna zaščita	402999
29.12.2023	075-2023	331,00	010131	Nadom.za opravljanje funkcije županje	402400	ZNOTRAJ PP	010131	Nadom.za opravljanje funkcije županje	402402
29.12.2023	075-2023	452,00	010131	Nadom.za opravljanje funkcije županje	400000	ZNOTRAJ PP	010131	Nadom.za opravljanje funkcije županje	401001
29.12.2023	075-2023	367,00	010131	Nadom.za opravljanje funkcije županje	400000	ZNOTRAJ PP	010131	Nadom.za opravljanje funkcije županje	401100
29.12.2023	075-2023	40,00	010131	Nadom.za opravljanje funkcije županje	400000	ZNOTRAJ PP	010131	Nadom.za opravljanje funkcije županje	400001
29.12.2023	075-2023	30,00	010131	Nadom.za opravljanje funkcije županje	400000	ZNOTRAJ PP	010131	Nadom.za opravljanje funkcije županje	401101
29.12.2023	075-2023	17,00	010131	Nadom.za opravljanje funkcije županje	400000	ZNOTRAJ PP	010131	Nadom.za opravljanje funkcije županje	401200

29.12.2023	075-2023	5,60	010131	Nadom.za opravljanje funkcije županje	400000	ZNOTRAJ PP	010131	Nadom.za opravljanje funkcije županje	401300
29.12.2023	075-2023	51,00	010131	Nadom.za opravljanje funkcije županje	400000	ZNOTRAJ PP	010131	Nadom.za opravljanje funkcije županje	401500
29.12.2023	075-2023	99,00	010131	Nadom.za opravljanje funkcije županje	400202	ZNOTRAJ PP	010131	Nadom.za opravljanje funkcije županje	402402
29.12.2023	075-2023	1000,00	010133	Stroški reprezentance in protokolarni stroški	402099	ZNOTRAJ PP	010133	Stroški reprezentance in protokolarni stroški	402009
29.12.2023	075-2023	6000,00	060301	Plače in drugi izdatki zaposlenim - občinska uprava	400000	ZNOTRAJ PP	060301	Plače in drugi izdatki zaposlenim - občinska uprava	400302
29.12.2023	075-2023	50,00	060301	Plače in drugi izdatki zaposlenim - občinska uprava	401500	ZNOTRAJ PP	060301	Plače in drugi izdatki zaposlenim - občinska uprava	401200
29.12.2023	075-2023	700,00	060301	Plače in drugi izdatki zaposlenim - občinska uprava	401500	ZNOTRAJ PP	060301	Plače in drugi izdatki zaposlenim - občinska uprava	401100
29.12.2023	075-2023	4,00	060301	Plače in drugi izdatki zaposlenim - občinska uprava	401500	ZNOTRAJ PP	060301	Plače in drugi izdatki zaposlenim - občinska uprava	400999
29.12.2023	075-2023	140,00	060301	Plače in drugi izdatki zaposlenim - občinska uprava	401500	ZNOTRAJ PP	060301	Plače in drugi izdatki zaposlenim - občinska uprava	400100
29.12.2023	075-2023	400,00	060303	Materialni stroški - občinska uprava	402699	ZNOTRAJ PP	060301	Plače in drugi izdatki zaposlenim - občinska uprava	402204
29.12.2023	075-2023	170,00	1302122	Javna snaga	402603	ZNOTRAJ PP	1302122	Javna snaga	402203
29.12.2023	074-2023	122,12	010133	Stroški reprezentance in protokolarni stroški	402099	prerazporeditev na pokroviteljstvo	040321	Pokroviteljstvo župana	412000



**OBČINA GORNJA RADGONA
OBČINSKI SVET**

Partizanska c. 13, 9250 Gornja Radgona

tel.: 02 564 38 38

<http://www.gor-radgona.si>

e-pošta: obcina@gor-radgona.si

Na podlagi 262. člena Zakona o urejanju prostora ZUreP-3 (Uradni list RS, št. 199/21 in 18/23-ZDU-10) in 18. člena Statuta Občine Gornja Radgona (Uradno glasilo Občine Gornja Radgona, št. 1/2015 in 9/2023) je Občinski svet Občine Gornja Radgona na svoji ___ redni seji, dne _____ 2024 sprejel naslednji

S K L E P

o ukinitvi statusa grajenega javnega dobra lokalnega pomena

I.

Nepremičninam:

Z.št.	ŠTEVILKA k. o.	NAZIV k. o.	PARC. ŠT.	POVRŠINA v m ²
1.	194	Lastomerci	495/5	268
2.	193	Spodnja Ščavnica	1259/20	376
3.	195	Zbigovci	440/18	18
4.	195	Zbigovci	583/10	121
5.	208	Negova	1296/2	1316

ki so last Občine Gornja Radgona, Partizanska cesta 13, 9250 Gornja Radgona, matična št.: 5880289000, do celote (1/1), se ukine status grajenega javnega dobra lokalnega pomena.

II.

Pri nepremičninah iz I. točke tega sklepa se na podlagi pravnomočnih ugotovitvenih odločb o ukinitvi statusa grajenega javnega dobra lokalnega pomena v zemljiški knjigi predlaga ukinitvev zaznambe grajenega javnega dobra lokalnega pomena.

III.

Ta sklep začne veljati naslednji dan po objavi v Uradnem glasilu slovenskih občin.

Številka: 478-041/2012-U109 (U111)

Datum: _____

**ŽUPANJA
OBČINE GORNJA RADGONA**
Urška MAUKO TUŠ

OBRAZLOŽITEV:

1. Nepremičnini pod točko 1. in 2. iz predlaganega sklepa, to sta zemljišči parc. št. 495/5, k.o. Lastomerci v velikosti 268 m² in parc. št. 1259/20, k.o. Spodnja Ščavnica v velikosti 376 m², sta po zemljiškoknjižnih podatkih opredeljeni kot grajeno javno dobro lokalnega pomena in se nahajata v naselju Lastomerci in Spodnja Ščavnica. Navedeni nepremičnini v naravi več ne predstavljata delov občinskih cest, oziroma njenega cestnega telesa, zato bi jih bilo možno odprodati zainteresiranim kupcem.

Zaradi zgoraj navedenih dejstev je potrebno predmetnima nepremičninama predhodno ukiniti status grajenega javnega dobra lokalnega pomena.

2. Nepremičnini pod točko 3. in 4. iz predlaganega sklepa, to sta zemljišči parc. št. 440/18 v velikosti 18 m² in parc. št. 583/10 v velikosti 121 m², obe k.o. Zbigovci, sta prav tako po zemljiškoknjižnih podatkih opredeljeni kot grajeno javno dobro lokalnega pomena in se nahajata v naselju Zbigovci. Navedeni nepremičnini v naravi več ne predstavljata delov občinskih cest, oziroma njihovega cestnega telesa, zato bi jih bilo možno odprodati zainteresiranim kupcem.

Zaradi zgoraj navedenih dejstev je potrebno predmetnima nepremičninama predhodno ukiniti status grajenega javnega dobra lokalnega pomena.

3. Nepremičnina pod točko 5. iz predlaganega sklepa, to je zemljišče parc. št. 1296/2, k.o. Negova v velikosti 1316 m², je prav tako po zemljiškoknjižnih podatkih opredeljena kot grajeno javno dobro lokalnega pomena in se nahaja v naselju Negova. Navedena nepremičnina v naravi več ne predstavlja dela občinske ceste, oziroma njenega cestnega telesa, zato bi jo bilo možno odprodati zainteresiranim kupcem.

Zaradi zgoraj navedenih dejstev je potrebno predmetni nepremičnini predhodno ukiniti status grajenega javnega dobra lokalnega pomena.

Glede na navedeno je ukinitvev statusa grajenega javnega dobra lokalnega pomena vsem navedeni nepremičninam upravičena.

V skladu z določili 111. člena Zakona o zemljiški knjigi (ZZK-1) se nepremičnine vpišejo v zemljiško knjigo na podlagi dokončne odločbe z ukinitvijo statusa javnega dobra na teh nepremičninah.

Občinskemu svetu Občine Gornja Radgona predlagamo, da predlog sklepa obravnava in ga sprejme.

PREDLOG SKLEPA:

Občinski svet Občine Gornja Radgona sprejme predlog Sklepa o ukinitvi statusa grajenega javnega dobra lokalnega pomena, s katerim se ukine status grajenega javnega dobra lokalnega pomena na parc. št. 495/5, k. o. Lastomerci, na parc. št. 1259/20, k.o. Spodnja Ščavnica, na parc. št. 440/18 in 583/10, obe k.o. Zbigovci ter na parc. št. 1296/2, k.o. Negova.

Gornja Radgona, marec 2024

Pripravil:
Andrej SUBAŠIČ



ŽUPANJA
OBČINE GORNJA RADGONA
Urška MAUKO TUŠ

OBČINA GORNJA RADGONA
Št. dok.: 478-0041/2012 - 28
Podpisnik: URŠKA MAUKO TUŠ
Izdajatelj: Republika Slovenija, SIGEN-CA G2
Št. potrdila: 009280E14E0000000057299EAF
Veljavnost: 16.12.2027
Datum in ura: 08.04.2024 12:57 Dokument je elektronsko podpisan.



**OBČINA GORNJA RADGONA
OBČINSKI SVET**

Partizanska c. 13, 9250 Gornja Radgona

tel.: 02 564 38 38

<https://www.gor-radgona.si>

e-pošta: obcina@gor-radgona.si

Na podlagi 29. člena Zakona o lokalni samoupravi (Uradni list RS, št. 94/07-uradno prečiščeno besedilo, 76/08, 79/09, 51/10, 40/12-ZUJF, 11/14-popr., 14/15-ZUUJFO, 11/18-ZSPDSLS-1, 30/18, 61/20-ZIUZEOP-A in 80/20-ZIUOOPE) in 18. člena Statuta Občine Gornja Radgona (Uradno glasilo Občine Gornja Radgona, št. 1/2015 in 9/2023) je Občinski svet Občine Gornja Radgona na svoji __. redni seji, dne _____ 2024 sprejel naslednji

S K L E P

o spremembi statusa in spremembi lastninske oblike na nepremičninah

1. Na nepremičninah parc. št. 1589 in 1793, obe k.o. 193 Spodnja Ščavnica in parc. št. 815, k.o. 211 Spodnji Ivanjci, na katerih je vknjiženo »Javno dobro«, se:
 - zaradi uskladitve dejanskega stanja z zemljiškoknjižnim izbriše zaznamba statusa »Javno dobro«;
 - izvede uskladitev obstoječega zemljiškoknjižnega stanja z dejanskim, in sicer tako, da se na nepremičninah parc. št. 1589 in 1793, obe k.o. 193 Spodnja Ščavnica in parc. št. 815, k.o. 211 Spodnji Ivanjci, namesto »Javnega dobra« vknjiži lastninska pravica za pravnega naslednika in dejanskega lastnika Občino Gornja Radgona, Partizanska cesta 13, 9250 Gornja Radgona, davčna številka: SI40051846, matična številka: 5880289, do celote (1/1).
2. Ta sklep začne veljati naslednji dan po objavi v Uradnem glasilu slovenskih občin.

Številka: 353-0001/2024-U111

Datum: _____

**ŽUPANJA
OBČINE GORNJA RADGONA**
Urška MAUKO TUŠ

OBRAZLOŽITEV:

Z navedenim sklepom se želi uskladiti zemljiško knjižno stanje nepremičnin z dejanskim v primerih, da bo možno z zemljišči, katerih obstoječi status lastninske pravice ne ustreza veljavni obliki vpisa lastnine, ki se nahaja v lasti Občine Gornja Radgona, prosto razpolagati v skladu z določili Zakona o stvarnem premoženju države in samoupravnih lokalnih skupnosti (Uradni list RS, št. 11/18, 79/18 in 78/23 - ZORR).

Navedene tri nepremičnine iz 1. točke sklepa se nahajajo v naselju Spodnja Ščavnica in Spodnji Ivanjci in v naravi ne predstavljajo javnih poti oziroma cest, ampak interne dovozne poti do kmetijskih površin v lasti fizičnih oseb (njive, travniki in gozdovi).

Po vpogledu v uradne baze podatkov elektronske zemljiške knjige in geodetske uprave je bilo ugotovljeno, da je potrebno za navedene nepremičnine spremeniti vpis oblike lastninske pravice, kajti na zemljiščih je še vedno vknjižena lastninska pravica z nazivom »Javno dobro«, ki ne ustreza več pojmu lastninske pravice v sedanjem trenutku, zato je potrebno uskladiti vpis v zvezi z obstoječo lastninsko pravico na predmetnih nepremičninah v skladu s prvo točko izreka tega sklepa na način, da se na nepremičninah vknjiži lastninska pravica do celote za Občino Gornja Radgona kot pravnega naslednika nekdanje družbene lastnine in javnega dobra.

Pri tej točki je potrebno med drugim upoštevati in spoštovati tudi načelo zaupanja v zemljiško knjigo, ki mora biti v vsakem trenutku odraz dejanskega stanja. Glede na to, da se statusi nepremičnin in lastništva skozi časovna obdobja spreminjajo, je potrebno te spremembe tudi sproti evidentirati v uradni bazi podatkov o lastništvu nepremičnin, kar zemljiška knjiga je.

Pravni temelj za takšno ureditev določa Zakon o urejanju prostora. Na podlagi sklepa, ki ga bo sprejel Občinski svet Občine Gornja Radgona, bo naknadno izdana še upravna odločba, po njeni pravnomočnosti pa bo le ta posredovana za vpis v zemljiško knjigo.

Občinskemu svetu Občine Gornja Radgona predlagamo, da predlog sklepa obravnava in ga sprejme.

PREDLOG SKLEPA:

Občinski svet Občine Gornja Radgona sprejme predlog Sklepa o spremembi statusa in spremembi lastninske oblike na nepremičninah, s katerim se na parc. št. 1589 in 1793, obe k.o. 193 Spodnja Ščavnica in parc. št. 815, k.o. 211 Spodnji Ivanjci, namesto zaznambe statusa »Javno dobro« do celote vknjiži lastninska pravica za Občino Gornja Radgona;

Gornja Radgona, april 2024

Pripravil:
Andrej SUBAŠIČ

**ŽUPANJA
OBČINE GORNJA RADGONA
Urška MAUKO TUŠ**

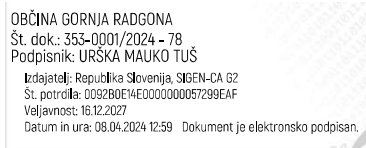



**OBČINA GORNJA RADGONA
ŽUPANJA**

Partizanska cesta 13, 9250 Gornja Radgona
tel.: 02 564 38 38

<https://www.gor-radgona.si>
e-pošta: obcina@gor-radgona.si

Številka: 013-1/2022-26 (U112) (OS/09)

Datum: 5. 4. 2024

**PROGRAM DELA
OBČINSKE UPRAVE VEZAN NA DELO OBČINSKEGA SVETA
OBČINE GORNJA RADGONA V LETU 2024**

V letu 2024 se okvirno predvideva pet (5) rednih sej Občinskega sveta Občine Gornja Radgona. V programu so navedena predvidena gradiva, katerih obravnava je obvezna ter gradiva, za katere se ocenjuje potreba za njihov sprejem ali za njihovo posodobitev. V obravnavo na seje občinskega sveta bodo predložena tudi vsa druga gradiva, za katere se bo do konca leta izkazala potreba, da jih obravnava in sprejme občinski svet. Program bo županja glede na potrebe spreminjala in dopolnjevala.

Za obravnavo na sejah občinskega sveta se predvidevajo sledeči predlogi splošnih aktov:

1. Odlok rebalansu proračuna Občine Gornja Radgona za leto 2024 (skrajšani postopek) – *Tatjana VRBANČIČ (junij)*
2. Odlok o proračunu Občine Gornja Radgona za leto 2025 (redni dvofazni postopek) – *Tatjana VRBANČIČ (oktober/december)*
3. Odlok o občinskem podrobnem prostorskem načrtu za drugi del enote urejanja prostora GR 36 (redni postopek) – *Suzana RAKUŠA (april)*
4. Odlok o občinskem podrobnem prostorskem načrtu za širitev kmetijskega gospodarstva z ID št. KMG-MID 100316899 v Očeslavih občina Gornja Radgona (redni postopek) – *Suzana RAKUŠA (april)*
5. Odlok o občinskem podrobnem prostorskem načrtu na kmetijskih zemljiščih brez spremembe namenske rabe za širitev kmetijskega gospodarstva z ID št. MKG_MID 100323382 v Spodnji Ščavnici (redni postopek) – *Suzana RAKUŠA (december)*
6. Odlok o spremembah in dopolnitvah Odloka o določitvi imen in spremembi potekov ulic, cest in trgov na območju mesta Gornja Radgona (redni postopek) – *Suzana RAKUŠA (junij)*
7. Odlok o ustanovitvi Javnega zavoda Knjižnica Gornja Radgona (redni postopek) – *Marija KAUČIČ (april/junij)*
8. Odlok o spremembah in dopolnitvah Odloka o ustanovitvi javnega zdravstvenega zavoda Zdravstveni dom Gornja Radgona (skrajšani postopek) – *Janja OSOJNIK (marec)*
9. Odlok o občinskih cestah v Občini Gornja Radgona (redni postopek) – *Andrej SUBAŠIČ, Rudi HAJDINJAK (junij/september)*
10. Odlok o določitvi volilnih enot za volitve članov Občinskega sveta Občine Gornja Radgona (skrajšani postopek) – *Boštjan FLEGAR (junij)*
11. Spremembe in dopolnitve Poslovnika Občinskega sveta Občine Gornja Radgona (skrajšani postopek) – *Boštjan FLEGAR (september)*

12. Pravilnik o spremembah in dopolnitvah Pravilnika o ohranjanju in spodbujanju razvoja kmetijstva in podeželja v občini Gornja Radgona (skrajšani postopek) – *Majda FERENC (april)*
13. Pravilnik o dodeljevanju pomoči za pospeševanje razvoja malega gospodarstva v občini Gornja Radgona (celovita novela) – *Darko FRAS, Mateja COKLIN (junij)*
14. Sklep o tehnični posodobitvi grafičnega dela Občinskega prostorskega načrta Občine Gornja Radgona – *Suzana RAKUŠA (april)*
15. Sklep o lokacijski preveritvi za preoblikovanje izvornega območja posamične poselitve na delu parc. št. 1460/2 in 1464/1 v k. o. 193 – Spodnja Ščavnica ter istočasno povečanje izvornega območja posamične poselitve na delu parc. št. 1464/1 v k. o. 193 – Spodnja Ščavnica (ID 3838) – *Suzana RAKUŠA (april)*
16. Sklep o lokacijski preveritvi za določitev obsega stavbnega zemljišča pri posamični poselitvi za del parc. št. 1146/2 in 1147 v k. o. 193 – Spodnja Ščavnica (ID 3859) – *Suzana RAKUŠA (april)*

Za obravnavo na sejah občinskega sveta se predvidevajo še sledeča druga gradiva:

1. Zaključni račun proračuna Občine Gornja Radgona za leto 2023 – *Tatjana VRBANČIČ (april)*
2. Poročilo o izvrševanju proračuna Občine Gornja Radgona za obdobje 1. 1. do 30. 6. 2024 – *Tatjana VRBANČIČ (september)*
3. Letni program športa v Občini Gornja Radgona za leto 2025 – *Aleksandra PINTARIČ ZAMUDA (december)*
4. Sklep o določitvi ekonomskih cen programov vrtcev v občini Gornja Radgona – *Nastja FEKONJA (junij)*
5. Sklep o podelitvi priznanj Občine Gornja Radgona za leto 2024 – *Majda FERENC (september)*
6. Letno poročilo Medobčinskega inšpektorata in redarstva občin Gornja Radgona, Apače in Sveti Jurij ob Ščavnici za leto 2023 – *Aleš POTOČNIK (junij)*
7. Potrditve elaboratov o oblikovanju cen obveznih občinskih gospodarskih javnih služb na območju Občine Gornja Radgona
8. Poročila o izvedbi nadzorov s strani Nadzornega odbora Občine Gornja Radgona
9. Mandatne in kadrovske zadeve predlagane s strani Komisije za mandatna vprašanja, volitve, imenovanja, priznanja in nagrade

PRIPRAVILA:
OBČINSKA UPRAVA



ŽUPANJA
OBČINE GORNJA RADGONA
Urška MAUKO TUŠ

OBČINA GORNJA RADGONA
Št. dok.: 013-0001/2022 - 26
Podpisnik: URŠKA MAUKO TUŠ
Izdajatelj: Republika Slovenija, SIGEN-CA 62
Št. potrdila: 0092B0E14E000000057299EAF
Veljavnost: 16.12.2027
Datum in ura: 08.04.2024 12:57 Dokument je elektronsko podpisan.

OBRAZLOŽITEV:

Županja Občine Gornja Radgona je dne 5. 4. 2024 sprejela Program dela Občinske uprave vezan na delo Občinskega sveta Občine Gornja Radgona do konca leta 2024.

V letu 2024 se okvirno predvideva skupno 5 rednih sej Občinskega sveta Občine Gornja Radgona, katerih sklicateljica bo županja. Seje Občinskega sveta Občine Gornja Radgona bodo praviloma ob četrtkih ter praviloma ne bodo sklicane meseca julija in avgusta ter prav tako ne v času šolskih počitnic. Temu bodo prilagojeni tudi možni termini sej delovnih teles.

Po programu se za obravnavo na rednih sejah občinskega sveta predvideva obravnavati predlogov splošnih aktov, katerih predlagatelj bo županja in bodo predvidoma večinoma obravnavani dvofazno oziroma po rednem postopku.

Po programu se za obravnavo na sejah občinskega sveta predvideva še druga gradiva ter seznanitve s predloženimi končnimi poročili o izvedbi nadzorov s strani Nadzornega odbora Občine Gornja Radgona.

V obravnavo na seje občinskega sveta bodo predložena tudi vsa druga gradiva, za katere se bo med letom izkazala potreba, da jih mora oziroma naj obravnava in sprejme občinski svet. V obravnavo bodo v okviru zmožnosti predložena tudi druga gradiva ali splošni akti, za katere bodo pobude podane in sprejete na sejah občinskega sveta. Program bo županja med letom glede na potrebe spreminjala in dopolnjevala.

Pri posameznih točkah so navedene ključne osebe zadolžene za realizacijo, kljub temu pa gradivo pripravlja ter usklajuje širši krog zaposlenih v občinski upravi.

Občinskemu svetu Občine Gornja Radgona predlagamo predloženi program dela v seznanitev.

PREDLOG SKLEPA:

Občinski svet Občine Gornja Radgona se je seznanil s sprejetim Programom dela Občinske uprave vezanim na delo Občinskega sveta Občine Gornja Radgona v letu 2024.

Gornja Radgona, april 2024

PRIPRAVILA:

OBČINSKA UPRAVA



**OBČINA GORNJA RADGONA
ŽUPANJA**

Partizanska cesta 13, 9250 Gornja Radgona

tel.: 02 564 38 38

<https://www.gor-radgona.si>

e-pošta: obcina@gor-radgona.si

Številka: 013-1/2022-25 (U112) (OS/09)

Datum: 5. 4. 2024

O B V E S T I L O
o okvirnih predvidenih terminih rednih sej
Občinskega sveta Občine Gornja Radgona v letu 2024

- | | |
|------------------------------------|------------------------|
| ➤ 2. dopisna seja občinskega sveta | marec 2024 |
| ➤ 9. redna seja občinskega sveta | 18. april 2024 |
| ➤ 10. redna seja občinskega sveta | 13. ali 20. junij 2024 |
| ➤ 11. redna seja občinskega sveta | 19. september 2024 |
| ➤ 12. redna seja občinskega sveta | oktober/november 2024 |
| ➤ 13. redna seja občinskega sveta | december 2024 |
| ➤ izredna seja občinskega sveta | po potrebi |
| ➤ dopisna seja občinskega sveta | po potrebi |

Seje Občinskega sveta Občine Gornja Radgona bodo predvidoma izvedene v navedenih mesecih ob četrkih ter praviloma ne bodo sklicane meseca julija in avgusta ter prav tako ne v času šolskih počitnic.



ŽUPANJA
OBČINE GORNJA RADGONA
Urška MAUKO TUŠ

OBČINA GORNJA RADGONA
Št. dok.: 013-0001/2022 - 25
Podpisnik: URŠKA MAUKO TUŠ
Izdajatelj: Republika Slovenija, SIGEN-CA G2
Št. potrdila: 0092B0E14E000000057299EAF
Veljavnost: 16.12.2027
Datum in ura: 08.04.2024 13:01 Dokument je elektronsko podpisan.

V vednost in seznanitev:

- članicam in članom občinskega sveta
- nadzornemu odboru
- občinski upravi